



รูปแบบการพัฒนาการจัดการการท่องเที่ยวบนพื้นที่เศรษฐกิจพิเศษ
ในจังหวัดสงขลา

A MODEL OF TOURISM MANAGEMENT DEVELOPMENT AT
SPECIAL ECONOMIC ZONE IN SONGKHLA PROVINCE

นางสาวทัศนีย์ ปิยะเจริญเดช

ดุษฎีนิพนธ์นี้เป็นส่วนหนึ่งของการศึกษา
ตามหลักสูตรปริญญาปรัชญาดุษฎีบัณฑิต
สาขาวิชารัฐประศาสนศาสตร์

บัณฑิตวิทยาลัย
มหาวิทยาลัยมหาจุฬาลงกรณราชวิทยาลัย
พุทธศักราช ๒๕๖๔



รูปแบบการพัฒนาการจัดการการท่องเที่ยวบนพื้นที่เศรษฐกิจพิเศษ
ในจังหวัดสงขลา

นางสาวทัศนีย์ ปิยะเจริญเดช

ดุษฎีนิพนธ์นี้เป็นส่วนหนึ่งของการศึกษา
ตามหลักสูตรปริญญาปรัชญาดุษฎีบัณฑิต
สาขาวิชารัฐประศาสนศาสตร์

บัณฑิตวิทยาลัย
มหาวิทยาลัยมหาจุฬาลงกรณราชวิทยาลัย
พุทธศักราช ๒๕๖๔

(ลิขสิทธิ์เป็นของมหาวิทยาลัยมหาจุฬาลงกรณราชวิทยาลัย)



A Model of Tourism Management Development at Special Economic
Zone in Songkhla Province

Miss Tassanee Piyajaroedech

A Dissertation Submitted in Partial Fulfillment of
the Requirements for the Degree of
Doctor of Philosophy
(Public Administration)

Graduate School
Mahachulalongkornrajavidyalaya University
C.E. 2021

(Copyright by Mahachulalongkornrajavidyalaya University)



บัณฑิตวิทยาลัย มหาวิทยาลัยมหาจุฬาลงกรณราชวิทยาลัย อนุมัติให้บัณฑิตวิทยาลัย
เรื่อง “รูปแบบการพัฒนาการจัดการการท่องเที่ยวบนพื้นที่เศรษฐกิจพิเศษในจังหวัดสงขลา” เป็นส่วน
หนึ่งของการศึกษาตามหลักสูตรปริญญาปรัชญาดุษฎีบัณฑิต สาขาวิชารัฐประศาสนศาสตร์

.....
(พระมหาสมบุรณ์ วุฑฒิกโร, รศ.ดร.)

คณบดีบัณฑิตวิทยาลัย

คณะกรรมการตรวจสอบคุษฎีนิพนธ์

.....ประธานกรรมการ
(รศ.ดร. อัจฉรา หล่อตระกูล)

.....กรรมการ
(รศ.ดร.สุรพล สุยะพรหม)

.....กรรมการ
(รศ.ดร.วัชรินทร์ ชาญศิลป์)

.....กรรมการ
(รศ.ดร.เกียรติศักดิ์ สุขเหลือง)

.....กรรมการ
(ศ.ดร.บุญทัน ดอกไธสง)

คณะกรรมการควบคุมคุษฎีนิพนธ์

รศ.ดร.เกียรติศักดิ์ สุขเหลือง ประธานกรรมการ
ศ.ดร.บุญทัน ดอกไธสง กรรมการ

ชื่อผู้วิจัย

.....
(นางสาวทัศนีย์ ปิยะเจริญเดช)

ชื่อคุณูปนิพนธ์	: รูปแบบการพัฒนาการจัดการการท่องเที่ยวบนพื้นที่เศรษฐกิจพิเศษในจังหวัดสงขลา
ผู้วิจัย	: นางสาวทัศนีย์ ปิยะเจริญเดช
ปริญญา	: ปรัชญาคุณูปบัณฑิต (รัฐประศาสนศาสตร์)
คณะกรรมการควบคุมคุณูปนิพนธ์	: รศ.ดร.เกียรติศักดิ์ สุขเหลือง, พช.บ. (การบริหารรัฐกิจ), ศศ.ม. (การจัดการพัฒนาสังคม), รป.ด. (รัฐประศาสนศาสตร์) : ศ.ดร.บุญทัน ดอกไธสง, B.A. (Political Science), M.A. (Political Development), Ph.D. (Leadership and Human Behavior with Specialization in Urban Development)
วันสำเร็จการศึกษา	: ๑๑ กันยายน ๒๕๖๔

บทคัดย่อ

คุณูปนิพนธ์นี้มีวัตถุประสงค์เพื่อ ๑. ศึกษาสภาพการพัฒนาการจัดการการท่องเที่ยวบนพื้นที่เศรษฐกิจพิเศษในจังหวัดสงขลา ๒. ศึกษาโมเดลความสัมพันธ์เชิงสาเหตุการพัฒนาการจัดการการท่องเที่ยวบนพื้นที่เศรษฐกิจพิเศษในจังหวัดสงขลา ๓. นำเสนอรูปแบบการพัฒนาการจัดการการท่องเที่ยวบนพื้นที่เศรษฐกิจพิเศษในจังหวัดสงขลา ดำเนินการตามระเบียบวิธีวิจัยแบบผสมวิธี โดยการวิจัยเชิงปริมาณใช้แบบสอบถามที่มีค่าความเชื่อมั่นทั้งฉบับเท่ากับ ๐.๘๘๗ เก็บข้อมูลจากกลุ่มตัวอย่าง คือ ประชาชนที่อยู่ในพื้นที่เขตเศรษฐกิจพิเศษในจังหวัดสงขลา จำนวน ๔๕๐ คน วิเคราะห์ข้อมูลโดยหาค่าความถี่ ค่าร้อยละ ค่าเฉลี่ย ส่วนเบี่ยงเบนมาตรฐานและการวิเคราะห์โมเดลสมการโครงสร้าง (SEM) โดยใช้การวิเคราะห์องค์ประกอบเชิงยืนยัน (CFA) การวิจัยเชิงคุณภาพใช้วิธีการสัมภาษณ์เชิงลึกกับผู้ให้ข้อมูลสำคัญ จำนวน ๑๗ รูปหรือคนแบบตัวต่อตัว วิเคราะห์ข้อมูลโดยการวิเคราะห์เนื้อหาเชิงพรรณนาและการสนทนากลุ่มเฉพาะจำนวน ๙ รูปหรือคน เพื่อยืนยันโมเดลหลังจากการสังเคราะห์ข้อมูล

ผลการวิจัยพบว่า

๑. การพัฒนาการจัดการการท่องเที่ยวบนพื้นที่เศรษฐกิจพิเศษในจังหวัดสงขลา โดยภาพรวมอยู่ในระดับมาก ($\bar{X} = ๓.๖๖$, S.D. = ๐.๖๒๓) เมื่อพิจารณาเป็นรายด้าน ประกอบด้วย ๑) การพัฒนาคุณภาพแหล่งท่องเที่ยว ๒) การพัฒนาโครงสร้างพื้นฐานและสิ่งอำนวยความสะดวก ๓) การพัฒนาบุคลากรด้านการท่องเที่ยว ๔) การสร้างความเชื่อมั่นของนักท่องเที่ยวและ ๕) การบูรณาการการบริหารจัดการการท่องเที่ยว พบว่าอยู่ในระดับมากทุกด้าน

๒. โมเดลความสัมพันธ์เชิงสาเหตุการพัฒนาการจัดการการท่องเที่ยวบนพื้นที่เศรษฐกิจพิเศษในจังหวัดสงขลา พบว่า ๑) การจัดการการท่องเที่ยว ประกอบด้วย สิ่งดึงดูดใจ กิจกรรม การเข้าถึง สิ่งอำนวยความสะดวก ที่พัก ส่งผลต่อการพัฒนาการจัดการการท่องเที่ยวโดยรวมร้อยละ ๕๑ ๒) การมีส่วนร่วมของประชาชน ประกอบด้วย การวางแผน การดำเนินงาน การติดตามผล การรับ

ผลประโยชน์ ส่งผลต่อการพัฒนาการจัดการการท่องเที่ยวโดยรวมร้อยละ ๓๗ และ ๓) หลักอุปถัมภ์ธรรม ๗ ประกอบด้วย หมั่นประชุมกันเนื่องนิത്യ พร้อมเพรียงกันประชุม การไม่ตั้งกฎระเบียบตามที่ขัดต่อระเบียบเดิม ให้ความเคารพและรับฟังความคิดเห็นของผู้ใหญ่ เคารพสิทธิมนุษยชน การให้ความเคารพสถานที่ ให้การดูแลเอาใจใส่แก่ผู้มาเยือน ส่งผลต่อส่งผลต่อการพัฒนาการจัดการการท่องเที่ยวโดยรวมได้ร้อยละ ๗๘

๓. รูปแบบการพัฒนาการจัดการการท่องเที่ยวบนพื้นที่เศรษฐกิจพิเศษในจังหวัดสงขลา พบว่า การพัฒนาการจัดการท่องเที่ยวทั้ง ๕ ด้าน ประกอบด้วย ๑) การพัฒนาคุณภาพแหล่งท่องเที่ยว ๒) การพัฒนาโครงสร้างพื้นฐานและสิ่งอำนวยความสะดวก ๓) การพัฒนาบุคลากรด้านการท่องเที่ยว ๔) การสร้างความเชื่อมั่นของนักท่องเที่ยว ๕) การบูรณาการการบริหารจัดการการท่องเที่ยว มีปัจจัยพื้นฐาน ๒ อย่าง คือ การจัดการการท่องเที่ยว และการมีส่วนร่วมของประชาชน นอกจากนี้ยังบูรณาการหลักธรรมทางพระพุทธศาสนาคือหลักอุปถัมภ์ธรรม ๗ เพื่อให้เกิดการพัฒนาการจัดการท่องเที่ยวที่ถูกต้องตามหลักการและหลักธรรม ดังนี้ ๑) หมั่นประชุมกันเนื่องนิത്യ ประกอบด้วย ปรีกษาหรือถึงพัฒนาอยู่เป็นนิത്യ แก้ไขปัญหาและแลกเปลี่ยนความคิดเห็นซึ่งกันและกันและการสร้างความเข้าใจกระบวนการอย่างชัดเจนไม่คลุมเครือ ๒) พร้อมเพรียงกันประชุม ประกอบด้วย ประกาศวันเวลานัดประชุมชัดเจนทั่วถึง เนื้อหาสาระตรงประเด็นและแสดงความคิดเห็นได้อย่างเต็มที่ ๓) การไม่ตั้งกฎระเบียบตามที่ขัดต่อระเบียบเดิม ประกอบด้วย การกำหนดระเบียบไว้อย่างยุติธรรมโดยไม่เอื้อต่อนายทุนใหญ่ การออกกฎระเบียบในการทำธุรกิจ ค่าขาย ๔) ให้ความเคารพและรับฟังความคิดเห็นของผู้ใหญ่ ประกอบด้วย เคารพและเชื่อฟังจากคำแนะนำแนวทางการแก้ไขปัญหาและเปิดโอกาสรับฟังปัญหาและนำมาพัฒนาปรับปรุง ๕) เคารพสิทธิมนุษยชน ประกอบด้วย จัดทำนโยบาย สร้างองค์ความรู้และปลูกจิตสำนึก ๖) การให้ความเคารพสถานที่ ประกอบด้วย ปฏิบัติตามกฎหมาย ระเบียบ ข้อบังคับ ให้ความเคารพต่อวัฒนธรรมในพื้นที่และสามารถแนะนำปฏิบัติให้ถูกต้องแก่นักท่องเที่ยว ๗) ให้การดูแลเอาใจใส่แก่ผู้มาเยือน ประกอบด้วย สร้างความประทับใจและค่านิยม ให้ความช่วยเหลือแก่นักท่องเที่ยวในเรื่องการจ้างหรือการบริการที่แพงเกินกว่าเหตุหรือถูกเอารัดเอาเปรียบและมีนโยบายเชิญชวนให้นักท่องเที่ยวได้กลับมาเที่ยวอีกครั้ง

Dissertation Title	: A Model of Tourism Management Development at Special Economic Zone in Songkhla Province
Researcher	: Miss Tassanee Piyajaroedech
Degree	: Doctor of Philosophy (Public Administration)
Dissertation Supervisory Committee	: Assoc. Prof. Dr. Kiattisak Suklueang, B.A. (Public Administration), M.A. (Social Development Management), D.P.A. (Public Administration)
	: Prof.Dr. Boonton Dockthaisogn, B.A. (Political Science), M.A. (Political Development), Ph.D. (Leadership and Human Behavior with Specialization in Urban Development)
Date of Graduation	: September 11 , 2021

Abstract

Objectives of this research were: 1. To analytically study of the development of tourism management condition at Special Economic Zone in Songkhla Province, 2. To study causal relationship model for the development of tourism management on Special Economic Zone in Songkhla Province and 3. To propose a model of tourism management development at Special Economic Zone in Songkhla Province conducted by the mixed methods: The quantitative research, data were collected with questionnaires that had overall reliability value at 0.987 from 490 samples, derived from the populations living in the Special Economic Zone in Songkhla Province. Data were analyzed by frequency, percentage, mean, standard deviation and Structured Equation Model (SEM) by Confirmatory Factor Analysis (CFA) The qualitative research, data were collected from 17 key informants by face-to-face in-depth-interviewing and analyzed by content descriptive interpretation. Data were also collected from 9 participants in focus group discussion to confirm the model after the data analysis

Findings were as follows:

1 . Tourism management development at special economic zone in Songkhla Province, by overall was at high level ($\bar{x} = 3.66$, S.D. = 0.623) Each aspect consisted: 1) tourist attraction development, 2) infrastructure and facilities development, 3) tourism personnel development, 4) tourist confidence enhancement and 5) tourism management integration, all were found at high level.

2. Causal relationship model of tourism management development at special economic zone in Songkhla Province was found that: 1) tourism management

consisted of attraction, activities, accessibility, facilities, accommodation affected the tourism management development at 51 percent, 2) people's participation consisted of planning, operation, follow-up, benefit sharing affected the tourism management development at 37 percent, 3) *Apparihaniyadhamma 7* consisted of regular meeting, meeting in harmony, not to issue new rules that are against the old rules, respect and listen to elders' opinions, respect human rights, respect places, care and protecting visitors affected the tourism management development at 78 percent.

3. A Model of Tourism Management Development at Special Economic Zone in Songkhla Province was found that development of tourism management in 5 areas consisted of: 1) tourism attraction quality development, 2) infrastructure and facility development, 3) tourism personnel development, 4) tourists confidence enhancement, 5) integration of tourism management with 2 basic factors. They were tourism management and people's participation. Besides, there was *Buddhadhamma* integration that was *Apparihaniyadhamma 7* to conduce the right tourism development according to *Buddhadhamma* that was *Apparihanoyadhamma*, consisted of: 1) regular and frequent meeting consisted of regular and frequent discussion of development, problems solving, exchanging ideas to create clear understanding development process, 2) meeting together in harmony consisted of clear and fully coverage announcement of date and time of meeting, content of the meeting was directly concise. Members could express their ideas freely, 3) not to issue new rules that are against the old rules, consisted of introducing fair and just rules and regulations for business ad trades, not in the favor of big capitalists, 4) respecting and listening to elders' opinions, consisted of respecting and obeying their advices and guidelines for problems solving and listening to problems in order to solve and improve, 5) respecting human rights, consisted of policy making, knowledge creation and consciences instilling, 6) respecting places, consisted of abiding by rules, regulations and order, respecting local cultures and giving the right advices to tourists, 7) care and protecting visitors, consisted of impression and value creation, helping tourists in the case of unfair service charge such as overcharge or taking advantages of and inviting tourists to come back for revisit.

กิตติกรรมประกาศ

ดุष्ฎิณิพนธ์เล่มนี้สำเร็จลุล่วงลงไม่ได้หากผู้วิจัยขาดความช่วยเหลือด้วยดีจากบุคคลหลายฝ่าย ซึ่งผู้วิจัยขอระบุนามเพื่อขอกราบขอบพระคุณไว้ ดังนี้

ขอกราบขอบพระคุณ รศ.ดร.เกียรติศักดิ์ สุขเหลืออง ประธานกรรมการที่ปรึกษาดุष्ฎิณิพนธ์และ ศ.ดร.บุญทัน ดอกโรสง กรรมการที่ปรึกษาดุष्ฎิณิพนธ์ ได้ให้คำปรึกษาและให้ข้อคิดเห็นแก้ไขข้อบกพร่องต่างๆที่เป็นประโยชน์ต่อการทำดุष्ฎิณิพนธ์ทุกขั้นตอน ทำให้ดุष्ฎิณิพนธ์เล่มนี้สำเร็จลุล่วงไปด้วยดี

ขอกราบขอบพระคุณ คณะกรรมการสอบป้องกันดุष्ฎิณิพนธ์ รศ.ดร.อัจฉรา หล่อตระกูล ประธานกรรมการ รศ.ดร.สุรพล สุยะพรหม ผู้อำนวยการหลักสูตรบัณฑิตศึกษา รศ.ดร.วัชรินทร์ ชาญศิลป์, ศ.ดร.บุญทัน ดอกโรสง, รศ.ดร.เกียรติศักดิ์ สุขเหลืออง กรรมการและเลขานุการ เพื่อให้ดุष्ฎิณิพนธ์ฉบับนี้ มีความถูกต้องและสมบูรณ์ยิ่งขึ้น

ขอกราบขอบพระคุณนายกเทศมนตรีนครแม่สอด จังหวัดตาก ที่ให้การอนุเคราะห์ในการเก็บข้อมูลตัวอย่าง นายกเทศมนตรีเมืองสะเดา นายกเทศมนตรีตำบลปาดังเบซาร์ นายกเทศมนตรีตำบลสำนักขามและนายกองค์การบริหารส่วนตำบลสำนักแก้ว ที่ให้การอนุเคราะห์ในการเก็บข้อมูลในการวิจัย

กราบขอบพระคุณคณาจารย์บัณฑิตศึกษา รศ.ดร.สมาน งามสนิท, รศ.ดร.ธัชชนันท์ อิศรเดช, ผศ.ดร.รัฐพล เย็นใจมา, ผศ.ดร.ประเสริฐ ธิลาวั, พระมหาจิววัฒน์ กนตวณโณ ผศ.ดร., พระอธิการยุทธนา อธิจิตโต ผศ.ดร., ผศ.ดร.ธิติวุฒิ หมั่นมี, ผศ.ดร.พงศ์พัฒน์ จิตตานุรักษ์, ผศ.ดร.อัศรเดช พรหมกัลป์, อาจารย์ ดร.นิกร ศรีราช ประธานสภาอุตสาหกรรมท่องเที่ยว นายกสมาคมโรงแรมหาดใหญ่ ผู้ประกอบการธุรกิจโรงแรมและสถานบริการ ผู้สื่อข่าว แอดมินเพจจังหวัดสงขลาและประชาชนในพื้นที่ ผู้ให้ข้อมูลในการสัมภาษณ์และตอบแบบสอบถาม

และขอขอบพระคุณผู้ทรงคุณวุฒิ ที่เข้าร่วมสนทนากลุ่มเฉพาะ ประกอบด้วย พระปลัดระพิน พุทธิสารโ, ผศ.ดร., พระมหากฤษฏา กิตติโสภโณ, ผศ.ดร., ผศ.ดร.สุริยา รักษาเมือง, ดร.สิทธิพงษ์ สิทธิภัทรประภา, ว่าที่พันตรี ดร.ไพฑูรย์ ปริญญาธรรมกุล, ดร.อภิญา ฉัตรช่อฟ้า, อาจารย์ ดร.สมบัติ นามบุรี ที่กรุณาสละให้ข้อเสนอแนะ ปรับปรุงแก้ไขให้งานดุष्ฎิณิพนธ์เล่มนี้มีความสมบูรณ์มากยิ่งขึ้น

คุณค่าและประโยชน์ที่เกิดจากดุष्ฎิณิพนธ์นี้ ขอยกคุณความดีนี้บูชาพระคุณขององค์สมเด็จพระสัมมาสัมพุทธเจ้า ขอกราบขอบคุณครอบครัวและเพื่อน ๆ นิสิตทุกรูปหรือคน ที่มีส่วนช่วยเหลือและเป็นกำลังใจให้เสมอมา ผู้มีพระคุณทุก ๆ ท่านที่ได้อบรม สั่งสอน แนะนำเป็นที่ปรึกษาให้ความรู้แก่ผู้วิจัย.

ทัศนีย์ ปิยะเจริญเดช

กันยายน ๒๕๖๔

สารบัญ

เรื่อง	หน้า
บทคัดย่อภาษาไทย	ก
บทคัดย่อภาษาอังกฤษ	ค
กิตติกรรมประกาศ	จ
สารบัญ	ฉ
สารบัญตาราง	ณ
สารบัญภาพ	ญ
คำอธิบายสัญลักษณ์และคำย่อ	ฐ
บทที่ ๑ บทนำ	
๑.๑ ความเป็นมาและความสำคัญของปัญหา	๑
๑.๒ คำถามการวิจัย	๕
๑.๓ วัตถุประสงค์ของการวิจัย	๕
๑.๔ ขอบเขตการวิจัย	๕
๑.๕ สมมติฐานการวิจัย	๗
๑.๖ นิยามศัพท์เฉพาะที่ใช้ในการวิจัย	๗
๑.๗ ประโยชน์ที่ได้รับจากการวิจัย	๑๑
บทที่ ๒ แนวคิด ทฤษฎีและงานวิจัยที่เกี่ยวข้อง	
๒.๑ หลักการบริหารนิยธรรม ๗	๑๒
๒.๒ แนวคิด ทฤษฎีเกี่ยวกับการจัดการการท่องเที่ยว	๒๐
๒.๓ แนวคิด ทฤษฎีเกี่ยวกับการพัฒนาการจัดการการท่องเที่ยว	๔๐
๒.๔ แนวคิด ทฤษฎีเกี่ยวกับการมีส่วนร่วมของประชาชน	๖๗
๒.๕ ข้อมูลบริบทเรื่องที่วิจัย	๗๗
๒.๖ งานวิจัยที่เกี่ยวข้อง	๘๔
๒.๗ กรอบแนวคิดในการวิจัย	๑๐๒

สารบัญ (ต่อ)

	เรื่อง	หน้า
บทที่ ๓	วิธีดำเนินการวิจัย	
	๓.๑ รูปแบบการวิจัย	๑๐๔
	๓.๒ การวิจัยเชิงปริมาณ	๑๐๕
	๓.๒.๑ ประชากรและกลุ่มตัวอย่าง	๑๐๕
	๓.๒.๒ เครื่องมือที่ใช้ในการวิจัย	๑๐๗
	๓.๒.๓ การเก็บรวบรวมข้อมูล	๑๑๐
	๓.๒.๔ การวิเคราะห์ข้อมูล	๑๑๑
	๓.๓ การวิจัยเชิงคุณภาพ	๑๑๘
	๓.๓.๑ ผู้ให้ข้อมูลสำคัญ	๑๑๘
	๓.๓.๒ เครื่องมือที่ใช้ในการวิจัย	๑๒๐
	๓.๓.๓ การเก็บรวบรวมข้อมูล	๑๒๐
	๓.๓.๔ การวิเคราะห์ข้อมูล	๑๑๒
บทที่ ๔	ผลการวิเคราะห์ข้อมูล	
	๔.๑ ผลการวิเคราะห์ข้อมูลพื้นฐาน	๑๒๕
	๔.๒ ผลการวิเคราะห์ข้อมูลตามวัตถุประสงค์	๑๒๗
	๔.๒.๑ สภาพการจัดการการท่องเที่ยวบนพื้นที่เศรษฐกิจพิเศษใน จังหวัดสงขลา	๑๒๗
	๔.๒.๒ โมเดลความสัมพันธ์เชิงสาเหตุการจัดการการท่องเที่ยวบน พื้นที่เศรษฐกิจพิเศษในจังหวัดสงขลา	๑๔๖
	๔.๒.๓ รูปแบบการพัฒนาการจัดการการท่องเที่ยวบนพื้นที่ เศรษฐกิจพิเศษในจังหวัดสงขลา	๑๖๔
	๔.๓ การสนทนากลุ่มเฉพาะ (Focus Group Discussion)	๒๐๖
	๔.๔ องค์กรความรู้	๒๑๑
	๔.๔.๑ องค์กรความรู้ที่ได้รับจากการวิจัย	๒๑๒
	๔.๔.๒ องค์กรความรู้ที่ได้สังเคราะห์จากการวิจัย	๒๑๖
บทที่ ๕	สรุปผลการวิจัย	
	๕.๑ สรุปผลการวิจัย	๒๒๔
	๕.๒ อภิปรายผลการวิจัย	๒๓๐
	๕.๓ ข้อเสนอแนะ	๒๔๑

สารบัญ (ต่อ)

เรื่อง	หน้า
๕.๓.๑ ข้อเสนอแนะเชิงนโยบาย	๒๔๑
๕.๓.๒ ข้อเสนอแนะเชิงปฏิบัติการ	๒๔๒
๕.๓.๓ ข้อเสนอแนะเพื่อการวิจัยครั้งต่อไป	๒๔๒
บรรณานุกรม	๒๔๔
ภาคผนวก	
ภาคผนวก ก เครื่องการวิจัยเชิงปริมาณและเชิงคุณภาพ	๒๕๒
ภาคผนวก ข หนังสือขอความอนุเคราะห์ให้ผู้เชี่ยวชาญในการตรวจสอบเครื่องมือวิจัย	๒๗๑
ภาคผนวก ค ผลการวิเคราะห์ค่า IOC	๒๗๔
ภาคผนวก ง หนังสือขอความอนุเคราะห์เก็บข้อมูลเพื่อตรวจสอบค่าความเชื่อมั่นของแบบสอบถาม (Try out)	๒๗๙
ภาคผนวก จ ผลการวิเคราะห์ค่าความเชื่อมั่นของแบบสอบถาม (Reliability)	๒๘๑
ภาคผนวก ฉ หนังสือขอความอนุเคราะห์ในการเก็บรวบรวมข้อมูลเชิงปริมาณ	๒๘๔
ภาคผนวก ช หนังสือขอความอนุเคราะห์ในการเก็บรวบรวมข้อมูลเชิงคุณภาพ	๒๘๖
ภาคผนวก ซ ประมวลภาพจากการสัมภาษณ์ผู้ให้ข้อมูลสำคัญ	๒๙๒
ภาคผนวก ฌ หนังสือขอความอนุเคราะห์ในการเข้าร่วมสนทนากลุ่มเฉพาะ	๒๙๘
ภาคผนวก ฎ ประมวลภาพจากการสนทนากลุ่มเฉพาะ	๓๐๒
ประวัติผู้วิจัย	๓๐๗

สารบัญตาราง

ตารางที่		หน้า
๒.๑	สาระสำคัญของหลักการบริหารนิยธรรม ๗	๑๗
๒.๒	สาระสำคัญของความหมายของการท่องเที่ยว	๒๒
๒.๓	สาระสำคัญของความหมายของนักท่องเที่ยว	๒๕
๒.๔	สาระสำคัญของแนวคิด ทฤษฎีเกี่ยวกับการจัดการการท่องเที่ยว	๓๗
๒.๕	สาระสำคัญของความหมายของการพัฒนาการจัดการการท่องเที่ยว	๔๑
๒.๖	สาระสำคัญของปัจจัยที่ส่งผลต่อการพัฒนาการจัดการการท่องเที่ยว	๔๗
๒.๗	สาระสำคัญของการพัฒนาด้านการจัดการการท่องเที่ยว	๕๙
๒.๘	สาระสำคัญของแผนพัฒนาการท่องเที่ยวแห่งชาติฉบับที่ ๒ (พ.ศ. ๒๕๖๐-๒๕๖๔)	๖๔
๒.๙	สาระสำคัญของความหมายของการมีส่วนร่วม	๖๘
๒.๑๐	สาระสำคัญของแนวคิด ทฤษฎีเกี่ยวกับการมีส่วนร่วม	๗๐
๒.๑๑	สาระสำคัญของปัจจัยที่มีผลต่อการมีส่วนร่วมของประชาชน	๗๑
๒.๑๒	สาระสำคัญของขั้นตอนการมีส่วนร่วมของประชาชน	๗๓
๒.๑๓	สาระสำคัญของการมีส่วนร่วมของประชาชนในการพัฒนาการจัดการการท่องเที่ยว	๗๖
๒.๑๔	งานวิจัยที่เกี่ยวข้องกับการพัฒนาการจัดการการท่องเที่ยว	๙๑
๒.๑๕	งานวิจัยที่เกี่ยวข้องกับหลักการบริหารนิยธรรม ๗	๑๐๐
๓.๑	การสุ่มตัวอย่างแบบแบ่งตามสัดส่วน	๑๐๗
๓.๒	แสดงค่าความเชื่อมั่นของแบบสอบถาม	๑๑๐
๔.๑	จำนวนและร้อยละของผู้ตอบแบบสอบถามจำแนกตามปัจจัยส่วนบุคคล	๑๒๕
๔.๒	ค่าเฉลี่ย ค่าเบี่ยงเบนมาตรฐานและระดับการจัดการการท่องเที่ยว โดยภาพรวม	๑๒๗
๔.๓	ค่าเฉลี่ย ค่าเบี่ยงเบนมาตรฐานและระดับการจัดการการท่องเที่ยวจำแนกเป็นรายข้อ	๑๒๘
๔.๔	ค่าเฉลี่ย ค่าเบี่ยงเบนมาตรฐานและระดับการมีส่วนร่วมของประชาชน	๑๓๑
๔.๕	ค่าเฉลี่ย ค่าเบี่ยงเบนมาตรฐานและระดับการมีส่วนร่วมของประชาชนจำแนกเป็นรายข้อ	๑๓๒
๔.๖	ค่าเฉลี่ย ค่าเบี่ยงเบนมาตรฐานและระดับหลักการบริหารนิยธรรม ๗	๑๓๕

สารบัญญัตินี้ (ต่อ)

ตารางที่		หน้า
๔.๗	ค่าเฉลี่ย ค่าเบี่ยงเบนมาตรฐานและระดับหลักอำนวยการบริหารนิยธรรม ๗ จำแนกเป็นรายข้อ	๑๓๖
๔.๘	ค่าเฉลี่ย ค่าเบี่ยงเบนมาตรฐานและระดับการพัฒนาการจัดการการท่องเที่ยวบนพื้นที่เศรษฐกิจพิเศษในจังหวัดสงขลา	๑๔๑
๔.๙	ค่าเฉลี่ย ค่าเบี่ยงเบนมาตรฐานและระดับการพัฒนาการจัดการการท่องเที่ยวบนพื้นที่เศรษฐกิจพิเศษในจังหวัดสงขลา จำแนกเป็นรายข้อ	๑๔๒
๔.๑๐	ค่าสถิติพื้นฐานของตัวแปรสังเกตได้ของรูปแบบการพัฒนาการจัดการการท่องเที่ยวบนพื้นที่เศรษฐกิจพิเศษในจังหวัดสงขลา	๑๔๖
๔.๑๑	ค่าเฉลี่ย ส่วนเบี่ยงเบนมาตรฐานและค่าสัมประสิทธิ์สหสัมพันธ์ของตัวแปรสังเกตได้ ที่มีตัวแปรหลักอำนวยการบริหารนิยธรรม ๗ เป็นตัวแปรส่งผ่าน	๑๔๙
๔.๑๒	ค่าสถิติความสอดคล้องของรูปแบบการพัฒนาการจัดการการท่องเที่ยวบนพื้นที่เศรษฐกิจพิเศษในจังหวัดสงขลา	๑๕๑
๔.๑๓	แสดงค่าสถิติพื้นฐานขององค์ประกอบเชิงยืนยันการพัฒนาการจัดการการท่องเที่ยวบนพื้นที่เศรษฐกิจพิเศษในจังหวัดสงขลา	๑๕๒
๔.๑๔	ค่าสถิติความสอดคล้องของการจัดการการท่องเที่ยวบนพื้นที่เศรษฐกิจพิเศษในจังหวัดสงขลา	๑๕๓
๔.๑๕	แสดงค่าสถิติพื้นฐานขององค์ประกอบเชิงยืนยันการจัดการการท่องเที่ยวบนพื้นที่เศรษฐกิจพิเศษในจังหวัดสงขลา	๑๕๔
๔.๑๖	ค่าสถิติความสอดคล้องของการมีส่วนร่วมของประชาชนการท่องเที่ยวบนพื้นที่เศรษฐกิจพิเศษในจังหวัดสงขลา	๑๕๕
๔.๑๗	แสดงค่าสถิติพื้นฐานขององค์ประกอบเชิงยืนยันการมีส่วนร่วมของประชาชนการท่องเที่ยวบนพื้นที่เศรษฐกิจพิเศษในจังหวัดสงขลา	๑๕๖
๔.๑๘	ค่าสถิติความสอดคล้องของหลักอำนวยการบริหารนิยธรรม ๗	๑๕๗
๔.๑๙	แสดงค่าสถิติพื้นฐานขององค์ประกอบเชิงยืนยันหลักอำนวยการบริหารนิยธรรม ๗	๑๕๘
๔.๒๐	ค่าสถิติความสอดคล้องกลมกลืนของรูปแบบการพัฒนาการจัดการการท่องเที่ยวบนพื้นที่เศรษฐกิจพิเศษในจังหวัดสงขลาที่ผู้วิจัยพัฒนาขึ้นกับข้อมูลเชิงประจักษ์หลังปรับโมเดลการวิจัย	๑๖๐

สารบัญตาราง (ต่อ)

ตารางที่		หน้า
๔.๒๑	ค่าสถิติผลการวิเคราะห์อิทธิพลของตัวแปรในรูปแบบการพัฒนาการจัดการ การท่องเที่ยวบนพื้นที่เศรษฐกิจพิเศษในจังหวัดสงขลา ที่มีหลักอุปทาน ิทธิพล ๗ เป็นตัวแปรส่งผ่าน	๑๖๑
๔.๒๒	อิทธิพลทางตรง อิทธิพลทางอ้อมและอิทธิพลรวมของตัวแปรแฝงภายนอก ต่อการพัฒนาการจัดการการท่องเที่ยวบนพื้นที่เศรษฐกิจพิเศษในจังหวัด สงขลา	๑๖๓
๔.๒๔	สรุปประเด็นสำคัญการสัมภาษณ์เชิงลึกด้านพร้อมเพียงกันประชุม	๑๖๙
๔.๒๕	สรุปประเด็นสำคัญการสัมภาษณ์เชิงลึกด้านการไม่ตั้งกฎระเบียบตามที่ขีด ต่อระเบียบเดิม	๑๗๒
๔.๒๖	สรุปประเด็นสำคัญการสัมภาษณ์เชิงลึกด้านการให้ความเคารพและรับฟัง ความคิดเห็นของผู้ใหญ่	๑๗๕
๔.๒๗	สรุปประเด็นสำคัญการสัมภาษณ์เชิงลึกด้านเคารพสิทธิมนุษยชน	๑๗๘
๔.๒๘	สรุปประเด็นสำคัญการสัมภาษณ์เชิงลึกด้านการให้ความเคารพสถานที่	๑๘๑
๔.๒๙	สรุปประเด็นสำคัญการสัมภาษณ์เชิงลึกด้านการให้การดูแลเอาใจใส่แก่ผู้มา เยือน	๑๘๔
๔.๓๐	สรุปประเด็นสำคัญการสัมภาษณ์เชิงลึกด้านการพัฒนาคุณภาพแหล่ง ท่องเที่ยว	๑๙๐
๔.๓๑	สรุปประเด็นสำคัญการสัมภาษณ์เชิงลึกด้านการพัฒนาโครงสร้างพื้นฐาน และสิ่งอำนวยความสะดวก	๑๙๔
๔.๓๒	สรุปประเด็นสำคัญการสัมภาษณ์เชิงลึกด้านการพัฒนาบุคลากรด้านการ ท่องเที่ยว	๑๙๗
๔.๓๓	สรุปประเด็นสำคัญการสัมภาษณ์เชิงลึกด้านการสร้างความเชื่อมั่นของ นักท่องเที่ยว	๒๐๑
๔.๓๔	สรุปประเด็นสำคัญการสัมภาษณ์เชิงลึกด้านการบูรณาการการบริหาร จัดการการท่องเที่ยว	๒๐๕
๔.๓๕	ผลการประเมินความเหมาะสมของการพัฒนาการจัดการการท่องเที่ยวบน พื้นที่เศรษฐกิจพิเศษในจังหวัดสงขลา โดยภาพรวม	๒๐๖
๔.๓๖	ผลการประเมินความเหมาะสมของการจัดการการท่องเที่ยว โดยภาพรวม	๒๐๗
๔.๓๗	ผลการประเมินความเหมาะสมของการมีส่วนร่วมของประชาชน โดย	

	ภาพรวม	๒๐๙
๔.๓๘	ผลการประเมินความเหมาะสมของหลักการบริหารนิยธรรม ๗ โดยภาพรวม	๒๑๐

สารบัญแผนภาพ

แผนภาพที่		หน้า
๒.๑	องค์ประกอบของหลักการบริหารนิยธรรม ๗	๑๘
๒.๒	องค์ประกอบของการจัดการการท่องเที่ยว	๓๙
๒.๓	องค์ประกอบขององค์ประกอบของการพัฒนาการจัดการการท่องเที่ยวบนพื้นที่เศรษฐกิจพิเศษในจังหวัดสงขลา	๖๕
๒.๔	องค์ประกอบของการมีส่วนร่วม	๗๖
๒.๕	กรอบแนวคิดในการวิจัย	๑๐๓
๓.๑	แสดงจำนวนเส้นพารามิเตอร์ของรูปแบบการจัดการการท่องเที่ยวบนพื้นที่เศรษฐกิจพิเศษในจังหวัดสงขลา	๑๐๖
๓.๒	โมเดลสมการโครงสร้าง (Structural Equation Modeling: SEM)	๑๑๔
๓.๓	รูปแบบการวิจัยเชิงคุณภาพ	๑๑๘
๔.๑	แสดงผลการวิเคราะห์องค์ประกอบเชิงยืนยันรูปแบบการจัดการการท่องเที่ยวบนพื้นที่เศรษฐกิจพิเศษในจังหวัดสงขลา	๑๕๑
๔.๒	แสดงผลการวิเคราะห์องค์ประกอบเชิงยืนยันการจัดการการท่องเที่ยว	๑๕๓
๔.๓	แสดงผลการวิเคราะห์องค์ประกอบเชิงยืนยันการมีส่วนร่วมของประชาชนการท่องเที่ยวบนพื้นที่เศรษฐกิจพิเศษในจังหวัดสงขลา	๑๕๕
๔.๔	แสดงผลการวิเคราะห์องค์ประกอบเชิงยืนยันหลักการบริหารนิยธรรม ๗	๑๕๗
๔.๕	แสดงผลการตรวจสอบความสอดคล้องกลมกลืนของรูปแบบการจัดการการท่องเที่ยวบนพื้นที่เศรษฐกิจพิเศษในจังหวัดสงขลาผู้วิจัยพัฒนาขึ้นกับข้อมูลเชิงประจักษ์หลังปรับโมเดลการวิจัย	๑๕๙
๔.๖	สังเคราะห์องค์ความรู้ด้านหมั่นประชุมกันเองนิตย	๑๖๖
๔.๗	สังเคราะห์องค์ความรู้ด้านพร้อมเพียงกันประชุม	๑๖๙
๔.๘	สังเคราะห์องค์ความรู้ด้านการไม่ตั้งกฎระเบียบตามที่ขัดต่อระเบียบเดิม	๑๗๒
๔.๙	สังเคราะห์องค์ความรู้ด้านการให้ความเคารพและรับฟังความคิดเห็นของผู้ใหญ่	๑๗๕
๔.๑๐	สังเคราะห์องค์ความรู้ด้านเคารพสิทธิมนุษยชน	๑๗๘
๔.๑๑	สังเคราะห์องค์ความรู้ด้านการให้ความเคารพสถานที่	๑๘๑
๔.๑๒	สังเคราะห์องค์ความรู้ด้านการให้การดูแลเอาใจใส่แก่ผู้มาเยือน	๑๘๔
๔.๑๓	สังเคราะห์องค์ความรู้ด้านการพัฒนาคุณภาพแหล่งท่องเที่ยว	๑๙๐

สารบัญแผนภาพ (ต่อ)

แผนภาพที่		หน้า
๔.๑๔	สังเคราะห์องค์ความรู้ด้านการพัฒนาโครงสร้างพื้นฐานและสิ่งอำนวยความสะดวก สะตวก	๑๙๔
๔.๑๕	สังเคราะห์องค์ความรู้ด้านการพัฒนาบุคลากรด้านการท่องเที่ยว	๑๙๗
๔.๑๖	สังเคราะห์องค์ความรู้ด้านการสร้างความเชื่อมั่นของนักท่องเที่ยว	๒๐๑
๔.๑๗	สังเคราะห์องค์ความรู้ด้านการบูรณาการการบริหารจัดการการท่องเที่ยว	๒๐๕
๔.๑๘	องค์ความรู้ที่ได้จากการวิจัย	๒๑๗
๔.๑๙	องค์ความรู้ที่ได้สังเคราะห์จากการวิจัย	๒๒๑

คำอธิบายชื่อย่อในพระไตรปิฎก

อักษรย่อในคฺษฎฺฐีนิพนธ์ฉบับนี้ ใช้อ้างอิงจากพระไตรปิฎกภาษาบาลี/พระไตรปิฎกภาษาไทย ฉบับมหาจุฬาลงกรณราชวิทยาลัย ส่วนคัมภีร์ อรรถกถาบาลี/ภาษาไทย ใช้ฉบับมหาจุฬาลงกรณราชวิทยาลัย พ.ศ.๒๕๓๙

การอ้างอิงพระไตรปิฎก จะระบุ เล่ม/หน้า/ข้อ หลังอักษรย่อชื่อคัมภีร์ เช่น ที.สี. (บาลี) ๙/๒๗๖/๙๗, ที.สี. (ไทย) ๙/๒๗๖/๙๘. หมายถึง ทีฆนิกาย สีลขณธวคคฺคปาลิ ภาษาบาลี เล่ม ๙ ข้อ ๒๗๖ หน้า ๙๗ ฉบับมหาจุฬาลงกรณราชวิทยาลัย ๒๕๐๐, ทีฆนิกาย สีลขณธวคคฺค ภาษาไทย เล่ม ๙ ข้อ ๒๗๖ หน้า ๙๘ ฉบับมหาจุฬาลงกรณราชวิทยาลัย พ.ศ.๒๕๓๙

ส่วนคัมภีร์อรรถกถา จะระบุชื่อย่อคัมภีร์ ลำดับเล่ม (ถ้ามี) /หน้า เช่น ที.สี.อ. (บาลี) ๑/๒๗๖/๒๔๐ หมายถึง ทีฆนิกาย สุมงคฺคลวิลาสิณี สีลขณธวคคฺคอฎฐกถา ภาษาบาลี เล่ม ๑ ข้อ ๒๗๖ หน้า ๒๔๐ ฉบับมหาจุฬาลงกรณราชวิทยาลัย ตามลำดับดังนี้

๑. คำอธิบายคำย่อชื่อคัมภีร์พระไตรปิฎก

ก. คำย่อชื่อคัมภีร์พระไตรปิฎก

คำย่อ	พระสุตตันตปิฎก		ชื่อคัมภีร์	ภาษา	
	ชื่อคัมภีร์	ภาษา			
ที.ม.	(ไทย) =	สุตตันตปิฎก	ทีฆนิกาย	มหาวรรค	ภาษาไทย
อง. สตตค.	(ไทย) =	สุตตันตปิฎก	อังคฺคตฺตรนิกาย	สัตตกนิบาต	ภาษาไทย

บทที่ ๑

บทนำ

๑.๑ ความเป็นมาและความสำคัญของปัญหา

๑.๑.๑ ความเป็นมา

การท่องเที่ยวเป็นการใช้เวลาว่างของมนุษย์เพื่อแสวงหาความสุขและความเพลิดเพลินจากแหล่งท่องเที่ยวที่ไปเยือน ซึ่งเป็นการช่วยผ่อนคลายจากความเครียดต่าง ๆ นั้น ซึ่งจะส่งผลทำให้สุขภาพทางกายและจิตใจสดชื่นดีขึ้นและถือได้ว่าเป็นการชาร์จแบตเตอรี่ชีวิตของตนเองและพร้อมที่จะกลับไปเผชิญกับภารกิจงานต่าง ๆ และการดำรงชีวิตที่จำเจซ้ำซากได้อย่างดี การท่องเที่ยวเปิดโอกาสให้มีการศึกษาเรียนรู้ประสบการณ์ความแปลกใหม่ตลอดเวลาการเดินทาง ช่วยเพิ่มพูนประสบการณ์ชีวิตในด้านต่าง ๆ และเข้าใจในสภาพแวดล้อมของแหล่งท่องเที่ยวที่ไปเยือนได้อย่างดีขึ้น ซึ่งเท่ากับเป็นการเพิ่มจิตสำนึกที่ดีต่อสิ่งแวดล้อม หากการจัดการแหล่งท่องเที่ยวนั้นมีระบบที่ดีจะสามารถใช้เป็นที่เครื่องมือในการอนุรักษ์สิ่งแวดล้อมของแหล่งท่องเที่ยวและบริเวณโดยรอบได้ ซึ่งเรื่องนี้ในอดีตไม่ได้สนใจกันมากนัก จนกระทั่งกระแสการท่องเที่ยวเชิงนิเวศในระดับโลกได้เข้ามามีบทบาทในประเทศไทย หลายฝ่ายเริ่มมองเห็นคุณค่าของการท่องเที่ยวต่อการอนุรักษ์สิ่งแวดล้อมมากขึ้นตามลำดับ การท่องเที่ยวเป็นกลไกธรรมชาติที่ก่อให้เกิดการปฏิสัมพันธ์ระหว่างนักท่องเที่ยวกับชุมชนในท้องถิ่นนั้น ๆ เปิดโอกาสให้มีการเรียนรู้วัฒนธรรมของแต่ละฝ่ายได้อย่างดีขึ้นดีขึ้นและส่งผลที่ดีในการนำไปสู่ความเข้าใจและมีมิตรภาพที่ดีต่อกัน การท่องเที่ยวก่อให้เกิดรายได้การไหลเวียนของเศรษฐกิจและการจ้างแรงงานทั้งในระดับท้องถิ่นภูมิภาคและประเทศโดยรวม^๑

การเดินทางจากที่หนึ่งไปยังอีกที่หนึ่งโดยไม่คำนึงว่าระยะทางนั้นจะใกล้หรือไกลและการเดินทางนั้นจะมีการค้างแรมหรือไม่ เรียกว่า การท่องเที่ยว การท่องเที่ยว คือ การเดินทางของคนจากสถานที่ที่อยู่ประจำไปยังท้องถิ่นอื่น เพื่อชมเอกลักษณ์ความงามทางวัฒนธรรม ทั้งนี้จะต้องเคารพในวัฒนธรรมของกันและกันเพื่อก่อให้เกิดมิตรภาพ ความรู้ความเข้าใจและความซาบซึ้งซึ่งตรงใจในวัฒนธรรมของชุมชนนั้น ๆ ต้องคำนึงถึงผลกระทบที่จะเกิดต่อบุคคลวัฒนธรรมและสิ่งแวดล้อมในชุมชนนั้นให้น้อยที่สุด ชุมชนท้องถิ่นผู้เป็นเจ้าของวัฒนธรรมก็ได้ประโยชน์จากการท่องเที่ยวในด้าน การสร้างรายได้และการจ้างงาน อันนำมาซึ่งการพัฒนาเศรษฐกิจและสังคม^๒

การท่องเที่ยวเป็นวิธีการศึกษาประวัติศาสตร์และวัฒนธรรมผ่านการเดินทางท่องเที่ยว เป็นการท่องเที่ยวที่เน้นการพัฒนาด้านภูมิปัญญา สร้างสรรค์ เคารพต่อสิ่งแวดล้อม วัฒนธรรม ศักดิ์ศรีและวิถีชีวิตผู้คนหรืออาจกล่าวได้อีกนัยหนึ่งว่า เป็นการท่องเที่ยวเพื่อการเรียนรู้ผู้อื่นและ

^๑ วรณา วงษ์วานิช, ภูมิศาสตร์การท่องเที่ยว, (กรุงเทพมหานคร : ภาควิชาภูมิศาสตร์ คณะสังคมศาสตร์มหาวิทยาลัยศรีนครินทรวิโรฒ, ๒๕๓๙), หน้า ๙.

^๒ บุญเลิศ จิตตั้งวัฒนา, การพัฒนาการท่องเที่ยวแบบยั่งยืน, (กรุงเทพมหานคร : เพรส แอนด์ดีไซน์, ๒๕๔๘), หน้า ๑๒.

ย้อนกลับมามองตนเองอย่างเข้าใจความเกี่ยวพันของสิ่งต่าง ๆ ในโลกที่มีความเกี่ยวโยงพึ่งพาไม่สามารถแยกออกจากกันได้^๓ การท่องเที่ยว เป็นการเคลื่อนไหวของผู้คนที่เกิดขึ้นจากปัจจัยกระตุ้นทางวัฒนธรรม เช่น การเดินทางท่องเที่ยวเพื่อการศึกษาการเดินทางท่องเที่ยวเพื่อชื่นชมศิลปวัฒนธรรม ประเพณี เทศกาล การเข้าเยี่ยมชมอนุสรณ์สถานต่างที่สำคัญในท้องถิ่นนั้น ๆ การเดินทางเพื่อศึกษาขนบธรรมเนียมความเชื่อที่สืบทอดกันมาของชุมชนท้องถิ่น ตลอดจนความเชื่อทางศาสนา^๔

การพัฒนาการท่องเที่ยวระดับชุมชนท้องถิ่นและเชิงพื้นที่อย่างยั่งยืนที่ครอบคลุมพื้นที่ระดับชุมชนหมู่บ้าน ตำบล อำเภอและจังหวัด จึงมีเป้าหมายเพื่อการพัฒนาคุณภาพชีวิตของประชาชนบนพื้นฐานการพัฒนาเศรษฐกิจ แต่จะต้องดำเนินควบคู่เพื่อการป้องกันการสูญสลายของสิ่งแวดล้อมทางธรรมชาติ รวมทั้งการเสริมสร้างประสบการณ์การท่องเที่ยวที่มีคุณภาพให้กับผู้มาเยือน การพัฒนาการท่องเที่ยวระดับชุมชนท้องถิ่นและเชิงพื้นที่จึงควรกำหนดการวางแผนระยะยาวเพื่อเชื่อมโยงการพัฒนาเศรษฐกิจกับชุมชนแหล่งท่องเที่ยวและอุตสาหกรรมการท่องเที่ยว ผู้มีส่วนได้เสียในพื้นที่ซึ่งรวมถึงหน่วยงานภาครัฐ นักท่องเที่ยว ประชาชนในพื้นที่ ผู้ประกอบการธุรกิจท่องเที่ยว นักวิชาการและผู้กำหนดนโยบาย จะต้องมีส่วนร่วมในการวางแผนและกำหนดเป้าหมายทิศทางและประเภทของการท่องเที่ยวที่ควรจะเป็นของเขตพื้นที่โดยเฉพาะการครอบคลุมพื้นที่ในระดับชุมชนท้องถิ่นได้แก่ หมู่บ้าน ตำบล อำเภอและจังหวัด^๕

การท่องเที่ยวโดยแท้จริงแล้วก็คือ ชุมชนผู้เป็นเจ้าของแหล่งท่องเที่ยวเป็นผู้เสนอความงดงามทางวัฒนธรรมของท้องถิ่นสู่ผู้ท่องเที่ยวที่มาในภายนอก บทบาทจากชุมชนดังกล่าวเปรียบเสมือนเป็นเครื่องรับประกันความยั่งยืนของพื้นที่แหล่งท่องเที่ยว เพราะแหล่งท่องเที่ยวไม่อาจดำรงอยู่ได้เพราะขาดผู้ที่เป็นเจ้าของที่ถือว่าอยู่ใกล้ชิดและมีความเข้าใจในวัฒนธรรมของตนเอง ที่ทำหน้าที่เป็นสื่อกลางระหว่างนักท่องเที่ยว และองค์กรที่เกี่ยวข้องภายนอกเข้ามามีความเกี่ยวพันกับระบบการบริหารจัดการและวงจรการท่องเที่ยวในชุมชนทั้งหมด แม้ว่าในระยะหลังหลายฝ่ายจะเข้าใจในบทบาทของชุมชนต่อการบริหารจัดการการท่องเที่ยวของชุมชนอยู่บ้างแล้วแต่ปัญหาสำคัญอยู่ที่ศักยภาพของชุมชนขาดการศึกษาและสนับสนุนในการพัฒนาแหล่งท่องเที่ยว ประกอบกับท่ามกลางกระแสการพัฒนาเศรษฐกิจที่ผ่านมา

อุตสาหกรรมการท่องเที่ยวเป็นเพียงกลยุทธ์ของการสร้างความเติบโตของรายได้ แต่ว่าส่งผลข้างเคียงคือ ความล่มสลายของวิถีชีวิตคนท้องถิ่น อันเป็นผลจากนโยบาย การท่องเที่ยวแบบแยกส่วนมองคนในชุมชนเป็นเพียง “ผู้ถูกท่องเที่ยว” และละเลยมิติทางวัฒนธรรมในการท่องเที่ยวและยิ่งไปกว่านั้น การท่องเที่ยว ที่ถือว่าการท่องเที่ยวเพื่อสร้างการเรียนรู้เพื่อเข้าใจถึงวัฒนธรรมวิถีชีวิตของท้องถิ่นนั้น ๆ กลับเป็นการมองวัฒนธรรมเพียงระดับเปลือกนอก ทั้งยังเป็นการจัดการจาก

^๓ ชาลวิทธี เกษตรศิริ, วิถีไทย : การท่องเที่ยวทางวัฒนธรรม, (กรุงเทพมหานคร : โครงการวิถีทรรศน์, ๒๕๔๐) หน้า ๓๘.

^๔ กระทรวงการท่องเที่ยวและกีฬา, ยุทธศาสตร์การท่องเที่ยวไทย ปี ๒๕๕๘-๒๕๖๐, [ออนไลน์], แหล่งที่มา : <http://www.mots.go.th> [๑๒ ธันวาคม ๒๕๖๒].

^๕ ไมเคิล คีตติง, แผนปฏิบัติการ ๒๑ เพื่อการพัฒนาอย่างยั่งยืน, แผลจาก AGENDA ๒๑ โดยกระทรวงการต่างประเทศ, (กรุงเทพมหานคร : กระทรวงการท่องเที่ยวและกีฬา, ม.ป.ป.), ไม่ปรากฏหมายเลขหน้า.

คนภายนอกที่เข้ามาอภิเษกผลประโยชน์ ขณะที่ผู้คนในท้องถิ่นถูกลดทอนคุณค่าความเป็นมนุษย์ให้มีสถานะเพียง “สินค้าเพื่อการท่องเที่ยวเท่านั้น” สิ่งที่จะช่วยประคับประคองให้ชุมชนแหล่งท่องเที่ยวสามารถดำรงรักษาวิถีชีวิตและวัฒนธรรมของตนและเป็นแหล่งท่องเที่ยวเพื่อการเรียนรู้จากสังคมภายนอกได้อย่างแท้จริงก็คือ การเสริมสร้างศักยภาพของชุมชนให้มีบทบาทหน้าที่หรือมีอำนาจในการบริหารจัดการแหล่งท่องเที่ยวของตนเองโดยกำหนดแนวทางการพัฒนาและมาตรฐานที่ตอบสนองการให้บริการด้านการท่องเที่ยวอย่างเต็มที่ด้วยการไม่ปล่อยให้อำนาจปัจจัยธุรกิจภายนอกซึ่งนำอยู่เพียงฝ่ายเดียว อันเป็นการสร้างบรรทัดฐานการปฏิบัติภายใต้การเคารพในคุณค่าของความเป็นมนุษย์ที่มีสถานะเป็นผู้ต่างวัฒนธรรมที่ควรค่าแก่การศึกษาเรียนรู้ให้เข้าใจ ซึ่งไม่ได้เป็นเพียงสินค้าการท่องเที่ยวที่สามารถซื้อขายได้ตามใจชอบ โดยไม่ใส่ใจการท่องเที่ยวที่ถูกต้องที่แท้จริง^๖

จังหวัดสงขลาได้รับการจัดตั้งเป็นเขตเศรษฐกิจพิเศษ (Special Economic Zone : SEZ) โดยคณะกรรมการความสงบแห่งชาติ (คสช.) จากมติที่ประชุมคณะกรรมการนโยบายเขตเศรษฐกิจพิเศษ (กนพ.) ครั้งที่ ๑/๒๕๕๗ เมื่อวันที่ ๑๕ กรกฎาคม ๒๕๕๗ ณ กองบัญชาการกองทัพไทย เพื่อสนับสนุนการนำประเทศเข้าสู่ประชาคมอาเซียน กระตุ้นเศรษฐกิจ ลดความเหลื่อมล้ำและรักษาความมั่นคงของประเทศ ได้กำหนดพื้นที่นำร่องใน ๕ จังหวัดของประเทศ ซึ่งจังหวัดสงขลาเป็นจังหวัดที่ห่างไกลกรุงเทพมหานครมากที่สุดเมื่อเปรียบเทียบกับจังหวัด SEZs อื่น ๆ ในระยะแรก ขณะเดียวกันก็เป็นจังหวัดที่มีมูลค่าการค้าชายแดนกับประเทศมาเลเซียสูงที่สุด มีด่านศุลกากรชายแดนที่สำคัญคือด่านสะเดา ด่านปาดังเบซาร์ และด่านบ้านประกอบ นาทวี มูลค่าการค้ารวมกันในปี ๒๕๕๗ กว่า ๔๘๘,๗๖๒ ล้านบาท คิดเป็นสัดส่วน ร้อยละ ๕๐ ของมูลค่าผ่านด่านศุลกากรชายแดนประเทศไทยกับประเทศเพื่อนบ้าน โดยตั้งอยู่ในแนวระเบียงเศรษฐกิจเหนือใต้ (North-South Economic Corridor: NSEC) อาณาเขตสะเดาซึ่งเป็นที่ตั้งของเขตพัฒนาเศรษฐกิจพิเศษสงขลา มีพื้นที่ที่ถูกกำหนดเป็น SEZs ในจังหวัดสงขลาครอบคลุมพื้นที่ทั้งสิ้น ๕๕๒.๓ ตารางกิโลเมตร ประกอบไปด้วย ๔ ตำบลในอำเภอสะเดา คือ ตำบลสะเดา ตำบลสำนักขาม ตำบลสำนักแควและตำบลปาดังเบซาร์โดยในตำบลสะเดา และตำบลปาดังเบซาร์เป็นจุดผ่านแดนที่สำคัญทั้ง ๒ จุดเพื่อผ่านไปยังประเทศมาเลเซีย มีพื้นที่ติดต่อกับรัฐเคดาห์ (Kedah) และรัฐเปลิส (Perlis) ซึ่งถือเป็นช่องทางหลักในการเชื่อมโยงกับประเทศมาเลเซียสู่ประเทศสิงคโปร์ ซึ่งอยู่ไม่ไกลจากท่าเรือปีนังและท่าเรือกลาง (Klang) ของประเทศมาเลเซีย^๗

๑.๑.๒ ความสำคัญของปัญหา

การพัฒนาการจัดการการท่องเที่ยวบนพื้นที่เศรษฐกิจพิเศษของชุมชนในจังหวัดสงขลาได้กำหนดการใช้ประโยชน์พื้นที่เพื่อรองรับกิจกรรมเป้าหมายและกิจกรรมที่เกี่ยวข้องรวมทั้งสนับสนุนและยกระดับการพัฒนากิจกรรมทางเศรษฐกิจที่เป็นมิตรต่อวัฒนธรรมอันงดงามและสิ่งแวดล้อมเพื่อให้สอดคล้องกับศักยภาพของพื้นที่ ซึ่งสภาพปัญหาการจัดการท่องเที่ยว ได้แก่ สิ่งอำนวยความสะดวกภายในแหล่งท่องเที่ยวไม่มีเพียงพอและไม่สอดคล้องกับการใช้งานจริง ไม่สามารถเข้าถึง

^๖ ยูวดี นิรัตน์ตระกูล, “การท่องเที่ยวสร้างสรรค์ TAT”, *Tourism Journal*, ฉบับที่ ๑ (มกราคม ๒๕๕๙) : ๓.

^๗ โปสตุเดย์, *นิคมอุตสาหกรรมจังหวัดสงขลา พัฒนาพื้นที่ตามแผนเสร็จปี ๖๓*, [ออนไลน์], แหล่งที่มา : <https://www.posttoday.com/economy/news/600026> [๑๒ ธันวาคม ๒๕๖๒].

การบริการข้อมูลได้อย่างสะดวก ธุรกิจที่แพคเกจบางแห่ง ยังไม่สามารถให้บริการนักท่องเที่ยวและไม่สามารถเข้าถึงธุรกิจร้านอาหารบางแห่งได้ ความรู้สึกกังวลต่อทัศนคติของชุมชนท้องถิ่นและบุคคลทั่วไปและไม่สามารถเข้าร่วมกิจกรรมบางอย่างในแหล่งท่องเที่ยวได้ การเสื่อมโทรมของแหล่งท่องเที่ยว การขาดจิตสำนึกถึงคุณค่าของสภาพแวดล้อมที่อาศัย วิธีการดำเนินชีวิตที่เปลี่ยนไปส่งผลให้ศิลปวัฒนธรรม ประเพณีถูกทำลายลง ซึ่งในปัจจุบันการให้ความสำคัญกับการท่องเที่ยวขาดความต่อเนื่องในการส่งเสริมและพัฒนาทำให้กิจกรรมการท่องเที่ยวในรูปแบบดังกล่าวได้รับความนิยมและเป็นที่รู้จักในหมู่นักท่องเที่ยวแตกต่างจากในอดีตที่ผ่านมา จึงต้องการศึกษาสภาพและปัญหาของการจัดการการท่องเที่ยว เพื่อให้ได้แนวทางพัฒนาทางการตลาดตรงกับความต้องการของนักท่องเที่ยวและให้นักท่องเที่ยวกลับมานิยมท่องเที่ยวเหมือนเมื่อก่อน โดยข้อมูลดังกล่าวจะเป็นประโยชน์ต่อนักท่องเที่ยว ผู้ประกอบการ ประชาชนในท้องถิ่น ภาคเอกชนและภาครัฐ นำผลไปใช้เป็นแนวทางในการพัฒนาการท่องเที่ยวและส่งเสริมอุตสาหกรรมการท่องเที่ยวของประเทศ เพื่อดึงดูดนักท่องเที่ยวให้ได้มากที่สุด สร้างความพึงพอใจให้กับนักท่องเที่ยวตัดสินใจท่องเที่ยวซ้ำในครั้งต่อไปและเป็นการประชาสัมพันธ์เพื่อสร้างภาพลักษณ์ที่ดีให้กับจังหวัดสงขลา^๔ และในขณะเดียวกันนั้นพระพุทธศาสนาได้มีคุณธรรมที่เกี่ยวข้องกับการพัฒนาการจัดการการท่องเที่ยว โดยเฉพาะกลุ่มผู้นำชุมชน กลุ่มผู้ประกอบการและกลุ่มประชาชน สามารถนำหลักธรรมมาประยุกต์ใช้เพื่อให้เกิดเป็นรูปแบบการพัฒนาการจัดการการท่องเที่ยวและหลักธรรมที่กล่าวมานี้ คือ หลักอปริหานิยธรรม เป็นหลักธรรมสำหรับใช้ในการพัฒนาการจัดการการท่องเที่ยวอย่างมีประสิทธิภาพมากขึ้นและเพื่อป้องกันมิให้การพัฒนาการจัดการการท่องเที่ยวเสื่อมถอยลงไป มี ๗ ประการ คือ

๑) หมั่นประชุมกันเนืองนิตย์ การหมั่นประชุมกันเนืองนิตย์ก็เพื่อให้เกิดประโยชน์ในการพบปะแลกเปลี่ยนความคิดเห็น เสนอแนะแนวทางในการแก้ปัญหา รวมถึงการพิจารณาในเรื่องต่าง ๆ ที่เกิดขึ้น

๒) พร้อมเพรียงกันประชุม เลิกประชุมและทำกิจกรรมร่วมกัน เพื่อให้เกิดความยุติธรรมเป็นอันหนึ่งอันเดียวกันของหมู่คนที่อยู่ร่วมกันไม่กินแหนงแคลงใจกัน จะทำงานอะไรก็สำเร็จได้ เช่นในครอบครัวมีอะไรปรึกษาหารือกันก็ต้องอยู่พร้อม ๆ กันเพื่อทุกคนจะได้ยอมรับในสิ่งที่ทำลงไปด้วยความเต็มใจ

๓) ไม่บัญญัติหรือลัทธิลี้ลับลึกลับข้อบัญญัติต่าง ๆ การกำหนดระเบียบไว้อย่างชัดเจนให้ทุกคนปฏิบัติตามด้วยความเต็มใจ

๔) ให้ความเคารพและรับฟังความคิดเห็นของผู้ใหญ่ ให้เกียรติ ให้ความเคารพนับถือ และรับฟังความคิดเห็นของท่านในฐานะที่เป็นผู้รู้และมีประสบการณ์มากมาย

๕) ไม่ข่มเหงสตรี การยกย่องปกป้องไม่ให้ใครละเมิดสิทธิหรือข่มเหงรังแกผู้ที่อ่อนแอกว่า

๖) เคารพบูชาสักการะเจดีย์ การให้ความเคารพไม่ดูหมิ่นหรือหลบหลู่ในสถานที่นั้น ๆ เพื่อจะเป็นเครื่องยึดเหนี่ยวจิตใจของกลุ่มคนในหมู่คณะที่อยู่ร่วมกันและระลึกถึงกัน

^๔ สำนักข่าวกรมประชาสัมพันธ์, **ขับเคลื่อนเขตพัฒนาเศรษฐกิจพิเศษสงขลา**, [ออนไลน์], แหล่งที่มา : <http://thainews.prd.go.th/th/news/detail/TCATG> [๑๒ ธันวาคม ๒๕๖๒].

๗) ให้การดูแลเอาใจใส่แก่ผู้มาเยือน การให้ความเคารพอย่างจริง มีการปฏิสัมพันธ์พร้อม ทั้งเชื่อฟังคำแนะนำจากผู้รู้เหล่านั้นที่มาเยือนถึงชุมชน^๙

จากเหตุผลที่กล่าวมาในข้างต้น ทำให้ผู้วิจัยสนใจที่จะศึกษาเกี่ยวกับ “รูปแบบการ พัฒนาการจัดการการท่องเที่ยวบนพื้นที่เศรษฐกิจพิเศษในจังหวัดสงขลา” การศึกษาครั้งนี้ จะนำ หลักธรรมทางพระพุทธศาสนาเข้าประยุกต์กับศาสตร์ทางตะวันตกเพื่อให้เห็นแนวทางของรูปแบบการ พัฒนาการจัดการการท่องเที่ยวบนพื้นที่เศรษฐกิจพิเศษของชุมชนในจังหวัดสงขลา โดยจะศึกษา เกี่ยวกับปัจจัยแวดล้อมในชุมชนว่าการพัฒนาการจัดการการท่องเที่ยวหรือไม่และการประยุกต์หลัก อปริหานิยธรรมซึ่งเป็นหลักธรรมทางพระพุทธศาสนาว่ามีอิทธิพลต่อการพัฒนาการจัดการ การท่องเที่ยวหรือไม่ ผลจากการศึกษาครั้งนี้จะทำให้ได้องค์ความรู้ที่เกี่ยวกับการประยุกต์หลักอปริหานิย ธรรมเพื่อให้เกิดเป็นรูปแบบการพัฒนาการจัดการการท่องเที่ยวและสามารถนำองค์ความรู้ไป ประยุกต์ใช้ให้เกิดประโยชน์เพื่อให้เกิดหลักในการพัฒนาการจัดการชุมชนอย่างมีประสิทธิภาพต่อไป

๑.๒ คำถามการวิจัย

๑.๒.๑ สภาพการพัฒนาการจัดการการท่องเที่ยวบนพื้นที่เศรษฐกิจพิเศษในจังหวัดสงขลา เป็นอย่างไร

๑.๒.๒ โมเดลความสัมพันธ์เชิงสาเหตุการพัฒนาการจัดการการท่องเที่ยวบนพื้นที่ เศรษฐกิจพิเศษในจังหวัดสงขลา มีอะไรบ้าง

๑.๒.๓ รูปแบบการพัฒนาการจัดการการท่องเที่ยวบนพื้นที่เศรษฐกิจพิเศษในจังหวัด สงขลา ควรเป็นอย่างไร

๑.๓ วัตถุประสงค์ของการวิจัย

๑.๓.๑ เพื่อศึกษาสภาพการพัฒนาการจัดการการท่องเที่ยวบนพื้นที่เศรษฐกิจพิเศษใน จังหวัดสงขลา

๑.๓.๒ เพื่อศึกษาโมเดลความสัมพันธ์เชิงสาเหตุการพัฒนาการจัดการการท่องเที่ยวบน พื้นที่เศรษฐกิจพิเศษในจังหวัดสงขลา

๑.๓.๓ เพื่อนำเสนอรูปแบบการพัฒนาการจัดการการท่องเที่ยวบนพื้นที่เศรษฐกิจพิเศษใน จังหวัดสงขลา

๑.๔ ขอบเขตการวิจัย

๑.๔.๑ ขอบเขตด้านเนื้อหา

การวิจัยครั้งนี้มุ่งศึกษาแนวคิด ทฤษฎี งานวิจัยที่เกี่ยวข้องกับแนวคิด ทฤษฎีเกี่ยวกับ การจัดการการท่องเที่ยว แนวคิด ทฤษฎีเกี่ยวกับการมีส่วนร่วมของประชาชน แนวคิด ทฤษฎีเกี่ยวกับ การพัฒนาการจัดการการท่องเที่ยวและหลักอปริหานิยธรรม ๗ ประการ ตามรายละเอียดดังนี้

^๙ ที.ม. (ไทย) ๑๐/๗๐/๕๐.

๑. การวิจัยเชิงปริมาณ (Quantitative Research) ผู้วิจัยได้สังเคราะห์ แนวคิดทฤษฎี และข้อค้นพบจากงานวิจัยในบริบทปัจจัยที่ส่งต่อพัฒนาการจัดการการท่องเที่ยวเพื่อค้นหาองค์ประกอบที่มีอิทธิพลต่อพัฒนาการจัดการการท่องเที่ยว พบว่าตัวแปรเชิงปริมาณ (Quantitative Variable) ประกอบด้วย ตัวแปรแฝงภายนอกและตัวแปรแฝงภายใน ดังนี้

๑) ตัวแปรแฝงภายนอก (Exogenous Latent Variable) กล่าวคือ ตัวแปรเหตุที่มีอิทธิพลต่อตัวแปรผลเพื่อพัฒนาการจัดการการท่องเที่ยวบนพื้นที่เศรษฐกิจพิเศษในจังหวัดสงขลา ประกอบด้วย ๒ ตัวแปรได้แก่

๑.๑) การจัดการการท่องเที่ยว ประกอบด้วยตัวแปรสังเกตได้ (Quantitative Variable) ๕ ตัวแปร คือ สิ่งดึงดูดใจ (Attraction) กิจกรรม (Activities) การเข้าถึง (Access) สิ่งอำนวยความสะดวก (Amenities) ที่พัก (Accommodation)

๑.๒) การมีส่วนร่วมของประชาชน ประกอบด้วยตัวแปรสังเกตได้ (Quantitative Variable) ๔ ตัวแปร คือ การวางแผน การดำเนินการ การติดตามประเมินผล การรับผลประโยชน์

๒) ตัวแปรแฝงภายใน (Endogenous Latent Variable) ได้แก่

๒.๑) ตัวแปรการจัดการการท่องเที่ยวบนพื้นที่เศรษฐกิจพิเศษในจังหวัดสงขลา ประกอบด้วยตัวแปรสังเกตได้ (Observation Variable) ๕ ตัวแปร คือ การพัฒนาคุณภาพแหล่งท่องเที่ยว การพัฒนาโครงสร้างพื้นฐานและสิ่งอำนวยความสะดวก การพัฒนาบุคลากรด้านการท่องเที่ยว การสร้างความเชื่อมั่นของนักท่องเที่ยว การบูรณาการการบริหารจัดการการท่องเที่ยว

๒.๒) ตัวแปรส่งผ่าน ได้แก่ หลักรับรองนิยธรรม ๗ ประกอบด้วยตัวแปรสังเกตได้ (Observation Variable) ๗ ตัวแปร คือ หมั่นประชุมกันเนืองนิตย์ พร้อมเพื่อกันประชุม การไม่ตั้งกฎระเบียบตามที่ขัดต่อระเบียบเดิม การให้ความเคารพและรับฟังความคิดเห็นของผู้ใหญ่ เคารพสิทธิมนุษยชน การให้ความเคารพสถานที่ ให้การดูแลเอาใจใส่แก่ผู้มาเยือน

๓. การวิจัยเชิงคุณภาพ (Qualitative Research) ตัวแปรเชิงคุณภาพ (Qualitative Variable) ประกอบด้วย การพัฒนาการจัดการการท่องเที่ยวบนพื้นที่เศรษฐกิจพิเศษในจังหวัดสงขลา

๑.๔.๒ ขอบเขตด้านประชากรแล้วผู้ให้ข้อมูลสำคัญ

๑) ประชากร คือ ประชาชนที่อยู่ในอำเภอสะเดาอันเป็นพื้นที่เขตเศรษฐกิจพิเศษในจังหวัดสงขลา จำนวน ๗๐,๕๙๖ คน^{๑๐}

๒) ผู้ให้ข้อมูลสำคัญ (Key Informants) ผู้วิจัยทำการสัมภาษณ์เชิงลึก (In-depth Interview) ผู้ให้ข้อมูลสำคัญจำนวน ๑๗ รูปหรือคน ประกอบด้วย

๑. กลุ่มนักวิชาการด้านพระพุทธศาสนา	จำนวน ๓ รูปหรือคน
๒. กลุ่มนักวิชาการสาขาวิชารัฐประศาสนศาสตร์	จำนวน ๓ คน
๓. กลุ่มผู้บริหาร	จำนวน ๔ คน
๔. กลุ่มผู้ประกอบการสถานบริการ	จำนวน ๓ คน
๕. กลุ่มผู้สื่อข่าว	จำนวน ๔ คน

^{๑๐} กองวิชาการ, รายงานผลดำเนินงานประจำปี พ.ศ. ๒๕๖๐, (สงขลา : ที่ทำการปกครองจังหวัดสงขลา, ๒๕๕๙), หน้า ๑๒.

ขอบเขตด้านพื้นที่

พื้นที่ในการศึกษาวิจัยครั้งนี้ ได้แก่ อำเภอสะเตกาอันเป็นพื้นที่เศรษฐกิจพิเศษในจังหวัดสงขลา^{๑๑}

ขอบเขตด้านระยะเวลา

ดำเนินการวิจัย ตั้งแต่เดือนกุมภาพันธ์ พ.ศ. ๒๕๖๓ ถึง เดือนสิงหาคม พ.ศ. ๒๕๖๔ รวมเป็นระยะเวลา ๑๙ เดือน

๑.๕ สมมติฐานการวิจัย

สมมติฐานที่ ๑ การพัฒนาการจัดการการท่องเที่ยวบนพื้นที่เศรษฐกิจพิเศษในจังหวัดสงขลา ที่พัฒนาขึ้นมีความสอดคล้องกับข้อมูลเชิงประจักษ์

สมมติฐานที่ ๒ การมีส่วนร่วมของประชาชน การจัดการการท่องเที่ยวและหลักอภิธานิยธรรม ๗ มีอิทธิพลทางตรง มีอิทธิพลทางอ้อมและมีอิทธิพลรวมต่อการพัฒนาการจัดการการท่องเที่ยวบนพื้นที่เศรษฐกิจพิเศษในจังหวัดสงขลา

๑.๖ นิยามศัพท์เฉพาะที่ใช้ในการวิจัย

๑.๖.๑ การจัดการการท่องเที่ยว หมายถึง การวางแผนการท่องเที่ยวและดำเนินการให้เป็นไปตามแผนโดยมีการจัดการบริหาร งาน บุคคล การอำนวยความสะดวกและควบคุมอย่างเหมาะสมเพื่อให้เป็นไปตามแผนที่ได้วางไว้ ประกอบด้วย

สิ่งดึงดูดใจ (Attraction) หมายถึง สถานที่ท่องเที่ยวที่มีความสวยงามและสะอาดตามสุขอนามัย จัดวางแผนผังเมืองได้อย่างเป็นระเบียบ มีการใช้เทคโนโลยีเข้ามามีส่วนร่วมช่วยในการจัดการการท่องเที่ยวที่ทันสมัยเข้าถึงได้ง่าย มีการจัดตั้งศูนย์ช่วยเหลือให้คำแนะนำแก่นักท่องเที่ยวในยามมีภัยหรือความไม่ปลอดภัยแก่ชีวิตและทรัพย์สินอย่างมีประสิทธิภาพและมีสินค้าและบริการที่มีราคาเหมาะสมเพื่อสร้างการชักชวนให้นักท่องเที่ยวได้กลับมาเที่ยวอีกครั้ง

กิจกรรม (Activities) หมายถึง สถานที่ท่องเที่ยวมีกิจกรรมให้กับนักท่องเที่ยวได้เที่ยวชมที่หลากหลาย กิจกรรมที่สามารถทำในช่วงเวลาที่พำนักและท่องเที่ยว ณ สถานที่นั้น ๆ การเพิ่มความน่าสนใจของการท่องเที่ยวและช่วงเวลาพักผ่อน กิจกรรมต่าง ๆ มีความหลากหลายและตรงกับความต้องการของนักท่องเที่ยวและการจัดกิจกรรมที่เกี่ยวกับการจับจ่ายใช้สอยได้เลือกซื้อของที่ระลึกหลายอย่างมากมายและเป็นเอกลักษณ์ของพื้นที่ที่น่าจดจำ

การเข้าถึง (Access) หมายถึง การกำหนดแผนผังระยะทางจากตัวเมืองสู่แหล่งท่องเที่ยวที่ชัดเจนและมีเส้นทางที่หลากหลาย จัดเส้นทางเท้าที่มีระยะทางที่เหมาะสม จัดหาพาหนะสะดวกและง่ายต่อการเดินทางในพื้นที่ระยะสั้นที่เหมาะสมกับผู้สูงอายุและผู้มีปัญหาด้านสุขภาพ การกำหนดค่าบริการรถโดยสารสาธารณะตามระยะทางไว้อย่างชัดเจนและสภาพถนน การคมนาคมขนส่งและความสะดวกในการเดินทางมายังแหล่งท่องเที่ยว

^{๑๑} ที่ทำการปกครองจังหวัดสงขลา, เขตเศรษฐกิจพิเศษจังหวัดสงขลา, [ออนไลน์], แหล่งที่มา : <http://www.songkhladopa.go.th/nedb/frontpage> [๑๒ มิถุนายน ๒๕๖๔].

สิ่งอำนวยความสะดวก (Amenities) หมายถึง การบริการระบบสาธารณูปการขั้นพื้นฐานต่าง ๆ ที่จำเป็นต่อการท่องเที่ยว คู่มือแนะนำการท่องเที่ยวอย่างถูกต้องและชัดเจน นักท่องเที่ยวสามารถใช้เทคโนโลยีที่ทันสมัยสืบค้นหาข้อมูลแหล่งท่องเที่ยวหรือสถานบริการได้สะดวกสบาย การบริการที่เอื้อต่อนักท่องเที่ยวได้อย่างสะดวกสบายเป็นกันเองและระบบสื่อความหมายและระบบการจัดการสิ่งอำนวยความสะดวก ณ แหล่งท่องเที่ยว

ที่พัก (Accommodation) หมายถึง สถานที่ท่องเที่ยวมีจำนวนที่พักที่เพียงพอและหลากหลายเหมาะสม มีความหลากหลายด้านราคาเพื่อให้นักท่องเที่ยวได้เลือกสรรตามฐานะหรือความพึงพอใจที่พักอยู่ไม่ไกลจากแหล่งท่องเที่ยวมากนักที่นักท่องเที่ยวสามารถเดินทางมายังแหล่งท่องเที่ยวได้ง่ายและมีความปลอดภัย การบริการที่ดีในที่พักนั้นๆ จะทำให้นักท่องเที่ยวได้หวนกลับมาเที่ยวอีกครั้งและยังมาพักที่เดิมอีกต่อไปและสถานที่พักมีบริการอำนวยความสะดวกด้านข้อมูลการท่องเที่ยวในพื้นที่เพื่อเป็นช่องทางเลือกแก่นักท่องเที่ยว

๑.๖.๒ การมีส่วนร่วมของประชาชน หมายถึง เป็นกระบวนการในการเปิดโอกาสให้ประชาชนได้แลกเปลี่ยนความคิดเห็นและความต้องการ เพื่อเจรจาข้อตกลงร่วมในการบริหารจัดการพื้นที่ของชุมชน ลดข้อขัดแย้งจากความแตกต่างของความคิดและคุณค่า การสนับสนุนในการดำเนินการให้เป็นไปตามแผน ซึ่งจะส่งผลให้เกิดการปรับเปลี่ยนระบบคิดของชุมชนที่เคยหวังรับการช่วยเหลือจากรัฐหรือหน่วยงานภายนอกมาเป็นการพึ่งตนเอง ประกอบด้วย

การวางแผน หมายถึง การส่วนร่วมในการประสานงานกับหน่วยงานที่เกี่ยวข้องในการดำเนินการวางแผนด้านการท่องเที่ยว การกำหนดวัตถุประสงค์ของโครงการด้านการท่องเที่ยว การแสดงความคิดเห็นเกี่ยวกับแผนการพัฒนาการท่องเที่ยวในพื้นที่และการกำหนดวิธีการในการดำเนินงานด้านการท่องเที่ยว

การดำเนินการ หมายถึง การส่วนร่วมในการชักชวนผู้อื่นให้เข้าร่วมกิจกรรมการท่องเที่ยวในพื้นที่ การจัดกิจกรรมด้านการพัฒนาการท่องเที่ยวกับหน่วยงานราชการ การปฏิบัติตามแผนของชุมชนที่ได้วางไว้ การสนับสนุนลงทุนในด้านต่าง ๆ เช่น กำลังกาย กำลังใจหรือกำลังทรัพย์และการประสานงานกับหน่วยงานต่าง ๆ ในการดำเนินกิจกรรมด้านการท่องเที่ยว

การติดตามประเมินผล หมายถึง การส่วนร่วมในการประชุมฯ ร่วมแสดงความคิดเห็นในการติดตามและประเมินผลด้านการท่องเที่ยว การติดตามและประเมินผลการปฏิบัติงานด้านการท่องเที่ยวตามแผนที่กำหนดไว้ การสรุปผลการดำเนินงานด้านการท่องเที่ยว การวิเคราะห์ปัญหาอุปสรรคในการดำเนินงานด้านการท่องเที่ยวและร่วมหาแนวทางในการปรับปรุงการดำเนินงานด้านการท่องเที่ยว

การรับผลประโยชน์ หมายถึง เกิดความภาคภูมิใจที่ว่าพื้นที่ท่องเที่ยวมีชื่อเสียง เป็นที่รู้จักของนักท่องเที่ยว ได้ใช้ประโยชน์ในสถานที่ท่องเที่ยวแห่งนี้เป็นสถานที่ประกอบกิจการ ค้าขายหรือได้เป็นสถานที่พักผ่อนอย่างเต็มที่ได้รับประโยชน์จากการพัฒนาคุณภาพและมาตรฐานของสินค้าและบริการด้านการท่องเที่ยว ได้รับรายได้เพิ่มขึ้นจากการท่องเที่ยวในสถานที่แห่งนี้และได้รับผลประโยชน์จากการปรับปรุงและพัฒนาโครงสร้างพื้นฐานและสิ่งอำนวยความสะดวกเพื่อการท่องเที่ยว

๑.๖.๓ อปริหานิยธรรม ๗ หมายถึง หลักธรรมเป็นที่ตั้งแห่งความไม่เสื่อม เป็นไปเพื่อความเจริญในการพัฒนาการจัดการการท่องเที่ยวให้มีประสิทธิภาพมากยิ่งขึ้น ประกอบด้วย

หมั่นประชุมกันเนืองนิตย์ หมายถึง การได้รับเชิญจากหน่วยงานที่เกี่ยวข้องเพื่อประชุมปรึกษาหารือถึงพัฒนาการจัดการการท่องเที่ยวอยู่เป็นนิตย์ มีการประชุมถึงพัฒนาการจัดการการท่องเที่ยวปรึกษาหารือกันสม่ำเสมอเพื่อแก้ไขปัญหาและแลกเปลี่ยนความคิดเห็นซึ่งกันและกัน การสร้างความเข้าใจกระบวนการพัฒนาการจัดการการท่องเที่ยวอย่างชัดเจนไม่คลุมเครือการประชุมวางแผนหรือกำหนดนโยบายการพัฒนาการจัดการการท่องเที่ยวเป็นไปได้อย่างเข้าใจตรงกันทุก ๆ คนที่เข้ามาประชุมกันนั้นอาจมีความคิดเห็นที่แตกต่างกันแต่ก็สามารถที่รับการอธิบายจนเข้าใจถึงความจำเป็นและกระบวนการอย่างถูกต้องในทำนองเดียวกัน

พร้อมเพียงกันประชุม หมายถึง หน่วยงานที่เกี่ยวข้องประกาศวันเวลาดำเนินการประชุมปรึกษาหารือถึงพัฒนาการจัดการการท่องเที่ยวชัดเจนและทั่วถึงทุก ๆ คนที่มีส่วนเกี่ยวข้องเมื่อได้รับเชิญเข้ามาประชุมต่างก็มาเข้าร่วมแสดงความคิดเห็นได้อย่างเต็มที่เนื้อหาสาระของการประชุมตรงกับประเด็นที่ในเรื่องที่หน่วยงานที่เกี่ยวข้องประกาศไว้ทุกครั้งที่มีการประชุมนั้นเกิดพึงพอใจกับข้อเสนอแนะของหน่วยงานที่เกี่ยวข้องเสมอมาในขณะที่ประชุมผู้ร่วมนั้นตั้งใจฟังจนจบแล้วจึงกลับโดยพร้อมเพียงกัน

การไม่ตั้งกฎระเบียบตามที่ขัดต่อระเบียบเดิม หมายถึง หน่วยงานที่เกี่ยวข้องมีการกำหนดระเบียบไว้อย่างชัดเจน การกำหนดระเบียบไว้อย่างยุติธรรมโดยไม่เอื้อต่อนายทุนใหญ่ การออกกฎระเบียบในการทำธุรกิจ ค่าขาย เป็นไปอย่างถูกต้องชอบธรรมบริสุทธิ์และยุติธรรมการจัดระเบียบในการจัดการการท่องเที่ยวทุก ๆ คนในพื้นที่ยอมรับและสามารถปฏิบัติตามหลักกฎเกณฑ์ได้

ให้ความเคารพและรับฟังความคิดเห็นของผู้ใหญ่ หมายถึง การเคารพและเชื่อฟังจากคำแนะนำจากหน่วยงานที่เกี่ยวข้องในการดำเนินงานทางธุรกิจ ค่าขาย การได้รับคำเชิญจากหน่วยงานที่เกี่ยวข้องเข้ามานำเสนอหรือแนะแนวทางการแก้ไขปัญหาด้านการจัดการการท่องเที่ยวอยู่เสมอ การเปิดโอกาสรับฟังปัญหาของท่านและนำมาพัฒนาปรับปรุงและปฏิบัติตามคำแนะนำตามกฎระเบียบที่หน่วยงานที่เกี่ยวข้องกำหนด

เคารพสิทธิมนุษยชน หมายถึง การส่งเสริมให้มีการเฝ้าระวังการปฏิบัติตามข้อกำหนดด้านสิทธิมนุษยชนภายในกิจการ การจัดทำนโยบายด้านสิทธิมนุษยชน สำหรับกิจการครอบคลุมตั้งแต่ระดับคณะกรรมการและผู้บริหารลงไปถึงระดับพนักงานผู้ปฏิบัติงาน การสร้างองค์ความรู้ด้านสิทธิมนุษยชนในกิจการพร้อมทั้งปลูกจิตสำนึกให้ผู้ประกอบธุรกิจหรือกิจกรรมในพื้นที่ยึดถือและปฏิบัติตามหลักสิทธิมนุษยชน กระตุ้นให้มีการปฏิบัติตามหลักการสิทธิมนุษยชนอันเป็นมาตรฐานสากล ซึ่งครอบคลุมไปถึงกิจการในเครือผู้ร่วมทุนและคู่ค้าและการหาวิธีประเมินการปฏิบัติตามนโยบายด้านสิทธิมนุษยชน เป็นระยะเพื่อใช้ในการปรับปรุงจัดลำดับความสำคัญและหาวิธีแก้ไข

การให้ความเคารพสถานที่ หมายถึง การปฏิบัติตามกฎ ระเบียบ ข้อบังคับ ให้ความเคารพต่อวัฒนธรรมในพื้นที่ เมื่อพบผู้ไม่ปฏิบัติตามกฎ ระเบียบ ข้อบังคับจะต้องแนะนำปฏิบัติให้ถูกต้อง มีกังวลทุกครั้งเมื่อพบผู้ไม่เคารพต่อวัฒนธรรมในพื้นที่และสามารถอธิบายความเป็นมาหรือวัฒนธรรมในพื้นที่ให้กับผู้ที่เข้ามาใหม่

ให้การดูแลเอาใจใส่แก่ผู้มาเยือน หมายถึง การสร้างความประทับใจและค่านิยม โดยจัดสถานที่ให้เหมาะสม ให้ความช่วยเหลือแก่นักท่องเที่ยวในเรื่องการแจ้งหรือการบริการที่แพงเกินกว่าเหตุหรือถูกเอาเปรียบมีการให้บริการสร้างความสะดวกสบายแก่นักท่องเที่ยวไว้อย่างน่าประทับใจจัดสถานที่ติดต่อประสานงานหรือการบริการให้กับนักท่องเที่ยวได้เป็นอย่างดีรูปแบบชัดเจนและมีนโยบายเชิญชวนให้นักท่องเที่ยวได้กลับมาเที่ยวอีกครั้ง

๑.๖.๔ การพัฒนาการจัดการการท่องเที่ยวบนพื้นที่เศรษฐกิจพิเศษในจังหวัดสงขลา หมายถึง วิธีการพัฒนารูปแบบในการกระตุ้นเพื่อให้เกิดการท่องเที่ยวอย่างมีประสิทธิภาพมากยิ่งขึ้น ประกอบด้วย

การพัฒนาคุณภาพแหล่งท่องเที่ยว หมายถึง การพัฒนาคุณภาพสินค้าและการให้บริการแบบครบวงจรในกิจกรรมที่มีศักยภาพ พัฒนาโครงสร้างพื้นฐานเพื่อสนับสนุนการท่องเที่ยวและสนับสนุนภาคเอกชนลงทุนพัฒนากิจกรรมท่องเที่ยวที่มีแนวโน้มเติบโตสูง กำหนดขีดความสามารถในการรองรับแหล่งท่องเที่ยวหลักพร้อมกำหนดมาตรการควบคุมดูแลกำกับให้ชัดเจนสร้างการรับรู้ ความสำเร็จ จิตสำนึกในการอนุรักษ์ทรัพยากรท่องเที่ยวส่งเสริมการพัฒนาการท่องเที่ยวโดยชุมชน สร้างสรรค์กิจกรรมการท่องเที่ยวใหม่ ๆ และมีความหลากหลายของกิจกรรม เพื่อสร้างความสมดุลเชิงเวลาและฤดูกาลการท่องเที่ยว

การพัฒนาโครงสร้างพื้นฐานและสิ่งอำนวยความสะดวก หมายถึง การปรับปรุงประสิทธิภาพและอำนวยความสะดวกในขั้นตอนในการคมนาคมระหว่างประเทศทางบกและทางน้ำยกระดับคุณภาพของบริการและสิ่งอำนวยความสะดวกเพื่อการเดินทางโดยระบบขนส่งสาธารณะ รวมถึงเพิ่มความเข้มงวดในการบังคับใช้มาตรการและกฎระเบียบที่เกี่ยวข้อง ปรับปรุงสิ่งอำนวยความสะดวกและปัจจัยสนับสนุนในการเข้าถึงและเข้าชมสถานที่ท่องเที่ยวพัฒนาและปรับปรุงแอปพลิเคชันที่อำนวยความสะดวกให้นักท่องเที่ยว สำหรับแหล่งท่องเที่ยวที่สำคัญ ส่งเสริมสุขอนามัยในแหล่งท่องเที่ยวและพัฒนามาตรฐานและระบบจัดการขยะและบำบัดน้ำเสีย

การพัฒนาบุคลากรด้านการท่องเที่ยว หมายถึง การปรับปรุงหลักสูตรการศึกษาชาติเพื่อพัฒนาศักยภาพบุคลากรและสร้างจิตสำนึกประชาชนเพื่อสนับสนุนการท่องเที่ยว ส่งเสริมให้ประชาชนตระหนักถึงคุณค่าและเข้าใจในอัตลักษณ์ท้องถิ่น พัฒนาหลักสูตรอบรมทักษะการประกอบธุรกิจสำหรับชุมชน เพื่อส่งเสริมการสร้างรายได้ในท้องถิ่น ส่งเสริมการให้ความรู้และจัดตั้งที่ปรึกษาเพื่อธุรกิจเกิดใหม่และธุรกิจรายย่อยในอุตสาหกรรมท่องเที่ยว

การสร้างเชื่อมั่นของนักท่องเที่ยว หมายถึง การส่งเสริมภาพลักษณ์ให้เป็นแหล่งท่องเที่ยวคุณภาพและมีมาตรฐานด้านความปลอดภัย สร้างการรับรู้ แนวทางปฏิบัติ เพื่อความปลอดภัย ส่งเสริมการบังคับใช้และให้ความรู้เกี่ยวกับกฎหมายด้านความปลอดภัยแก่นักท่องเที่ยว สร้างการรับรู้สินค้า การสร้างแบรนด์ท้องถิ่นให้เป็นแหล่งท่องเที่ยวคุณภาพสื่อสารเอกลักษณ์ความเป็นไทยให้เป็นที่เข้าใจในโลกและพัฒนาสัญลักษณ์ส่งเสริมชุมชนสร้างสรรค์สินค้าและบริการสะท้อนอัตลักษณ์ชุมชนและแบรนด์ สร้างการรับรู้สินค้าและบริการด้านการท่องเที่ยวสำหรับการท่องเที่ยวนอกฤดูกาล

การบูรณาการการบริหารจัดการการท่องเที่ยว หมายถึง การส่งเสริมการกระจายอำนาจสู่หน่วยงานระดับท้องถิ่น การขับเคลื่อนแผนและการปฏิบัติการ การท่องเที่ยวโดยชุมชน (CBT) อย่าง

เป็นระบบ ส่งเสริมความร่วมมือระหว่างหน่วยงานที่เกี่ยวข้องที่เกี่ยวข้องในการบังคับใช้กฎหมาย ส่งเสริมการตลาดและการประชาสัมพันธ์ เพื่อการท่องเที่ยวผ่านกรอบความร่วมมือและข้อตกลงระหว่างประเทศและอำนวยความสะดวกในการเดินทางท่องเที่ยวในระดับภูมิภาคและส่งเสริมความสัมพันธ์ในรูปแบบเมืองพี่เมืองน้อง เมืองแฝดด้านการท่องเที่ยวเกี่ยวกับต่างประเทศ

๑.๗ ประโยชน์ที่ได้รับจากการวิจัย

๑.๗.๑ ทำให้ได้องค์ความรู้เกี่ยวกับการพัฒนาการจัดการการท่องเที่ยวบนพื้นที่เศรษฐกิจพิเศษในจังหวัดสงขลา

๑.๗.๒ ทำให้ได้องค์ความรู้เกี่ยวกับโมเดลความสัมพันธ์เชิงสาเหตุการพัฒนาการจัดการการท่องเที่ยวบนพื้นที่เศรษฐกิจพิเศษในจังหวัดสงขลา

๑.๗.๓ ได้รูปแบบการพัฒนาการจัดการการท่องเที่ยวบนพื้นที่เศรษฐกิจพิเศษในจังหวัดสงขลา

๑.๗.๔ ผลวิจัยที่ได้สามารถนำมาประกอบการประยุกต์ใช้ในการพัฒนาการจัดการการท่องเที่ยวอย่างสูงสุด ตลอดจนสามารถนำเสนอรูปแบบในการพัฒนาการจัดการการท่องเที่ยวบนพื้นที่เศรษฐกิจพิเศษในจังหวัดสงขลาและองค์กรอื่น ๆ ต่อไป

บทที่ ๒

แนวคิด ทฤษฎีและงานวิจัยที่เกี่ยวข้อง

การวิจัยเรื่อง “รูปแบบการพัฒนาการจัดการการท่องเที่ยวบนพื้นที่เศรษฐกิจพิเศษในจังหวัดสงขลา” ผู้วิจัยได้ทำการทบทวนวรรณกรรมเพื่อใช้ในการศึกษาดังต่อไปนี้

- ๒.๑ หลักการบริหารนิยธรรม ๗
- ๒.๒ แนวคิด ทฤษฎีเกี่ยวกับการจัดการการท่องเที่ยว
- ๒.๓ แนวคิด ทฤษฎีเกี่ยวกับการพัฒนาการจัดการการท่องเที่ยว
- ๒.๔ แนวคิด ทฤษฎีเกี่ยวกับการมีส่วนร่วมของประชาชน
- ๒.๕ ข้อมูลบริบทเรื่องที่วิจัย
- ๒.๖ งานวิจัยที่เกี่ยวข้อง
- ๒.๗ กรอบแนวคิดในการวิจัย

๒.๑ หลักการบริหารนิยธรรม ๗

จากการศึกษาหลักการบริหารนิยธรรม ๗ เพื่อสนับสนุนการศึกษาเรื่อง “รูปแบบการพัฒนาการจัดการการท่องเที่ยวบนพื้นที่เศรษฐกิจพิเศษในจังหวัดสงขลา” ผู้วิจัยทบทวนไว้ดังนี้

๒.๑.๑ หลักการบริหารนิยธรรม ๗ เพื่อพัฒนาการจัดการการท่องเที่ยว

การบริหารนิยธรรม แปลว่า ธรรมไม่เป็นที่ตั้งแห่งความเสื่อม เป็นไปเพื่อความเจริญฝ่ายเดียว หมายถึง ธรรมที่ทำให้ไม่เสื่อม เกิดความเจริญทั้งส่วนตนและส่วนรวม นำความสุขความเจริญมาสู่หมู่คณะฝ่ายเดียว เพราะเป็นหลักธรรมที่เน้นความรับผิดชอบต่อส่วนรวม ก่อเกิดเป็นความสามัคคีของหมู่คณะและการเคารพนับถือซึ่งกันและกัน สรุปก็คือเป็นหลักธรรมที่สอนให้เรารู้จัก หลักการทำงานเป็นทีมอย่างมีประสิทธิภาพเพื่อสร้างชุมชน องค์กรหรือสถาบัน ให้เข้มแข็งสามารถนำไปใช้ได้ทั้งหมู่ชนกับผู้บริหารบ้านเมือง

การพัฒนาทางพระพุทธศาสนานั้นต้องเริ่มที่ตัวบุคคลหมายความว่าบุคคลที่อยู่ในชุมชนหรือสังคมควรที่จะได้รับการพัฒนาเป็นอันดับแรกทั้ง ๔ ด้าน คือ ทางด้านกาย ทางด้านหลักธรรมที่เหมาะสมในการพัฒนา ทางสังคมคือการบริหารนิยธรรมหรือวัชชือการบริหารนิยธรรมได้แก่ธรรมไม่ทำให้เสื่อม เป็นไปเพื่อความเจริญฝ่ายเดียวมี ๗ ประการ คือ

๑. หมั่นประชุมกันเนื่องนิตย์
๒. พร้อมเพรียงกันประชุม พร้อมเพรียงกันเลิกประชุม พร้อมเพรียงกันทำกิจที่พึงทำ
๓. ไม่บัญญัติสิ่งที่ไม่ได้บัญญัติไว้ ไม่ล้มล้างสิ่งที่บัญญัติไว้ ถือปฏิบัติมั่นตามวัชชุกรมตามที่วางไว้เดิม

๔. ท่านเหล่าใดเป็นผู้ใหญ่ในชนชาววัชชี เคารพนับถือท่านเหล่านั้น เห็นถ้อยคำของท่านว่าเป็นสิ่งอันควรรับฟัง

๕. บรรดาบุคคลสตรีบุษยามาริทั้งหลายให้อยู่ดีโดยไม่ถูกข่มเหงหรือดูคร่ำขื่นใจ

๖. เคารพสักการบูชาเจดีย์ของวัชชีทั้งหลายทั้งภายในและภายนอก ไม่ปล่อยให้ธรรมิกพลีที่เคยทำแก่เจดีย์เหล่านั้นเสื่อมทรามไป

๗. จัดให้ความอารักขาคุ้มครอง ป้องกันอันชอบธรรมแก่พระอรหันต์ทั้งหลาย ตั้งใจว่าขอพระอรหันต์ทั้งหลายที่ยังไม่ได้มา พึงมาสู่แคว้นแคว้นที่มาแล้ว พึงอยู่ในแคว้นแคว้นผาสุก^๑

พระพุทธเจ้าได้ตรัสแก่เจ้าวัชชีทั้งหลายผู้ปกครองรัฐโดยระบอบสามัคคีธรรม ซึ่งรัฐคู่อริยอมรับว่าเมื่อชาววัชชียังปฏิบัติตามหลักธรรมนี้จะเอาชนะด้วยการรบไม่ได้ นอกจากจะใช้การเกลี้ยกล่อม หรือทำให้เกิดความแตกสามัคคีกันภายในกลุ่มของวัชชีจึงจะมีสิทธิชนะ จะเห็นได้ว่าอุปทานิยธรรม ๗ ประการนี้ มีสามัคคีธรรมเป็นคุณธรรมที่คอยเกื้อหนุนให้การปฏิบัติตามนั้นเกิดเป็นผลจริง ฉะนั้น หลักสามัคคีธรรมก็เป็นปัจจัยหนึ่งซึ่งช่วยให้การพัฒนาการจัดการเป็นไปตามแนวทางที่ชุมชนหรือสังคมตั้งเป้าหมายเอาไว้ได้แก่ความมีคุณภาพชีวิตที่ดี

สมัยหนึ่ง พระผู้มีพระภาคเจ้าประทับอยู่ ณ สารินทเจดีย์ใกล้กรุงเวสาลี ครั้งนั้นแลเจ้าลิจฉวีหลายพระองค์ด้วยกันพากันเข้าไปเฝ้าพระผู้มีพระภาคเจ้าถึงที่ประทับ ทรงถวายบังคมพระผู้มีพระภาคเจ้าแล้ว ประทับนั่ง ณ ที่ควรส่วนข้างหนึ่ง ครั้นแล้วพระผู้มีพระภาคเจ้าได้ตรัสแก่เจ้าลิจฉวีเหล่านั้นว่า ดูก่อนลิจฉวีทั้งหลาย เราจักแสดงอุปทานิยธรรม ๗ ประการ แก่ท่านทั้งหลายท่านทั้งหลายจงฟัง จงใส่ใจให้ดี เราจักกล่าว เจ้าลิจฉวีเหล่านั้นทูลรับพระผู้มีพระภาคเจ้าแล้ว พระผู้มีพระภาคเจ้าได้ตรัสว่า

ดูก่อนลิจฉวีทั้งหลาย อุปทานิยธรรม ๗ ประการเป็นไฉน คือ ชาววัชชีจักหมั่นประชุมกันเนื่องนิตย์ เพียงใด ชาววัชชีพึงหวังความเจริญได้แน่นอน ไม่พึงหวังความเสื่อมเลย เพียงนั้นชาววัชชีเมื่อประชุมก็จักพร้อมเพรียงกันประชุม เมื่อเลิกประชุมก็พร้อมเพรียงกันเลิกประชุมและจักพร้อมเพรียงช่วยกันทำกิจที่ควรทำเพียงใด ชาววัชชีพึงหวังความเจริญได้แน่นอน ไม่พึงหวังความเสื่อมเลยเพียงนั้น ชาววัชชีจักไม่บัญญัติสิ่งที่ยังไม่บัญญัติ จักไม่ถอนสิ่งที่ท่านบัญญัติไว้แล้ว ประพฤติมั่นอยู่ในธรรมของชาววัชชีครั้งโบราณ ตามที่ท่านบัญญัติไว้เพียงใด ชาววัชชีพึงหวังความเจริญได้แน่นอน ไม่พึงหวังความเสื่อมเลยเพียงนั้น ชาววัชชีจักสักการะ เคารพ นับถือบูชาท่านวัชชีผู้ใหญ่ทั้งหลาย และจักสำคัญถ้อยคำแห่งท่านเหล่านั้น ว่าเป็นถ้อยคำอันตนพึงเชื่อฟังเพียงใด ชาววัชชีพึงหวังความเจริญได้แน่นอน ไม่พึงหวังความเสื่อมเลยเพียงนั้น ชาววัชชีจักไม่ข่มขืนบังคับปกครองหญิงใน กุลเพียงใด ชาววัชชีพึงหวังความเจริญได้แน่นอน ไม่พึงหวังความเสื่อมเลยเพียงนั้น ชาววัชชียังคงสักการะ เคารพ นับถือ บูชาเจดีย์สถานของชาววัชชีทั้งภายในและภายนอก และไม่ลบถ้างพลีกรรมอันชอบธรรม ซึ่งเคยให้เคยทำแก่เจดีย์สถานเหล่านั้นเพียงใด ชาววัชชีพึงหวังความเจริญได้แน่นอน ไม่พึงหวังความเสื่อมเลยเพียงนั้น ชาววัชชีจักถวายความอารักขา ความคุ้มครอง ป้องกันโดยชอบธรรมในพระอรหันต์ทั้งหลาย เป็นอย่างดี ด้วยหวังว่า ไฉนพระอรหันต์ทั้งหลายที่ยังไม่มา พึงมาสู่แคว้นแคว้น และที่มาแล้ว พึงอยู่เป็นสุขเพียงใดชาววัชชีพึงหวังความเจริญได้แน่นอน ไม่พึงหวังความเสื่อมเลยเพียงนั้น ดูก่อนลิจฉวีทั้งหลาย อุปทานิยธรรม ๗ ประการนี้ จักตั้งอยู่ในชาววัชชีและชาววัชชียังปรากฏอยู่ในอุปทานิยธรรม ๗ ประการนี้เพียงใด ชาววัชชีพึงหวังความเจริญได้แน่นอน ไม่พึงหวังความเสื่อมเลยเพียงนั้น

^๑ อัง.สตตก. (ไทย) ๒๓/๒๐/๑๘.

จากเรื่องนี้เราจะเห็นได้ว่า พระสัมมาสัมพุทธเจ้าทรงปรารถนาให้กษัตริย์ลิจฉวีทั้งหลายในแคว้นวัชชีมีความสามัคคีปรองดองเป็นน้ำหนึ่งใจเดียวกัน จึงทรงประทานหลักธรรมเรื่องอธิปไตยธรรมทั้ง ๗ ประการ หรือก็คือหลักการทำงานเป็นทีมอย่างมีประสิทธิภาพ ๗ ประการไว้ให้นำไปปฏิบัติเพื่อความผาสุกของชาววัชชี จะได้มีแต่ความเจริญ ไม่พบกับความเสื่อมเลย แม้ศัตรูจะมารุกรานก็ยากจะเอาชนะได้^๑

อธิปไตยธรรม ๗ ของกษัตริย์วัชชี หรือ วัชชีอธิปไตยธรรม ๗ (ธรรมอันไม่เป็นที่ตั้งแห่งความเสื่อม เป็นไปเพื่อความเจริญฝ่ายเดียว สำหรับหมู่ชนหรือผู้บริหารบ้านเมือง (things leading never to decline but only to prosperity; conditions of welfare)

๑. หมั่นประชุมกันเนื่องนิตย์ (to hold regular and frequent meetings) การประชุมพบปะปรึกษาหารือกันในกิจการงานต่าง ๆ อย่างสม่ำเสมอ เพื่อแก้ปัญหาในการสื่อสาร แลกเปลี่ยนความคิดเห็นซึ่งกันและกันยอมรับในเหตุผลที่ถูกต้อง ที่เป็นประโยชน์สร้างความเข้าใจที่ดีต่อกัน และหาแนวทางแก้ไขปัญหาต่าง ๆ ร่วมกัน การประชุมกันบ่อย ๆ คุยกันบ่อย ๆ นั้น เป็นการระดมสมองรวมความสามารถที่ทุกคนมี แล้วนำมาแก้ไขปรับปรุงข้อบกพร่องส่งเสริมพัฒนาหมู่คณะให้มีความเจริญในด้านต่าง ๆ เช่น ในสถานที่ทำงาน หัวหน้ามีการประชุมปรึกษากับผู้ร่วมงานทุกครั้ง งานก็จะราบรื่น หากมีข้อผิดพลาดทุกคนก็จะยอมรับในสิ่งที่เกิดขึ้น

๒. พร้อมเพรียงกันประชุม พร้อมเพรียงกันเลิกประชุม พร้อมเพรียงกันทำกิจที่พึงทำ (to meet together in harmony, disperse in harmony, and do their business and duties in harmony) ข้อนี้แปลอีกอย่างหนึ่งว่า : พร้อมเพรียงกันลุกขึ้นป้องกันบ้านเมือง พร้อมเพรียงกันทำกิจทั้งหลาย เข้าประชุม เลิกประชุมและทำกิจที่ได้รับมอบหมายตามมติที่ประชุม อย่างพร้อมเพรียงกัน เพื่อสร้างความรับผิดชอบร่วมกัน ป้องกันไม่ให้เกิดการกินแหนงแคลงใจกัน ต้องให้ความสำคัญกับการประชุม ต้องทำงานของส่วนรวมให้ดีและพร้อมเพรียงกันลุกขึ้นป้องกันหมู่คณะเมื่อมีภัย การเริ่มและเลิกประชุมโดยพร้อมเพรียงกันนั้นไม่ใช่ทำได้ง่าย ๆ เป็นตัววัดว่าคนในทีมมีความพร้อมหรือไม่แค่เห็นการตรงต่อเวลาเป็นการเสียสละ เป็นการแสดงน้ำใจเห็นอกเห็นใจผู้อื่น ให้ความสำคัญของคำว่าทีม หัวหน้าที่ดีจึงต้องรักษาเวลาทั้งการเริ่มและเลิกประชุมการทำกิจต่าง ๆ ตามมติที่ประชุม เป็นการเสียสละ การยอมรับ อดทนอดกลั้นและที่สำคัญคือเรื่องของความไว้นื้อเชื่อใจ ซึ่งเป็นเรื่องที่สำคัญที่สุด หากไม่เชื่อใจกัน จะทำให้ไม่แบ่งงานกัน เกิดการหลงตนเอง การใจไม่ถึง ใจไม่กว้างพอที่จะเปิดโอกาสให้คนอื่น ๆ ทำผิดพลาดเพื่อการเรียนรู้ การจัดทำเอกสารและกำหนดมาตรฐานต่าง ๆ ในการทำงาน ก็เป็นการวางระบบให้ทำงานอย่างพร้อมเพรียงกันได้อย่างหนึ่ง

๓. ไม่บัญญัติสิ่งที่มีได้บัญญัติไว้ (อันขัดต่อหลักการเดิม) ไม่ล้มล้างสิ่งที่บัญญัติไว้ (ตามหลักการเดิม) ถือปฏิบัติมันตามวัชชีธรรม (หลักการ) ตามที่วางไว้เดิม (to introduce no revolutionary ordinance, or break up no established ordinance, but abide by the original or fundamental Vijnan norm and principles) ไม่บัญญัติสิ่งใหม่ ๆ หรือล้มเลิกบัญญัติเดิม ตามอำเภอใจ โดยผิดหลักการเดิมที่หมู่คณะได้วางไว้ จะต้องถือปฏิบัติมันตามหลักการเดิมของหมู่คณะทำตามกฎระเบียบ ตามกติกาข้อบังคับ ตามหลักเกณฑ์ของหมู่คณะ เพื่อความเสมอภาคกัน

^๑ กัลยาณมิตรเพื่อนแท้สำหรับคุณ, พุทธธรรม ๒ : อธิปไตยธรรม ๗, [ออนไลน์], แหล่งที่มา : https://kalyanamitra.org/th/article_detail.php?i=15410 [๑๘ มีนาคม ๒๕๖๓].

อันเป็นเหตุส่งเสริมให้การปกครองการบริหารเกิดผลดี มีประสิทธิภาพ ไม่เล่นนอกกฎนอกกติกา เพราะจะกลายเป็นกติกาส่วนตัวที่ไม่ตรงกับกติกาของคนอื่น ซึ่งจะสร้างปัญหาให้เกิดขึ้นตามมา ภายหลัง การกำหนด วิสัยทัศน์ เป้าหมาย ยุทธศาสตร์ แผนรองรับ คือ การบัญญัติตั้งนั้น ทุกคนในทีม จะต้องทำตามอย่างเคร่งครัด ไม่ล้าเลิก เพิ่มถอน ตามอำเภอใจ

๔. ท่านเหล่าใดเป็นผู้ใหญ่ในชนชาววัชชี เคารพนับถือท่านเหล่านั้น เห็นถ้อยคำของท่านว่าเป็นสิ่งอันควรรับฟัง (to honor and respect the elders among the vijjians and deem them worthy of listening to) ให้ความเคารพและรับฟังความคิดเห็นคำแนะนำของผู้ใหญ่ ผู้ใหญ่เป็นผู้มีประสบการณ์ยาวนาน ดังนั้น ต้องให้เกียรติ ให้ความเคารพนับถือและรับฟังความคิดเห็นของท่านในฐานะที่เป็นผู้รู้และมีประสบการณ์มาก การอยู่ร่วมกันในหมู่คณะจำเป็นต้องมีผู้นำและผู้ตาม ต้องเคารพนับถือผู้เป็นใหญ่เป็นประธาน เคารพผู้บริหารหมู่คณะ ถ้าให้การเคารพและเชื่อฟังผู้นำ หมู่คณะสังคมนั้นจะไม่วุ่นวาย จุดตั้งต้นของการนำทีม อยู่ที่ผู้ใหญ่ในองค์กร ว่ามีคุณธรรม คู่ควรแก่การเคารพนับถือกราบไหว้ได้หรือไม่ นำฟังและทำตามแค่ไหน บางองค์กร ผู้ใหญ่ทำตัวไม่น่าเคารพนับถือ ไม่น่ากราบไหว้ มีนิสัยเจ้าชู้ ชอบเล่นการพนัน คดโกง เห็นแก่ตัว ขาดศีลธรรม ไร้จริยธรรม ก็ยากที่จะสร้างบรรยากาศการทำงานเป็นทีมที่ดีได้

๕. บรรดาภุคสตรีกุลกุมารีทั้งหลาย ให้อยู่ดีโดยมิถูกข่มเหง หรือฉุดคร่าขึ้นใจ (the women and girls of the families are to dwell without being forced or abducted) ให้เกียรติและคุ้มครองสตรีและกุมารีทั้งหลาย ให้อยู่ดี มิให้ถูกล่วงเกินข่มเหงรังแกหรือถูกฉุดคร่าขึ้นใจ สตรีถือว่าเป็นเพศแม่ เป็นเพศที่อ่อนแอ บุรุษควรให้เกียรติ ให้การยกย่อง ปกป้องไม่ให้ใครละเมิดสิทธิหรือข่มเหงรังแก ถ้าสังคมใด ๆ ผู้หญิงถูกฉุดคร่าข่มขืนมาก ๆ ความเสื่อมย่อมนะจะเกิดกับสังคมนั้น การทำร้าย การทำผิดในลูกเมียผู้อื่น การกดขี่ทางเพศ การทำลามกอนาจารย่อนามาสังซึ่งความเสื่อมในองค์กร เพราะทำให้เกิดความหวาดระแวง และขาดความปลอดภัยในคุ้มครอง และในที่นี้ยังรวมถึงการไม่รับฟังความเห็นของเพศหญิงด้วย

๖. เคารพสักการะบูชาเจดีย์ (ปูชนียสถานและปูชนียวัตถุ ตลอดถึงอนุสาวรีย์ต่าง ๆ) ของวัชชี (ประจำชาติ) ทั้งหลาย ทั้งภายในและภายนอก ไม่ปล่อยให้ธรรมิกพลีที่เคยให้เคยทำแก่เจดีย์เหล่านั้นเสื่อมทรามไป (to honor and worship the Vajjian shrines, monuments and objects of worship, both central and provincial, and do not neglect those righteous ceremonies held before for them) ให้การสักการะ เคารพ นับถือ บูชาและปกป้องรักษาปูชนียสถานที่สำคัญของชุมชนนั้น ๆ โดยทั่วถึงทั้งหมด เพื่อให้เป็นเครื่องเตือนความทรงจำ เป็นเครื่องยึดเหนี่ยวจิตใจ เป็นศูนย์รวมใจของชุมชน เราให้ทำดีและไม่บั่นทอนผลประโยชน์ที่เคยอุปถัมภ์บำรุงเจดีย์หรือปูชนียสถานเหล่านั้นไม่ละเลยพิธีเคารพบูชาอันพึงทำต่ออนุสรณ์สถานเหล่านั้นตามประเพณีที่ดั้งเดิม เป็นการแสดงถึงความเป็นผู้มีนิสัยดี รักสันติภาพ ชัดเกล้าจิตใจอยู่เสมอ พร้อมทั้งจะปฏิบัติโดยไม่ประมาท การที่สมาชิกของสังคมเป็นคนดี ย่อมเป็นเกียรติ เป็นศักดิ์ศรีและเป็นเครื่องยืนยันความบริสุทธิ์ใจในการปฏิบัติภารกิจต่าง ๆ ได้เป็นอย่างดี ศูนย์รวมจิตใจขององค์กรนั้น บางองค์กรเคารพบูชาอนุสาวรีย์บุคคลสำคัญหรือบรรพบุรุษ หรือผู้มีพระคุณ ขอให้หาศูนย์รวมจิตใจในองค์กรนั้น ๆ ให้ได้ ไม่ว่าจะเจดีย์อนุสาวรีย์ ปูชนียสถาน ปูชนียวัตถุ หรือรูปเคารพต่าง ๆ ก็จะทำให้สามารถยึดเหนี่ยวจิตใจของคนในชุมชนหรือองค์กรนั้น ๆ เพื่อสร้างความสามัคคีที่ดีต่อกันได้ไม่ยาก

๗. จัดให้ความอารักขา ค้ำครอง ปกป้อง อันชอบธรรม แก่พระอรหันต์ทั้งหลาย (ในที่นี้ กินความกว้าง หมายถึง บรรพชิตผู้ดำรงธรรมเป็นหลักใจของประชาชนทั่วไป) ตั้งใจว่า ขอพระอรหันต์ทั้งหลายที่ยังมิได้มา พึงมาสู่แคว้นแคว้น ที่มาแล้วพึงอยู่ในแคว้นแคว้นโดยผาสุก (to provide the rightful protection, shelter and support for the Arahants and wish that the Arahants who have not come may enter the realm and those who have entered may dwell pleasantly therein) เป็นหลักใจและเป็นตัวอย่างทางศีลธรรมของประชาชนเต็มใจต้อนรับและหวังให้ท่านอยู่โดยผาสุกรวมถึงตั้งใจสนับสนุนคนดี ปกป้องคนดีส่งเสริมคนดี เลือกคนดีมีความสามารถมีคุณธรรมเข้ามาเป็นกำลังพัฒนาหมู่คณะของตน ไม่มีการขัดแย้งขัดขาน เลือยขาเก้าอี้ เป็นต้น

อภิธานิยธรรม ๗ ประการนี้ พระพุทธเจ้าตรัสแสดงแก่เจ้าวัชชีทั้งหลายผู้ปกครองรัฐโดยระบอบสามัคคีธรรม (republic) ซึ่งรัฐคู่อริยอมรับว่า เมื่อชาววัชชียังปฏิบัติตามหลักธรรมนี้ จะเอาชนะด้วยการรบไม่ได้ นอกจากจะใช้การเกลี้ยกล่อมหรือแยกให้แตกสามัคคีสรุปได้ว่า อภิธานิยธรรม ๗ ว่าเป็นหลักธรรมอันนำมาซึ่งความสงบสุขของสังคมกล่าวคือเป็นหลักธรรมแห่งการอยู่ร่วมกันซึ่งจำเป็นอย่างยิ่งในด้านการบริหารงานเพราะเป็นหลักธรรมที่เกี่ยวข้องกับการดำรงชีวิตของพระภิกษุอย่างแท้จริงทั้งยังเอื้อประโยชน์ต่อบุคคลรอบข้างด้วยหลักธรรมนี้จะสามารถนำไปสู่วิถีทางแห่งการแก้ปัญหาอุปสรรคที่เกิดขึ้นในวงการคณะสงฆ์ซึ่งเป็นไปเพื่อความรุ่งเรืองแห่งพระพุทธศาสนาและยังเป็นหลักธรรมในพระพุทธศาสนาที่มีการกล่าวถึงการเป็นไปเพื่อความเจริญฝ่ายเดียวสำหรับหมู่ชนเป็นพุทธวิธีการบริหารซึ่งเป็นแนวทางที่ดีที่ควรนำมาปฏิบัติเพื่อให้เกิดผลที่ดีแก่หน่วยงาน^๓

สรุปได้ว่า การนำเอาหลักอภิธานิยธรรม ๗ ประการนี้ พระพุทธเจ้าตรัสแสดงแก่เจ้าวัชชีทั้งหลายผู้ปกครองรัฐโดยระบอบสามัคคีธรรม (republic) มาประยุกต์ใช้ในการพัฒนาการจัดการการท่องเที่ยวในเชิงบูรณาการเพื่อเพื่อประสิทธิภาพการท่องเที่ยวในชุมชนได้ดี เพราะหลักธรรมนั้น จะทำให้เกิดความสามัคคีของคณะผู้ดำเนินงานและเป็นการสร้างความประทับใจ ติดตาม ติดตามใจให้หวาน ย้อนอยากที่จะกลับมาเที่ยวในพื้นที่หรือชุมชนนั้น ๆ ได้อีกเป็นอย่างดี

^๓ พระธรรมปิฎก (ป.อ. ปยุตฺโต), พจนานุกรมพุทธศาสตร์ ฉบับประมวลธรรม, พิมพ์ครั้งที่ ๙, (กรุงเทพมหานคร : มหาวิทยาลัยมหาจุฬาลงกรณราชวิทยาลัย, ๒๕๔๖), หน้า ๒๙๘.

ตารางที่ ๒.๑ สารสำคัญของหลักอภิธานิธรรม ๗

นักวิชาการ	แนวคิดหลัก
<p>อง.สศตตก. (ไทย) ๒๓/๒๐/๑๘.</p> <p>กัลยาณมิตรเพื่อนแท้สำหรับคุณ</p>	<p>หมั่นประชุมกันเนื่องนิตย์ พร้อมเพรียงกันประชุม ไม่บัญญัติสิ่งที่ไม่ได้บัญญัติไว้ ท่านเหล่าใดเป็นผู้ใหญ่ในชนชาววัชชี บรรดากุลสตรีกุลกุมารีให้อยู่ดีโดยไม่ถูกข่มเหง เคารพสักการบูชาเจดีย์ จัดให้ความอารักขาคุ้มครอง</p> <p>หลักธรรมเรื่องอภิธานิธรรม ๗ ประการ หรือก็คือ หลักการทำงานเป็นทีมอย่างมีประสิทธิภาพ ๗ ประการไว้ให้นำไปปฏิบัติเพื่อความผาสุกของชาววัชชี จะได้มีแต่ความเจริญ ไม่พบกับความเสื่อมเลย แม้ศัตรูจะมารุกรานก็ยากจะเอาชนะได้</p>
<p>พระธรรมปิฎก (ป.อ. ปยุตฺโต)</p>	<p>๑. หมั่นประชุมกันเนื่องนิตย์ ๒. พร้อมเพรียงกันประชุม พร้อมเพรียงกันเล็กประชุม พร้อมเพรียงกันทำกิจที่พึงทำ ๓. ไม่บัญญัติสิ่งที่ไม่ได้บัญญัติไว้ ๔. เคารพนับถือท่านเหล่านั้น เห็นถ้อยคำของท่านว่าเป็นสิ่งอันควรรับฟัง ๕. บรรดากุลสตรีกุลกุมารีทั้งหลาย ให้อยู่ดีโดยมิถูกข่มเหง หรือฉุดคร่าขื่นใจ ๖. เคารพสักการบูชาเจดีย์ ๗. จัดให้ความอารักขา คุ้มครอง ป้องกัน อันชอบธรรม</p>

จากการทบทวนหลักอภิธานิธรรม ๗ ผู้วิจัยสามารถสรุปองค์ประกอบของอภิธานิธรรม ๗ ได้ดังนี้ ๑) หมั่นประชุมกันเนืองนิตย์ ๒) พร้อมเพียงกันประชุม ๓) การไม่ตั้งกฎระเบียบตามที่ขัดต่อระเบียบเดิม ๔) ให้ความเคารพและรับฟังความคิดเห็นของผู้ใหญ่ ๕) เคารพสิทธิมนุษยชน ๖) การให้ความเคารพสถานที่ ๗) ให้การดูแลเอาใจใส่แก่ผู้มาเยือน

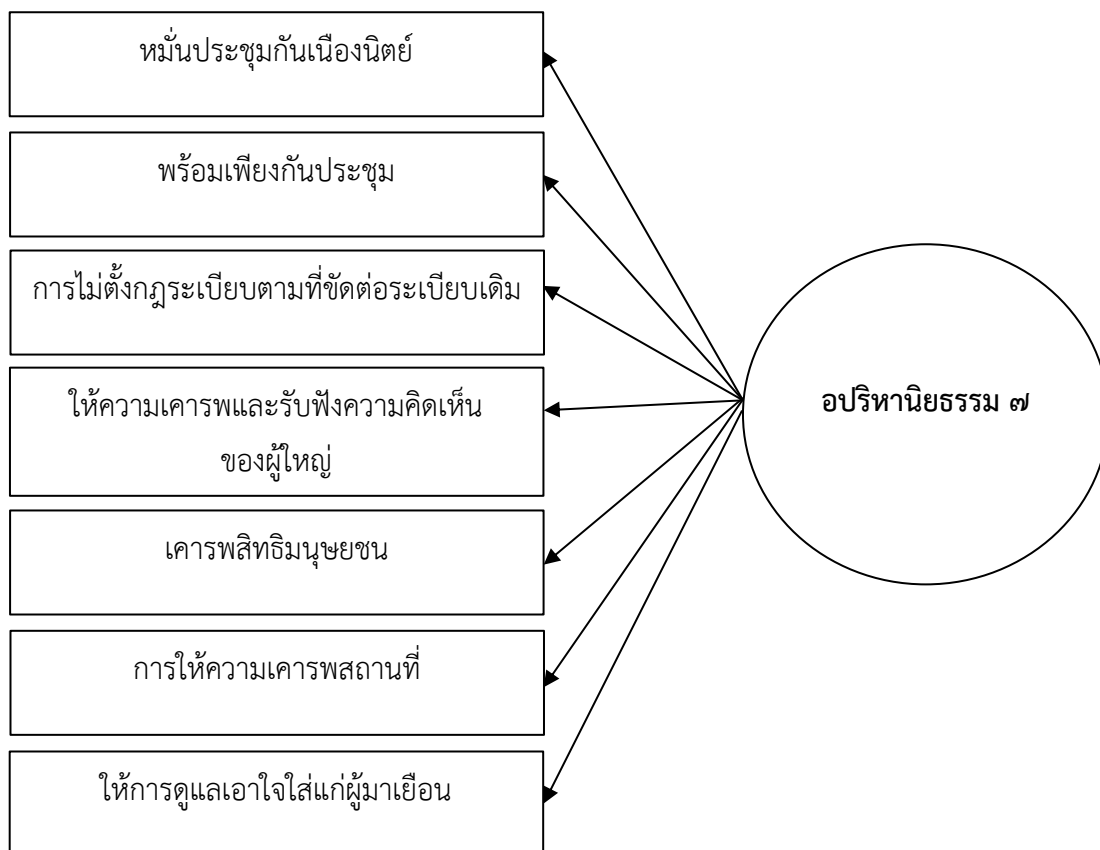

แผนภาพที่ ๒.๑ องค์ประกอบของหลักอภิธานิธรรม ๗^๔

^๔ อก.สตุตทก. (ไทย) ๒๓/๒๐/๑๘.

๒.๑.๒ สรุปลักษณะของพิธีการ ๗

พิธีการ ๗ หมายถึง พิธีการนี้เป็นหลักธรรมสำหรับใช้ในการพัฒนาการจัดการการท่องเที่ยวเพื่อมิให้เสื่อมถอย แต่กลับเสริมให้เจริญเพียงส่วนเดียว สามารถนำไปประยุกต์ใช้ได้ทั้งหน่วยงานที่เกี่ยวข้องทั้งภาครัฐและเอกชน เพื่อการพัฒนาการจัดการการท่องเที่ยวได้อย่างมีประสิทธิภาพมากขึ้น โดยปฏิบัติตามหลักการร่วมรับผิดชอบที่จะช่วยป้องกันความเสี่ยง นำไปสู่ความเจริญรุ่งเรืองโดยส่วนเดียว มี ๗ ประการ ได้แก่

๑) **มันประชุมกันเนืองนิตย์** คือ การได้รับเชิญจากหน่วยงานที่เกี่ยวข้องเพื่อประชุมปรึกษาหารือถึงพัฒนาการจัดการการท่องเที่ยวอยู่เป็นนิตย์ มีการประชุมถึงพัฒนาการจัดการการท่องเที่ยวปรึกษาหารือกันสม่ำเสมอเพื่อแก้ไขปัญหาและแลกเปลี่ยนความคิดเห็นซึ่งกันและกัน การสร้างความเข้าใจในกระบวนการพัฒนาการจัดการการท่องเที่ยวอย่างชัดเจนไม่คลุมเครือการประชุมวางแผนหรือกำหนดนโยบายการพัฒนาการจัดการการท่องเที่ยวเป็นไปได้อย่างเข้าใจตรงกันทุก ๆ คนที่เข้ามาประชุมกันนั้นอาจมีความคิดเห็นที่แตกต่างกันแต่ก็สามารถที่รับการอธิบายจนเข้าใจถึงความจำเป็นและกระบวนการอย่างถูกต้องในตนเองเดียวกัน

๒) **พร้อมเพียงกันประชุม** คือ หน่วยงานที่เกี่ยวข้องประกาศวันเวลาดนัดประชุมปรึกษาหารือถึงพัฒนาการจัดการการท่องเที่ยวชัดเจนและทั่วถึงทุก ๆ คนที่มีส่วนเกี่ยวข้องเมื่อได้รับเชิญเข้ามาประชุมต่างก็มาเข้าร่วมแสดงความคิดเห็นได้อย่างเต็มที่เนื้อหาสาระของการประชุมตรงกับประเด็นที่ในเรื่องที่หน่วยงานที่เกี่ยวข้องประกาศไว้ทุกครั้งที่มีการประชุมนั้นเกิดพึงพอใจกับข้อเสนอแนะของหน่วยงานที่เกี่ยวข้องเสมอมาในขณะที่ประชุมผู้ร่วมนั้นตั้งใจฟังจนจบแล้วจึงกลับโดยพร้อมเพียงกัน

๓) **การไม่ตั้งกฎระเบียบตามที่ขัดต่อระเบียบเดิม** คือ หน่วยงานที่เกี่ยวข้องมีการกำหนดระเบียบไว้อย่างชัดเจน การกำหนดระเบียบไว้อย่างยุติธรรมโดยไม่เอื้อต่อนายทุนใหญ่ การออกกฎระเบียบในการทำธุรกิจ ค่าขาย เป็นไปอย่างถูกต้องชอบธรรมบริสุทธิ์และยุติธรรมการจ้ดระเบียบในการจัดการการท่องเที่ยวทุก ๆ คนในพื้นที่ยอมรับและสามารถปฏิบัติตามหลักกฎเกณฑ์ได้

๔) **ให้ความเคารพและรับฟังความคิดเห็นของผู้ใหญ่** คือ การเคารพและเชื่อฟังจากคำแนะนำจากหน่วยงานที่เกี่ยวข้องในการดำเนินงานทางธุรกิจ ค่าขาย การได้รับคำเชิญจากหน่วยงานที่เกี่ยวข้องเข้ามานำเสนอหรือแนะแนวทางการแก้ไขปัญหาด้านการจัดการการท่องเที่ยวอยู่เสมอ การเปิดโอกาสรับฟังปัญหาของท่านและนำมาพัฒนาปรับปรุงและปฏิบัติตามคำแนะนำตามกฎระเบียบที่หน่วยงานที่เกี่ยวข้องกำหนด

๕) **เคารพสิทธิมนุษยชน** คือ การส่งเสริมให้มีการเฝ้าระวังการปฏิบัติตามข้อกำหนดด้านสิทธิมนุษยชนภายในกิจการ การจัดทำนโยบายด้านสิทธิมนุษยชน สำหรับกิจการครอบคลุมตั้งแต่ระดับคณะกรรมการและผู้บริหารลงไปถึงระดับพนักงานผู้ปฏิบัติงาน การสร้างองค์ความรู้ด้านสิทธิมนุษยชนในกิจการพร้อมทั้งปลูกจิตสำนึกให้ผู้ประกอบธุรกิจหรือกิจกรรมในพื้นที่ยึดถือและปฏิบัติตามหลักสิทธิมนุษยชน กระตุ้นให้มีการปฏิบัติตามหลักการสิทธิมนุษยชนอันเป็นมาตรฐานสากล ซึ่งครอบคลุมไปถึงกิจการในเครือผู้ร่วมทุนและคู่ค้าและการหาวิธีประเมินการปฏิบัติตามนโยบายด้านสิทธิมนุษยชน เป็นระยะเพื่อใช้ในการปรับปรุงจัดลำดับความสำคัญและหาวิธีแก้ไข

๖) **การให้ความเคารพสถานที่** คือ การปฏิบัติตามกฎ ระเบียบ ข้อบังคับ ให้ความเคารพต่อวัฒนธรรมในพื้นที่ เมื่อพบผู้ไม่ปฏิบัติตามกฎ ระเบียบ ข้อบังคับจะต้องแนะนำปฏิบัติให้ถูกต้อง มีกังวลทุกครั้งเมื่อพบผู้ไม่เคารพต่อวัฒนธรรมในพื้นที่และสามารถอธิบายความเป็นมาหรือวัฒนธรรมในพื้นที่ให้กับผู้ที่เข้ามาใหม่

๗) **ให้การดูแลเอาใจใส่แก่ผู้มาเยือน** คือ การสร้างความประทับใจและค่านิยม โดยจัดสถานที่ให้เหมาะสม ให้ความช่วยเหลือแก่นักท่องเที่ยวในเรื่องการแจ้งหรือการบริการที่แพงเกินกว่าเหตุหรือถูกเอารัดเอาเปรียบมีการให้บริการสร้างความสะดวกสบายแก่นักท่องเที่ยวไว้อย่างน่าประทับใจจัดสถานที่ติดต่อประสานงานหรือการบริการให้กับนักท่องเที่ยวได้เป็นอย่างดีรูปแบบชัดเจนและมีนโยบายเชิญชวนให้นักท่องเที่ยวได้กลับมาเที่ยวอีกครั้ง

๒.๒ แนวคิด ทฤษฎีเกี่ยวกับการจัดการการท่องเที่ยว

จากการศึกษาแนวคิด ทฤษฎีเกี่ยวกับการพัฒนาการจัดการการท่องเที่ยว เพื่อสนับสนุนการศึกษาเรื่อง “รูปแบบการพัฒนาการจัดการการท่องเที่ยวบนพื้นที่เศรษฐกิจพิเศษในจังหวัดสงขลา” ผู้วิจัยพบทวนไว้ดังนี้

๒.๒.๑ ความหมายของการท่องเที่ยว

การท่องเที่ยว หมายถึง การเดินทางเพื่อความเพลิดเพลิน พักผ่อนหย่อนใจและเป็นการเดินทางที่มีเงื่อนไข ๓ ประการ คือ

๑. เดินทางจากที่อยู่อาศัยปกติไปยังที่อื่นเป็นการชั่วคราว
๒. เดินทางด้วยความสมัครใจ
๓. เดินทางด้วยวัตถุประสงค์ใด ๆ ก็ได้ที่ไม่ใช่การประกอบอาชีพหรือหารายได้^๕

การท่องเที่ยวเป็นกิจกรรมอย่างหนึ่งของมนุษย์ซึ่งกระทำ เพื่อผ่อนคลายความตึงเครียดจากกิจการงานประจำ โดยปกติจะเดินทางจากที่หนึ่งไปยังอีกที่หนึ่ง โดยไม่คำนึงว่าระยะทางนั้นว่ามันจะใกล้หรือไกลและการเดินทางนั้นจะมีการค้างแรมหรือไม่^๖

การท่องเที่ยว เป็นเรื่องของการเดินทางที่เป็นการชั่วคราวด้วยความสมัครใจ มิใช่ถูกบังคับหรือเพื่อสินจ้าง แต่เพื่อวัตถุประสงค์อื่น ๆ เช่น เพื่อการพักผ่อนหย่อนใจความสนุกสนานเพลิดเพลิน การศึกษา ศาสนา กีฬา เยี่ยมญาติมิตร ติดต่อธุรกิจการประชุมสัมมนา เป็นต้น มิฉะนั้นก็จะเป็นการเดินทางที่ไม่ใช่การท่องเที่ยว^๗

การเดินทางของมนุษย์จากสถานที่ใดสถานที่หนึ่งไปยังอีกสถานที่หนึ่งหรือการเดินทางจากถิ่นพำนักที่อาศัยไปยังสถานที่อื่นเป็นการชั่วคราวด้วยความสมัครใจไปและเป็นการเดินทางด้วยเหตุผลของการท่องเที่ยวมิใช่เพื่อประกอบอาชีพหรือหารายได้ เช่น การเดินทางเพื่อการพักผ่อน การ

^๕ ฉลองศรี พิมลสมพงศ์, การวางแผนและพัฒนาตลาดการท่องเที่ยว, พิมพ์ครั้งที่ ๔, (กรุงเทพมหานคร : สำนักพิมพ์มหาวิทยาลัยเกษตรศาสตร์, ๒๕๔๖), หน้า ๓๔.

^๖ ปรีชา แดงโรจน์, อุตสาหกรรมท่องเที่ยวสู่ศตวรรษที่ ๒๑, พิมพ์ครั้งที่ ๑, (กรุงเทพมหานคร : บริษัท ไฟว์ แอนด์ โฟร์ พรินติ้ง จำกัด, ๒๕๔๔), หน้า ๒.

^๗ บุญเลิศ จิตตั้งวัฒนา, การพัฒนาการท่องเที่ยวแบบยั่งยืน, (กรุงเทพมหานคร : เพรส แอนด์ ดีไซน์, ๒๕๔๘), หน้า ๖.

เดินทางเพื่อไปชมการแข่งขันกีฬา การเดินทางเพื่อการศึกษา การเดินทางเพื่อการประชุมสัมมนา การเดินทางเพื่อเยี่ยมญาติพี่น้องหรือเพื่อน การเดินทางเพื่อแลกเปลี่ยนวัฒนธรรม เป็นต้น^๘

การท่องเที่ยวเป็นการนันทนาการรูปแบบหนึ่ง ที่เกิดขึ้นระหว่างเวลาว่างที่มีการเดินทาง จากที่หนึ่งไปที่หนึ่ง ซึ่งมักหมายถึงเดินทางจากที่อยู่อาศัยไปยังอีกที่หนึ่งที่เป็นแหล่งท่องเที่ยว เพื่อเปลี่ยนบรรยากาศและสิ่งแวดล้อม โดยมีแรงกระตุ้นจากความต้องการในด้านกายภาพ ด้านวัฒนธรรม ด้านปฏิสัมพันธ์และด้านสถานะหรือเกียรติคุณ^๙ กิจกรรมที่เกี่ยวข้องกับการเคลื่อนไหว การโยกย้าย ของการเดินทางของบุคคลจากที่อยู่อาศัยปกติไปยังที่อื่นเป็นการชั่วคราว เพื่อวัตถุประสงค์ใด ๆ ที่ไม่ใช่เพื่อการหารายได้^{๑๐}

การท่องเที่ยวเป็นการเดินทางเพื่อจุดหมายต่าง ๆ โดยมีมูลเหตุจูงใจ ๔ ประเภท ดังนี้

๑. มูลเหตุจูงใจทางด้านกายภาพ หมายถึง ความต้องการท่องเที่ยวเพื่อพักผ่อนหย่อนใจ เช่น เข้าร่วมกิจกรรมทางการกีฬา หรือรักษาสุขภาพ พักผ่อนตากอากาศชายทะเลหรือร่วมกิจกรรม บันเทิงอื่น ๆ

๒. มูลเหตุจูงใจทางวัฒนธรรม หมายถึง ความต้องการเรียนรู้เรื่องต่าง ๆ ในแหล่งอื่นที่มีใช้ที่อยู่เดิม ไม่ว่าจะเป็นด้านศิลปวัฒนธรรม นาฏศิลป์ ดุริยางค์ศิลป์ ประเพณีต่าง ๆ

๓. มูลเหตุจูงใจด้านความสัมพันธ์ระหว่างบุคคล หมายถึง ความต้องการพบปะสังสรรค์กับผู้คนใหม่ ๆ หรือเพื่อนเก่า ญาติพี่น้อง

๔. มูลเหตุจูงใจด้านสถานภาพและเกียรติภูมิ หมายถึง ความต้องการพัฒนาตนเองให้มีฐานะหรือเกียรติภูมิสูง อาจเป็นไปเพื่อการศึกษา การประชุมและการติดต่อธุรกิจ^{๑๑}

กิจกรรมต่าง ๆ ที่ติดต่อและสัมพันธ์กับกิจกรรมของบุคคล โดยสามารถเกิดขึ้นจากการที่เดินทางจากที่หนึ่งไปยังอีกที่หนึ่ง โดยมีวัตถุประสงค์เพื่อการพักผ่อนและการติดต่อธุรกิจ ซึ่งเอาเหตุผลกระบวนการแลกเปลี่ยนทางสังคม เศรษฐกิจและวัฒนธรรม อันเป็นองค์ประกอบพื้นฐานของการเดินทางและการท่องเที่ยว^{๑๒}

สรุปได้ว่า การท่องเที่ยว หมายถึง การเดินทางจากที่อยู่อาศัยปกติ ไปยังสถานที่ต่าง ๆ เป็นการชั่วคราวด้วยความสมัครใจและพึงพอใจของผู้เดินทาง เช่น การเดินทางเพื่อการพักผ่อน การเดินทาง การเดินทางเพื่อแลกเปลี่ยนวัฒนธรรม การเดินทางเพื่อการศึกษา การเดินทางเพื่อเยี่ยมญาติพี่น้องหรือเพื่อน เป็นต้น ไม่ใช่เพื่อการประกอบอาชีพหรือหารายได้

^๘ รัฐัญญา มณีเนตร, **ไทยศึกษาเพื่อการท่องเที่ยว**, (ขอนแก่น : คลังนานาวิทยา, ๒๕๕๒), หน้า ๔๕.

^๙ สถาบันวิจัยวิทยาศาสตร์และเทคโนโลยีแห่งประเทศไทย, **รายงานขั้นสุดท้าย การดำเนินการกำหนดนโยบายการท่องเที่ยวเชิงนิเวศ**, (กรุงเทพมหานคร : ศูนย์บริการวิชาการ สถาบันวิจัยวิทยาศาสตร์และเทคโนโลยีแห่งประเทศไทย, ๒๕๔๒), หน้า ๔๓.

^{๑๐} รัชพร จันทร์สว่าง, **ความหมายของนักท่องเที่ยว**, พิมพ์ครั้งที่ ๑, (กรุงเทพมหานคร : โรงพิมพ์จุฬาลงกรณ์มหาวิทยาลัย, ๒๕๔๖), หน้า ๓๘.

^{๑๑} McIntosh R.W. & Goeldner C.R., **Tourism Principles, Practices, Philosophies**, (New York: John Wiley & Son, 1980), p. 23.

^{๑๒} Lumsdon, **Motivation and Personality**, (New York: Harper and Row Publishers, 1999), p. 45.

ตารางที่ ๒.๒ สารสำคัญของความหมายของการท่องเที่ยว

นักวิชาการ	แนวคิดหลัก
ฉลองศรี พิมพ์สมพงศ์	<p>การเดินทางเพื่อความเพลิดเพลิน พักผ่อนหย่อนใจและเป็นการเดินทางที่มีเงื่อนไข ๓ ประการ คือ</p> <ol style="list-style-type: none"> ๑. เดินทางจากที่อยู่อาศัยปกติไปยังที่อื่นเป็นการชั่วคราว ๒. เดินทางด้วยความสมัครใจ ๓. เดินทางด้วยวัตถุประสงค์ใด ๆ ก็ได้ที่ไม่ใช่การประกอบอาชีพหรือหารายได้
ปรีชา แดงโรจน์	<p>การท่องเที่ยวเป็นกิจกรรมอย่างหนึ่งของมนุษย์ซึ่งกระทำ เพื่อผ่อนคลายความตึงเครียดจากกิจการงานประจำ</p>
บุญเลิศ จิตตั้งวัฒนา	<p>การพักผ่อนหย่อนใจความสนุกสนานเพลิดเพลิน การศึกษา ศาสนา กีฬา เยี่ยมญาติมิตร ติดต่อธุรกิจการประชุมสัมมนา เป็นต้น มิฉะนั้นก็จะเป็นการเดินทางที่ไม่ใช่การท่องเที่ยว</p>
ฐิรชญา มณีเนตร	<p>การเดินทางด้วยเหตุผลของการท่องเที่ยวมิใช่ เพื่อประกอบอาชีพหรือหารายได้</p>
สถาบันวิจัยวิทยาศาสตร์และเทคโนโลยีแห่งประเทศไทย	<p>การท่องเที่ยวเป็นการนันทนาการรูปแบบหนึ่ง ที่เกิดขึ้นระหว่างเวลาว่างที่มีการเดินทางจากที่หนึ่งไปที่หนึ่ง ซึ่งมักหมายถึงเดินทางจากที่อยู่อาศัยไปยังอีกที่หนึ่งที่เป็นแหล่งท่องเที่ยว</p>
รัชพร จันทร์สว่าง	<p>กิจกรรมที่เกี่ยวข้องกับการเคลื่อนไห้ การโยกย้ายของการเดินทางของบุคคลจากที่อยู่อาศัยปกติไปยังที่อื่นเป็นการชั่วคราว เพื่อวัตถุประสงค์ใด ๆ ที่ไม่ใช่เพื่อการหารายได้</p>

ตารางที่ ๒.๒ สารสำคัญของความหมายของการท่องเที่ยว (ต่อ)

นักวิชาการ	แนวคิดหลัก
Lumsdon	กิจกรรมต่าง ๆ ที่ติดต่อและสัมพันธ์กับกิจกรรมของบุคคล โดยสามารถเกิดขึ้นจากการที่เดินทางจากที่หนึ่งไปยังอีกที่หนึ่ง
McIntosh R.W. & Goeldner C.R.	๑. มุลเหตุจูงใจทางด้านกายภาพ ๒. มุลเหตุจูงใจทางวัฒนธรรม ๓. มุลเหตุจูงใจด้านความสัมพันธ์ระหว่างบุคคล ๔. มุลเหตุจูงใจด้านสถานภาพและเกียรติภูมิ

๒.๒.๒ ความหมายของนักท่องเที่ยว

นักท่องเที่ยว หมายถึง ผู้ที่เดินทางจากถิ่นพำนักที่อาศัยไปยังสถานที่อื่นเป็นการชั่วคราวเป็นเวลาอย่างน้อย ๒๔ ชั่วโมงขึ้นไป ด้วยความสมัครใจและมีวัตถุประสงค์ในการเดินทางที่แตกต่างกัน แต่ไม่ใช่เพื่อประกอบอาชีพหรือหารายได้ที่จุดหมายปลายทาง ซึ่งนักท่องเที่ยวถือว่าเป็นองค์ประกอบที่สำคัญที่สุดของการท่องเที่ยว โดยองค์การการท่องเที่ยวโลกได้ให้ความหมายของนักท่องเที่ยว โดยเสนอแนะให้ประเทศสมาชิกใช้คำว่า ผู้มาเยือน (Visitor)^{๑๓}

นักท่องเที่ยวหรือผู้มาเยือน เป็นผู้ที่เดินทางจากที่อยู่อาศัยปกติไปยังที่อื่นเป็นการชั่วคราว ซึ่งเรียกรวมกันทั้งนักท่องเที่ยวที่เป็นผู้มาเยือนว่า “Visitors” จำแนกได้ ๒ ลักษณะ คือ

๑. จำแนกตามช่วงเวลาที่ใช้ในการไปเยือนและการพักค้างคืน ณ สถานที่ที่ไปเยือนนั้น ซึ่งแบ่งเป็น ๒ กลุ่ม

๑.๑ นักท่องเที่ยว หมายถึง ผู้ที่มาเยือนชั่วคราว ซึ่งพักอยู่ ณ สถานที่ที่ไปเยือนอย่างน้อย ๒๔ ชั่วโมงและมีการพักค้างคืนอย่างน้อย ๑ คืน แต่ไม่เกิน ๑ ปี

- ผู้ที่ไม่มีถิ่นพำนักอยู่ในสถานที่ที่ไปเยือน

- ผู้ที่มีสัญชาติของประเทศนั้น หรือเดิมเป็นคนในถิ่นนั้นแต่ปัจจุบันไม่ได้มีถิ่นพำนักอยู่ ณ สถานที่ที่ไปเยือนแล้ว

- ผู้ที่เป็นลูกเรือ (พนักงานปฏิบัติหน้าที่บนเครื่องบินและเรือโดยสาร) ซึ่งไม่มีถิ่นพำนัก ณ สถานที่ที่ไปเยือน ซึ่งเข้าไปพักค้างคืน ณ สถานที่ที่ไปเยือนนั้น

๑.๒ นักทัศนาจร หมายถึง ผู้มาเยือนชั่วคราว ซึ่งพักอยู่ ณ สถานที่นั้นน้อยกว่า ๒๔ ชั่วโมงและไม่พักค้างคืน ซึ่งได้แก่

- ผู้โดยสารเรือสำราญหรือเรือเดินสมุทร ซึ่งมาแวะพักเพียงชั่วคราวและไม่ได้พักค้างคืน

- ผู้มาเยือนที่จากสถานที่นั้นไปภายในวันเดียวกัน

- ผู้ที่เป็นลูกเรือ (พนักงานปฏิบัติหน้าที่บนเครื่องบินและเรือโดยสาร) ซึ่งไม่ได้มีถิ่นที่อยู่อาศัย ณ ประเทศหรือสถานที่นั้นและแวะพักเพียงชั่วคราว ในเวลาไม่เกิน ๒๔ ชั่วโมง

^{๑๓} รัฐชญา มณีเนตร, การท่องเที่ยวอย่างยั่งยืน, เอกสารประกอบการสอนวิชาการท่องเที่ยวอย่างยั่งยืนขอนแก่น, (ขอนแก่น : สำนักพิมพ์มหาวิทยาลัยขอนแก่น, ๒๕๕๑), หน้า ๔๕.

๒. จำแนกตามถิ่นพำนักของผู้มาเยือน ซึ่งสามารถจำแนกผู้มาเยือนได้ ๓ กลุ่ม ดังต่อไปนี้

๒.๑ ผู้มาเยือนขาเข้า (Inbound Visitor) หมายถึง ผู้มาเยือนที่มีถิ่นพำนักในต่างประเทศและเดินทางเข้ามาท่องเที่ยวในอีกประเทศหนึ่ง

๒.๒ ผู้มาเยือนขาออก (outbound visitor) หมายถึง ผู้มาเยือนที่มีถิ่นพำนักอยู่ในประเทศหนึ่งและเดินทางออกไปยังประเทศอื่น

๒.๓ ผู้มาเยือนภายในประเทศ (domestic visitor) หมายถึง ผู้มาเยือนที่มีถิ่นพำนักอยู่ในประเทศและเดินทางท่องเที่ยวภายในประเทศนั้น^{๑๔}

นักท่องเที่ยวถือได้ว่าเป็นองค์ประกอบที่สำคัญของการท่องเที่ยว ถ้าไม่มีนักท่องเที่ยวการท่องเที่ยวก็จะเกิดขึ้นไม่ได้ การท่องเที่ยวแห่งประเทศไทยได้แบ่งเป็นนักท่องเที่ยวและนักท่องเที่ยว ดังนี้

๑. นักท่องเที่ยว (Tourists) หมายถึง ผู้ที่เดินทางไปอยู่ในสถานที่อันมิใช่ ที่พำนักถาวรของตน ซึ่งเป็นการเดินทางไปอยู่ชั่วคราวตั้งแต่ ๒๔ ชั่วโมงขึ้นไป (มีการค้างคืนอย่างน้อย ๑ คืน) แต่ไม่เกิน ๙๐ วัน เป็นการเดินทางโดยสมัครใจ ด้วยวัตถุประสงค์ใด ๆ ก็ตามที่มีใ้การไปประกอบอาชีพหรือหารายได้ ทั้งนี้ผู้โดยสารมาทางเรือสำราญทางทะเลแล้วไม่พักค้างคืนบนฝั่งไม่นับเป็นนักท่องเที่ยวจำแนกเป็น

- นักท่องเที่ยวชาวต่างประเทศ หรือนักท่องเที่ยวระหว่างประเทศ (Foreign Tourists or International Tourists) หมายถึง นักท่องเที่ยวชาวต่างประเทศที่เดินทางเข้ามาท่องเที่ยวในประเทศไทย

- นักท่องเที่ยวภายในประเทศ (Domestic Tourists) หมายถึง นักท่องเที่ยวที่มีถิ่นที่อยู่หรือที่พำนักถาวรในประเทศไทยในจังหวัดใดจังหวัดหนึ่ง ซึ่งอาจเป็นชาวไทยหรือชาวต่างชาติที่พำนักอาศัยถาวรอยู่ในประเทศไทยก็ได้และมีการเดินทางท่องเที่ยวไปในจังหวัดอื่น ๆ

๒. นักทัศนจร (Excursionists) หมายถึง ผู้ที่เดินทางไปอยู่ในสถานที่อันมิใช่ที่พำนักถาวรของตน ซึ่งเป็นการเดินทางไปอยู่ชั่วคราวในระยะเวลาสั้น ๆ ไม่ถึง ๒๔ ชั่วโมง (ไม่ได้ค้างคืน) และเดินทางไปโดยสมัครใจด้วยวัตถุประสงค์ใด ๆ ก็ตามที่มีใ้การประกอบอาชีพหรือหารายได้ ทั้งนี้ผู้โดยสารเรือสำราญทางทะเลที่ค้างพักแรมในเรือสำราญ จะถูกนับว่าเป็นนักทัศนจร จำแนกออกได้ดังนี้

- นักทัศนจรชาวต่างประเทศ (Foreign Excursionists) หมายถึง นักทัศนจรชาวต่างประเทศที่เดินทางมาจากต่างประเทศมาท่องเที่ยวในประเทศไทย

- นักทัศนจรภายในประเทศ (Domestic Excursionists) หมายถึง นักทัศนจรที่มีถิ่นที่อยู่หรือที่พำนักถาวรในประเทศไทยในจังหวัดใดจังหวัดหนึ่ง ซึ่งอาจเป็นชาวไทยหรือชาวต่างชาติ ที่มีถิ่นที่อยู่หรือที่พำนักถาวรอยู่ในประเทศไทยก็ได้และมีการเดินทางท่องเที่ยวไปในจังหวัดอื่น ๆ

^{๑๔} สุวัฒน์ จุฑากรณ์และจริญญา เจริญสุขใส, นักท่องเที่ยว, พิมพ์ครั้งที่ ๒, (กรุงเทพมหานคร : สำนักพิมพ์มหาวิทยาลัยธรรมศาสตร์, ๒๕๕๒), หน้า ๕๗.

๓. ผู้มาเยือน (Visitors) หมายถึง ผู้ที่เดินทางเข้ามาในประเทศโดยจะจำแนกเป็นนักท่องเที่ยวหรือเป็นนักท่องเที่ยวก็ได้ตามแต่จะตรงกับคุณสมบัติหรือนิยามในข้อใด^{๑๕}

ผู้ที่มาเยือนชั่วคราวซึ่งมักจะมาพักอาศัยอยู่ในประเทศที่มาเยือนไม่น้อยกว่า ๒๔ ชั่วโมง มีวัตถุประสงค์อย่างใดอย่างหนึ่งหรือหลายอย่าง ดังนี้

๑. เพื่อการพักผ่อน ความเพลิดเพลิน สุขภาพ การศึกษา การกีฬา
๒. เพื่อดำเนินธุรกิจและการประชุมต่าง ๆ
๓. เพื่อเยี่ยมครอบครัวและญาติพี่น้อง
๔. เพื่อราชการและติดต่อราชการ^{๑๖}

สรุปได้ว่า นักท่องเที่ยว หมายถึง ผู้ที่เดินทางจากถิ่นพำนักที่อาศัยไปยังสถานที่อื่นเป็นการชั่วคราวเป็นเวลาอย่างน้อย ๒๔ ชั่วโมงขึ้นไป ด้วยความสมัครใจและมีวัตถุประสงค์ในการเดินทางที่แตกต่างกัน แต่ไม่ใช่เพื่อประกอบอาชีพ หรือหารายได้ที่จุดหมายปลายทาง เป็นผู้เดินทางจากที่อยู่อาศัยปกติไปยังที่อื่นเป็นการชั่วคราว เพื่อกิจกรรมต่าง ๆ ที่ติดต่อและสัมพันธ์กับกิจกรรมของบุคคลเพื่อเปลี่ยนบรรยากาศและสิ่งแวดล้อม ซึ่งเอาเหตุผลกระบวนการแลกเปลี่ยนทางสังคม เศรษฐกิจและวัฒนธรรม

ตารางที่ ๒.๓ สาระสำคัญของความหมายของนักท่องเที่ยว

นักวิชาการ	แนวคิดหลัก
รัฐธนา มณีเนตร	ผู้ที่เดินทางจากถิ่นพำนักที่อาศัยไปยังสถานที่อื่นเป็นการชั่วคราวเป็นเวลาอย่างน้อย ๒๔ ชั่วโมงขึ้นไป ด้วยความสมัครใจและมีวัตถุประสงค์ในการเดินทางที่แตกต่างกัน
สุวัฒน์ จุฑากรณ์และจริญญา เจริญสุขใส	นักท่องเที่ยวหรือผู้มาเยือน เป็นผู้เดินทางจากที่อยู่อาศัยปกติไปยังที่อื่นเป็นการชั่วคราว ซึ่งเรียกรวมกันทั้งนักท่องเที่ยวที่เป็นผู้มาเยือนว่า “Visitors”
สำนักพิมพ์การท่องเที่ยว	๑. นักท่องเที่ยว (Tourists) ๒. นักทัศนจร (Excursionists) ๓. ผู้มาเยือน (Visitors)
กุลวรา สุวรรณพิมล	ผู้ที่มาเยือนชั่วคราวซึ่งมักจะมาพักอาศัยอยู่ในประเทศที่มาเยือนไม่น้อยกว่า ๒๔ ชั่วโมง มีวัตถุประสงค์อย่างใดอย่างหนึ่งหรือหลายอย่าง

^{๑๕} สำนักพิมพ์การท่องเที่ยว, เอกสารชุดฝึกอบรมทางไกลหลักสูตรการจัดการการท่องเที่ยวอย่างยั่งยืน, (นนทบุรี : มหาวิทยาลัยสุโขทัยธรรมราชา, ๒๕๔๖), หน้า ๙๓.

^{๑๖} กุลวรา สุวรรณพิมล, ความหมายของนักท่องเที่ยว, (กรุงเทพมหานคร : เพียร์สัน เอ็ดดูเคชันอินโดไชน่า, ๒๕๔๘), หน้า ๖๕.

๒.๒.๓ แนวคิด ทฤษฎีเกี่ยวกับการจัดการการท่องเที่ยว

ผู้วิจัยได้ทำการศึกษาทบทวนเอกสารในแนวคิด ทฤษฎีเกี่ยวกับการจัดการการท่องเที่ยวไว้พอเป็นแนวทางในการนำไปประยุกต์ใช้ตามความเหมาะสม โดยมีรายละเอียด ดังนี้

คุณลักษณะของแหล่งท่องเที่ยวว่า แหล่งท่องเที่ยวเป็นการผสมผสานระหว่างผลิตภัณฑ์ทางการท่องเที่ยว ประสบการณ์และการนำเสนอทรัพยากรที่จับต้องไม่ได้อื่น ๆ แก่ผู้บริโภค สิ่งสำคัญคือ แหล่งท่องเที่ยวเป็นสถานที่ ซึ่งนักท่องเที่ยวมักจะเดินทางมาเที่ยวหรือเยี่ยมชมหรือพักอาศัย ดังนั้น แหล่งท่องเที่ยวควรประกอบด้วยองค์ประกอบ ๖ ประการ (6A's) ดังต่อไปนี้

๑. ความสามารถในการจัดโปรแกรมการท่องเที่ยว (Available Package) เป็นการจัดการท่องเที่ยวให้นักท่องเที่ยวรู้สึกถึงความสะดวกรวดเร็ว รู้ถึงแหล่งท่องเที่ยวในสถานที่ที่จะเดินทางไป เพื่อให้ครอบคลุมกับวัตถุประสงค์ของการเดินทางท่องเที่ยว

๒. ความสามารถในการเข้าถึง (Accessibility) ได้แก่ การมีระบบโครงสร้างพื้นฐานที่เหมาะสม เช่น สนามบิน ระบบคมนาคม ตลอดจนบริการด้านอุตสาหกรรมขนส่งเช่น การขนส่งทางอากาศ ทางบกและทางน้ำ ซึ่งจะเอื้ออำนวยให้นักท่องเที่ยวสามารถเดินทางไปถึงจุดหมายปลายทางหรือแหล่งท่องเที่ยว (Attraction) ได้อย่างสะดวกรวดเร็วและปลอดภัย

๓. สิ่งดึงดูดใจ (Attraction) นับเป็นองค์ประกอบที่มีความสำคัญที่สุดเพราะเป็นจุดดึงดูดให้นักท่องเที่ยวเดินทางมาท่องเที่ยวแหล่งท่องเที่ยวอาจเป็นแหล่งธรรมชาติที่มีความโดดเด่น หรือแหล่งท่องเที่ยวประวัติศาสตร์

๔. สิ่งอำนวยความสะดวก (Amenities) ได้แก่ โรงแรม รีสอร์ทและโฮมสเตย์ Bed & Breakfast และ Guest House โดยที่พักแรมประเภทต่าง ๆ จะมีสิ่งอำนวยความสะดวกในระดับที่แตกต่างกัน ซึ่งจะทำให้มีราคาและบริการในระดับต่างกันอีกด้วย เช่น ภัตตาคาร บาร์ ฟิตเนส เซ็นเตอร์ สระว่ายน้ำ ซาวน่าและสิ่งอำนวยความสะดวกอื่น ๆ เป็นต้น

๕. กิจกรรม (Activities) นับเป็นองค์ประกอบที่สำคัญเช่นกันในยุคปัจจุบันซึ่ง การท่องเที่ยวไม่ได้หมายถึงแค่การเดินทางไปชมโบราณสถาน อนุสาวรีย์ ความงดงามของป่าไม้ ธรรมชาติ หากความสำคัญสำหรับผู้มาเยือน คือ การได้มีโอกาสทำกิจกรรมต่าง ๆ อาทิ เช่น การเดินป่า เพื่อศึกษาระบบนิเวศเขตเส้นศูนย์สูตรในป่าดิบชื้น การล่องแก่งในแม่น้ำ ของท้องถิ่น การปีนหน้าผา การดำน้ำ รูปแบบ Scuba Diving หรือ Snorkeling การพายเรือแคนู บริเวณป่าชายเลน การตกปลาหมึกในทะเลลึก ตลอดจนการร่วมทำกิจกรรมกับชุมชนท้องถิ่น เช่น การไถนา การดำนา การเกี่ยวข้าว การร่วมพิธีบายศรีสู่ขวัญ เป็นต้น ซึ่งกิจกรรมทั้งหมดจะเป็นประสบการณ์ที่อยู่ในความทรงจำของนักท่องเที่ยวและกิจกรรมดังกล่าวมักก่อให้เกิดการกระจายรายได้สู่ชุมชนท้องถิ่น

๖. การให้บริการของแหล่งท่องเที่ยว (Ancillary Service) ได้แก่ ทั้งหมดที่มีให้นักท่องเที่ยว เช่น บริการด้านอาหาร โรงพยาบาล ไปรษณีย์ สถานีบริการน้ำมัน ร้านอาหาร ร้านค้า ร้านขายของที่ระลึก ห้องสุขา เป็นต้น^{๑๗}

การจำแนกประเภทของการท่องเที่ยวว่าการท่องเที่ยวเป็นกิจกรรมที่มนุษย์ใช้เป็นกิจกรรมนันทนาการ การเรียนรู้ไปในโลกกว้างตลอดจนการเสริมสร้างความสัมพันธ์ภายในครอบครัว

^{๑๗} Pike, Steven D, Destination Marketing : Anintegrated Marketing Communication Approach, (New York: Wiley Press, 2008), p. 98.

หรือการศึกษาดูงานในหน่วยงานบูรณาการหลากหลายรูปแบบ ดังนี้ ประเภทของการท่องเที่ยว หมายถึง ประสบการณ์ในการท่องเที่ยว กล่าวคือ ในการจำแนกจุดหมายปลายทางของการท่องเที่ยว (Type of Destination) แหล่งท่องเที่ยวสามารถแบ่งออกเป็นกลุ่มหรือประเภทของประสบการณ์ (Travel Experience) ที่นักท่องเที่ยวได้รับออกเป็น ๗ ประเภท คือ

๑. การท่องเที่ยวเพื่อชาติพันธุ์ (Ethnic Tourism) เป็นการเดินทางด้วยวัตถุประสงค์ที่จะสังเกตการแสดงออกทางวัฒนธรรมและแบบแผนการใช้ชีวิตของประชากรต่างเผ่าพันธุ์ซึ่งจะรวมไปถึง การไปเยือนบ้านเกิดเมืองนอน การเข้าร่วมพิธีกรรมราฟ้อนและเข้าร่วมพิธีทางศาสนาต่าง ๆ เป็นต้น

๒. การท่องเที่ยวเพื่อวัฒนธรรม (Cultural Tourism) เป็นการเดินทางเพื่อสัมผัสและบางกรณีก็เข้าร่วมใช้ชีวิตดั้งเดิมที่ได้สูญหายไปหมดแล้ว กลับมาสร้างสีสันดึงดูดใจนักท่องเที่ยวซึ่งอาจจัดอาหารงานเทศกาลเครื่องแต่งกายตามประเพณี การราฟ้อนบ้าน การแสดงศิลปะและหัตถกรรมรุ่นโบราณ ๆ ไว้บริการด้วย เป็นต้น

๓. การท่องเที่ยวเพื่อประวัติศาสตร์ (Historical Tourism) เป็นการท่องเที่ยวพิพิธภัณฑสถาน ที่เน้นความรุ่งเรืองของอดีต อาจเป็นการเยือนอนุสาวรีย์ โบสถ์ วิหาร วัดต่าง ๆ การแสดงแสงสีเสียงเกี่ยวกับเหตุการณ์ต่าง ๆ ในประวัติศาสตร์ เป็นต้น

๔. การท่องเที่ยวเพื่อสิ่งแวดล้อม (Environmental Tourism) คล้ายคลึงกับการท่องเที่ยวเพื่อชาติพันธุ์ กล่าวคือ ดึงดูดนักท่องเที่ยวมาจากแดนไกล แต่การท่องเที่ยวเพื่อสิ่งแวดล้อม เน้นสิ่งดึงดูดใจที่เป็นสิ่งธรรมชาติและสิ่งแวดล้อมมากกว่าที่จะเน้นชาติพันธุ์มนุษย์การกลับคืนสู่ธรรมชาติและการชื่นชมต่อความสัมพันธ์ของผู้คนกับพื้นพิภพที่อยู่ในกลุ่มนี้ ซึ่งจะรวมการถ่ายภาพ การเดินทางไกล การปีนเขา การล่องเรือเล็กและการตั้งแคมป์ เป็นต้น

๕. การท่องเที่ยวเพื่อนันทนาการ (Recreational Tourism) เป็นการเข้าร่วมในการแข่งขันกีฬา น้ำพุแร่รักษาโลก การอาบแดดและการเข้าร่วมสมาคม เพื่อผ่อนคลายจิตตามสถานที่ต่าง ๆ อาทิ เช่น หาดทราย ชายทะเล ชายหาดที่แนวต้นปาล์มไสว สนามกอล์ฟชั้นเยี่ยมหรือสนามเทนนิส ชั้นเลิศ การส่งเสริมแหล่งท่องเที่ยว ในกลุ่มนี้จะดึงดูดนักท่องเที่ยวที่ต้องการพักผ่อนหย่อนใจ โดยเฉพาะ เป็นต้น

๖. การท่องเที่ยวเพื่อธุรกิจ (Business Tourism) มีลักษณะเด่น คือ การประชุมหรือการพบปะกัน หรือการสัมมนา ซึ่งมักจะรวมเอาการท่องเที่ยวประเภทอื่นเข้ามาไว้ด้วยเมื่อมีการท่องเที่ยวเพื่อธุรกิจเกิดขึ้น แหล่งท่องเที่ยวแต่ละแหล่งจะมีการท่องเที่ยวได้หลายประเภทบางแห่งเป็นทั้งแหล่งท่องเที่ยวเพื่อนันทนาการ สิ่งแวดล้อมและวัฒนธรรมทั้งนี้แล้วแต่ความต้องการของนักท่องเที่ยว

๗. การท่องเที่ยวเพื่อเป็นรางวัล (Incentive Tourism) เป็นการท่องเที่ยวที่จัดขึ้น เพื่อเป็นรางวัลแก่พนักงาน เพื่อเป็นสวัสดิการของหน่วยงานและบริษัทห้างร้านต่าง ๆ เพื่อการดูงาน ประชุมศึกษาหาความรู้เพิ่มเติมและเพื่อนันทนาการ โดยหน่วยงานและบริษัทห้างร้านจะเป็นผู้รับผิดชอบเกี่ยวกับค่าใช้จ่ายทั้งหมด^{๑๘}

หลักการในการจัดการการท่องเที่ยวโดยต้องพิจารณาการจัดการท่องเที่ยวอย่างเป็นระบบ และบรรลุวัตถุประสงค์หรือเป้าหมายจะต้องพิจารณาระบบย่อยและองค์ประกอบของการจัดการ

^{๑๘} คำเก็ง โถทองและคณะ, เส้นทางท่องเที่ยวอารยธรรมขอมในประเทศไทย กัมพูชา ลาว, (กรุงเทพมหานคร : สำนักงานกองทุนสนับสนุนการวิจัย, ๒๕๕๐), หน้า ๓๒.

ท่องเที่ยว บทบาทหน้าที่ของแต่ละองค์ประกอบและความสัมพันธ์ระหว่างองค์ประกอบเหล่านั้น รวมถึงการพิจารณาสภาพแวดล้อมของระบบการท่องเที่ยวไปด้วย

๑. ทรัพยากรการท่องเที่ยว (Tourism Resource) ซึ่งประกอบด้วยแหล่งท่องเที่ยว ตลอดจนทรัพยากรที่เกี่ยวข้องกับกิจกรรมการท่องเที่ยว

๒. การบริการการท่องเที่ยว (Tourism Services) อันได้แก่ การให้บริการเพื่อการท่องเที่ยวที่มีอยู่พื้นที่หรือกิจกรรมที่มีผลเกี่ยวข้องกับการท่องเที่ยวของพื้นที่นั้น ๆ

๓. การตลาดท่องเที่ยว (Tourism Marketing) โดยเป็นส่วนของความต้องการในการท่องเที่ยวที่เกี่ยวข้องกับนักท่องเที่ยว ผู้ประกอบการและประชาชนในพื้นที่ ซึ่งหมายรวมถึงกิจกรรมรูปแบบหรือกระบวนการการท่องเที่ยว

นอกจากหลักการในการจัดการท่องเที่ยวซึ่งกล่าวในเบื้องต้นแล้วแนวทางการบริหารและจัดการการท่องเที่ยวยังสามารถนำมาวิเคราะห์การจัดการท่องเที่ยวได้อันประกอบไปด้วย

- แนวทางการบริหารและจัดการ
- แนวทางการจัดการด้านสิ่งแวดล้อมในแหล่งท่องเที่ยว
- แนวทางการบริหารและจัดการด้านสวัสดิภาพและความปลอดภัย
- แนวทางการประสานความร่วมมือกับหน่วยงานอื่น
- แนวทางการให้ประชาชนกลุ่มและองค์กรอื่น ๆ มีส่วนร่วม^{๑๙}

การจัดการการท่องเที่ยว หมายถึง การวางแผนการท่องเที่ยวและดำเนินการให้เป็นไปตามแผนโดยมีการจัดการบริหาร งาน บุคคล การอำนวยความสะดวกและควบคุมอย่างเหมาะสม เพื่อให้เป็นไปตามแผนที่ได้วางไว้ รวมทั้งมีการประเมินผลแผนการท่องเที่ยวด้วย^{๒๐}

การดำเนินงานเกี่ยวกับการท่องเที่ยวในด้านการวางแผนด้านการจัดการผู้รับผิดชอบ การควบคุม การจัดสรรงบประมาณ การประเมินผลและรายงานผล การจัดการการท่องเที่ยวที่ควรจะดำเนินการในความรับผิดชอบของหน่วยงานที่ดูแลสถานที่ท่องเที่ยวนั้น มีอยู่ ๕ ภารกิจหลัก ดังนี้

๑. การโฆษณาและประชาสัมพันธ์ หน่วยงานที่รับผิดชอบในด้านการจัดการแหล่งท่องเที่ยวควรมีบทบาทในการเผยแพร่ประชาสัมพันธ์แหล่งท่องเที่ยวให้สาธารณชนได้รับรู้และทราบให้มากที่สุด

๒. การสำรวจข้อมูลเกี่ยวกับทรัพยากรการท่องเที่ยว เป็นการสำรวจหาข้อมูลในแหล่งท่องเที่ยวที่มีอยู่ในพื้นที่ เพื่อเป็นข้อมูลในการประชาสัมพันธ์แหล่งท่องเที่ยวในพื้นที่

๓. การปรับปรุงและพัฒนาแหล่งท่องเที่ยว เป็นการจัดทำแผนงานโครงการ เพื่อปรับปรุงและพัฒนาแหล่งท่องเที่ยวให้เป็นที่ประทับใจของนักท่องเที่ยว

๔. การบริหารแหล่งท่องเที่ยว เป็นการกำหนดแนวทางในการบริหารจัดการแหล่งท่องเที่ยวในพื้นที่อย่างเหมาะสมและเกิดประโยชน์สูงสุด

^{๑๙} มนัส สุวรรณและคณะ, โครงการศึกษาแนวทางและการจัดการท่องเที่ยวในพื้นที่รับผิดชอบขององค์การบริหารส่วนตำบลและสภาตำบล, (กรุงเทพมหานคร : การท่องเที่ยวแห่งประเทศไทย, ๒๕๔๑), หน้า ๖๕.

^{๒๐} บุญเลิศ จิตตั้งวัฒนา, อุตสาหกรรมการท่องเที่ยว, (กรุงเทพมหานคร : เพรส แอนด์ ดีไซน์, ๒๕๔๘), หน้า ๒๑.

๕. การรักษาความปลอดภัยในแหล่งท่องเที่ยว เป็นการวางระบบในการดูแลรักษาความปลอดภัยให้แก่นักท่องเที่ยวที่เข้ามาในพื้นที่รับผิดชอบ^{๒๑}

การจัดการท่องเที่ยวที่เน้นการมีส่วนร่วมของภาคีภาคต่าง ๆ ที่เกี่ยวข้อง เพื่อให้เกิดความพึงพอใจแก่ทุกฝ่าย ทั้งผู้ไปท่องเที่ยวและชุมชนที่ถูกท่องเที่ยว นอกจากนั้น การจัดการท่องเที่ยวแบบยั่งยืนยังเป็นการท่องเที่ยวในเชิงสร้างสรรค์ ไม่ทำลายทรัพยากรธรรมชาติสิ่งแวดล้อมและศิลปวัฒนธรรมของชุมชน แต่เป็นการท่องเที่ยวที่ก่อให้เกิดการพัฒนาคุณภาพชีวิตของชุมชนที่ถูกท่องเที่ยวและผู้ไปท่องเที่ยวเองในด้านต่าง ๆ เช่น เศรษฐกิจ สุขภาพ ความรู้และการมีส่วนร่วม เป็นต้น^{๒๒}

หลักการในการจัดการการท่องเที่ยวที่ยั่งยืน ตามหลักการการพัฒนาการท่องเที่ยวโลกไว้ดังนี้

๑. อนุรักษ์และใช้ทรัพยากรอย่างพอดี หมายถึง มีวิธีการจัดการใช้ทรัพยากร ทั้งมรดกทางธรรมชาติและมรดกทางวัฒนธรรมอย่างมีประสิทธิภาพใช้อย่างประหยัดคำนึงถึงต้นทุนด้านคุณค่าและคุณภาพของธรรมชาติและต้นทุนทางวัฒนธรรม ซึ่งเป็นภูมิปัญญาท้องถิ่น

๒. ลดการบริโภคและใช้ทรัพยากรที่เกินความจำเป็นควบคู่กับการลดการก่อของเสีย คือ การร่วมกันวางแผนกับผู้ที่เกี่ยวข้องจัดการการใช้ทรัพยากรธรรมชาติ อย่างมีประสิทธิภาพและจัดหาทรัพยากรอื่นที่มีคุณสมบัติ มีคุณภาพเหมือนกันหรือใช้ทดแทนกันได้ เพื่อลดการใช้ทรัพยากรที่หายาก

๓. รักษาและส่งเสริมความหลากหลายของธรรมชาติ สังคมและวัฒนธรรม คือ ต้องมีการวางแผนขยายฐานการท่องเที่ยว โดยการรักษาและส่งเสริมให้มีความหลากหลายเพิ่มขึ้นในแหล่งท่องเที่ยวที่เป็น แหล่งท่องเที่ยวทางธรรมชาติและแหล่งท่องเที่ยวทางวัฒนธรรม โดยการเพิ่มคุณค่าและมาตรฐานการบริการ เพื่อให้นักท่องเที่ยวใช้เวลาท่องเที่ยวในสถานที่นั้นนานขึ้นหรือกลับไปเที่ยวซ้ำอีก

๔. ประสานแผนการพัฒนาการท่องเที่ยว คือ การประสานแผนการพัฒนากับหน่วยงานอื่นที่เกี่ยวข้อง เช่น แผนพัฒนาท้องถิ่นขององค์กรปกครองท้องถิ่น (องค์การบริหารส่วนตำบลหรือเทศบาล) แผนพัฒนาของสำนักนโยบายและแผนสิ่งแวดล้อม แผนพัฒนาจังหวัด แผนพัฒนาของกระทรวง ทบวง กรม ที่เกี่ยวข้องในพื้นที่ เพื่อให้การทำงานในสถานที่ท่องเที่ยวมีศักยภาพ

๕. นำการท่องเที่ยวขยายฐานเศรษฐกิจในท้องถิ่น คือ การประสานงานกับองค์กรปกครองท้องถิ่นและหน่วยงานราชการที่เกี่ยวข้อง ส่งเสริมกิจกรรมการท่องเที่ยวในท้องถิ่น โดยสรรหาความโดดเด่นของทรัพยากรในท้องถิ่น นำไปประชาสัมพันธ์เพื่อให้นักท่องเที่ยวเดินทางเข้าไปเที่ยวเป็นการสร้างรายได้กระจายสู่ประชากรที่ประกอบการในท้องถิ่น

๖. การมีส่วนร่วมการสร้างเครือข่ายพัฒนาการท่องเที่ยวกับท้องถิ่น คือ มีการร่วมทำงานกับท้องถิ่นแบบองค์รวม โดยเข้าเป็นหน่วยงานร่วมจัด ร่วมวิเคราะห์หรือร่วมแก้ปัญหาพร้อมส่งเสริม

^{๒๑} อารีย์ นัยพินิจ และ รัฐชญา มณีเนตร, “การมีส่วนร่วมของคนในชุมชนในการจัดการการท่องเที่ยวหมู่บ้านบูโพรโฮมสเตย์ อำเภอวังน้ำเขียว จังหวัดนครราชสีมา”, รายงานการวิจัย, (ขอนแก่น : คณะวิทยาการจัดการ มหาวิทยาลัยขอนแก่น, ๒๕๕๑), หน้า ๓๔.

^{๒๒} พูนทรัพย์ สอนเมือง, “รูปแบบการจัดการการท่องเที่ยวอย่างยั่งยืนในพื้นที่จังหวัดสุรินทร์และร้อยเอ็ด”, รายงานวิจัย, (กรุงเทพมหานคร : สำนักงานกองทุนสนับสนุนการวิจัย, ๒๕๔๔), หน้า ๔.

การขาย การท่องเที่ยว ร่วมประเมินผลการท่องเที่ยว เป็นต้น นอกจากนี้ต้องประสานเครือข่ายระหว่างองค์กรและท้องถิ่น เพื่อยกระดับคุณภาพของการจัดการการท่องเที่ยวในท้องถิ่น

๗. จัดประชุมและปรึกษาหารือกับผู้เกี่ยวข้องที่มีผลประโยชน์ร่วมกัน คือ ต้องมีการประสานกับพหุภาคี ได้แก่ ชุมชนหรือประชาคมในพื้นที่ องค์กรปกครองส่วนท้องถิ่นกลุ่มผู้ประกอบการท่องเที่ยว สถาบันการศึกษา สถาบันการศาสนา หน่วยงานราชการที่รับผิดชอบในพื้นที่ เพื่อร่วมประชุมปรึกษาหารือในการเพิ่มศักยภาพให้กับแหล่งท่องเที่ยว การประเมินผลกระทบการท่องเที่ยว การแก้ไขปัญหาที่เกิดผลกระทบด้านสิ่งแวดล้อมและด้านการตลาดเพื่อร่วมปฏิบัติในทิศทางเดียวกัน

๘. การพัฒนาบุคลากร คือ การให้ความรู้ การฝึกอบรม การส่งพนักงานดูงานอย่างสม่ำเสมอ เพื่อให้พนักงานมีความรู้ มีแนวคิดและมีวิธีปฏิบัติในการพัฒนาการท่องเที่ยวที่ยั่งยืน เป็นการพัฒนาบุคลากรในองค์กรและช่วยยกระดับมาตรฐานการบริหารจัดการการท่องเที่ยว

๙. การจัดเตรียมข้อมูลบริการข่าวสารการท่องเที่ยว คือ มีการจัดเตรียมข้อมูลข่าวสารการท่องเที่ยวและการบริการการขายให้พร้อม มีเพียงพอต่อการเผยแพร่ซึ่งอาจจัดทำในรูปแบบสื่อทัศนูปกรณ์รูปแบบต่าง ๆ

๑๐. ประเมินผล ตรวจสอบและวิจัย คือ การช่วยแก้ปัญหาและเพิ่มคุณค่ารวมถึงคุณภาพของแหล่งท่องเที่ยว การลงทุนในธุรกิจท่องเที่ยว ผู้เกี่ยวข้องกับการท่องเที่ยว ต้องมีการประเมินผล การตรวจสอบผลกระทบและการศึกษาวิจัย เพื่อนำมาปรับปรุงและแก้ไขการจัดการก่อให้เกิดการบริการอย่างมีประสิทธิภาพ^{๒๓}

ความสำคัญของอุปสงค์การท่องเที่ยว อุปสงค์การท่องเที่ยวเป็นตัวผลักดันสำคัญที่ทำให้เกิดการซื้อขายสินค้าทั่วไปและสินค้าการท่องเที่ยวอย่างอื่น ๆ โดยเฉพาะธุรกิจย่อยที่เป็นองค์ประกอบที่สำคัญของอุตสาหกรรมการท่องเที่ยว เช่น โรงแรม บริษัทนำเที่ยว สายการบิน ช่วยเพิ่มการสร้างรายได้ให้แก่ท้องถิ่น ซึ่งจะนำไปสู่การพัฒนาท้องถิ่นในรูปแบบต่าง ๆ เพื่อให้มีความพร้อมในการเป็นแหล่งท่องเที่ยวและทำให้ธุรกิจท่องเที่ยวมีการขยายตัวมากขึ้น

ความเจริญก้าวหน้าของท้องถิ่นโดยเฉพาะในเรื่องสิ่งอำนวยความสะดวกและสาธารณูปโภคต่าง ๆ จะเป็นสิ่งจูงใจให้นักลงทุนสนใจมาลงทุนทางธุรกิจมากขึ้น ทั้งประชาชนและนักลงทุนต่างก็พยายามให้นักท่องเที่ยวเดินทางมาเที่ยวมากขึ้นเพื่อผลทางด้านรายได้และรายได้จากการท่องเที่ยว ก็สามารถกระจายรายได้ไปสู่ผู้ประกอบการอาชีพในธุรกิจย่อยในลักษณะทวีคูณ (Multiplier Effect) อันก่อให้เกิดการเพิ่มรายได้และนำไปสู่การพัฒนาท้องถิ่นในรูปแบบต่าง ๆ นักการตลาดในอุตสาหกรรมการท่องเที่ยว จึงจำเป็นต้องใช้กิจกรรมการตลาดเป็นเครื่องมือในการผลักดันให้นักท่องเที่ยวตัดสินใจซื้อผลิตภัณฑ์การท่องเที่ยวมากขึ้น พยายามให้อุปสงค์การท่องเที่ยวคงที่ หรือเพิ่มขึ้น^{๒๔}

^{๒๓} ร้าไพพรรณ แก้วสุริยะ, **หลักการจัดการการท่องเที่ยวอย่างยั่งยืน**, [ออนไลน์], แหล่งที่มา : <http://lib.dtc.ac.th/article/tourism/0007.pdf> [๑๔ กุมภาพันธ์ ๒๕๖๓].

^{๒๔} เศกสรรค์ ยงวิมลชัย, **ภูมิศาสตร์การท่องเที่ยว**, พิมพ์ครั้งที่ ๒, (ขอนแก่น : ภาควิชาสังคมศาสตร์ มหาวิทยาลัยขอนแก่น, ๒๕๕๑), หน้า ๕-๖.

การเดินทางท่องเที่ยวเป็นส่วนหนึ่งของวิถีชีวิตสังคมในปัจจุบัน ปัจจัยที่ทำให้เกิดอุปสงค์การท่องเที่ยว ได้แก่

๑. ปัจจัยผลักดัน ได้แก่ ความเจริญก้าวหน้าทางด้านเทคโนโลยี การสร้างบ้านแปลงเมือง การมีรายได้และระดับวิถีชีวิตความเป็นอยู่ดีขึ้น อาชีพและการมีเวลาว่างเพิ่มมากขึ้น การพัฒนาการท่องเที่ยว การคมนาคมขนส่งและการสื่อสาร ตลอดจนการแลกเปลี่ยนด้านต่าง ๆ ในยุคโลกาภิวัตน์

๒. ปัจจัยดึงดูด ได้แก่ ความพร้อมของอุทยานการท่องเที่ยว ทรัพยากรการท่องเที่ยว ราคาการท่องเที่ยว กฎหมายและระเบียบที่เกี่ยวข้องกับการท่องเที่ยว ความปลอดภัยและสื่อมวลชน

ปัจจัยสำคัญที่ทำให้อุปสงค์การท่องเที่ยวแตกต่างกันปัจจัยที่มีผลต่อการตัดสินใจซื้อผลิตภัณฑ์การท่องเที่ยวทั้งในด้านปริมาณและคุณภาพมีหลายประการ ตลอดจนมีผลต่อจำนวนนักท่องเที่ยวระหว่างประเทศ ปริมาณการขยายตัวของธุรกิจย่อยในอุตสาหกรรมการท่องเที่ยวและพฤติกรรมการซื้อผลิตภัณฑ์การท่องเที่ยว จะเป็นทั้งปัจจัยที่ไม่สามารถควบคุมได้หรือควบคุมได้ยาก ซึ่งผู้ประกอบการธุรกิจสามารถจะคาดการณ์ได้ว่าจะเกิดอะไรขึ้นกับตลาดท่องเที่ยวบ้าง และสามารถเตรียมกิจกรรมทางการตลาดเพื่อแก้ไขสถานการณ์ต่าง ๆ ที่อาจเปลี่ยนแปลงไป ปัจจัยที่สำคัญ มีดังนี้

๑. ปัจจัยทางเศรษฐกิจ (Economic Factors) สภาพเศรษฐกิจของท้องถิ่นและประเทศ มีผลกระทบต่อการศึกษาผลิตภัณฑ์การท่องเที่ยวมาก เป็นปัจจัยสำคัญที่ทำให้ระดับอุปสงค์แตกต่างกัน ประเทศที่มีเศรษฐกิจดียอมเอื้ออำนวยให้คนเดินทางมากขึ้น เพื่อไปเจรจาติดต่อธุรกิจไปประชุม ไปศึกษาหาความรู้ หรือไปพักผ่อน ปริมาณการซื้อผลิตภัณฑ์การท่องเที่ยวกระทำได้ในปริมาณสูงตามอำนาจการซื้อ (Purchasing Power) แต่ประเทศที่กำลังพัฒนาหรือการพัฒนาเศรษฐกิจยังไม่ดีนัก จะทำให้นักท่องเที่ยวมีอำนาจการซื้อต่ำและไม่ใช่เป้าหมายหลักทางการตลาดของธุรกิจท่องเที่ยว การดึงดูดลูกค้าเป้าหมายหลัก ผู้ประกอบการจึงจำเป็นต้องพัฒนารูปแบบของการบริการและพัฒนาสิ่งอำนวยความสะดวกให้เหมาะสมกับสภาพและฐานะของกลุ่มลูกค้าที่มีเศรษฐกิจดีและมีอำนาจการซื้อสูง จะเห็นได้จากการพัฒนาสินค้าและบริการของธุรกิจโรงแรมมีความแตกต่างกันทางการแข่งขันสูงมาก อัตราการเข้าพัก (Occupancy Rate) ที่เพิ่มขึ้นแสดงว่ากิจกรรมทางการตลาดประสบความสำเร็จ สามารถทำให้อุปสงค์การท่องเที่ยวเพิ่มขึ้นได้อย่างข้างล่างนี้ เป็นกลุ่มประเทศพัฒนาที่มีฐานะทางเศรษฐกิจดีและเป็นผู้ที่ “ให้” การท่องเที่ยวและกลุ่มประเทศกำลังพัฒนา ซึ่งเป็นผู้ “รับ” การท่องเที่ยว

๒. ปัจจัยทางประชากรศาสตร์ (Demographic Factors) ลักษณะของประชากร ได้แก่ ขนาดและองค์ประกอบของครอบครัว อายุ เพศ การศึกษา ประสบการณ์ ระดับรายได้ อาชีพ เชื้อชาติ สัญชาติ ซึ่งโดยรวมแล้วจะมีผลต่อรูปแบบของอุปสงค์และปริมาณการซื้อผลิตภัณฑ์การท่องเที่ยว ประเทศที่พัฒนาแล้วครอบครัวมีขนาดเล็ก มีบุตรน้อย ต้องทำงานทั้งสามี ภรรยา มีปัญหาการหย่าร้าง มีรายได้พอจะเดินทางท่องเที่ยวและมีพันธะน้อยลง ประเทศที่กำลังพัฒนาเริ่มมีลักษณะครอบครัวแบบนี้ ผู้ประกอบการควรปรับปรุงรูปแบบของผลิตภัณฑ์ให้เหมาะสมกับลักษณะต่าง ๆ ของประชากร เช่น กลุ่มที่มีอายุเกิน ๕๕ ปี หรือเกษียณอายุแล้ว กลุ่มนี้มีความพร้อมทั้งทางการเงิน เวลาและสุขภาพที่แข็งแรง แต่ไม่ต้องการเดินทางแบบสมบุกสมบัน การนำเที่ยวแบบพักผ่อนและรักษาสุขภาพจึงเป็นรูปแบบ ผลิตภัณฑ์ที่เหมาะสมกับลักษณะผู้ซื้อในวัยนี้มาก นอกจากนี้ในส่วนของประเทศไทยทรัพยากรทางการท่องเที่ยวที่ดึงดูดนักท่องเที่ยวสูงอายุ ได้แก่ ความสวยงามตาม

ธรรมชาติ ความเป็นมิตรของประชาชน ความปลอดภัย วัฒนธรรมและประเพณี คุณภาพของที่พัก และสิ่งอำนวยความสะดวกและการบริการที่เอาใจใส่ องค์การสหประชาชาติได้ประมาณว่า ราวปี ค.ศ. 2025 สัดส่วนประชากรผู้สูงอายุของโลกจะมีประมาณร้อยละ ๑๙ ของประชากรทั้งหมด หรือคิดเป็นจำนวน ราว ๑.๖ พันล้านคน นอกจากการตัดสินใจซื้อผลิตภัณฑ์การท่องเที่ยวจะแตกต่างกัน เนื่องจากอายุแล้วการศึกษาก็ทำให้เพิ่มปริมาณอุปสงค์ด้วย จะเห็นได้ว่า มีการจัดรายการนำเที่ยวเพื่อไปศึกษาในต่างประเทศ (Study Tour) ให้แก่เยาวชนและการจัดนำเที่ยวแบบความสนใจพิเศษ (Special Interest Travel) เพิ่มมากขึ้นทุกปี

๓. ปัจจัยทางภูมิศาสตร์ (Geographic Factors) ลักษณะภูมิศาสตร์ของประเทศผู้ซื้อ มีผลกระทบทำให้อุปสงค์ของนักท่องเที่ยวแต่ละชาติแตกต่างกันและเป็นสิ่งที่กำหนดประเภทของจุดหมายปลายทางการท่องเที่ยวที่ผู้ซื้อต้องการไป เช่น นักท่องเที่ยวที่มาจากประเทศที่แวดล้อมด้วย ทะเลย่อมต้องการไปเที่ยวในแหล่งท่องเที่ยวประเภทภูเขา เมืองนักท่องเที่ยวจากประเทศที่มีอากาศหนาว เช่น ชาวสแกนดิเนเวีย นิยมไปพักผ่อนในประเทศที่มีอากาศอบอุ่นหรือชายทะเล เช่นนิยมไป แถบทะเลเมดิเตอร์เรเนียน นอกจากลักษณะทางภูมิประเทศและภูมิอากาศจะทำให้รูปแบบอุปสงค์ ต่างกันแล้ว ผู้พักอาศัยในเมืองใหญ่มักนิยมเดินทางแบบเช้าไป เย็นกลับ (Day Visit) มากกว่าคนใน ชุมชนเล็ก ๆ ผู้ประกอบธุรกิจจัดนำเที่ยวและโรงแรมควรพิจารณาลักษณะทางภูมิศาสตร์ของลูกค้า ด้วยว่าส่วนใหญ่มาจากประเทศใดและจุดหมายปลายทางท่องเที่ยวใดจะจูงใจลูกค้าได้มาก เพื่อพัฒนา สินค้าและบริการและส่งเสริมการตลาดให้ตรงกับกลุ่มเป้าหมาย

๔. ปัจจัยทางวัฒนธรรมสังคม (Socio - Cultural Factors) ลักษณะทางสังคมและ วัฒนธรรม จะหล่อหลอมความคิด รสนิยมและทัศนคติในการบริโภคผลิตภัณฑ์การท่องเที่ยวสังคม ตะวันตกมีลักษณะเปิดเผยจะเปิดโอกาสให้ผู้หญิงชาวตะวันตกเดินทางท่องเที่ยวได้บ่อยและไกล มากกว่าผู้หญิงชาวเอเชียและตะวันออกกลาง ซึ่งไม่นิยมเดินทางโดยลำพัง หรือท่องเที่ยวแบบผจญภัย มากเกินไป การท่องเที่ยวแบบผจญภัยจึงเหมาะสำหรับนักท่องเที่ยววัยหนุ่มสาวชาวตะวันตก นอกจากนี้คือค่านิยมของการมีบ้านพักหลังที่สอง (Secondary Residence) เพื่อพักผ่อนในชนบท หรืออยู่ชายทะเล ถือว่าเป็นสิ่งจำเป็นและมีคุณค่าต่อชีวิต ส่วนประเทศในแถบเอเชียที่เจริญพัฒนาไป มาก เช่น ประเทศญี่ปุ่น หญิงสาวโสดชาวญี่ปุ่นและอยู่ในวัยทำงาน (Office Lady) จะมีรสนิยมใน การท่องเที่ยวหรูหรา สะดวกสบาย นับเป็นลูกค้าเป้าหมายสำคัญอีกกลุ่มหนึ่งนอกเหนือไปจากคู่ อันนิมูน (Honeymooners) ซึ่งนิยมเดินทางไปพักผ่อนต่างประเทศหลังจากการแต่งงานมาก สรุปได้ ว่าทัศนคติและวัฒนธรรมของท้องถิ่นใดท้องถิ่นหนึ่งสามารถกำหนดรสนิยม ค่านิยม ปริมาณ ระดับ และรูปแบบของการซื้อผลิตภัณฑ์การท่องเที่ยวได้

๕. ปัจจัยทางการเมืองและกฎหมาย (Political and Regulatory Factors) การ เปลี่ยนแปลงทางการเมืองและระเบียบกฎหมายต่าง ๆ ของประเทศอาจทำให้การตัดสินใจซื้อ ผลิตภัณฑ์การท่องเที่ยวเปลี่ยนแปลงและ/หรืออาจทำให้อุปสงค์การท่องเที่ยวแตกต่างกัน เนื่องจากมี ความรู้สึกปลอดภัยหรือไม่ปลอดภัยในการจะเดินทางไปยังแหล่งท่องเที่ยวนั้น ๆ เช่น เกิดภาวะ สงคราม การปฏิวัติเปลี่ยนแปลงการปกครอง ถ้านักท่องเที่ยวหวั่นเกรงเรื่องความปลอดภัย อุปสงค์จะ ลดลง มีผลกระทบต่อการดำเนินธุรกิจการท่องเที่ยว เช่น สายการบินต้องระงับเส้นทางบินชั่วคราว อัตราการเข้าพักโรงแรมลดลงจนอาจต้องปลดพนักงาน การท่องเที่ยวภายในประเทศ (Inbound

Tour) ลดลงแม้แต่ตลาดท่องเที่ยวภายในประเทศเองก็หยุดชะงัก การฟื้นตัวต้องใช้เวลานานพอสมควร สำนักงานการท่องเที่ยวของประเทศ (National Tourist Office) จำเป็นต้องริบประชาสัมพันธ์เพื่อฟื้นฟูภาพลักษณ์ธุรกิจภาคเอกชนต้องเร่งการส่งเสริมการตลาดและการขาย นอกจากนี้ประเทศที่มีกฎหมายเกี่ยวกับการท่องเที่ยวที่ย่อมสร้างความมั่นใจให้แก่นักท่องเที่ยวได้ว่าจะได้รับการบริการที่มีมาตรฐาน ไม่ถูกหลอกลวงและได้รับสิทธิการคุ้มครองการบริโภคด้วย เช่น ประเทศไทยมี พ.ร.บ. ธุรกิจนำเที่ยวและมัคคุเทศก์ พ.ศ. ๒๕๓๕ นักท่องเที่ยวสามารถร้องเรียนขอให้ชดใช้ได้ถ้าไม่ได้รับการบริการตามข้อตกลงที่ธุรกิจนำเที่ยวได้ให้ไว้กฎหมายเกี่ยวกับการท่องเที่ยวจึงมีส่วนสำคัญในการเพิ่มหรือลดอุปสงค์และกฎหมายอื่น ๆ ที่เกี่ยวข้องกับการขยายตัวของธุรกิจท่องเที่ยวก็มีความสำคัญเช่นเดียวกัน เช่น พ.ร.บ. เกี่ยวกับสิ่งแวดล้อม ซึ่งจะช่วยรักษาทรัพยากรการท่องเที่ยวไว้ได้นานที่สุด ให้นักท่องเที่ยวชื่นชมและอยากกลับมาเยือนอีก

๖. ปัจจัยทางสื่อสารมวลชน (Mass Media Communication Factors) ข้อมูลข่าวสารทุกชนิดจากสื่อมวลชนสามารถสร้างความเชื่อถือ มั่นใจ หรือไม่มั่นใจ ในการตัดสินใจเดินทางท่องเที่ยว ช่วยสร้างความรู้จัก คั่นเคย การต่อต้าน หรืออยากรู้อยากเห็นมากขึ้นและช่วยในการตัดสินใจซื้อผลิตภัณฑ์การท่องเที่ยว ทั้งนี้ข่าวสารทางลบ เช่น ปัญหาการเมือง การต่อสู้ระหว่างชนชาติ โรคระบาด ความไม่ปลอดภัยของแหล่งท่องเที่ยวเป็นผลกระทบอย่างรุนแรงต่อการเติบโตของธุรกิจท่องเที่ยว ปัญหาภาพลักษณ์ทางลบของไทย เช่น ปัญหาโสเภณีเด็ก โรคเอดส์การจราจร ทำให้นักท่องเที่ยวเปลี่ยนใจ เบี่ยงเบนการซื้อรายการนำเที่ยวไปยังประเทศอื่นที่มีลักษณะภูมิศาสตร์และวัฒนธรรมใกล้เคียงกับประเทศไทยแทน สื่อมวลชนที่ดีและมีประสิทธิภาพมากที่สุด คือ โทรทัศน์และกิจกรรมเวลาว่างที่คนในสังคมปัจจุบันทามากที่สุด คือ การดูโทรทัศน์ การส่งเสริมและการโฆษณาธุรกิจท่องเที่ยว สถานที่ท่องเที่ยวทางสื่อโทรทัศน์ทำให้นักท่องเที่ยวเกิดอุปสงค์ที่หลากหลายและช่วยให้ตัดสินใจซื้อผลิตภัณฑ์การท่องเที่ยวเร็วขึ้น

๗. ปัจจัยทางการเปรียบเทียบราคา (Comparative Prices) การเปรียบเทียบราคาการท่องเที่ยวทำให้นักท่องเที่ยวมีอุปสงค์แตกต่างกัน โดยการเปรียบเทียบราคาของผลิตภัณฑ์กับบริษัทที่เป็นคู่แข่ง หรือกับราคาปี ก่อนหน้านี้ ราคาจะแสดงคุณค่าของผลิตภัณฑ์ประกอบกับปัจจัยทางเศรษฐกิจ สังคมและวัฒนธรรมที่กล่าวก่อนหน้านี้อแล้วทำให้อุปสงค์แตกต่างไปจากเดิม ราคาการท่องเที่ยวของประเทศต้นทางและปลายทางที่จะไปก็มีผลกระทบต่ออุปสงค์ ถ้าแตกต่างกันมาก นักท่องเที่ยวที่มีอำนาจการซื้อสูงจึงจะสามารถไปได้และถ้าราคาการท่องเที่ยวที่จุดหมายปลายทางไม่แพงมากนักก็จะดึงดูดใจให้นักท่องเที่ยวเดินทางมาได้ในระยะเริ่มแรก เมื่อมีความนิยมชมชอบก็จะกลับมาเที่ยวอีกในขณะนี้ค่าเงินบาทของไทยลดลงเมื่อเทียบกับเงินดอลลาร์สหรัฐอเมริกา ทำให้ราคาการท่องเที่ยวของไทยมีราคาถูกลงที่จะเป็นคู่แข่งทางการตลาดการท่องเที่ยวได้

๘. ปัจจัยทางการเคลื่อนย้ายส่วนบุคคล (Personal Mobility Factors) การเดินทางส่วนตัวโดยเฉพาะทางรถยนต์ช่วยให้การท่องเที่ยวภายในประเทศ (Domestic Tourism) และเดินทางไปยังประเทศที่มีพรมแดนติดต่อกันเจริญเติบโตมาก เช่น การเดินทางท่องเที่ยวของชาวยุโรป การเดินทางแบบส่วนตัว (Free Individual Traveller) มีเป็นจำนวนมากในช่วงวันหยุดพักผ่อนหรือสุดสัปดาห์ เนื่องจากถนนหนทางเชื่อมติดต่อกันโดยตลอด ประมาณได้ว่าประชากรทุก ๆ ๑,๐๐๐ คนในประเทศสหรัฐอเมริกามีรถยนต์ส่วนตัว ๖๐๐ คน ในเยอรมนีตะวันตก มีรถยนต์ส่วนตัว ๕๐๐ คน ใน

ประเทศอังกฤษและประเทศในยุโรปอื่น ๆ มีรถยนต์ส่วนตัว ๔๐๐ คนการเดินทางส่วนตัวเป็นอุปสงค์ที่แตกต่างกันมาก ก่อให้เกิดธุรกิจที่พักแรม ร้านอาหาร ร้านขายของที่ระลึกและธุรกิจ อำนวยความสะดวกต่าง ๆ ให้แก่นักท่องเที่ยวในรูปแบบที่แตกต่างกัน มีราคาหลากหลายตามอุปสงค์ของลูกค้า นอกจากนี้การมีรถยนต์ส่วนตัวจะทำให้เกิดเสรีภาพในการเดินทางทั้งในเรื่องการเตรียมการ เวลาและสถานที่ มีการวางแผนการเดินทางให้เหมาะสมกับสภาวะส่วนตัวมากขึ้นและอาจจะทำให้เปลี่ยนแปลงพฤติกรรมการท่องเที่ยวได้ เช่น จากการหยุดพักผ่อนนาน ๆ ในช่วงฤดูร้อนมาเป็นการท่องเที่ยวในช่วงวันหยุดสั้น ๆ ทำให้มีโอกาสดูเส้นทางได้บ่อยขึ้นหรือเดินทางแบบเข้าไปเย็นกลับ (Excursion or Day Visit) แทน

๙. ปัจจัยทางเทคโนโลยีการสื่อสารและคมนาคมขนส่ง (Technology of Communication and Transportation) เทคโนโลยีการสื่อสารและการคมนาคมขนส่งสามารถอำนวยความสะดวกให้แก่นักท่องเที่ยวเป็นอย่างมาก โดยเฉพาะการจองและการออกบัตรโดยสารโดยผ่านระบบคอมพิวเตอร์ (CRS) ลูกค้าได้รับความชัดเจนและรวดเร็วในการซื้อ นอกจากนี้คือการใช้คอมพิวเตอร์ในธุรกิจโรงแรม เช่น การเข้าพัก (Check In) การคืนห้องพัก (Check Out) การเก็บเงินค่าที่พัก การมีเทคโนโลยีที่ทันสมัยย่อมแสดงถึงการบริการของธุรกิจใดที่ได้รับความสะดวกสบายมากที่สุด^{๒๕}

ทฤษฎีเกี่ยวกับองค์ประกอบการท่องเที่ยว (5A)

ปัจจัย 5A ที่แสดงถึงความต้องการที่จำเป็นสำหรับการท่องเที่ยวที่ประสบความสำเร็จ กล่าวว่สิ่งดึงดูดใจ จัดเป็นองค์ประกอบที่มีความสำคัญอย่างยิ่ง เพราะเป็นสิ่งที่จูงใจให้นักท่องเที่ยวเดินทางมาท่องเที่ยว ณ สถานที่นั้น ซึ่งสามารถแบ่งแยกเป็นสถานที่สวยงามเป็นเอกลักษณ์และเป็นที่โด่งดัง และโดยทั่วไป สถานที่ท่องเที่ยวที่มีชื่อเสียงมักจะมีสิ่งดึงดูดใจมากกว่าหนึ่งอย่าง อาทิ อุทยานประวัติศาสตร์ ซึ่งเป็นแหล่งท่องเที่ยวที่มีคุณค่า เช่นสถาปัตยกรรมที่น่าสนใจ ความเป็นมาประวัติศาสตร์ ฯลฯ

๑. สิ่งดึงดูดใจ (Attraction)

- สิ่งดึงดูดใจเชิงธรรมชาติ (Natural attractions)
- สิ่งดึงดูดใจที่มนุษย์สร้างขึ้น (Built attractions) รวมถึงกิจกรรมที่มนุษย์จัดขึ้น ซึ่งเป็นสาเหตุให้นักท่องเที่ยวเดินทางมายังแหล่งท่องเที่ยว เช่น สวนสนุก และกิจกรรมการประชุม (Meeting, Incentive, Exhibition, Convention (MICE))
- สิ่งดึงดูดใจเชิงศิลปวัฒนธรรม (Cultural attractions)
- สิ่งดึงดูดใจเชิงชุมชนสัมพันธ์ (Social attractions)

๒. กิจกรรม (Activities)

สถานที่ท่องเที่ยวควรจัดให้มีกิจกรรมต่าง ๆ (Activities) ที่นักท่องเที่ยวสามารถทำในช่วงเวลาที่พำนักและท่องเที่ยว ณ สถานที่นั้น เพื่อเพิ่มความน่าสนใจของการท่องเที่ยวและช่วงเวลาค้นพักผ่อนของนักท่องเที่ยว กิจกรรมต่าง ๆ ควรมีความหลากหลายและตรงกับความต้องการของนักท่องเที่ยวด้วย อาทิ กิจกรรมที่เกี่ยวกับการจับจ่ายใช้สอย กิจกรรมทางทะเล เช่น ดำน้ำ ว่ายน้ำ เป็นต้น

^{๒๕} พยอม ธรรมบุตร, เอกสารประกอบการเรียนการสอนเกี่ยวกับองค์ประกอบของการท่องเที่ยว, (กรุงเทพมหานคร : สถาบันพัฒนาการท่องเที่ยวเชิงอนุรักษ์ มหาวิทยาลัยศรีนครินทรวิโรฒ, ๒๕๔๙), หน้า ๖.

กิจกรรมในแหล่งท่องเที่ยว เช่น

- กิจกรรมเดินป่า
- กิจกรรมดูนก
- กิจกรรมส่องสัตว์
- กิจกรรมแสวง สืบเสาะ ในสถานที่ท่องเที่ยวอื่น ๆ เป็นต้น

๓. การเข้าถึง (Access)

สภาพการเข้าถึง (เส้นทางคมนาคม) หมายถึง สภาพการคมนาคมไปสู่แหล่งท่องเที่ยว นั้น ๆ จากจุดศูนย์กลางการท่องเที่ยวมาสู่แหล่งท่องเที่ยว เช่น ระยะทางจากตัวเมือง ซึ่งจะเป็น ศูนย์กลางการท่องเที่ยวของพื้นที่นั้น เป็นต้น พิจารณาจากลักษณะการเดินทางว่าเป็นอย่างไร เช่นโดย รถยนต์ เรือหรือการเดินทางเท้า สภาพของเส้นทางเอื้ออำนวยต่อการเดินทางมากน้อยเพียงใดมีสภาพเป็น ถนนคอนกรีต ลาดยาง ลูกรัง หรือถนนดิน ถ้าเป็นแม่น้ำลำคลอง ต้องใช้เรือหรือแพมีสิ่งกีดขวาง หรือไม้และถ้าเป็นทางเท้า สภาพทางเดินดีหรือไม่ ระยะทางเดินเหมาะกับนักท่องเที่ยวเพียงใด การ จัดหาพาหนะสะดวกหรือยากและค่าจ้างแพงหรือถูก เป็นต้น ดังนั้น ตัวแปรที่ใช้ในการประเมิน สภาพการเข้าถึง อาจพิจารณาได้จากความสะดวก อุปสรรคหรือสิ่งกีดขวางการเดินทาง ลักษณะการ เดินทางและสภาพถนน การคมนาคม ขนส่งและความสะดวกในการเดินทางทางมายังแหล่งท่องเที่ยว (Access) เช่น

- เทียบบิน
- การตรวจคนเข้าเมือง
- รถโดยสารสาธารณะ
- สภาพถนนหนทาง

นอกจากนี้การเข้าถึงในแหล่งท่องเที่ยวยังหมายถึงสิ่งที่สามารถทำให้นักท่องเที่ยวรู้จัก และทำให้นักท่องเที่ยวสามารถเข้าถึงแหล่งท่องเที่ยวได้ง่ายขึ้น เช่น การลงเว็บไซต์ เป็นต้น

๔. สิ่งอำนวยความสะดวก (Amenities)

สิ่งอำนวยความสะดวก หมายถึง สิ่งบริการขั้นพื้นฐานต่าง ๆ ที่จำเป็นต่อการท่องเที่ยว และระบบสาธารณูปการ ซึ่งมีอยู่ในแหล่งท่องเที่ยวอื่น ๆ ที่นักท่องเที่ยวสามารถจะใช้ได้อย่าง สะดวกสบายมากน้อยเพียงใด เช่น ที่พักแรม ร้านอาหารและเครื่องดื่ม สถานเริงรมย์ สถานบริการอื่น ๆ ระบบไฟฟ้า ประปา โทรศัพท์ สถานรักษาพยาบาล สถานีตำรวจ หรือระบบ รักษาความปลอดภัย เป็นต้น สิ่งเหล่านี้จะพิจารณาทั้งปริมาณและคุณภาพควบคู่กันไปและถ้าหากในบริเวณแหล่งท่องเที่ยว นั้นไม่มีสิ่งอำนวยความสะดวกอย่างครบถ้วน ก็จะพิจารณาถึงความสะดวกและความใกล้เคียงที่จะไป อาศัยใช้บริการสิ่งอำนวยความสะดวกจากแหล่งชุมชนข้างเคียงได้ยากง่ายเพียงใด ดังนั้น ตัวแปรที่ใช้ ในการประเมินสิ่งอำนวยความสะดวก อาจพิจารณาได้จาก ระบบสาธารณูปโภค/สาธารณูปการ การ ให้บริการบ้านพัก สถานบริการต่าง ๆ ระบบสื่อความหมายและระบบการจัดการสิ่งอำนวยความสะดวก ณ แหล่งท่องเที่ยว (Destination amenities) เช่น

- ร้านอาหาร
- ร้านค้าต่าง ๆ เช่น ร้านขายของ บริษัทบริการการท่องเที่ยว ของที่ระลึก
- การบริการอื่น ๆ อาทิ ร้านตัดผม การบริการให้ข้อมูลแก่นักท่องเที่ยว ร้านเช่ารถ

- ระบบสาธารณูปโภค
- ตู้เอทีเอ็ม
- สถานีตำรวจ โรงพยาบาล ฯลฯ

๕. ที่พัก (Accommodation)

สถานที่ท่องเที่ยวควรมีจำนวนที่พักที่เพียงพอ พร้อมทั้งมีความหลากหลายด้านราคาและ การบริการและมีความเหมาะสมต่อสถานที่และที่พักควรอยู่ไม่ไกลจากแหล่งท่องเที่ยวมากนักทำให้นักท่องเที่ยวสามารถเดินทางมายังแหล่งท่องเที่ยวได้ง่ายและมีความปลอดภัยที่พักในแหล่งท่องเที่ยว (Accommodation) เช่น

- โรงแรม
- รีสอร์ท
- บังกะโล
- เกสต์เฮาส์
- อพาร์ทเมนท์ ฯลฯ^{๒๖}

องค์ประกอบของการท่องเที่ยวเป็น ๕ ประเภท ดังนี้

๑. การเข้าถึงแหล่งท่องเที่ยว (Accessibility) ได้แก่ การมีระบบโครงสร้างพื้นฐานทาง อากาศ ทางบก และทางน้ำ ซึ่งจะเอื้ออำนวยให้นักท่องเที่ยวสามารถเดินทางไปถึงจุดหมายปลายทาง (Destination) หรือแหล่งท่องเที่ยว (Attraction)

๒. การมีที่พักแรมเพื่อรองรับนักท่องเที่ยว (Accommodation) ที่ต้องการค้างคืนได้แก่ ที่พักประเภทต่าง ๆ เช่น โรงแรม รีสอร์ท เกสต์เฮาส์ โฮมสเตย์ ที่พักแรมประเภทต่าง ๆ จะมีสิ่งอำนวยความสะดวกในระดับต่าง ๆ กัน ซึ่งจะทำให้มีราคาและบริการในระดับต่าง ๆ กัน ได้แก่ ภัตตาคาร สระว่ายน้ำ ฟิตเนสเซ็นเตอร์ ซาวน่า ศูนย์กลางธุรกิจและสิ่งอำนวยความสะดวก

๓. แหล่งท่องเที่ยว (Attraction) นับเป็นองค์ประกอบที่มีความสำคัญสูงสุดของการ เดินทาง เพราะเป็นจุดดึงดูดให้นักท่องเที่ยวเดินทางมาท่องเที่ยว แหล่งท่องเที่ยวอาจเป็นแหล่ง ธรรมชาติที่มีความโดดเด่น เช่น แหล่งท่องเที่ยวเชิงวัฒนธรรม ประวัติศาสตร์ เช่น ปราสาทพนมรุ้ง แสดงถึงความรุ่งเรืองของอาณาจักรขอม การท่องเที่ยวชนบทเพื่อสัมผัสวิถีชีวิตชาวบ้านเรียนรู้ถึงภูมิ ปัญญาท้องถิ่น ตลอดจนโบราณสถานยุคเก่าแก่ก่อนประวัติศาสตร์ เช่น วัฒนธรรม

๔. กิจกรรมการท่องเที่ยว (Activities) และกิจกรรมนันทนาการ (Tourist activities และ Recreational activities) หมายถึง เพียงแค่การเดินทางไปชมโบราณสถาน อนุสาวรีย์ ความงดงาม ของธรรมชาติเท่านั้นแต่เป็นการที่นักท่องเที่ยวได้มีโอกาสทำกิจกรรมต่าง ๆ ได้แก่ การเดินป่า การ ล่องแก่งในแม่น้ำการปีนหน้าผา การดำน้ำ การตกปลาหมึกในทะเลลึก ตลอดจนการร่วมกิจกรรมกับ ชุมชนเจ้าบ้าน เช่น การดำนา การเกี่ยวข้าว การร่วมพิธีบายศรีสู่ขวัญ เป็นต้น ซึ่งกิจกรรมทั้งหมดจะ เป็นประสบการณ์ที่อยู่ในความทรงจำของนักท่องเที่ยวและกิจกรรมดังกล่าวมักก่อให้เกิดการกระจาย

^{๒๖} Dickman, C.R., *Overview of the Impacts of Feral Cats on Australian Native Fauna*, (Australian Nature Conservation Agency : Canberra, 1996), pp. 6-10.

๕. บริการเบ็ดเตล็ดทั้งหมดที่มีให้นักท่องเที่ยว (Ancillary) อาทิเช่น บริการด้านร้านอาหาร โรงพยาบาล ไปรษณีย์ สถานีบริการน้ำมัน ร้านค้า ร้านขายของที่ระลึก ห้องสุขา เป็นต้น^{๒๗}

สรุปได้ว่า อุตสาหกรรมการท่องเที่ยวเป็นแหล่งที่ช่วยกระตุ้นให้มีการนำเอาทรัพยากรของประเทศไปใช้เพื่อให้เกิดประโยชน์สูงสุด และในขณะเดียวกันการท่องเที่ยวบนพื้นฐานเศรษฐกิจพิเศษนั้นก็จัดการการท่องเที่ยว ที่เป็นไปในแนวทางของทางด้านธุรกิจและการบริการสิ่งอำนวยความสะดวกต่าง ๆ การให้บริการด้านสิ่งดึงดูดของกิจกรรมการท่องเที่ยว สิ่งอำนวยความสะดวกสบายและที่พัก ที่จะนำมาพัฒนาแหล่งท่องเที่ยวขึ้น ๆ ที่มีความสมบูรณ์มากที่สุดของหน่วยงานภาครัฐ องค์ประกอบการท่องเที่ยว (5A) คือ สิ่งดึงดูดใจ (Attraction) กิจกรรม (Activities) การเข้าถึง (Access) สิ่งอำนวยความสะดวก (Amenities) ที่พัก (Accommodation) ซึ่งถือได้ว่า สิ่งเหล่านี้ เป็นปัจจัยหลักที่สำคัญสำหรับบริหารพัฒนาการท่องเที่ยวได้อย่างยั่งยืน

ตารางที่ ๒.๔ สาระสำคัญของแนวคิด ทฤษฎีเกี่ยวกับการจัดการการท่องเที่ยว

นักวิชาการหรือแหล่งข้อมูล	แนวคิดหลัก
Pike, Steven D.	<ol style="list-style-type: none"> ๑. ความสามารถในการจัดโปรแกรมการท่องเที่ยว ๒. ความสามารถในการเข้าถึง ๓. สิ่งดึงดูดใจ ๔. สิ่งอำนวยความสะดวก ๕. กิจกรรม ๖. การให้บริการของแหล่งท่องเที่ยว
ดำเกิง โถทองและคณะ	<ol style="list-style-type: none"> ๑. การท่องเที่ยวเพื่อชาติพันธุ์ ๒. การท่องเที่ยวเพื่อวัฒนธรรม ๓. การท่องเที่ยวเพื่อประวัติศาสตร์ ๔. การท่องเที่ยวเพื่อสิ่งแวดล้อม ๕. การท่องเที่ยวเพื่อนันทนาการ ๖. การท่องเที่ยวเพื่อธุรกิจ ๗. การท่องเที่ยวเพื่อเป็นรางวัล

^{๒๗} พยอ มธรรมบุตร, เอกสารประกอบการเรียนการสอนเรื่องหลักการท่องเที่ยวเชิงอนุรักษ์, (กรุงเทพมหานคร : สถาบันพัฒนาการท่องเที่ยวเพื่ออนุรักษ์สิ่งแวดล้อม มหาวิทยาลัยศรีนครินทรวิโรฒ, ๒๕๔๙), หน้า ๓๔-๓๘.

ตารางที่ ๒.๔ สาระสำคัญของแนวคิด ทฤษฎีเกี่ยวกับการจัดการการท่องเที่ยว (ต่อ)

นักวิชาการหรือแหล่งข้อมูล	แนวคิดหลัก
อารีย์ นัยพินิจและรัฐชญา มณีเนตร	<ol style="list-style-type: none"> ๑. การโฆษณาและประชาสัมพันธ์ ๒. การสำรวจข้อมูลเกี่ยวกับทรัพยากรการท่องเที่ยว ๓. การปรับปรุงและพัฒนาแหล่งท่องเที่ยว ๔. การบริหารแหล่งท่องเที่ยว ๕. การรักษาความปลอดภัยในแหล่งท่องเที่ยว
มนัส สุวรรณและคณะ	<ol style="list-style-type: none"> ๑. ทรัพยากรทางท่องเที่ยว ๒. การบริการการท่องเที่ยว ๓. การตลาดท่องเที่ยว
บุญเลิศ จิตตั้งวัฒนา	<p>การจัดการการท่องเที่ยว หมายถึง การวางแผนการท่องเที่ยวและดำเนินการให้เป็นไปตามแผนโดยมีการจัดการบริหารงานบุคคล การอำนวยความสะดวกและควบคุมอย่างเหมาะสม เพื่อให้เป็นไปตามแผนที่ได้วางไว้ รวมทั้งมีการประเมินผลแผนการท่องเที่ยวด้วย</p>
เศกสรรค์ ยงวณิชย์	<p>ความสำคัญของอุปสงค์การท่องเที่ยว อุปสงค์การท่องเที่ยวเป็นตัวผลักดันสำคัญที่ทำให้เกิดการซื้อขายสินค้าทั่วไปและสินค้าการท่องเที่ยวอย่างอื่น ๆ โดยเฉพาะธุรกิจย่อยที่เป็นองค์ประกอบที่สำคัญของอุตสาหกรรมการท่องเที่ยว เช่น โรงแรม บริษัทนำเที่ยว สายการบิน</p>
พยอม ธรรมบุตร	<ol style="list-style-type: none"> ๑. ปัจจัยผลักดัน ได้แก่ ความเจริญก้าวหน้าทางด้านเทคโนโลยี ๒. ปัจจัยดึงดูด ได้แก่ ความพร้อมของอุปทานการท่องเที่ยว ทรัพยากรการท่องเที่ยว ราคาการท่องเที่ยว
Dickman, C.R.	<ol style="list-style-type: none"> ๑ สิ่งดึงดูดใจ (Attraction) ๒ กิจกรรม (Activities) ๓ การเข้าถึง (Access) ๔ สิ่งอำนวยความสะดวก (Amenities) ๕ ที่พัก (Accommodation)

ตารางที่ ๒.๔ สาระสำคัญของแนวคิด ทฤษฎีเกี่ยวกับการจัดการการท่องเที่ยว (ต่อ)

นักวิชาการหรือแหล่งข้อมูล	แนวคิดหลัก
พยอม ธรรมบุตร	องค์ประกอบของการท่องเที่ยวเป็น ๕ ประเภท ๑) การเข้าถึงแหล่งท่องเที่ยว ๒) การมีที่พักแรมเพื่อรองรับนักท่องเที่ยว ๓) แหล่งท่องเที่ยว ๔) กิจกรรมการท่องเที่ยว ๕) บริการเบ็ดเตล็ดทั้งหมดที่มีให้นักท่องเที่ยว

จากการทบทวนวรรณกรรมข้างต้น ผู้วิจัยสามารถสรุปองค์ประกอบของการจัดการการท่องเที่ยว ได้ดังนี้ ๑) สิ่งดึงดูดใจ ๒) กิจกรรม ๓) การเข้าถึง ๔) สิ่งอำนวยความสะดวก ๕) ที่พัก

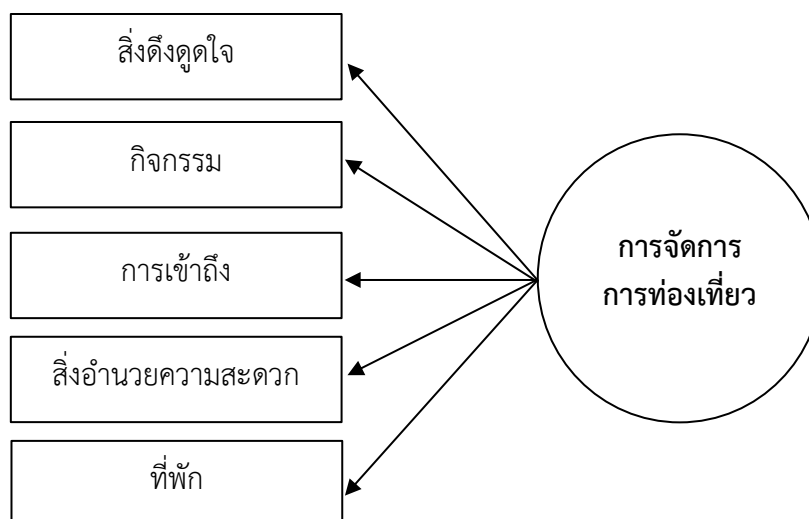

แผนภาพที่ ๒.๒ องค์ประกอบของการจัดการการท่องเที่ยว^{๒๘}

๒.๒.๔ สรุปตัวแปรการจัดการการท่องเที่ยว

๑) สิ่งดึงดูดใจ คือ สถานที่ท่องเที่ยวมีความสวยงามและสะอาดตามสุขอนามัย จัดวางแผนผังเมืองได้อย่างเป็นระเบียบ มีการใช้เทคโนโลยีเข้ามามีส่วนร่วมช่วยในระบบการจัดการการท่องเที่ยวที่ทันสมัยเข้าถึงได้ง่าย มีการจัดตั้งศูนย์ช่วยเหลือให้คำแนะนำแก่นักท่องเที่ยวในยามมีภัยหรือความไม่ปลอดภัยแก่ชีวิตและทรัพย์สินอย่างมีประสิทธิภาพและมีสินค้าและบริการที่มีราคาเหมาะสมเพื่อสร้างการชักชวนให้นักท่องเที่ยวได้กลับมาเที่ยวอีกครั้ง

๒) กิจกรรม คือ สถานที่ท่องเที่ยวมีกิจกรรมให้นักท่องเที่ยวได้เที่ยวชมที่หลากหลาย กิจกรรมที่สามารถทำในช่วงเวลาที่พำนักและท่องเที่ยว ณ สถานที่นั้น ๆ การเพิ่มความน่าสนใจของการท่องเที่ยวและช่วงเวลาพักผ่อน กิจกรรมต่าง ๆ มีความหลากหลายและตรงกับความต้องการของ

^{๒๘} Dickman, C.R., *Overview of the Impacts of Feral Cats on Australian Native Fauna*, (Australian Nature Conservation Agency : Canberra, 1996), pp. 6-10.

นักท่องเที่ยวและการจัดกิจกรรมที่เกี่ยวกับการจับจ่ายใช้สอยได้เลือกซื้อของที่ระลึกหลายอย่างมากมายและเป็นเอกลักษณ์ของพื้นที่ที่น่าจดจำ

๓) การเข้าถึง คือ การกำหนดแผนผังระยะทางจากตัวเมืองสู่แหล่งท่องเที่ยวที่ชัดเจน และมีเส้นทางที่หลากหลาย จัดเส้นทางเท้าที่มีระยะทางที่เหมาะสม จัดหาพาหนะสะดวกและง่ายต่อการเดินทางในพื้นที่ระยะสั้นที่เหมาะสมกับผู้สูงอายุและผู้มีปัญหาลักษณะ การกำหนดค่าบริการรถโดยสารสาธารณะตามระยะทางไว้อย่างชัดเจนและสภาพถนน การคมนาคม ขนส่งและความสะดวกในการเดินทางมายังแหล่งท่องเที่ยว

๔) สิ่งอำนวยความสะดวก คือ การบริการระบบสาธารณูปการขั้นพื้นฐานต่าง ๆ ที่จำเป็นต่อการท่องเที่ยว คู่มือแนะนำการท่องเที่ยวอย่างถูกต้องและชัดเจน นักท่องเที่ยวสามารถใช้เทคโนโลยีที่ทันสมัยสืบค้นหาข้อมูลแหล่งท่องเที่ยวหรือสถานบริการได้สะดวกสบาย การบริการที่เอื้อต่อนักท่องเที่ยวได้อย่างสะดวกสบายเป็นกันเองและระบบสื่อความหมายและระบบการจัดการสิ่งอำนวยความสะดวก ณ แหล่งท่องเที่ยว

๕) ที่พัก คือ สถานที่ท่องเที่ยวมีจำนวนที่พักที่เพียงพอและหลากหลายเหมาะสม มีความหลากหลายด้านราคาเพื่อให้นักท่องเที่ยวได้เลือกสรรตามฐานะหรือความพึงพอใจที่พักอยู่ไม่ไกลจากแหล่งท่องเที่ยวมากนักที่นักท่องเที่ยวสามารถเดินทางมายังแหล่งท่องเที่ยวได้ง่ายและมีความปลอดภัย การบริการที่ดีในที่พักนั้นๆ ที่จะทำให้ให้นักท่องเที่ยวได้หวนกลับมาเที่ยวอีกครั้งและยังมาพักที่เดิมอีกต่อไปและสถานที่พักมีบริการอำนวยความสะดวกด้านข้อมูลการท่องเที่ยวในพื้นที่เพื่อเป็นช่องทางเลือกแก่นักท่องเที่ยว

๒.๓ แนวคิด ทฤษฎีเกี่ยวกับการพัฒนาการจัดการการท่องเที่ยว

ผู้วิจัยได้ทำการศึกษาทบทวนเอกสารในแนวคิด ทฤษฎีเกี่ยวกับการพัฒนาการจัดการการท่องเที่ยวไว้พอเป็นแนวทางในการนำไปประยุกต์ใช้ตามความเหมาะสม โดยมีรายละเอียด ดังนี้

๒.๓.๑ ความหมายของการพัฒนาการจัดการการท่องเที่ยว

การพัฒนา มาจากภาษาอังกฤษว่า Development แปลว่า การเปลี่ยนแปลงทีละเล็กละน้อย โดยผ่านลำดับขั้นตอนตอนต่าง ๆ ไปสู่ระดับที่สามารถขยายตัวขึ้น เติบโตขึ้น มีการปรับปรุงให้ดีขึ้นและเหมาะสมกว่าเดิมหรืออาจก้าวหน้าไปถึงขั้น ที่อุดมสมบูรณ์เป็นที่น่าพอใจ ซึ่งเป็นการเปรียบเทียบทางด้านคุณภาพระหว่างสภาพการณ์ของสิ่งใดสิ่งหนึ่งในช่วงเวลาที่แตกต่างกัน กล่าวคือถ้าในปัจจุบันสภาพการณ์ของสิ่งนั้น ดีกว่า สมบูรณ์กว่าก็แสดงว่าเป็นการพัฒนา^{๒๙} ส่วนความหมายจากรูปศัพท์ในภาษาไทยนั้น หมายถึง การทำความเจริญการเปลี่ยนแปลงในทางที่เจริญขึ้น การคลี่คลายไปในทางที่ดีถ้าเป็นกริยาใช้คำว่า พัฒนา หมายความว่า ทำให้เจริญ คือ ทำให้เติบโตได้งอกงาม ทำให้งอกงามและมากขึ้น เช่น เจริญทางไมตรี^{๓๐} การเปลี่ยนแปลงสิ่งใดสิ่งหนึ่งให้เกิดความเจริญเติบโตงอก

^{๒๙} ปกรณ์ ปรียากร, **ทฤษฎีและแนวคิดเกี่ยวกับการพัฒนาในการบริหารการพัฒนา**, (กรุงเทพมหานคร : สามเจริญพานิช, ๒๕๓๘), หน้า ๒.

^{๓๐} ราชบัณฑิตยสถาน, **พจนานุกรมฉบับราชบัณฑิตยสถาน พ.ศ. ๒๕๔๔**, (กรุงเทพมหานคร : ราชบัณฑิตยสถาน, ๒๕๕๖), หน้า ๔๓.

งามและดีขึ้นจนเป็นที่พึงพอใจ^{๓๑} การทำให้เกิดการเปลี่ยนแปลงจากสภาพหนึ่งไปสู่อีกสภาพหนึ่งที่ดีกว่าเดิมอย่างเป็นระบบ หรือการทำให้ดีขึ้นกว่า สภาพเดิมที่เป็นอยู่อย่างเป็นระบบ การพัฒนาการท่องเที่ยว คือ การดำเนินงานพัฒนาสภาพชุมชนด้านต่าง ๆ ไม่ว่าจะเป็นสิ่งอำนวยความสะดวกหรือโครงสร้างพื้นฐาน โดยมีการวางแผนการจัดการจากภาครัฐ ทั้งนี้เพื่อให้เกิดความพึงพอใจของนักท่องเที่ยวอันจะทำให้เกิดการขยายตัวของอุตสาหกรรมท่องเที่ยว ซึ่งจะควบคู่ไปกับการรักษาทรัพยากรให้คงความดึงดูดใจ ทั้งนี้จำเป็นต้องสอดคล้องกับ สภาพและความต้องการของชุมชน และเกิดการกระจายผลประโยชน์จากการพัฒนาการท่องเที่ยวอย่างเป็นธรรม การพัฒนาเป็นกระบวนการของการเคลื่อนไหวจากสภาพที่ไม่น่าพึงพอใจไปสู่สภาพที่น่าพึงพอใจ ดังนั้นการพัฒนาเป็นกระบวนการที่เปลี่ยนแปลงอยู่เสมอไม่หยุดนิ่ง^{๓๒}

สรุปได้ว่า การท่องเที่ยวประกอบด้วย การคุ้มครองสิ่งแวดล้อมทางธรรมชาติอย่างต่อเนื่องและยั่งยืน การประหยัดทรัพยากรการท่องเที่ยว การกระจายการใช้ทรัพยากรการท่องเที่ยวที่มีผลต่อสิ่งแวดล้อม การออกแบบโครงสร้างพื้นฐานและการจัดกิจกรรมการท่องเที่ยวควรตระหนักถึงการรักษาและเคารพต่อมรดกทางธรรมชาติและประชากรท้องถิ่นนอกจากนี้สิ่งที่จะสามารถอำนวยความสะดวกต่อการพัฒนาการท่องเที่ยวคือการพัฒนาโครงสร้างพื้นฐาน การพัฒนาด้านความปลอดภัยและการพัฒนาความสะอาดด้านป้ายบอกทางในแหล่งท่องเที่ยว

ตารางที่ ๒.๕ สาระสำคัญของความหมายของการพัฒนาการจัดการการท่องเที่ยว

นักวิชาการ นักวิชาการหรือแหล่งข้อมูล	แนวคิดหลัก
ปรกรณ์ ปรียากร	การเปลี่ยนแปลงทีละเล็กละน้อย โดยผ่านลำดับขั้นตอนต่าง ๆ ไปสู่ระดับที่สามารถขยายตัวขึ้นเติบโตขึ้น มีการปรับปรุงให้ดีขึ้นและเหมาะสมกว่าเดิมหรืออาจก้าวหน้าไปถึงขั้น
ราชบัณฑิตยสถาน	การทำความเจริญการเปลี่ยนแปลงในทางที่เจริญขึ้น การคลี่คลายไปในทางที่ดีถ้าเป็นกริยาใช้คำว่า พัฒนา หมายความว่า ทำให้เจริญ
สนธยา พลศรี	การเปลี่ยนแปลงสิ่งใดสิ่งหนึ่งให้เกิดความเจริญเติบโตงอกงามและดีขึ้นจนเป็นที่พึงพอใจ
ยุวัฒน์ วุฒิเมธี	การทำให้เกิดการเปลี่ยนแปลงจากสภาพหนึ่งไปสู่อีกสภาพหนึ่งที่ดีกว่าเดิมอย่างเป็นระบบ หรือการทำให้ดีขึ้นกว่า

^{๓๑} สนธยา พลศรี, **ทฤษฎีและหลักการพัฒนาชุมชน**, พิมพ์ครั้งที่ ๕, (กรุงเทพมหานคร : โอเดียนสโตร์, ๒๕๔๓), หน้า ๔.

^{๓๒} ยุวัฒน์ วุฒิเมธี, **หลักการพัฒนาชุมชนและการพัฒนาชนบท**, (กรุงเทพมหานคร : ไทยอนุเคราะห์ไทย, ๒๕๒๖), หน้า ๒.

๒.๓.๒ ปัจจัยที่ส่งผลกระทบต่อพัฒนาการจัดการการท่องเที่ยว

ปัจจัยที่ส่งผลกระทบต่อพัฒนาการจัดการการท่องเที่ยว สมาชิกขององค์การการท่องเที่ยวโลก ได้ยึดถือปฏิบัติเกี่ยวกับการพัฒนาการท่องเที่ยวอย่างยั่งยืน ดังนี้

๑. ผู้มีส่วนได้ส่วนเสียทั้งหมดในการท่องเที่ยว ควรจะคุ้มครองสิ่งแวดล้อมทางธรรมชาติ เพื่อมุมมองและบรรลุการเจริญเติบโตทางเศรษฐกิจอย่างเต็มที่ มีความต่อเนื่องและยั่งยืนในอันที่จะสามารถตอบสนองต่อความจำเป็นและความหวังของคนรุ่นปัจจุบันและอนาคตอย่างเท่าเทียมกัน

๒. การพัฒนาการท่องเที่ยวทุกรูปแบบ ที่นำไปสู่การประหยัดทรัพยากรที่มีค่าและหายากโดยเฉพาะน้ำและพลังงาน รวมทั้งการหลีกเลี่ยงการผลิตของเสียเท่าที่เป็นไปได้การพัฒนาเหล่านี้ควรได้รับสิทธิพิเศษและควรได้รับการส่งเสริมจากประเทศ ภูมิภาคและองค์กรสาธารณชนท้องถิ่น

๓. ควรแสวงหาความแตกต่างระหว่างเวลา สถานที่การเดินทางของนักท่องเที่ยวและผู้มาเยือนในช่วงวันลาพักผ่อนและวันหยุดของโรงเรียน เพื่อให้มีการกระจายการพักผ่อนตลอดปีทั้งนี้เพื่อกระจายการใช้ทรัพยากรการท่องเที่ยวที่มีผลกระทบต่อสิ่งแวดล้อมและเป็นการกระจายผลประโยชน์จากการท่องเที่ยวทางเศรษฐกิจท้องถิ่นอีกด้วย

๔. การออกแบบโครงสร้างพื้นฐานทางการท่องเที่ยวและการจัดกิจกรรมการท่องเที่ยว ควรจัดในแนวทางที่จะรักษามรดกทางธรรมชาติซึ่งประกอบไปด้วยระบบนิเวศวิทยาและความหลากหลายทางชีววิทยา เพื่อรักษาชีวิตสัตว์หายากที่ตกอยู่ในภาวะอันตราย ผู้มีส่วนได้ส่วนเสีย โดยเฉพาะผู้ประกอบการวิชาชีพต่าง ๆ ควรจะมีตกลงที่กำหนดหรือกำหนดกิจกรรมของตนเองในพื้นที่ที่มีความอ่อนไหว เช่น ทะเลทรายข้าวหรือพื้นที่เขาสูง พื้นที่ชายฝั่ง ป่าเมืองร้อนหรือพื้นที่ชุ่มน้ำ โดยการสร้างพื้นที่สงวนหรือคุ้มครอง^{๓๓}

การพัฒนาการท่องเที่ยว (Tourism) นักท่องเที่ยว (Tourist) และผู้เป็นเจ้าของแหล่งท่องเที่ยว (Host) ได้ในเวลาเดียวกัน โดยเน้นการจัดการทรัพยากร เพื่อให้เกิดการใช้ทรัพยากรการท่องเที่ยวอย่างมีประสิทธิภาพ มีการบำรุงรักษาศิลปวัฒนธรรมที่เป็นเอกลักษณ์ของชุมชนและส่งเสริมให้เกิดการเจริญเติบโตทางเศรษฐกิจอย่างต่อเนื่อง ทั้งนี้เพื่อประโยชน์สำหรับปัจจุบันและอนาคต

๑. ปัจจัยทางสิ่งแวดล้อม เป็นส่วนหนึ่งที่มีผลกระทบต่อการท่องเที่ยวโดยตรงควรมีการพัฒนาเพื่อยกระดับ มาตรฐานคุณภาพและบริการด้านการท่องเที่ยวและรองรับความต้องการของนักท่องเที่ยว

๒. ปัจจัยทางสังคมและวัฒนธรรม การรักษารากฐานวัฒนธรรม ให้คงอยู่ โดยการอนุรักษ์ บำรุงรักษา เพื่อจะสามารถใช้เป็นวัตถุดิบหรือต้น ทุนของการท่องเที่ยวเช่น โบราณสถานงานประเพณี เป็นต้น ถือได้ว่าเป็นส่วนสำคัญ ที่จะดึงดูดนักท่องเที่ยว ทั้งชาวไทยและชาวต่างชาติ

๓. ปัจจัยทางเศรษฐกิจ ถือเป็นปัจจัยสำคัญที่ส่งผลกระทบต่อ การท่องเที่ยวกล่าวคือ หากเศรษฐกิจมีการเจริญเติบโตอย่างต่อเนื่อง จะส่งผลให้ประชาชนมีรายได้มากขึ้นความสามารถในการใช้จ่ายด้านการท่องเที่ยวเพิ่มมากขึ้น ส่งผลต่ออัตราการเจริญเติบโตในธุรกิจท่องเที่ยวอย่างต่อเนื่องอีกทั้งในปี.ศ. ๒๕๔๗ ประเทศไทยมีจำนวนนักท่องเที่ยวต่างประเทศ ๑๑.๖๕ ล้านคนและได้

^{๓๓} บุญเลิศ จิตตั้งวัฒนา, การจัดการด้านการตลาด อุตสาหกรรมการท่องเที่ยว, พิมพ์ครั้งที่ ๓, (กรุงเทพมหานคร : เพรส แอนด์ ดีไซน์, ๒๕๔๘), หน้า ๙.

ตั้งเป้าหมายว่า จำนวนนักท่องเที่ยวจะเพิ่มขึ้น เป็น ๒๐ ล้านคนในปี พ.ศ. ๒๕๕๑ หรือเพิ่มขึ้นเฉลี่ยประมาณ ร้อยละ ๑๔.๖ ต่อปีในช่วงปีพ.ศ. ๒๕๔๗ - ๒๕๕๑ เมื่อเทียบกับอัตราการเติบโตเฉลี่ยที่ร้อยละ ๕.๒ ในช่วงปี พ.ศ. ๒๕๔๓ - ๒๕๔๗ ที่ผ่านมาจึงนับได้ว่า เป้าหมายที่ตั้งไว้ดังกล่าวเป็นเป้าหมายที่ค่อนข้างท้าทาย ฉะนั้น การผลักดันอุตสาหกรรมท่องเที่ยวให้บรรลุเป้าหมายนับจากนี้ไปจะต้องเข้าใจถึงความสำคัญของปัจจัยต่าง ๆ ที่จะกระทบต่อการเปลี่ยนแปลงอุปสงค์ดังนี้

๑. ปัจจัยด้านเศรษฐกิจ (Economic Factors) ปัจจัยทางเศรษฐกิจที่มีผลทำให้อำนาจการซื้อของคนสูงขึ้น (Purchasing Power) ส่งผลให้ผู้คนหันมาบริโภคสินค้าและบริการด้านการท่องเที่ยวมากยิ่งขึ้น กล่าวอีกนัยหนึ่ง คือ ประเทศที่มีเศรษฐกิจที่เติบโต จะส่งผลให้รายได้ประชากรสูงขึ้น ค่าเงินของประเทศนั้น ๆ แข็งค่าขึ้น ทำให้ประชากรในประเทศท่องเที่ยวมากขึ้น ปัจจัยทางเศรษฐกิจที่มีผลให้ต้นทุนทางการท่องเที่ยวสูงขึ้น ก็จะทำให้นักท่องเที่ยวเดินทางท่องเที่ยววันน้อยลง เช่น ต้นทุนทางการเดินทางที่เกิดจากราคาน้ำมันสูงขึ้น เป็นต้น ปัจจัยทางเศรษฐกิจที่ส่งผลกระทบต่อการท่องเที่ยวไทยในช่วงทศวรรษที่ผ่านมา ดังต่อไปนี้

- การลอยตัวค่าเงินบาท เมื่อปี พ.ศ. ๒๕๔๐ ทำให้ค่าเงินบาทอ่อนตัวลงถึง ๔๐ บาท/ดอลลาร์สหรัฐฯ ส่งผลต่ออุตสาหกรรมท่องเที่ยวไทยอย่างต่อเนื่อง

- ราคาน้ำมัน ที่สูงขึ้น นอกจากจะทำให้ต้นทุนของผู้ประกอบการสูงขึ้นและกำไรลดลงแล้ว ยังส่งผลให้อำนาจซื้อของนักท่องเที่ยวลดลง ทำให้นักท่องเที่ยวมีอำนาจการซื้อต่ำล้มนเล็กการเดินทางมาท่องเที่ยวประเทศไทย ขณะที่นักท่องเที่ยวที่ตัดสินใจเดินทางมาท่องเที่ยวแล้วก็ใช้จ่ายลดลงทำให้รายจ่ายต่อหัวลดลง ส่งผลกระทบต่ออุตสาหกรรมท่องเที่ยวโดยรวม

๒. ปัจจัยทางการเมือง (Political Factors) ปัจจัยด้านการเมือง เป็นปัจจัยที่สำคัญในการตัดสินใจเดินทางมาท่องเที่ยวของนักท่องเที่ยว นโยบายสำคัญ ๆ ของประเทศ เช่น การเปิดเสรีทางการค้าการลงทุน การอนุญาตให้นำเงินตราเข้าออกประเทศได้อย่างเสรี (Financial Liberalization) นโยบายทางภาษีและศุลกากรนโยบายต่างประเทศ ทางด้านตรวจรับคนเข้าเมือง นโยบายเหล่านี้จะเป็นตัวช่วยส่งเสริมให้เกิดการเดินทางของนักท่องเที่ยว นักธุรกิจมากยิ่งขึ้น ส่งผลต่อการเพิ่มจำนวนนักท่องเที่ยวและรายได้จากการท่องเที่ยว ในทางตรงกันข้าม ถ้าหากมีการขัดแย้งทางการเมืองระหว่างประเทศก็อาจส่งผลให้เกิดนโยบายที่กีดกันการเดินทางของนักท่องเที่ยวอย่างสิ้นเชิง เช่น การห้ามนักท่องเที่ยวของประเทศตนเดินทางไปประเทศอื่น การเกิดสงครามในประเทศก็เป็นอุปสรรคต่อการท่องเที่ยวเช่นกันและตามธรรมชาติแล้วนักท่องเที่ยวจะหลีกเลี่ยงการเดินทางไปยังประเทศที่กำลังมีปัญหาการเมืองภายในประเทศผลกระทบดังกล่าวต่อการท่องเที่ยวไทยคือ ประเทศไทยมีนโยบายสร้างความสัมพันธ์ที่ดีกับ ทุกประเทศ มีการเปิดเสรีทางการค้าและเป็นสมาชิกองค์กรที่สำคัญ ๆ ของโลกภาคีรัฐบาลมีนโยบายในการส่งเสริมการท่องเที่ยวอย่างเต็มที่ จึงไม่ค่อยมีปัญหาอุปสรรคมากนัก

๓. วิกฤตการณ์ด้านความปลอดภัย (Crisis and Threats) ในปัจจุบันภัยธรรมชาติ (Natural Catastrophes) เกิดขึ้นบ่อยครั้ง อาทิ เช่น แผ่นดินไหว ไฟป่า อุทกภัย ภัยทางทะเล โรคติดต่อ/โรคระบาด และภัยจากการก่อการร้ายล้วนเป็นอุปสรรคต่อนักท่องเที่ยวในช่วงเวลาใดเวลาหนึ่งและมีแนวโน้ม เกิดขึ้นบ่อยครั้งและรุนแรงผลกระทบของปัจจัยดังกล่าวต่อการท่องเที่ยวไทยในช่วง ๒ - ๓ ปีที่ผ่านมา เช่นเหตุการณ์คลื่นยักษ์สึนามิ (Tsunami) ส่งผลกระทบต่อแหล่ง

ท่องเที่ยวหลัก ชายฝั่งทะเลอันดามันของประเทศไทย ปัญหาการก่อการร้ายใน ๓ ชาติ ชายแดนภาคใต้ส่งผลกระทบต่อการท่องเที่ยวภาคใต้ตอนล่าง รวมถึงวิกฤติใช้หวัดนก ในปี พ.ศ. ๒๕๔๖ – ๒๕๔๙ ส่งผลกระทบต่ออุตสาหกรรมท่องเที่ยวทั้งสิ้น

๔. ปัจจัยด้านโครงสร้างประชากร (Demographic Change) การเปลี่ยนแปลงทางด้านโครงสร้างประชากร เพศ อายุการศึกษา สถานภาพรายได้ของครอบครัว รวมถึงมาตรฐานในการดำรงชีวิต (Living Standard) และรสนิยม (Lifestyle) เป็นปัจจัยที่มีผลกระทบต่อการตัดสินใจเดินทางของนักท่องเที่ยวในปัจจุบัน อุปสงค์ของการท่องเที่ยวที่มีลักษณะที่เปลี่ยนแปลงไป โดยมีความยืดหยุ่นสูงขึ้น และมีความต้องการแหล่งท่องเที่ยวที่แปลกใหม่แตกต่างไปจากเดิมมากขึ้น ทำให้สินค้าการท่องเที่ยวเปลี่ยนรูปแบบไป มีความหลากหลายโดยเน้นเจาะตลาดเฉพาะกลุ่ม (Niche Market)

๕. ปัจจัยด้านเทคโนโลยีสารสนเทศและการสื่อสาร (Information Communication & Technology Change) ความเจริญทางด้านเทคโนโลยีและการสื่อสาร ส่งผลต่อการพัฒนารูปแบบของการท่องเที่ยวในระยะยาว ทำให้นักท่องเที่ยวได้รับข่าวสารข้อมูล ในการตัดสินใจเลือกสถานที่ท่องเที่ยวได้อย่างมีประสิทธิภาพมากยิ่งขึ้น

๖. ลักษณะการเปลี่ยนแปลงของนักท่องเที่ยว (Tourist Characteristic Change)

๑) เพศของนักท่องเที่ยว : เพศชาย เป้าหมาย หลักเพศหญิงเป็นกลุ่มเป้าหมายที่ทวีความสำคัญ มากขึ้น ในขณะที่เพศชายยังคงเป็นกลุ่มเป้าหมายหลัก นอกจากนี้กลุ่มผู้สูงอายุ กลุ่มนักธุรกิจ ชนชั้นกลางและกลุ่ม MICE (Meeting, Incentive, Conference and Exhibitions) เป็นกลุ่มเป้าหมายใหม่ที่มีโอกาสและศักยภาพสูง

๒) อายุของนักท่องเที่ยว : วัยทำงานเป็นกลุ่มใหญ่ในอดีต กลุ่มนักท่องเที่ยวเป้าหมายหลัก คือวัย ๓๐ - ๔๐ ปีที่เป็นวัยทำงาน แต่ปัจจุบัน ประชากรวัยทำงานลดลงขณะที่ประชากรวัยผู้สูงอายุมีแนวโน้มเพิ่มขึ้น ปัจจุบัน ประชากรอายุเกิน ๖๐ ปี มีประมาณร้อยละ ๒๐ ของประชากรโลก ประชากรกลุ่มนี้จะเป็นกลุ่มที่กำลังขยายตัวเพิ่มมากขึ้น มีอำนาจซื้อสูง เช่นกลุ่มประชากรอายุ ๕๐ ปีขึ้นไปในประเทศอังกฤษถือครองสินทรัพย์กว่าร้อยละ ๗๕ ของทรัพย์สินทั้งหมดและเป็นกลุ่มที่มีอำนาจในการตัดสินใจใช้จ่ายสูงรวมทั้งมีเวลาว่างมาก ซึ่งประมาณร้อยละ ๕๐ ของนักท่องเที่ยวที่ท่องเที่ยวในระยะยาวเป็นกลุ่มที่อายุมากกว่า ๕๓ ปี ดังนั้น กลุ่มผู้สูงอายุนี้กำลังจะเป็นกลุ่มที่มีความสำคัญ ต่ออุตสาหกรรมท่องเที่ยวในอนาคต การเจาะตลาดผู้สูงอายุต้องเปลี่ยนทัศนคติเกี่ยวกับกลุ่มผู้สูงอายุเสียใหม่และศึกษาถึงพฤติกรรมอย่างลึกซึ้ง เพื่อนำเสนอสินค้าท่องเที่ยวที่ตรงกับความต้องการของกลุ่มเป้าหมาย

๓) ลักษณะการเดินทางของนักท่องเที่ยว: นิยมเดินทางด้วยตัวเองมากขึ้นการเดินทางท่องเที่ยวเป็นหมู่คณะกับ บริษัทนำเที่ยวลดลง นักท่องเที่ยวนิยมเดินทางมาพักผ่อนด้วยตนเอง (Foreign Independent Travel : FIT) มากขึ้น วันทำงานเป็นกลุ่มนักท่องเที่ยวที่มีการเดินทางท่องเที่ยวมากที่สุดในขณะที่กลุ่มครอบครัววัยรุ่นและนักศึกษาที่มีแนวโน้มการเติบโตที่สูงขึ้น

๔) ความสนใจในสินค้า (แหล่งท่องเที่ยว) : เลือกพักผ่อนในแหล่งหาดทรายชายทะเล ความสนใจในสินค้าท่องเที่ยวของนักท่องเที่ยว จากเดิมเคยนิยมหาดทรายชายทะเลมากที่สุด มาเป็นสินค้าท่องเที่ยวที่มีความแปลกใหม่ ที่มีส่วนร่วมในกิจกรรม โดยเฉพาะสินค้าประเภท 3 Es คือ

Entertainment, Excitement และ Education นอกจากนี้พฤติกรรมการท่องเที่ยวจากเดิมการท่องเที่ยวแบบเยี่ยมชม (Sight-seeing) เป็นการท่องเที่ยวแบบเข้าไปพักผ่อนและสัมผัสบรรยากาศของแหล่งท่องเที่ยวมากขึ้น

๕) ทศนคติและพฤติกรรมของนักท่องเที่ยว : เที่ยวบ่อยครั้งแต่เวลาสั้นลงจากเดิมนักท่องเที่ยวเดินทางท่องเที่ยวบ่อยครั้งแต่วันพักผ่อน เป็นเดินทางบ่อยครั้งแต่เวลาพักผ่อนและมีพฤติกรรมสนใจสินค้าท่องเที่ยวที่มีลักษณะเฉพาะด้านกับต้องการมีส่วนร่วมในกิจกรรมต่าง ๆ มากขึ้น ขณะที่ในอดีตต้องการเพียงการพักผ่อนอย่างเดียว ในอดีตการเดินทางท่องเที่ยวนิยมเดินทางภายในภูมิภาค แต่ในอนาคตมีแนวโน้มเดินทางออกนอกภูมิภาคเป็นระยะทางไกล ๆ มากขึ้น ราคาไม่ได้เป็นองค์ประกอบในการตัด สินใจที่สำคัญที่สุดอีกต่อไป ความคุ้มค่าเงิน (Value for Money) ต่างหากที่เป็นสิ่งที่นักท่องเที่ยวคำนึงถึงในการตัดสินใจมากกว่า นอกจากนี้นักท่องเที่ยวยังให้ความสำคัญกับสิ่งแวดล้อม ความปลอดภัยและการท่องเที่ยวอย่างยั่งยืนที่ไม่ทำลายสิ่งแวดล้อม (Eco-Tourism)

๖) เทคโนโลยี การสื่อสารและการคมนาคม : มีรูปแบบที่หลากหลายมากขึ้นการเดินทางท่องเที่ยวแต่เดิมนิยมใช้สายการบินที่เดินทางตามตารางเวลา (Scheduled Flight) เป็นส่วนใหญ่ ปัจจุบันมีทางเลือกในการเดินทางมากขึ้น เช่น เส้นทางการบินตรง (Chartered Flight) หรือสายการบินต้นทุนต่ำ (Low Cost Airline) ซึ่งเพิ่มความสะดวกในการเดินทางและมีค่าใช้จ่ายที่ลดลง นอกจากนี้เดินทางแบบส่วนตัว (Foreign Independent Travel : FIT) ที่มีแนวโน้มเพิ่มขึ้น การแสวงหาข้อมูลด้านการท่องเที่ยวกระทำผ่านสื่ออิเล็กทรอนิกส์เนื่องจากสะดวก รวดเร็วและประหยัดค่าใช้จ่าย ทำให้บทบาทของบริษัทท่องเที่ยว (Travel Agent) ลดลงเป็นเพียงบริษัทที่ปรึกษา Clare A. Sunn (n.d.) จาก Texas A & CM University ได้ทำการวางแผนการท่องเที่ยวในเมืองเล็ก ๆ และชนบท (Small town and Rural Tourism Planning) ในประเทศสหรัฐอเมริกาและแคนาดา กล่าวไว้ว่า เนื่องจากความต้องการการท่องเที่ยวอย่างต่อเนื่องสำหรับชนบทและเมืองเล็ก ๆ เพราะการพัฒนาอย่างต่อเนื่องเพื่อตอบสนองความต้องการนี้และเพราะส่วนใหญ่การพัฒนาที่สำคัญ มีโอกาสที่จะทำได้โดยบุคคลภายนอกจะไม่น่าแปลกใจที่พื้นที่เกินกว่า เมืองใหญ่มีความกังวลมากขึ้นกว่าของพวกเขาเองแต่ที่พวกเขากลายเป็นผู้ที่มีความรู้เกี่ยวกับการท่องเที่ยวในบางที่ข้อได้เปรียบของการพัฒนาด้านนอกดินแดนสำหรับการท่องเที่ยวสามารถรู้ได้ในเวลาเดียวกันว่า ปัญหาที่สามารถผ่อนผันได้

๑) ไม่ควรที่จังหวัดใด ๆ หรือรัฐควรคาดหวังกับการเพิ่มประสิทธิภาพทางเศรษฐกิจที่ดีผ่านการพัฒนาการท่องเที่ยวในพื้นที่ชนบทและเมืองเล็ก ๆ ส่วนใหญ่ของผลกระทบยังคงเพิ่มขึ้นในเขตเมืองข้อสรุปนี้จะต้องได้รับการยอมรับจากรัฐบาลในทุกระดับ

๒) พื้นที่ชนบทและเมืองขนาดเล็กมีส่วนร่วมอย่างมากกับ ระบบการท่องเที่ยวโดยรวมจังหวัด หรือรัฐแม้ว่าผลกระทบทางเศรษฐกิจที่ยิ่งใหญ่ที่สุดคือในเมืองใหญ่ นโยบายภายนอกภูมิภาค โดยเฉพาะอย่างยิ่งเข้าถึงได้อย่างง่ายดายทำให้สินทรัพย์ ทรัพยากรที่ดีตามธรรมชาติของมูลค่าให้กับสถานที่ท่องเที่ยวหลายความคิดเห็นอย่างระมัดระวังและตรวจสอบในแหล่งข้อมูลเหล่านี้อาจแนะนำที่มีศักยภาพมากยิ่งขึ้นที่สำคัญ ไปยังพื้นที่ชนบทได้รับการยอมรับในความต้องการของพวกเขาไปยังเครือข่ายที่เกี่ยวข้องกับเมืองเพื่อการท่องเที่ยวที่สามารถพัฒนาให้สอดคล้องกับ ทั้งสองอย่าง

๓) แม้การท่องเที่ยวในจังหวัดหรือรัฐอาจไม่ได้รับการพัฒนาอย่างมากจากพื้นที่ชนบทเมืองเล็ก ๆ อาจจะสามารถที่จะเพิ่มทางเศรษฐกิจของพวกเขาอย่างมากภายใต้สถานการณ์บางอย่างหากพวกเขาเป็นที่สนใจหากพวกเขาสามารถขอรับการสนับสนุนการลงทุนหากพวกเขาสามารถหาผู้ประกอบการและหากแหล่งข้อมูลบางชนิดจะหาตลาดหากการพัฒนาอาจจะมีศักยภาพบางครั้งนอกเหนือจากเพียงไม่กี่ธุรกิจในการเพิ่มทางเศรษฐกิจของเมืองเล็ก ๆ บริการการท่องเที่ยว, ค่าเล่าสัตว์ประมงที่ห่างไกลและอาหารที่จำกัด และการให้บริการที่พักที่อยู่ใกล้สถานที่ที่น่าสนใจอาจจะได้รับธุรกิจตามฤดูกาล แบบสมัยใหม่ธุรกิจและบริการภายในสวนสาธารณะแห่งชาติจังหวัดและรัฐบางครั้งเพิ่มไปยังระบบเศรษฐกิจในท้องถิ่น การพัฒนาหลัก ๆ สำหรับวันหยุดและแพคเกจทัวร์บางครั้งอาจหนุนเศรษฐกิจในชนบท

๔) จะต้องได้ข้อสรุปว่า ในชุมชนท้องถิ่นทุกกรณีจะต้องชั่งน้ำหนักข้อได้เปรียบกับค่าใช้จ่ายในการพัฒนาแหล่งท่องเที่ยวผลกระทบทางสังคมจากผู้เข้าชม, การพัฒนามากขึ้นในแหล่งข้อมูลและภาระที่เพิ่มขึ้นของการสนับสนุนโครงสร้างพื้นฐานจะต้องมีการชดเชยโดยข้อได้เปรียบของการแลกเปลี่ยนทางวัฒนธรรมและเศรษฐกิจมีความเข้มแข็ง ในกรณีใด ๆ พื้นที่ที่จำเป็นต้องใช้กลยุทธ์ที่มีอยู่ทั้งหมดให้แก่พวกเขาเพื่อเพิ่ม ความซับซ้อนของพวกเขาเกี่ยวกับการท่องเที่ยวและการเริ่มต้นการดำเนินการที่เหมาะสมเพื่อรับมือกับการพัฒนาการท่องเที่ยว^{๓๔} ผลประโยชน์ของการท่องเที่ยวเป็นพาหนะสำหรับการพัฒนารวมถึงการถ่ายโอนความมั่งคั่งระหว่างคนรวยและคนจนในระดับนานาชาติและภายในประเทศกรณีที่ไม่มีการกีดกัน ทางการค้าเพื่อการท่องเที่ยวในรูปแบบอื่น ๆ ที่แตกต่างจากการค้าระหว่างประเทศ การใช้ประโยชน์จากทรัพยากรธรรมชาติสำหรับวัตถุประสงค์การท่องเที่ยวที่มีการ จำกัดหรือการใช้งานเช่นไม่มีทางเลือก ทะเล ชายหาด ภูเขา ฯลฯ การสร้างการเชื่อมโยงระหว่างอุตสาหกรรมย้อนกลับ เพื่อให้สินค้าหรือบริการที่ท่องเที่ยวเช่น ซัพพลายเออร์ของการขนส่งอาหารและเครื่องดื่ม, บ้านเทิง, ฯลฯ สินทรัพย์รวมของความงามของสิ่งแวดล้อมทางธรรมชาติ ผู้ประกอบการในท้องถิ่นและองค์กรชุมชนที่จัดตั้งขึ้นสามารถส่งเสริมให้เกิดการพัฒนาการท่องเที่ยวและการพัฒนาเศรษฐกิจในท้องถิ่นจึงอยู่ในเมืองเล็ก ๆ โครงสร้างพื้นฐานการทำเหมืองแร่ที่เข้าซ้อนสามารถนำมาใช้เพื่อการพัฒนาการท่องเที่ยวในพื้นที่ที่ได้รับภายใต้การปิดเหมือง เช่น พิพิธภัณฑสถานหรือการพัฒนาของเส้นทางมรดกเหมืองเช่นเส้นทางการท่องเที่ยวฮอไรซอนที่มีเมือง Koffiefontein ในทางตอนใต้^{๓๕} การท่องเที่ยวจึงถูกมองเป็นเครื่องมือต่อการยกระดับความยากจนและสร้างการจ้างงานกระตุ้น โดยเฉพาะอย่างยิ่งในชนบทที่มีไม่กี่อื่น ๆ โอกาสในการพัฒนาทางเศรษฐกิจที่มีผลิตภัณฑ์การท่องเที่ยวธรรมชาติหรือวัฒนธรรมที่จะนำเสนอเป็นสิ่งที่สำคัญ ที่ระบุว่า การพัฒนาควรอยู่ในระดับ ที่ไม่เกินขีดความสามารถของปลายทางจึงทำให้เกิดการเปลี่ยนแปลง

^{๓๔} การท่องเที่ยวแห่งประเทศไทย, แผนพัฒนาบริการท่องเที่ยวเพื่อรองรับการเปิดเสรี บริการท่องเที่ยว ประจำปี พ.ศ. ๒๕๕๕ - ๒๕๖๐, [ออนไลน์], แหล่งที่มา : <http://203.131.220.141/msi/wp-content/uploads/Tourism-and-Travel>. [๑๐ มีนาคม ๒๕๖๓].

^{๓๕} กระทรวงมหาดไทย, มาตรการการส่งเสริมท่องเที่ยว, (กรุงเทพมหานคร : กระทรวงมหาดไทย, ๒๕๕๑), หน้า ๔.

อย่างรุนแรงหรือกลับไม่ได้ไปยังปลายทาง^{๓๖} การพัฒนาจึงควรจะสามารถที่จะรักษาตัวเองในระยะยาว แม้ว่าจะได้รับการยอมรับว่าการท่องเที่ยวมีศักยภาพในการมีส่วนร่วมอย่างมากในการพัฒนาชนบทและการฟื้นฟูความคาดหวังมักจะไม่เป็นเหตุผลและไม่สมจริง สถาบัน ภาครัฐและเอกชนจำนวนมากเกี่ยวกับการท่องเที่ยวเป็นเส้นทางที่ง่ายต่อการพัฒนาทางเศรษฐกิจและการปรับโครงสร้างจากการศึกษาการพัฒนาเมืองขนาดเล็ก^{๓๗}

สรุปได้ว่า การวางแผนที่มีคุณภาพสูงและการพัฒนาอย่างยั่งยืนที่ท่องเที่ยวที่สมดุลความต้องการทางเศรษฐกิจและสังคมของชาวท้องถิ่นที่มีความต้องการของนักท่องเที่ยวและความคาดหวังและการท่องเที่ยว สภาพแวดล้อม คือ การอนุรักษ์และการเก็บรักษาการท่องเที่ยวอย่างยั่งยืนไม่ได้เป็นเป้าหมายที่ประสบความสำเร็จได้อย่างง่ายดาย

ตารางที่ ๒.๖ สารสำคัญของปัจจัยที่ส่งผลต่อการพัฒนาการจัดการการท่องเที่ยว

นักวิชาการหรือแหล่งข้อมูล	แนวคิดหลัก
บุญเลิศ จิตตั้งวัฒนา	๑. ผู้มีส่วนได้ส่วนเสียทั้งหมดในการท่องเที่ยว ๒. การพัฒนาการท่องเที่ยวทุกรูปแบบ ๓. ควรแสวงหาความแตกต่างระหว่างเวลา ๔. การออกแบบโครงสร้างพื้นฐานทางการท่องเที่ยว
การท่องเที่ยวแห่งประเทศไทย	๑. ปัจจัยทางสิ่งแวดล้อม ๒. ปัจจัยทางสังคมและวัฒนธรรม ๓. ปัจจัยทางเศรษฐกิจ
กระทรวงมหาดไทย	ผลประโยชน์ของการท่องเที่ยวเป็นพาหนะสำหรับการพัฒนารวมถึงการถ่ายโอนความมั่งคั่งระหว่างคนรวยและคนจนในระดับนานาชาติและภายในประเทศกรณีที่ไม่มีการกีดกันทางการค้า
กระทรวงการท่องเที่ยวและกีฬา	การท่องเที่ยวจึงถูกมองเป็นเครื่องมือต่อการยกระดับความยากจนและสร้างการจ้างงานกระตุ้น โอกาสในการพัฒนาทางเศรษฐกิจที่มีผลิตภัณฑ์การท่องเที่ยวธรรมชาติหรือวัฒนธรรมที่จะนำเสนอเป็นสิ่งที่สำคัญ
ชนธรณ์ ทองหอม	การพัฒนาชนบทและการฟื้นฟูความคาดหวังมักจะไม่เป็นเหตุผลและไม่สมจริง สถาบัน ภาครัฐและเอกชนจำนวนมากเกี่ยวกับการท่องเที่ยวเป็นเส้นทางที่ง่ายต่อการพัฒนาทางเศรษฐกิจและการปรับโครงสร้างจากการศึกษาการพัฒนาเมืองขนาดเล็ก

^{๓๖} กระทรวงการท่องเที่ยวและกีฬา, แผนพัฒนาการท่องเที่ยวแห่งชาติ, [ออนไลน์], แหล่งที่มา : http://www.tica.or.th/images/plan_tourism2555-2559.pdf. [๑๐ มีนาคม ๒๕๖๓].

^{๓๗} ชนธรณ์ ทองหอม, การจัดการการท่องเที่ยวแบบยั่งยืน, (กรุงเทพมหานคร : สำนักงานพัฒนาการท่องเที่ยว, ๒๕๕๔), หน้า ๑๓.

๒.๓.๓ การพัฒนาด้านการจัดการการท่องเที่ยว

๑. หลักการและเหตุผล

อุตสาหกรรมท่องเที่ยวเป็นสาขาเศรษฐกิจที่สำคัญยิ่งในการขับเคลื่อนเศรษฐกิจไทยด้วยอัตราการเจริญเติบโตเฉลี่ยร้อยละ ๑๒ ต่อปี (พ.ศ. ๒๕๕๒-๒๕๕๗) ซึ่งสูงกว่าอัตราการเติบโตของเศรษฐกิจไทยและยังเป็นประโยชน์ทางอ้อมอีกหลายด้าน เช่น การเผยแพร่ประวัติศาสตร์ ศิลปะ วัฒนธรรมไทยและทำให้คนไทยมีความรักในชาติ ทำให้เกิดการลงทุนด้านอื่น ๆ ตามมาอีกมาก อุตสาหกรรมท่องเที่ยวจึงเป็นอุตสาหกรรมหนึ่งที่สำคัญอย่างมากของประเทศ ซึ่งสามารถอธิบายได้ดังนี้

๑.๑ ความสำคัญและสถานการณ์ปัจจุบัน

๑. ความสำคัญต่อผลิตภัณฑ์มวลรวมในประเทศ (GDP) ปี ๒๕๕๖ ประเทศไทยมีนักท่องเที่ยวต่างชาติ ๒๖.๕ ล้านคน เป็นอันดับที่ ๑๐ ของโลกและเป็นอันดับที่ ๒ ของภูมิภาคเอเชียแปซิฟิก รองจากประเทศจีน ทำรายได้ให้ประเทศสูงถึง ๑.๑๗ ล้านล้านบาท เป็นอันดับที่ ๗ ของโลก และเป็นอันดับที่ ๓ ของภูมิภาค คิดเป็นสัดส่วนรายได้ต่อผลิตภัณฑ์มวลรวมในประเทศ (GDP) ร้อยละ ๑๐ ส่วนนักท่องเที่ยวชาวไทยมีการเดินทางท่องเที่ยวกว่า ๑๖๑ ล้านคนครั้งมีค่าใช้จ่ายเกิดขึ้น ๖.๖๑ แสนล้านบาท คิดเป็นสัดส่วนรายได้ต่อ GDP ร้อยละ ๔ รวมรายได้จากนักท่องเที่ยวชาวไทยและต่างชาติดีมีสัดส่วนสูงถึง ร้อยละ ๑๔ เมื่อเทียบกับ GDP รายได้นี้มีการรั่วไหลออกจากระบบเศรษฐกิจน้อย เนื่องจากมีสัดส่วนจากวัตถุดิบนำเข้า (Import Content) ต่ำและก่อให้เกิดการลงทุนในอุตสาหกรรมที่เกี่ยวข้องเนื่องกับการท่องเที่ยวอีกมาก ซึ่งจากการประมาณการของ World Travel & Tourism Council (๒๐๑๔) พบว่าในปี ๒๕๕๖ การท่องเที่ยวไทยมีส่วนใน GDP ถึงร้อยละ ๒๐.๒ โดยเป็นทางตรงร้อยละ ๙.๐ และทางอ้อมร้อยละ ๑๑.๒ และคาดว่าจะเพิ่มเป็นร้อยละ ๒๒.๗ ในปี ๒๕๖๗ นอกจากนี้ UNWTO คาดการณ์ว่าภูมิภาคเอเชียแปซิฟิกจะเป็นภูมิภาคที่มีอัตราการเจริญเติบโตของการท่องเที่ยวสูงที่สุดในโลกในช่วง ๑๕ ปีข้างหน้า ทั้งนี้หากประเทศไทยมีอัตราการเติบโตของนักท่องเที่ยวต่างชาติที่ร้อยละ ๗.๕ ต่อปี จะทำให้ประเทศมีนักท่องเที่ยวเกิน ๑๐๐ ล้านคนในอีกไม่เกิน ๒๐ ปีข้างหน้า

๒. ความสำคัญต่อการจ้างงาน (Employment) ในปี ๒๕๕๖ อุตสาหกรรมท่องเที่ยวมีการจ้างงานโดยตรงประมาณ ๒.๖ ล้านอัตราและการจ้างงานทางอ้อมในอุตสาหกรรมที่เกี่ยวข้องอีก ๔.๓ ล้านอัตรา รวมเป็นการจ้างงานกว่า ๖ ล้านอัตรา หรือคิดเป็นร้อยละ ๑๕.๔ ของการจ้างงานทั้งประเทศ

๓. การท่องเที่ยวเกี่ยวกับการกระจายรายได้ (Income Distribution) อุตสาหกรรมท่องเที่ยวสร้างการกระจายรายได้ที่ดี เนื่องจากนักท่องเที่ยวจะจับจ่ายใช้สอยยังพื้นที่ท่องเที่ยวที่นั่น ๆ โดยตรงส่งผลให้ประชาชนในพื้นที่มีความอยู่ดีกินดีมากขึ้น อย่างไรก็ตามการท่องเที่ยวยังมีการกระจุกตัว โดย ๑๐ จังหวัดที่มีนักท่องเที่ยวต่างชาติสูงสุด ได้แก่ กรุงเทพมหานคร ภูเก็ต ชลบุรี สุราษฎร์ธานี เชียงใหม่ สงขลา กระบี่ อยุธยา พังงา และประจวบคีรีขันธ์ซึ่งจังหวัดเหล่านี้มีนักท่องเที่ยวรวมกันถึงกว่าร้อยละ ๘๕ ของนักท่องเที่ยวต่างชาติทั้งหมด และพบว่ามีเพียง ๑๐ จังหวัดที่มีรายได้จากการท่องเที่ยวมากกว่า ๒๐,๐๐๐ ล้านบาท ได้แก่ กรุงเทพมหานคร ภูเก็ต ชลบุรี กระบี่ เชียงใหม่ สุราษฎร์

ธานี สงขลา ประจวบคีรีขันธ์ ระยอง และเชียงราย โดยมีรายได้รวมถึงร้อยละ ๘๓.๕ ของรายได้จากการท่องเที่ยวทั้งประเทศ

๔. ผลดีการท่องเที่ยวไทยในด้านอื่น ๆ (Soft Power) อุตสาหกรรมท่องเที่ยวนอกจากจะส่งผลดีต่อระบบเศรษฐกิจแล้ว ยังส่งผลดีทางอ้อมอีกหลายประการ อาทิ การทำให้คนไทยเกิดความรักชาติ ห่วงแหนนทรัพยากรต่าง ๆ ของประเทศ รวมถึงการเผยแพร่ประวัติศาสตร์ ศิลปะ วัฒนธรรม อันเป็นมรดกที่ล้ำค่าของไทยไปสู่ชาวต่างประเทศ

๕. ความสามารถในการแข่งขันด้านการท่องเที่ยว (Competitiveness) ความสามารถในการแข่งขันด้านการท่องเที่ยวของไทยยังอยู่ในระดับต่ำ แม้ว่าการเติบโตของอุตสาหกรรมท่องเที่ยวจะอยู่ในระดับสูงก็ตาม โดยในปี ๒๕๕๘ ไทยถูกจัดอันดับความสามารถในการแข่งขันด้านการท่องเที่ยวอยู่ในอันดับที่ ๓๕ จาก ๑๔๑ ประเทศทั่วโลกเป็นอันดับที่ ๑๐ ของภูมิภาคเอเชียแปซิฟิก และเป็นอันดับที่ ๓ ของภูมิภาคอาเซียนรองจากสิงคโปร์และมาเลเซีย โดยด้านที่มีขีดความสามารถในการแข่งขันต่ำ ได้แก่ ด้านความปลอดภัย (อันดับที่ ๑๓๒) ด้านความยั่งยืนของสิ่งแวดล้อม (อันดับที่ ๑๑๖) และด้านการเดินทางภาคพื้นดิน (อันดับที่ ๗๑) อย่างไรก็ตามประเทศไทยยังมีจุดแข็งอีกหลายประการ โดยมีระดับความสามารถด้านการท่องเที่ยวในระดับสูง อาทิ ด้านทรัพยากรธรรมชาติ (อันดับที่ ๑๖) ด้านการให้บริการ (อันดับที่ ๒๑) ด้านทรัพยากรทางศิลปวัฒนธรรม (อันดับที่ ๓๔) และด้านราคาสินค้าและบริการทางการท่องเที่ยว (อันดับที่ ๓๖) เป็นต้น

๑.๒ ปัญหาของอุตสาหกรรมท่องเที่ยว

อุตสาหกรรมท่องเที่ยวของประเทศไทยมีการเติบโตอย่างต่อเนื่อง แต่พบว่าอุตสาหกรรมท่องเที่ยวยังประสบกับปัญหาหลายประการตลอดระยะเวลาหลายสิบปีที่ผ่านมาซึ่งสามารถสรุปเป็นปัญหาเชิงโครงสร้างที่สำคัญได้ ๖ ประการ ดังนี้

๑. แหล่งท่องเที่ยวไม่เพียงพอ ขาดประสิทธิภาพการบริหารจัดการและเสื่อมโทรมจากการเพิ่มขึ้นอย่างรวดเร็วของจำนวนนักท่องเที่ยว รวมทั้งการกระจุกตัวของนักท่องเที่ยวในหัวเมืองหลัก ในขณะที่จำนวนแหล่งท่องเที่ยวเพิ่มขึ้นเพียงเล็กน้อยทำให้แหล่งท่องเที่ยวไม่เพียงพอ นอกจากนี้การบริหารจัดการแหล่งท่องเที่ยวขาดประสิทธิภาพ ส่งผลให้แหล่งท่องเที่ยวเสื่อมโทรมโดยเฉพาะแหล่งท่องเที่ยวอนุรักษ์ซึ่งพบว่า ปี ๒๕๕๘ คะแนนความสามารถในการแข่งขันด้านความยั่งยืนของสภาพแวดล้อมของไทยได้คะแนนเพียง ๓.๕ จากคะแนนเต็ม ๗ จัดอยู่ในอันดับที่ ๑๑๖ จาก ๑๔๑ ประเทศ

๒. การคมนาคมและการเข้าถึงแหล่งท่องเที่ยวขาดคุณภาพและมาตรฐาน และมีไม่เพียงพอความสามารถในการแข่งขันทางการท่องเที่ยวด้านการคมนาคมทางบกและทางน้ำอยู่ในระดับต่ำ โดยประเทศไทยได้คะแนน ๓.๔๑ เป็นอันดับที่ ๗๑ ของโลก และคุณภาพของเครือข่ายการขนส่งทางบกอยู่ในระดับต่ำมาก เป็นอันดับที่ ๙๔ ของโลกตามลำดับ เห็นได้ชัดจากการขนส่งสาธารณะในหัวเมืองท่องเที่ยวหลักที่มีไม่เพียงพอและขาดมาตรฐาน ทั้งนี้ จากการสำรวจความพึงพอใจของนักท่องเที่ยวโดยสภาอุตสาหกรรมท่องเที่ยวแห่งประเทศไทยปี ๒๕๕๗ พบว่าการคมนาคมเป็นด้านที่นักท่องเที่ยวมีความพอใจต่ำที่สุด

๓. สิ่งอำนวยความสะดวกพื้นฐานทางการท่องเที่ยวมีไม่เพียงพอสิ่งอำนวยความสะดวกทางการท่องเที่ยว ได้แก่ ห้องน้ำสะอาด ป้ายบอกทาง ข้อมูลการท่องเที่ยว รวมทั้งโครงสร้างพื้นฐานที่

จำเป็นต่อการท่องเที่ยว มีไม่เพียงพอต่อจำนวนนักท่องเที่ยว รวมไปถึงการพัฒนาเทคโนโลยีสารสนเทศเพื่ออำนวยความสะดวกในการท่องเที่ยวและการจัดทำระบบฐานข้อมูลแหล่งท่องเที่ยวและธุรกิจที่เกี่ยวข้องเนื่องกับการท่องเที่ยวยังขาดประสิทธิภาพ ซึ่งจะมีผลต่อการตัดสินใจเลือกเดินทางของนักท่องเที่ยว

๔. บริการด้านการท่องเที่ยวขาดมาตรฐาน ผิดกฎหมายและประสบปัญหากับต้นทุนค่าบริการด้านการท่องเที่ยว อาทิ โรงแรมและที่พัก ร้านอาหาร ขาดการกำกับดูแลมาตรฐานการให้บริการที่ดี แม้ว่าจะมีการกำหนด “มาตรฐานการท่องเที่ยวไทย” ซึ่งจัดทำโดยกรมการท่องเที่ยวแล้วก็ตาม แต่โดยโครงสร้างการทำงานที่ทั้งเป็นผู้กำกับมาตรฐาน (Regulator) และผู้ตรวจรับรองมาตรฐาน (Operator) ก่อให้เกิดการขัดกันแห่งผลประโยชน์อันนำมาซึ่งการไม่ยอมรับในมาตรฐานคล้ายกับกรณีมาตรฐานการบินพลเรือนที่องค์การการบินพลเรือนระหว่างประเทศ (ICAO) กำหนดให้ต้องแยกหน้าที่ทั้งสองนี้ออกจากกันนอกจากนี้ยังพบปัญหาการไม่ปฏิบัติตามกฎหมายของผู้ประกอบการเพื่อเลี่ยงภาระค่าใช้จ่ายที่เกิดจากข้อกำหนดของรัฐ ทำให้การกำกับดูแลมาตรฐานและการควบคุมอุปทานของบริการด้านการท่องเที่ยวเป็นไปได้ยาก เกิดการแข่งขันกันอย่างรุนแรงจนกลายเป็นกับดักราคา ส่งผลย้อนกลับให้ไม่มีการพัฒนาคุณภาพ โดยเฉพาะธุรกิจโรงแรมและที่พักที่ผิดกฎหมาย ซึ่งยืนยันได้จากผลการสำรวจข้อมูลราคาโรงแรมเปรียบเทียบ ๖๘ ประเทศทั่วโลกในปี ๒๕๕๖ โดยอัตราค่าที่พักต่อคืนของประเทศอยู่ในลำดับที่ ๕๙ ต่ำกว่าประเทศคู่แข่งทางการท่องเที่ยวในภูมิภาค เช่น เกาหลีใต้ ญี่ปุ่น ไต้หวัน อินโดนีเซีย มาเลเซีย จีน และอินเดียและมีราคาเท่ากับประเทศฟิลิปปินส์

๕. บุคลากรทางการท่องเที่ยวไม่เพียงพอทั้งเชิงคุณภาพ ปริมาณและมีรายได้ต่ำบุคลากรในอุตสาหกรรมท่องเที่ยวของไทยขาดประสบการณ์และทักษะที่จำเป็นต่อการพัฒนาการท่องเที่ยว โดยเฉพาะทักษะทางด้านภาษาและการให้บริการ นอกจากนี้จำนวนบุคลากรยังมีแนวโน้มลดลงและอาจขาดแคลนในอนาคตอันสั้น สาเหตุสำคัญส่วนหนึ่งมาจากค่าตอบแทนเฉลี่ยของพนักงานในสาขาที่พักแรมและบริการด้านอาหารอยู่ในระดับต่ำที่สุดเมื่อเทียบกับค่าตอบแทนของพนักงานในสาขาเศรษฐกิจอื่นในทุกระดับตำแหน่งงาน

๖. ปัญหาความไม่ปลอดภัยในการท่องเที่ยวและการหลอกลวงนักท่องเที่ยวปัญหาความไม่ปลอดภัยในชีวิตและทรัพย์สินของนักท่องเที่ยวและการหลอกลวงนักท่องเที่ยว อาทิ การหลอกลวงซื้อสินค้าที่ไม่ได้มาตรฐาน การคิดราคาสินค้าและบริการเกินจริงซึ่งเป็นปัญหาที่เกิดขึ้นบ่อยครั้งแต่ยังไม่มีการดูแลความปลอดภัยและการตอบสนองช่วยเหลือนักท่องเที่ยวที่ชัดเจนและทันท่วงที รวมถึงขาดความเข้มงวดในการบังคับใช้กฎหมายที่เกี่ยวข้องกับการดูแลความปลอดภัยส่งผลต่อความเชื่อมั่นด้านความปลอดภัยในการท่องเที่ยว

๒. ประเด็นปฏิรูปและพัฒนา

- ๑) เพื่อให้การท่องเที่ยวของไทยมีคุณภาพและยั่งยืน
- ๒) เพื่อเพิ่มประสิทธิภาพในการบริหารจัดการการท่องเที่ยวของทั้งภาครัฐ ภาคเอกชน และภาคชุมชน ซึ่งจะส่งผลต่อการพัฒนาการท่องเที่ยว
- ๓) เพื่อเพิ่มขีดความสามารถในการแข่งขันด้านการท่องเที่ยวให้กับประเทศ

๓. วิธีการพิจารณาศึกษาวิเคราะห์

๑) จากการพิจารณาวิเคราะห์ข้อมูลเศรษฐกิจของประเทศ ด้วยข้อมูลทุติยภูมิทั้งจากแหล่งข้อมูลภายในประเทศและต่างประเทศ

๒) จากการพิจารณาโครงสร้างการทำงานของหน่วยงานที่เกี่ยวข้องทั้งภาครัฐ ภาคเอกชน และชุมชน

๓) จากการเชิญกลุ่มตัวอย่างมาให้ข้อมูลและข้อคิดเห็น

๔. สรุปผลการศึกษาวิเคราะห์

จากการศึกษาพบว่า ปัญหาโครงสร้างของอุตสาหกรรมท่องเที่ยวมีสาเหตุหลักจาก

๑) วิสัยทัศน์ในการพัฒนาการท่องเที่ยวที่เน้นเป้าหมายด้านคุณภาพยังไม่สัมฤทธิ์ผล

๒) โครงสร้างการบริหารจัดการด้านการท่องเที่ยวขาดการประสานงานกันอย่างมีระบบ โดยมีรายละเอียดดังนี้

๑) วิสัยทัศน์ในการพัฒนาการท่องเที่ยวที่เน้นเป้าหมายด้านคุณภาพยังไม่สัมฤทธิ์ผล การพัฒนาการท่องเที่ยวของประเทศเน้นมุ่งเป้าหมายไปที่การเติบโตเชิงปริมาณจากจำนวนนักท่องเที่ยวและรายได้จากการท่องเที่ยวเป็นหลัก ทำให้ขาดคุณภาพ และมีประเด็นสำคัญทางการท่องเที่ยวบางด้านที่ไม่ได้ถูกให้ความสำคัญอย่างเพียงพอ หรือมีอยู่ในแผนแต่ขาดการดำเนินงาน เช่น การกำหนดทิศทางในการพัฒนาและกำหนดกลุ่มเป้าหมายนักท่องเที่ยวอย่างชัดเจน การคำนึงถึงการกระจายรายได้ที่เกิดจากการท่องเที่ยวไปยังพื้นที่ต่าง ๆ และการคำนึงถึงผลกระทบที่เกิดขึ้นจากการท่องเที่ยวต่อทั้งสังคมและสิ่งแวดล้อมอย่างรอบคอบ

๒) การบริหารจัดการหน่วยงานภาครัฐในอุตสาหกรรมท่องเที่ยว การส่งเสริมภาคเอกชนให้เข้มแข็ง และการมีส่วนร่วมของชุมชนในการจัดการท่องเที่ยว มีประสิทธิภาพไม่เพียงพอกระทรวงท่องเที่ยวและกีฬาเป็นหน่วยงานหลักที่มีหน้าที่ดูแลการพัฒนาการท่องเที่ยว โดยทำงานร่วมกับหน่วยงานที่มีส่วนเกี่ยวข้องอื่น ๆ แต่ยังไม่สามารถทำงานได้อย่างมีประสิทธิภาพ เนื่องจาก

- ปัญหาการบูรณาการการทำงานร่วมกันระหว่างหน่วยงานที่เกี่ยวข้องกับการกำหนดแผนและการนำแผนสู่การปฏิบัติ

- การจัดการแหล่งท่องเที่ยวขาดประสิทธิภาพ เนื่องจากแหล่งท่องเที่ยวของประเทศมีความหลากหลาย อยู่ภายใต้การกำกับดูแลและความรับผิดชอบของหลายหน่วยงาน ทำให้การบริหารจัดการแหล่งท่องเที่ยวทำได้ยากและขาดการบูรณาการที่ดีระหว่างหน่วยงาน

- ปัญหาการทับซ้อนของภารกิจและอำนาจหน้าที่ระหว่างหน่วยงานภาครัฐกับภาคส่วนที่เกี่ยวข้องกับการท่องเที่ยวทั้งที่อยู่และที่ไม่ได้อยู่ภายใต้การกำกับดูแลของกระทรวงการท่องเที่ยวและกีฬา เช่น องค์การบริหารการพัฒนาพื้นที่พิเศษเพื่อการท่องเที่ยวอย่างยั่งยืน (อพท.) สำนักงานส่งเสริมการจัดประชุมและนิทรรศการ (สสปน.) และบริษัท ไทยแลนด์ พรวิเวลจคาร์ด จำกัด (ดูแล Thailand Elite) เป็นต้น

- บทบาทการดำเนินงานของหน่วยงานในการกำกับดูแลมาตรฐานไม่ชัดเจน ไม่มีการแยกหน้าที่การกำหนดและกำกับมาตรฐาน (Regulator) และการตรวจรับรอง (Operator) ออกจากกัน ทำให้การดำเนินงานและกำกับตรวจสอบไม่มีประสิทธิภาพและไม่เป็นที่ยอมรับตามมาตรฐานสากล

- การดำเนินงานของหน่วยงานด้านการท่องเที่ยวไม่สัมพันธ์กัน โดยเฉพาะหน่วยงานด้านการท่องเที่ยวส่วนใหญ่ที่มุ่งเน้นที่การเพิ่มจำนวนนักท่องเที่ยวหรือเพิ่มอุปสงค์ โดยไม่สัมพันธ์กับการดำเนินงานของหน่วยงานการพัฒนาด้านอุปทานการท่องเที่ยว และยังได้มีการประชาสัมพันธ์ที่ไม่สอดคล้องข้อจำกัดของแหล่งท่องเที่ยวหลายแห่ง ทำให้การพัฒนาด้านอุปทานเติบโตไม่ทันกับการเพิ่มขึ้นของอุปสงค์ เป็นปัญหาต่อแหล่งท่องเที่ยวที่ไม่เพียงพอและเสื่อมโทรมเร็ว

- ขาดหน่วยงานที่ทำหน้าที่อีกหลายด้าน โดยเฉพาะการสร้างองค์ความรู้ที่จำเป็นในการพัฒนาการท่องเที่ยวของประเทศ ซึ่งมีความสำคัญอย่างยิ่งต่อการกำหนดแนวทางการพัฒนาการท่องเที่ยวการดำเนินงานของภาคส่วนต่าง ๆ และการติดตามตรวจสอบให้เป็นไปตามนโยบายและแผนที่กำหนด

- ขาดหน่วยงานด้านการส่งเสริมและสนับสนุนผู้ประกอบการ ทั้งภาคเอกชนและภาคชุมชนเพื่อพัฒนาอุปทานการท่องเที่ยวอย่างเป็นรูปธรรม

- หน่วยงานภาครัฐด้านการท่องเที่ยวขาดบุคลากรที่มีความเชี่ยวชาญเฉพาะด้าน อาทิ บุคลากรขององค์กรปกครองส่วนท้องถิ่น (อปท.) หน่วยงานเจ้าของแหล่งท่องเที่ยวจำนวนมาก ยังไม่ได้รับการสนับสนุนและให้องค์ความรู้ด้านการบริหารจัดการการท่องเที่ยวอย่างเพียงพอ

- การจัดสรรบุคลากรของหน่วยงานต่าง ๆ ขาดความสมดุล

- ชุมชนขาดการมีส่วนร่วมและบทบาทในการจัดการการท่องเที่ยวในระดับพื้นที่แบบล่างขึ้นบน (Bottom-up)

๕. ข้อเสนอปฏิรูปและพัฒนาและแนวทางดำเนินการ

เพื่อให้สามารถบรรลุเป้าหมายของการพัฒนาการท่องเที่ยว เห็นควรเสนอประเด็นการปฏิรูปและพัฒนา ๓ ประเด็น ดังนี้

๕.๑ ปฏิรูปวิสัยทัศน์ของการพัฒนาการท่องเที่ยว(Vision)

๑) เน้นเป้าหมายรายได้และนักท่องเที่ยวคุณภาพ คือนักท่องเที่ยวที่ท่องเที่ยวสอดคล้องกับอัตลักษณ์และวัฒนธรรมของพื้นที่ ไม่สร้างผลกระทบทางลบต่อสังคมและสิ่งแวดล้อม และสร้างมูลค่าเพิ่มให้กับประเทศได้มากขึ้น

๒) จัดการแหล่งท่องเที่ยวให้มีความยั่งยืน ไม่สร้างความเสื่อมโทรมให้สิ่งแวดล้อมและกำหนดแนวทางการดูแลควบคุมผลกระทบดังกล่าวอย่างชัดเจน เช่น กำหนดให้ต้องมีการศึกษาข้อจำกัดของแหล่งท่องเที่ยว มีการกำหนดความสามารถในการรองรับนักท่องเที่ยวสูงสุดในแหล่งท่องเที่ยว โดยเฉพาะพื้นที่เปราะบางทางนิเวศ รวมถึงการกำหนดมาตรการควบคุมจำนวนนักท่องเที่ยวและบทลงโทษ

๓) จัดให้มีบริการทางการท่องเที่ยวที่ได้มาตรฐานสากล เพื่อยกระดับคุณภาพของการบริการด้านการท่องเที่ยวของประเทศ

๔) กระจายผลประโยชน์จากการท่องเที่ยวอย่างทั่วถึงและเป็นธรรม ให้แก่ผู้มีส่วนได้เสียในพื้นที่การท่องเที่ยวนั้น ๆ โดยให้มีนโยบาย ยุทธศาสตร์ และแผนการดำเนินงานอย่างชัดเจน เพื่อลดปัญหาการกระจุกตัวของรายได้ นอกจากนี้ควรสนับสนุนการดำเนินงานของชุมชนในการพัฒนาการท่องเที่ยวในพื้นที่ในลักษณะต่าง ๆ เช่น วิสาหกิจชุมชน และวิสาหกิจเพื่อสังคม

๕.๒ การปรับโครงสร้างการบริหารจัดการด้านการท่องเที่ยว (Restructuring)

๑) การปรับโครงสร้างองค์กรภาครัฐ โดยจัดโครงสร้างบริหารราชการด้านการท่องเที่ยวใหม่ภายใต้ข้อจำกัดไม่เพิ่มจำนวนบุคลากรภาครัฐด้านการท่องเที่ยวที่มีอยู่ในปัจจุบัน ดังนี้

๑.๑) ให้คณะกรรมการนโยบายการท่องเที่ยวแห่งชาติ (ท.ท.ช.) ที่มีอยู่แล้วตามพระราชบัญญัตินโยบายการท่องเที่ยวแห่งชาติ พ.ศ.๒๕๕๑ เป็นองค์กรกลางทำหน้าที่บริหารจัดการด้านการท่องเที่ยวทั้งระบบ และให้มีการปรับปรุงบทบาท หน้าที่ และองค์ประกอบของ ท.ท.ช. ดังนี้

ก) ปรับปรุงองค์ประกอบของ ท.ท.ช. ให้มีความเหมาะสมมากขึ้น โดยพิจารณาลดจำนวนกรรมการลงเพื่อให้ความคล่องตัวและเพิ่มช่องทางการมีส่วนร่วมของชุมชนอย่างเป็นทางการในการเสนอความเห็นต่อ ท.ท.ช.

ข) กำหนดนโยบาย ทิศทาง และยุทธศาสตร์ในการพัฒนาการท่องเที่ยว ให้มีความสมดุลระหว่างเศรษฐกิจ สังคม และสิ่งแวดล้อม และกระจายผลประโยชน์อย่างทั่วถึงและเป็นธรรม

ค) ขับเคลื่อนยุทธศาสตร์ให้เป็นไปตามนโยบายที่วางไว้ โดยมีการติดตามประเมินผล การดำเนินงานให้เป็นไปตามเป้าหมายที่ตั้งไว้

ง) บูรณาการการจัดทำแผนงบประมาณโครงการทั้งหมดที่เกี่ยวข้อง เพื่อส่งต่อให้สำนักงบประมาณเพื่อใช้กำกับดูแลการดำเนินงานให้สอดคล้องกับนโยบายที่กำหนดไว้

จ) สนับสนุนให้มีคณะกรรมการนโยบายการท่องเที่ยวในระดับพื้นที่ โดยทำงานในรูปแบบเดียวกับ ท.ท.ช. ประกอบด้วยตัวแทนจาก ภาครัฐ ภาคเอกชน ชุมชน และผู้ทรงคุณวุฒิและนักวิชาการ ให้มีอำนาจในการกำหนดนโยบายการท่องเที่ยวในพื้นที่และประสานความร่วมมือกับพื้นที่ใกล้เคียงให้สอดคล้องกับนโยบายการท่องเที่ยวในระดับชาติ

๑.๒) จัดตั้งสำนักงานคณะกรรมการนโยบายการท่องเที่ยวแห่งชาติเป็นหน่วยราชการในสังกัดสำนักนายกรัฐมนตรี โดยมีเลขาธิการคณะกรรมการฯ เป็นหัวหน้าส่วนราชการ ที่มีตำแหน่งเทียบเท่าระดับปลัดกระทรวง ปฏิบัติหน้าที่สนับสนุนภารกิจของ ท.ท.ช. โดยมีเหตุผลดังนี้

ก) เป็นหน่วยงานกลางประสานกับหน่วยงานต่าง ๆ ทั้งในแนวราบ (ระดับกระทรวง ทบวง กรม) และแนวดิ่งทั้งในระดับภูมิภาคและระดับท้องถิ่น รวมถึงหน่วยงานภายใต้การกำกับอีกหลายหน่วย

ข) เป็นหน่วยประสานงานและปฏิบัติตามข้อตกลงด้านการท่องเที่ยวตามความตกลงระหว่างประเทศทั้งระดับทวิภาคีและพหุภาคี

ค) การบริหารงานต้องมีลักษณะเฉพาะและต้องการการตัดสินใจที่รวดเร็วทันต่อเหตุการณ์ เนื่องจากอุตสาหกรรมท่องเที่ยวมีความอ่อนไหวต่อการเปลี่ยนแปลงของสภาพแวดล้อมต่าง ๆ สูงสำนักงานคณะกรรมการนโยบายการท่องเที่ยวแห่งชาติ จะมีหน่วยงานภายใต้สังกัด ๔ หน่วยงาน ได้แก่

๑) หน่วยงานด้านยุทธศาสตร์ (สำนักยุทธศาสตร์การท่องเที่ยว) ทำหน้าที่สนับสนุนงานประชุมของ ท.ท.ช. กำหนดยุทธศาสตร์ของประเทศตามนโยบายที่กำหนดไว้ และเป็นศูนย์กลางข้อมูลข่าวสารที่เกี่ยวข้องกับการท่องเที่ยว โดยอาจมีการถ่ายโอนบุคลากรที่มีความเชี่ยวชาญส่วนหนึ่งมาจากการท่องเที่ยวแห่งประเทศไทย

๒) หน่วยงานด้านการพัฒนา (สำนักพัฒนาการท่องเที่ยว) โดยปรับปรุงขอบเขตภารกิจจากกรมการท่องเที่ยว มีหน้าที่ในการส่งเสริมการพัฒนาเพื่อเพิ่มขีดความสามารถในการแข่งขันของ

ประเทศ พื้นที่แหล่งท่องเที่ยวที่เสื่อมโทรม ส่งเสริมการดำเนินงานของภาคเอกชน องค์กรปกครองส่วนท้องถิ่นและภาคชุมชน จัดทำมาตรฐานการบริการประเภทต่าง ๆ และพิจารณาความเป็นไปได้ในการลงทุนและร่วมลงทุนในการพัฒนาแหล่งท่องเที่ยวโดยให้มีรายละเอียดหน้าที่ดังนี้

ก) เป็นผู้ประสานงาน (Coordinator) ในการผลักดันแผนพัฒนาในระดับนโยบาย ส่วนกลางลงสู่ระดับพื้นที่

ข) เป็นผู้กำหนดและกำกับดูแล (Regulator) มาตรฐานต่าง ๆ ที่เกี่ยวข้องกับการท่องเที่ยว ให้ภาคเอกชนคือสภาอุตสาหกรรมท่องเที่ยวแห่งประเทศไทย และภาคชุมชน เข้ามามีบทบาทหลักในการดำเนินงานตรวจรับรองมาตรฐานที่เกี่ยวข้อง (Operator) โดยมาตรฐานที่ต้องมีการกำกับดูแล เช่น มาตรฐานของแหล่งท่องเที่ยว สิ่งอำนวยความสะดวก มาตรฐานความปลอดภัย กลไกการแก้ปัญหาให้กับนักท่องเที่ยวกรณีที่เกิดปัญหาเฉพาะหน้า และมาตรฐานการให้บริการด้านการท่องเที่ยวประเภทต่าง ๆ ทั้งนี้ ให้กำหนดให้ภาคเอกชนและผู้ประกอบการที่เกี่ยวข้องมีส่วนในการดูแลรับผิดชอบความปลอดภัยของนักท่องเที่ยวมากยิ่งขึ้น เช่น กำหนดให้ภาคเอกชนและผู้ประกอบการทำประกันภัยให้กับนักท่องเที่ยว

ค) เป็นผู้ดำเนินงาน ในการบริหารกองทุนการท่องเที่ยว

ง) ส่งเสริมการดำเนินงานของผู้ประกอบการทั้งภาคเอกชน ท้องถิ่นและชุมชน โดยเฉพาะการดำเนินงานที่สอดคล้องกับอัตลักษณ์ของชุมชนหรือจุดเด่นเฉพาะของท้องถิ่น

จ) บูรณาการหน่วยงานภาครัฐและภาคส่วนอื่น ๆ ที่มีหน้าที่ในการพัฒนาการท่องเที่ยวของประเทศ เพื่อลดความซ้ำซ้อนของภารกิจ

๑.๓ หน่วยงานด้านการประชาสัมพันธ์และการตลาด โดยปรับปรุงพระราชบัญญัติการท่องเที่ยวแห่งประเทศไทย พ.ศ.๒๕๒๒ เพื่อกำหนดขอบเขตภารกิจของการท่องเที่ยวแห่งประเทศไทย (ททท.) ให้ทำหน้าที่เฉพาะการประชาสัมพันธ์และส่งเสริมการตลาด ทั้งภายในและต่างประเทศ การสร้างความเชื่อมั่นให้นักท่องเที่ยว และการประสานงานกับต่างประเทศ ให้สอดคล้องกับนโยบายของชาติที่กำหนดโดย ท.ท.ช. โดยไม่มีภารกิจด้านการพัฒนาหรือร่วมลงทุนในการพัฒนาการท่องเที่ยวโดยมีรายละเอียด ดังนี้

ก) ให้ ททท. เป็นองค์กรพิเศษของรัฐที่มี พระราชบัญญัติจัดตั้งเป็นการเฉพาะและไม่เป็นรัฐวิสาหกิจ

ข) ดำเนินงานให้ครอบคลุมตามลักษณะการท่องเที่ยวให้มากขึ้น เช่น มีหน่วยงานภายในทำหน้าที่ส่งเสริมการท่องเที่ยวเชิงสุขภาพ เชิงศาสนาและวัฒนธรรม การจัดประชุมสัมมนาเพิ่มเติมจากการดำเนินงานรายพื้นที่เป็นรายจังหวัดหรือภาคในปัจจุบัน

ค) สร้างความเชื่อมั่นด้านความปลอดภัยให้กับนักท่องเที่ยว

ง) บูรณาการหน่วยงานของภาครัฐที่ทำหน้าที่ประชาสัมพันธ์ด้านการท่องเที่ยว เช่น สำนักงานส่งเสริมการจัดประชุมและนิทรรศการ (สสปน.) และยกเลิกบริษัท ไทยแลนด์ พรวิเลจคาร์ด จำกัด

๑.๔ หน่วยงานด้านการวิจัย ทำหน้าที่สร้างองค์ความรู้เพื่อเสนอแนะต่อการกำหนดนโยบาย สร้างตัวชี้วัดแบบนำหน้าเพื่อให้หน่วยงานต่าง ๆ สามารถปรับตัวได้ทันการณ์และพัฒนาองค์กร

ความรู้ให้ตอบสนองความต้องการของทั้งภาครัฐ ภาคเอกชน ท้องถิ่นและภาคชุมชนให้มีความสอดคล้องกับยุทธศาสตร์การท่องเที่ยวของประเทศและมีแผนแม่บทที่ชัดเจน โดยมีรายละเอียดดังนี้

ก) ดำเนินงานในลักษณะมูลนิธิหรือสถาบันในลักษณะเดียวกับมูลนิธิสถาบันวิจัยนโยบายเศรษฐกิจการคลัง โดยให้เป็นนิติบุคคลที่ไม่แสวงหากำไร และดำเนินงานร่วมกับสถาบันการศึกษาเพื่อความคล่องตัว เป็นกลางและมีประสิทธิภาพ โดยร่วมมือกับหน่วยงานที่สนับสนุนทุนวิจัยอื่น ๆ เช่น สำนักงานกองทุนสนับสนุนการวิจัย (สกว.)

ข) อาจมีการถ่ายโอนบุคลากรบางส่วนที่มีความเชี่ยวชาญด้านการวิจัยมาจากการท่องเที่ยวแห่งประเทศไทย

ค) สนับสนุนการวิจัยเชิงปฏิบัติการในพื้นที่โดยส่งเสริมการดำเนินงานด้านการสร้างและสังเคราะห์องค์ความรู้ของชุมชน

๒. การสนับสนุนภาคเอกชน - ให้มีการรวมกลุ่มเพื่อสร้างความเข้มแข็งและเพิ่มประสิทธิภาพ เพื่อเป็นส่วนสำคัญในการขับเคลื่อนการพัฒนาการท่องเที่ยวของประเทศร่วมกับภาครัฐและชุมชน โดยให้ภาครัฐดำเนินการ ดังนี้

๒.๑ สนับสนุนสภาอุตสาหกรรมท่องเที่ยวแห่งประเทศไทยให้เป็นองค์กรกลางของผู้ประกอบการอุตสาหกรรมท่องเที่ยวอย่างแท้จริงในการประสานงานกับภาครัฐ และดำเนินการส่งเสริมให้เกิดการรวมกลุ่มย่อยทั้งรายสาขาและรายพื้นที่ที่ครอบคลุมทุกภาคส่วนของผู้ประกอบการ

๒.๒ สนับสนุนการดำเนินงานของสภาอุตสาหกรรมท่องเที่ยวแห่งประเทศไทยที่สอดคล้องกับแผนยุทธศาสตร์ด้านการท่องเที่ยวของประเทศ โดยสามารถใช้เงินจากกองทุนส่งเสริมการท่องเที่ยวที่มีอยู่เดิมได้

๒.๓ สนับสนุนการสร้างฐานข้อมูลและเพิ่มองค์ความรู้ (Knowledge Creation) ให้กับองค์กรภาคเอกชนและท้องถิ่น

๒.๔ สนับสนุน ส่งเสริมความเข้มแข็งของผู้ประกอบการโดยการประสานงานอย่างใกล้ชิดกับสภาอุตสาหกรรมท่องเที่ยวแห่งประเทศไทย มีการพัฒนาทักษะที่จำเป็นให้แก่บุคลากรทุกภาคส่วน ได้แก่ ทักษะด้านภาษา ทักษะในการบริหารธุรกิจและกำกับให้ผู้ประกอบการมีการดำเนินการอย่างมีธรรมาภิบาลและปฏิบัติตามข้อกำหนดอย่างเคร่งครัดมีการเสียภาษีประกอบการตามที่เป็นจริงและเชื่อมโยงกับฐานข้อมูลผู้ประกอบการ

๒.๕ ส่งเสริมให้องค์กรภาคเอกชนมีบทบาทหลักในการดำเนินงานตรวจรับรองมาตรฐานที่เกี่ยวข้องกับบริการด้านการท่องเที่ยวของผู้ประกอบการ ภายใต้การกำกับดูแลของภาครัฐ

๓. การสนับสนุนภาคชุมชน - ให้มีส่วนร่วมในการบริหารจัดการการท่องเที่ยวในพื้นที่ โดย

๓.๑ ส่งเสริมการรวมตัวของชุมชนในรูปแบบต่าง ๆ เช่น การท่องเที่ยวโดยชุมชน สหกรณ์การท่องเที่ยวในชุมชน โดยให้คนในชุมชนเป็นผู้ถือหุ้นและบริหารจัดการ หรือวิสาหกิจเพื่อสังคมซึ่งมีจุดประสงค์หลักในการนำเงินไปพัฒนาชุมชนในองค์กรรวม โดยภาครัฐทำการส่งเสริมการถ่ายทอดองค์ความรู้ อำนวยความสะดวกในการจัดตั้งและดำเนินงานสนับสนุนการพัฒนาบุคลากรในระดับพื้นที่ และสนับสนุนด้านเงินทุนตามความจำเป็น

๓.๒ ส่งเสริมให้ชุมชนมีอำนาจและบทบาทในการจัดการการท่องเที่ยวในพื้นที่ ตั้งแต่การกำหนดทิศทางการท่องเที่ยวของพื้นที่ การสร้างข้อกำหนดต่าง ๆ การรักษามลประโยชน์ของคนในพื้นที่ รวมถึงการกำกับดูแลมาตรฐานและความปลอดภัยของนักท่องเที่ยวโดยรัฐมีหน้าที่ในการให้การสนับสนุนด้านงบประมาณและด้านอื่น ๆ เพื่อให้ชุมชนมีศักยภาพเพียงพอที่จะดำเนินงานได้อย่างสัมฤทธิ์ผล

๓.๓ ส่งเสริมการสร้างเครือข่ายระหว่างชุมชน เพื่อแลกเปลี่ยนเรียนรู้และให้เกิดความเชื่อมโยงในด้านต่าง ๆ เช่น การตลาด การพัฒนา ให้เป็นไปในทิศทางเดียวกัน

๕.๓ การพัฒนาเพิ่มขีดความสามารถในการแข่งขัน

๑. การป้องกันและแก้ไขปัญหาความเสื่อมโทรมของแหล่งท่องเที่ยว โดยเฉพาะพื้นที่อนุรักษ์ เช่น อุทยานแห่งชาติทางทะเลและพื้นที่อ่อนไหว เช่น หมู่บ้านกะเหรี่ยงคอยาว ตลาดน้ำอัมพวา ดังนี้

๑.๑ บังคับใช้กฎหมายอย่างเข้มงวด

๑.๒ จัดตั้งคณะกรรมการบริหารจัดการในระดับพื้นที่ โดยให้มีส่วนร่วมแบบ ๓ ประสาน ได้แก่ ภาครัฐ ภาคเอกชนและภาคชุมชน เพื่อทำหน้าที่กำหนดแผนการพัฒนาการท่องเที่ยวในพื้นที่อนุรักษ์ต่าง ๆ ให้มีความเหมาะสม กำหนดจำนวนนักท่องเที่ยวหรือจำนวนยานพาหนะสูงสุดที่รองรับได้ กำหนดอัตราค่าธรรมเนียมและจัดสรรส่วนแบ่งรายได้จากค่าธรรมเนียมและกำหนดข้อบังคับเพิ่มเติมสำหรับพื้นที่อนุรักษ์ได้อย่างทันที่ตามความจำเป็นและเหมาะสม

๑.๓ พัฒนาการบริหารจัดการแหล่งท่องเที่ยว โดยใช้เทคโนโลยีสารสนเทศและนวัตกรรม อาทิ การจดทะเบียนเรือ การใช้เรดาห์ ดาวเทียม เพื่อติดตามเรือที่นำนักท่องเที่ยวไปยังเกาะต่าง ๆ การกำหนดให้นักท่องเที่ยวต้องจองและจ่ายค่าธรรมเนียมเข้าพื้นที่ล่วงหน้าผ่านช่องทาง Online ตามขีดความสามารถในการรองรับนักท่องเที่ยวในแต่ละวันหรือช่วงเวลาอย่างเหมาะสมและมีประสิทธิภาพ

๒. ส่งเสริมการพัฒนาแหล่งท่องเที่ยวใหม่ เพื่อรองรับปริมาณนักท่องเที่ยวที่เพิ่มสูงขึ้นอย่างต่อเนื่อง โดย

๒.๑ ให้แบ่งระดับความสำคัญของแหล่งท่องเที่ยวออกเป็น ๓ ระดับ คือ ระดับโลก (Global) ระดับภูมิภาค (Regional) และระดับพื้นที่ (Local) โดยรัฐสนับสนุนให้มีแหล่งท่องเที่ยวอย่างน้อย ๑ ระดับในแต่ละอำเภอทั่วประเทศ และสนับสนุนให้มีการพัฒนาแหล่งท่องเที่ยวไปสู่ระดับที่สูงขึ้นตามศักยภาพของแต่ละเขตพื้นที่ ซึ่งจะส่งผลต่อการกระจายตัวของนักท่องเที่ยว รวมถึงกระจายรายได้ไปยังพื้นที่ต่าง ๆ อย่างมีประสิทธิภาพมากขึ้น

๒.๒ การรวมกลุ่มท่องเที่ยวเป็นคลัสเตอร์(Cluster) ตามอัตลักษณ์ วัฒนธรรมของพื้นที่ เพื่อสร้างความเข้มแข็งและยกระดับความสามารถในการแข่งขันและสร้างความน่าสนใจของแหล่งท่องเที่ยวโดยสนับสนุนแผนพัฒนาการท่องเที่ยวแห่งชาติพ.ศ. ๒๕๕๕-๒๕๕๙ ที่ได้กำหนดแนวทางการพัฒนาระดับคุณภาพแหล่งท่องเที่ยวใหม่ ตามกลุ่มจังหวัดที่มีศักยภาพทั้งสิ้น ๘ กลุ่ม ได้แก่

๑. กลุ่มอารยธรรมล้านนาและภาคเหนือตอนบน
๒. กลุ่มมรดกโลกเชื่อมโยงการท่องเที่ยวเชิงนิเวศ
๓. กลุ่มอารยธรรมอีสานใต้

๔. กลุ่มวิถีชีวิตลุ่มแม่น้ำโขง

๕. กลุ่มวิถีชีวิตลุ่มแม่น้ำภาคกลาง ๖.กลุ่ม Active Beach

๗. กลุ่ม Royal Coast

๘. กลุ่มมหัศจรรย์สองสมุทรทั้งนี้ภาครัฐควรสนับสนุนให้มีการประกาศกลุ่มพื้นที่คลัสเตอร์ท่องเที่ยวให้ครอบคลุมทั้งประเทศ โดยมีข้อเสนอเพิ่มเติม ดังนี้

ก) สนับสนุนอัตลักษณ์ของพื้นที่ให้โดดเด่นมากขึ้น โดยรัฐควรลงทุนด้านการศึกษาวิจัยและพัฒนาในการนำอัตลักษณ์และวัฒนธรรมมาใช้ในการพัฒนาการท่องเที่ยวของพื้นที่

ข) ศึกษา จัดทำและเผยแพร่ ภูมิประวัติ ตำนาน หรือเรื่องเล่าต่าง ๆ ของแหล่งท่องเที่ยวให้ครอบคลุมมากขึ้น และเชื่อมโยงเรื่องราวระหว่างพื้นที่ให้เป็นเส้นทางท่องเที่ยวใหม่

ค) เชื่อมโยงการจัดทำแผนพัฒนาคลัสเตอร์ท่องเที่ยวให้สอดคล้องกับการรวมกลุ่มคลัสเตอร์ด้านปกครองของกระทรวงมหาดไทยที่แบ่งออกเป็น ๑๘ คลัสเตอร์ เพื่อให้เกิดความร่วมมือของจังหวัดมากยิ่งขึ้น

ง) ส่งเสริมผู้ประกอบการที่ลงทุนและดำเนินงานสอดคล้องกับอัตลักษณ์และวัฒนธรรม หรือนำเอาอัตลักษณ์ของพื้นที่มาใช้ในการพัฒนาสินค้าและบริการทางการท่องเที่ยวและสร้างมูลค่าเพิ่มให้กับผลิตภัณฑ์โดยให้การสนับสนุนผ่านมาตรการส่งเสริมการลงทุนหรือมาตรการด้านภาษี

๒.๓ ส่งเสริมให้มีแหล่งท่องเที่ยวประเภทมนุษย์สร้างขึ้นด้วยการส่งเสริมการลงทุนด้วยแรงจูงใจและสิทธิประโยชน์ด้านการลงทุน โดยเฉพาะพื้นที่ที่มีนักท่องเที่ยวน้อย

๒.๔ ส่งเสริมและสนับสนุนการพัฒนาแหล่งท่องเที่ยวใหม่ตามลักษณะเด่นเฉพาะของพื้นที่ อาทิ การท่องเที่ยวฮาลาล การท่องเที่ยวเชิงสุขภาพ การท่องเที่ยวเชิงเกษตร การท่องเที่ยวเชิงนิเวศสัญจรและการท่องเที่ยวด้านศาสนา ศิลปะ วัฒนธรรม เป็นต้น

๓. การพัฒนาเขตเศรษฐกิจการท่องเที่ยวพิเศษร่วมกับประเทศเพื่อนบ้านสร้างแหล่งท่องเที่ยวใหม่หรือเชื่อมโยงแหล่งท่องเที่ยวระหว่างประเทศสมาชิกในอาเซียนร่วมกันในรูปของการพัฒนาเขตเศรษฐกิจการท่องเที่ยวพิเศษระหว่างประเทศ เช่น พม่า-ลาวเหนือ-ภาคเหนือ กัมพูชา-ลาวใต้-ภาคอีสานใต้ หรือ พม่า-ภาคตะวันตก เป็นต้น เพื่อสร้างความเข้มแข็งของการท่องเที่ยวในภูมิภาค ซึ่งจะได้รับประโยชน์ทั้งด้านการกระจายรายได้และรายได้การท่องเที่ยว โดยตั้งคณะกรรมการร่วมระหว่างประเทศเพื่อศึกษาความเป็นไปได้และศึกษาในประเด็นต่าง ๆ อาทิ โอกาสในการร่วมลงทุนพัฒนาแหล่งท่องเที่ยวและสิ่งอำนวยความสะดวกทางการท่องเที่ยวร่วมกัน หรือการอำนวยความสะดวกในการเดินทางโดยไม่ต้องใช้วีซ่า

๔. การส่งเสริมการขยายธุรกิจด้านการท่องเที่ยวของไทยไปในต่างประเทศโดยสนับสนุนผู้ประกอบการไทยที่มีศักยภาพและความสามารถไปลงทุนในต่างประเทศโดยเฉพาะในสาขาการท่องเที่ยวที่ประเทศไทยมีความเข้มแข็ง เช่น ธุรกิจโรงแรมและที่พัก ธุรกิจร้านอาหารธุรกิจสปา รวมถึงสนับสนุนให้ผู้ประกอบการไทยไปใช้ประโยชน์ในประเทศที่มีนักท่องเที่ยวชาวไทยไปท่องเที่ยวเป็นจำนวนมากโดยรัฐควรให้ความช่วยเหลือด้านข้อมูลการลงทุนในต่างประเทศ รวมถึงการให้คำแนะนำเรื่องแหล่งเงินทุนต่าง ๆ นอกจากนี้รัฐควรสนับสนุนการจัดสร้างเครือข่ายผู้ประกอบการ (Network) และการสร้างตราสินค้า (Brand) เพื่อสร้างความเข้มแข็งและเพิ่มขีดความสามารถในการแข่งขันของผู้ประกอบการไทย

๖. ผลลัพธ์ที่คาดว่าจะได้รับ

- ๖.๑ การเติบโตทางเศรษฐกิจอย่างยั่งยืน
- ๖.๒ ลดปัญหาสิ่งแวดล้อมและสังคมที่เกิดขึ้นจากการพัฒนาการท่องเที่ยวในแบบปัจจุบัน
- ๖.๓ เป็นเครื่องมือในการกระจายรายได้และการพัฒนา ลดความเหลื่อมล้ำ
- ๖.๔ สร้างความเข้มแข็งให้สังคมและลดความขัดแย้งจากการเรียนรู้และพัฒนาาร่วมกัน

๗. ตัวชี้วัดความสำเร็จ

- ๗.๑ การท่องเที่ยวที่มีคุณภาพและยั่งยืน
 - ๑) การท่องเที่ยวเติบโตขึ้นอย่างยั่งยืนวัดจาก
 - ๑.๑ สัดส่วนรายได้จากการท่องเที่ยวต่อ GDP มากกว่าร้อยละ ๑๕
 - ๑.๒ สัดส่วนของการท่องเที่ยวรวมใน GDP มากกว่าร้อยละ ๒๐
 - ๑.๓ อัตราการเติบโตของรายได้จากการท่องเที่ยวไม่ต่ำกว่าอัตราเติบโตเฉลี่ยของภูมิภาค

เอเชียแปซิฟิก

๒) การท่องเที่ยวมีการกระจายมากขึ้น วัดจากจำนวนจังหวัดที่มีรายได้จากการท่องเที่ยวมากกว่าค่าเฉลี่ยของทุกจังหวัดมีเพิ่มขึ้นมากกว่า ๑๐ จังหวัด

๓) การควบคุมผลกระทบต่อสิ่งแวดล้อมวัดจาก

๓.๑ จำนวนแหล่งท่องเที่ยวที่มีการกำหนดขีดความสามารถในการรองรับนักท่องเที่ยว

เพิ่มขึ้น

๓.๒ จำนวนแหล่งท่องเที่ยวที่มีนักท่องเที่ยวเข้าไปเกินกำหนดลดลง

๓.๓ มีระบบการจองและจ่ายค่าธรรมเนียมล่วงหน้าในแหล่งท่องเที่ยวเพิ่มขึ้น

๗.๒ โครงสร้างการบริหารจัดการที่มีประสิทธิภาพมากขึ้น

๑) ภาครัฐ

๑.๑ มีการแก้กฎหมายที่เกี่ยวข้อง เช่น พระราชบัญญัตินโยบายการท่องเที่ยวแห่งชาติ พระราชบัญญัติการท่องเที่ยวแห่งประเทศไทย และการออกกฎหมายใหม่ที่เป็นเพื่อปรับโครงสร้าง

๑.๒ มีการจัดตั้งหน่วยงานตามโครงสร้างการบริหารจัดการใหม่

๒) ภาคเอกชน วัดจากมีการสนับสนุนและกำหนดบทบาทหน้าที่องค์กรภาคเอกชนที่รวมตัวกันอย่างถูกกฎหมายมากขึ้น

๓) ภาคชุมชน วัดจากจำนวนชุมชนที่มีส่วนร่วมในการบริหารจัดการการท่องเที่ยวเพิ่มขึ้น

๗.๓ ขีดความสามารถในการแข่งขันด้านการท่องเที่ยวเพิ่มขึ้น

๑) ขีดความสามารถในการแข่งขันด้านการท่องเที่ยวอยู่ใน ๒๕ อันดับแรกของโลก จากอันดับที่ ๓๕ ในปัจจุบัน

๒) อยู่ใน ๗ อันดับแรกของภูมิภาคเอเชียแปซิฟิก จากอันดับที่ ๑๐ ในปัจจุบัน^{๓๘}

สรุปได้ว่า การพัฒนาการจัดการการท่องเที่ยวเป็นสิ่งที่จะต้องคำนึงถึงหลักการและเหตุผล เป็นที่สำคัญ โดยต้องมีการวางแผน การกำหนดนโยบาย การนำไปปฏิบัติและการตรวจสอบวัดผล ประเมินผลในแต่ละครั้งเพื่อจะเป็นการพัฒนาการจัดการการท่องเที่ยวที่ยั่งยืน

^{๓๘} สภาปฏิรูปแห่งชาติ, การพัฒนาด้านการท่องเที่ยว, (กรุงเทพมหานคร : สำนักพิมพ์ สำนักงานเลขาธิการสภาผู้แทนราษฎร, ๒๕๕๘), หน้า ๑-๑๒.

ตารางที่ ๒.๗ สาระสำคัญของการพัฒนาด้านการจัดการการท่องเที่ยว

นักวิชาการหรือแหล่งข้อมูล	แนวคิดหลัก
สภาพัฒน์รูปแห่งชาติ	<ol style="list-style-type: none"> ๑. หลักการและเหตุผล ๒. ประเด็นปฏิรูปและพัฒนา ๓. วิธีการพิจารณาศึกษาวิเคราะห์ ๔. สรุปผลการศึกษาวิเคราะห์ ๕. ข้อเสนอปฏิรูปและพัฒนาและแนวทางดำเนินการ ๖. ผลลัพธ์ที่คาดว่าจะได้รับ ๗. ตัวชี้วัดความสำเร็จ

๒.๒.๔ แผนพัฒนาการท่องเที่ยวแห่งชาติฉบับที่ ๒ (พ.ศ. ๒๕๖๐ - ๒๕๖๔)

ได้กำหนดยุทธศาสตร์ การพัฒนาเพื่อให้บรรลุวิสัยทัศน์ เป้าประสงค์และพันธกิจของแผนพัฒนาการท่องเที่ยวแห่งชาติออกเป็น ๕ ยุทธศาสตร์ คือ

ยุทธศาสตร์ที่ ๑ การพัฒนาคุณภาพแหล่งท่องเที่ยว สินค้า และบริการด้านการท่องเที่ยวให้เกิดความสมดุลและยั่งยืน

แนวทางการพัฒนา

๑. พัฒนาคุณภาพของแหล่งท่องเที่ยว สินค้าและบริการทุกรูปแบบอย่างมีมาตรฐาน

- ส่งเสริมและพัฒนาคุณภาพสินค้าและบริการด้านการท่องเที่ยวทั้งระบบ
- เสริมสร้าง พัฒนาและปรับปรุงมาตรฐานด้านการท่องเที่ยวและบริการให้ครอบคลุมทุกรูปแบบ

- พัฒนาคุณภาพสินค้าและบริการด้านการท่องเที่ยวอย่างมีมาตรฐานสอดคล้องกับการพัฒนาการท่องเที่ยวอย่างยั่งยืน

๒. พัฒนาแหล่งท่องเที่ยว สินค้าและบริการอย่างยั่งยืน

- ส่งเสริมให้ทุกภาคส่วนเข้ามามีส่วนร่วมในการบริหารจัดการการท่องเที่ยวอย่างยั่งยืน

- พัฒนาการท่องเที่ยวเชิงสร้างสรรค์เพื่อเพิ่มมูลค่าทางเศรษฐกิจ

๓. สร้างสมดุลในแหล่งท่องเที่ยวสินค้าและบริการ ทั้งในเชิงพื้นที่เชิงเวลา ฤดูกาลและรูปแบบการท่องเที่ยว

- จัดตั้งเขตพัฒนาการท่องเที่ยว

- พัฒนาการท่องเที่ยวในเมืองรอง

- พัฒนาการท่องเที่ยวในชนบท

- พัฒนาสินค้าและบริการที่โดดเด่นและเป็นเอกลักษณ์ของแต่ละท้องถิ่น

- ส่งเสริมความสมดุลเชิงเวลาและฤดูกาลในการท่องเที่ยว

แผนงานและโครงการสำคัญ (Quick Win)

๑. พัฒนาคุณภาพสินค้าและการให้บริการแบบครบวงจรในกิจกรรมที่มีศักยภาพ

๒. พัฒนาโครงสร้างพื้นฐานเพื่อสนับสนุนการท่องเที่ยวและสนับสนุนภาคเอกชนลงทุนพัฒนากิจกรรมท่องเที่ยวที่มีแนวโน้มเติบโตสูง

๓. กำหนดขีดความสามารถในการรองรับแหล่งท่องเที่ยวหลักพร้อมกำหนดมาตรการควบคุมดูแลกำกับให้ชัดเจน

๔. อนุรักษ์ ฟื้นฟู แหล่งท่องเที่ยวทางธรรมชาติและวัฒนธรรมที่มีความเปราะบางและเสี่ยงต่อความเสื่อมโทรม

๕. สร้างการรับรู้ ความตระหนัก จิตสำนึกในการอนุรักษ์ทรัพยากรท่องเที่ยว วัฒนธรรมไทย อัตลักษณ์ท้องถิ่นเพื่อการพัฒนาอย่างยั่งยืน

๖. ส่งเสริมการพัฒนาการท่องเที่ยวโดยชุมชน

๗. สร้างสรรค์กิจกรรมการท่องเที่ยวใหม่ ๆ และมีความหลากหลายของกิจกรรม เพื่อสร้างความสมดุลเชิงเวลาและฤดูกาลการท่องเที่ยว

ยุทธศาสตร์ที่ ๒ การพัฒนาโครงสร้างพื้นฐานและสิ่งอำนวยความสะดวก เพื่อรองรับการขยายตัวของอุตสาหกรรมท่องเที่ยว

แนวทางการพัฒนา

๑. พัฒนาระบบโลจิสติกส์ด้านการท่องเที่ยว

- พัฒนาระบบการคมนาคมขนส่งในการเดินทางเข้าสู่ประเทศ ทั้งทางบกทางน้ำและทางอากาศ พัฒนาเส้นทางคมนาคมทางน้ำที่สามารถเชื่อมโยงกับรูปแบบการเดินทางอื่น ๆ

๒. พัฒนาสิ่งอำนวยความสะดวกด้านการท่องเที่ยว

- ปรับปรุงระบบการตรวจคนเข้าเมือง
- จัดทำแผนที่ท่องเที่ยวให้ครอบคลุม
- เพิ่มจุดบริการ Free - WiFi ในแหล่งท่องเที่ยว
- จัดทำระบบบัตรโดยสารเดียวที่ใช้ได้กับทุกช่องทางการเดินทาง
- พัฒนาสิ่งอำนวยความสะดวกเพื่อรองรับคนทั้งมวล

๓. พัฒนาระบบความปลอดภัยและสุขอนามัยในแหล่งท่องเที่ยว

- สนับสนุนเครื่องมือและอุปกรณ์เพื่อป้องกันและช่วยเหลือนักท่องเที่ยว
- จัดตั้งศูนย์ช่วยเหลือนักท่องเที่ยวให้ครอบคลุมทุกพื้นที่ท่องเที่ยว

แผนงานและโครงการสำคัญ (Quick Win)

๑. ขยายเส้นทางการบินจากต่างประเทศสู่จังหวัดรองของประเทศ

๒. ปรับปรุงประสิทธิภาพและอำนวยความสะดวกในขั้นตอนในการคมนาคมระหว่างประเทศทางบกและทางน้ำ

๓. ยกระดับคุณภาพของบริการและสิ่งอำนวยความสะดวกเพื่อการเดินทางโดยระบบขนส่งสาธารณะ รวมถึงเพิ่มความเข้มงวดในการบังคับใช้มาตรการและกฎระเบียบที่เกี่ยวข้อง

๔. ปรับปรุงสิ่งอำนวยความสะดวกและปัจจัยสนับสนุนในการเข้าถึงและเข้าชมสถานที่ท่องเที่ยว เพื่อรองรับการท่องเที่ยวสำหรับคนทั้งมวล (Tourism for All)

๕. พัฒนาและปรับปรุงแอปพลิเคชันที่อำนวยความสะดวกให้นักท่องเที่ยว

๖. ปรับปรุงความพร้อม ความเพียงพอ มาตรฐานและบุคลากร เพื่อดูแลรักษาความปลอดภัยและให้ความช่วยเหลือนักท่องเที่ยว รวมถึงจัดทำแผนและระบบบริหารความเสี่ยงและภัยพิบัติ สำหรับแหล่งท่องเที่ยวที่สำคัญ

๗. ส่งเสริมสุขอนามัยในแหล่งท่องเที่ยวและพัฒนามาตรฐานและระบบจัดการขยะและบำบัดน้ำเสีย

ยุทธศาสตร์ที่ ๓ การพัฒนาบุคลากรด้านการท่องเที่ยวและสนับสนุนการมีส่วนร่วมของประชาชนในการพัฒนาการท่องเที่ยว

แนวทางการพัฒนา

๑. พัฒนาศักยภาพบุคลากรด้านการท่องเที่ยวทั้งระบบให้มีขีดความสามารถในการแข่งขัน สอดคล้องกับมาตรฐานสากลและเพียงพอต่อความต้องการของตลาด

- ส่งเสริมความร่วมมือกับทุกภาคส่วนในการพัฒนาและปรับปรุงหลักสูตร ที่เกี่ยวข้องกับพัฒนาบุคลากรด้านการท่องเที่ยว

- สร้างแรงจูงใจให้ผู้ประกอบการ

- สนับสนุนบุคลากรให้มีสมรรถนะขั้นพื้นฐานตามตำแหน่งงาน

๒. ส่งเสริมให้ประชาชนมีส่วนร่วมในการบริหารจัดการด้านการท่องเที่ยวและได้รับประโยชน์จากการท่องเที่ยว

- ส่งเสริมให้ประชาชนมีความรู้ความเข้าใจด้านการท่องเที่ยวและการบริหารจัดการการท่องเที่ยว

- เปิดโอกาสให้ประชาชนและชุมชนมีส่วนร่วมในการพัฒนาสินค้าและบริการบนพื้นฐานของมรดกและวัฒนธรรมท้องถิ่น

- จัดทำหลักสูตรการฝึกอบรมทักษะธุรกิจพื้นฐาน เพื่อส่งเสริมการประกอบธุรกิจใหม่ในอุตสาหกรรมท่องเที่ยว

- เพิ่มช่องทางการลงทุนและพัฒนาธุรกิจด้านการท่องเที่ยวให้แก่เอกชน ภายใต้หลักการสนับสนุนความคิดสร้างสรรค์และนวัตกรรม Thailand 4.0

แผนงานและโครงการสำคัญ (Quick Win)

๑. ปรับปรุงหลักสูตรการศึกษาชาติเพื่อพัฒนาศักยภาพบุคลากรและสร้างจิตสำนึกประชาชนเพื่อสนับสนุนการท่องเที่ยว

๒. พัฒนาหลักสูตรอบรมทักษะพื้นฐาน ทักษะเฉพาะกลุ่มการท่องเที่ยว ทักษะด้านการบริหารจัดการ

๓. ปรับปรุงมาตรฐานทักษะอาชีพของบุคลากรในธุรกิจการท่องเที่ยวให้ครอบคลุมความต้องการของอุตสาหกรรมและสอดคล้องกับมาตรฐานสากล

๔. ส่งเสริมความร่วมมือกับผู้ประกอบการในการปรับปรุงคุณภาพตำแหน่งงานในอุตสาหกรรมท่องเที่ยว

๕. แก้ไขปัญหาการขาดแคลนในแรงงานอุตสาหกรรมท่องเที่ยว โดยกระตุ้นให้คนในท้องถิ่นเข้าสู่ตลาดแรงงานภาคการท่องเที่ยวมากขึ้น

๖. ส่งเสริมให้ประชาชนตระหนักถึงคุณค่าและเข้าใจในอัตลักษณ์ท้องถิ่น

๗. พัฒนาหลักสูตรอบรมทักษะการประกอบธุรกิจสำหรับชุมชน เพื่อส่งเสริมการสร้างรายได้ในท้องถิ่น

๘. ส่งเสริมการให้ความรู้และจัดตั้งที่ปรึกษาเพื่อธุรกิจเกิดใหม่และธุรกิจรายย่อยในอุตสาหกรรมท่องเที่ยว

ยุทธศาสตร์ที่ ๔ การสร้างความสมดุลให้การท่องเที่ยวไทย ผ่านการตลาดเฉพาะกลุ่ม การส่งเสริมวิถีไทยและการสร้างความเชื่อมั่นของนักท่องเที่ยว

แนวทางการพัฒนา

๑. เสริมสร้างภาพลักษณ์คุณภาพและความปลอดภัย

- พัฒนาภาพลักษณ์และความเชื่อมั่นด้านคุณภาพ
- มุ่งเน้นการสื่อสารคุณค่าและภาพลักษณ์เป็นแหล่งท่องเที่ยวยอดเยี่ยม
- ส่งเสริมการตลาดเป้าหมาย
- ส่งเสริมการบังคับใช้และให้ความรู้เกี่ยวกับกฎหมายที่เกี่ยวข้องแก่นักท่องเที่ยว

และสาธารณสุข

๒. ส่งเสริมการตลาดเฉพาะกลุ่มเพื่อดึงดูดการเดินทางท่องเที่ยวและกระตุ้นการใช้จ่ายของนักท่องเที่ยวกลุ่มต่าง ๆ

- ส่งเสริมการตลาดแบบเฉพาะกลุ่มสำหรับนักท่องเที่ยวทั่วไป กลุ่มตลาดระดับกลาง - บน และนักท่องเที่ยวกลุ่มความสนใจพิเศษ

๓. ส่งเสริมเอกลักษณ์ของประเทศไทยและของแต่ละท้องถิ่น

- สื่อสารเอกลักษณ์ความเป็นไทยให้เป็นที่เข้าใจในเวทีโลก
- สื่อสารเอกลักษณ์ความเป็นไทยผ่านสื่อสร้างสรรค์และนวัตกรรมทางสื่อ
- ส่งเสริมเอกลักษณ์ของแต่ละภูมิภาคและจังหวัด
- สื่อสารเรื่องราวอย่างสร้างสรรค์ผ่านช่องทางการตลาดที่เป็นที่นิยมในกลุ่ม

เป้าหมาย

๔. ส่งเสริมการท่องเที่ยวภายในประเทศและการท่องเที่ยวที่สมดุลเชิงพื้นที่และเวลา

- กระตุ้นการท่องเที่ยวนอกฤดูกาล
- สร้างความนิยมของจังหวัดท่องเที่ยวรอง
- ส่งเสริมไทยเที่ยวไทย
- ส่งเสริมการตลาดแบบมีเป้าหมายเฉพาะ

๕. ส่งเสริมความร่วมมือกับผู้ที่มีส่วนเกี่ยวข้องและการใช้เทคโนโลยีในการส่งเสริมการตลาด

- ส่งเสริมความร่วมมือระหว่างภาคส่วนในการทำการตลาด
- ส่งเสริมการตลาดร่วมกันระหว่างภาครัฐและภาคเอกชน
- ส่งเสริมการใช้เทคโนโลยีสนับสนุนการตลาด

แผนงานและโครงการสำคัญ (Quick Win)

๑. ส่งเสริมภาพลักษณ์ประเทศไทยให้เป็นแหล่งท่องเที่ยวคุณภาพและมีมาตรฐานด้านความปลอดภัย

๒. สร้างการรับรู้ แนวทางปฏิบัติ เพื่อความปลอดภัย ส่งเสริมการบังคับใช้และให้ความรู้เกี่ยวกับกฎหมายด้านความปลอดภัยแก่นักท่องเที่ยว

๓. สร้างการรับรู้สินค้า บริการเฉพาะต่าง ๆ ในประเทศไทย กลุ่มที่มีความสนใจพิเศษผ่านช่องทางต่าง ๆ รวมถึงการสร้างแบรนด์ประเทศไทยให้เป็นแหล่งท่องเที่ยวคุณภาพ

๔. สื่อสารเอกลักษณ์ความเป็นไทยให้เป็นที่เข้าใจในเวทีโลกและพัฒนาสัญลักษณ์ Thainess

๕. ส่งเสริมชุมชนสร้างสรรค์สินค้าและบริการ สะท้อนอัตลักษณ์ชุมชนและแบรนด์จังหวัด

๖. สร้างการรับรู้สินค้าและบริการด้านการท่องเที่ยวสำหรับการท่องเที่ยวนอกฤดูกาล

๗. การสร้างค่านิยมการเดินทางท่องเที่ยวในประเทศไทยให้แก่คนไทยทุกคนในทุกเพศทุกวัย

๘. สนับสนุนการใช้เทคโนโลยีในการทำตลาดผ่านช่องทางสารสนเทศต่าง ๆ

ยุทธศาสตร์ที่ ๕ การบูรณาการการบริหารจัดการการท่องเที่ยวและการส่งเสริมความร่วมมือระหว่างประเทศ

แนวทางการพัฒนา

๑. ส่งเสริมการกำกับดูแลการพัฒนาและบริหารจัดการการท่องเที่ยวอย่างมีประสิทธิภาพ

- เสริมสร้างการทำงานอย่างบูรณาการระหว่างหน่วยงานระดับนโยบาย
- ส่งเสริมการแลกเปลี่ยนข้อมูล องค์กรความรู้
- จัดสรรงบประมาณและบุคลากรให้สอดคล้องกับความต้องการของหน่วยงาน
- ส่งเสริมการท่องเที่ยวโดยชุมชน (Community-based Tourism: CBT)
- จัดให้มีแผนบริหารจัดการความเสี่ยงและแผนบริหารจัดการสภาวะวิกฤต

๒. ปรับปรุงกฎหมายข้อบังคับและมาตรฐานต่าง ๆ ที่เกี่ยวข้องกับการท่องเที่ยวและการบังคับใช้กฎหมายอย่างจริงจัง

- ทบทวนแก้ไขกฎหมายและกฎระเบียบที่เป็นอุปสรรคต่อการพัฒนา
- กำหนดบทบาทและความรับผิดชอบของหน่วยงานที่เกี่ยวข้อง
- ส่งเสริมการปฏิบัติตามกฎหมายและข้อระเบียบด้านการท่องเที่ยวต่าง ๆ
- ประชาสัมพันธ์เสริมสร้างความเข้าใจในระเบียบและกฎหมายด้านการท่องเที่ยว

๓. สนับสนุนการลงทุนจากภาคเอกชนและการจัดทำศูนย์ข้อมูลสารสนเทศเพื่อการท่องเที่ยว

- ส่งเสริมความร่วมมือระหว่างภาครัฐและเอกชนในการลงทุนต่าง ๆ
- จัดตั้งหน่วยบริหารและวิเคราะห์ข้อมูลด้านการท่องเที่ยวสำหรับหน่วยงานที่เกี่ยวข้อง

เกี่ยวข้อง

๔. ส่งเสริมความร่วมมือระหว่างประเทศเพื่อการพัฒนาการท่องเที่ยว

- ประสานความร่วมมือกับนานาชาติ
- พัฒนาเส้นทางการท่องเที่ยวที่มีศักยภาพสูงในแต่ละรูปแบบ
- สนับสนุนให้ตัวแทนประเทศไทยในองค์กรและหน่วยงานต่าง ๆ มีบทบาทในเวที

นานาชาติ

- อำนวยความสะดวกในการเดินทางท่องเที่ยวในระดับภูมิภาค

- ส่งเสริมความสัมพันธ์ในรูปแบบเมืองพี่เมืองน้องด้านการท่องเที่ยว
- ส่งเสริมการตลาดการประชาสัมพันธ์การท่องเที่ยวในภาพรวมของกลุ่มประเทศ

แผนงานและโครงการสำคัญ (Quick Win)

๑. ส่งเสริมกระบวนการทำงานอย่างบูรณาการภายใต้คณะกรรมการ ททช.
๒. ส่งเสริมการกระจายอำนาจสู่หน่วยงานระดับท้องถิ่น ทั้งในการขับเคลื่อนแผนและการปฏิบัติการ การท่องเที่ยวโดยชุมชน (CBT)
๓. ส่งเสริมความร่วมมือระหว่างหน่วยงานภาครัฐที่เกี่ยวข้องในการบังคับใช้กฎหมาย
๔. จัดตั้งศูนย์ข้อมูลสารสนเทศเพื่อการท่องเที่ยว
๕. จัดตั้งหน่วยงานมาตรฐานด้านคุณภาพและความปลอดภัยของนักท่องเที่ยว
๖. ปรับปรุงบทบาทของกองทุนเพื่อส่งเสริมการท่องเที่ยวไทยให้มีมิติที่หลากหลายมากขึ้น
๗. ส่งเสริมการตลาดและการประชาสัมพันธ์ เพื่อการท่องเที่ยวผ่านกรอบความร่วมมือและข้อตกลงระหว่างประเทศ
๘. อำนวยความสะดวกในการเดินทางท่องเที่ยวในระดับภูมิภาค
๙. ส่งเสริมความสัมพันธ์ในรูปแบบเมืองพี่เมืองน้อง เมืองแฝดด้านการท่องเที่ยวกับต่างประเทศ^{๓๙}

สรุปได้ว่า แผนพัฒนาการท่องเที่ยวแห่งชาตินั้น ถือได้ว่าเป็นหลักแนวทางที่สำคัญ สำหรับการพัฒนาการจัดการการท่องเที่ยวได้อย่างมีประสิทธิภาพ เนื่องจากได้มีการกำหนดเป้าหมายของการดำเนินงานอย่างชัดเจนเหมาะสม สำหรับนำมาปรับประยุกต์ใช้ในหน่วยงานอื่น ๆ ได้อย่างดี

ตารางที่ ๒.๘ สาระสำคัญของแผนพัฒนาการท่องเที่ยวแห่งชาติฉบับที่ ๒ (พ.ศ. ๒๕๖๐-๒๕๖๔)

นักวิชาการหรือแหล่งข้อมูล	แนวคิดหลัก
กระทรวงการท่องเที่ยวและกีฬา	ยุทธศาสตร์ที่ ๑ การพัฒนาคุณภาพแหล่งท่องเที่ยวสินค้า ยุทธศาสตร์ที่ ๒ การพัฒนาโครงสร้างพื้นฐาน ยุทธศาสตร์ที่ ๓ การพัฒนาบุคลากรด้านการท่องเที่ยวและสนับสนุนการมีส่วนร่วมของประชาชนในการพัฒนาการท่องเที่ยว ยุทธศาสตร์ที่ ๔ การสร้างความสมดุลให้กับการท่องเที่ยวไทย ผ่านการตลาดเฉพาะกลุ่มการส่งเสริมวิถีไทยและการสร้างความเชื่อมั่นของนักท่องเที่ยว ยุทธศาสตร์ที่ ๕ การบูรณาการการบริหารจัดการการท่องเที่ยวและการส่งเสริมความร่วมมือระหว่างประเทศ

^{๓๙} กระทรวงการท่องเที่ยวและกีฬา, แผนพัฒนาการท่องเที่ยวแห่งชาติ ฉบับที่ ๒, (พ.ศ. ๒๕๖๐-๒๕๖๔), [ออนไลน์], แหล่งที่มา : <https://www.thaigermancooperation.info/admin/uploads/publication/1be798cb24ee07703c498fcd47cbba4den.pdf> [๑๙ มีนาคม ๒๕๖๓].

จากการทบทวนวรรณกรรมข้างต้น ผู้วิจัยสามารถสรุปองค์ประกอบของการพัฒนาการจัดการการท่องเที่ยวบนพื้นที่เศรษฐกิจพิเศษในจังหวัดสงขลา ได้ดังนี้ ๑) การพัฒนาคุณภาพแหล่งท่องเที่ยว ๒) การพัฒนาโครงสร้างพื้นฐานและสิ่งอำนวยความสะดวก ๓) การพัฒนาบุคลากรด้านการท่องเที่ยว ๔) การสร้างความเชื่อมั่นของนักท่องเที่ยว ๕) การสร้างความเชื่อมั่นของนักท่องเที่ยว

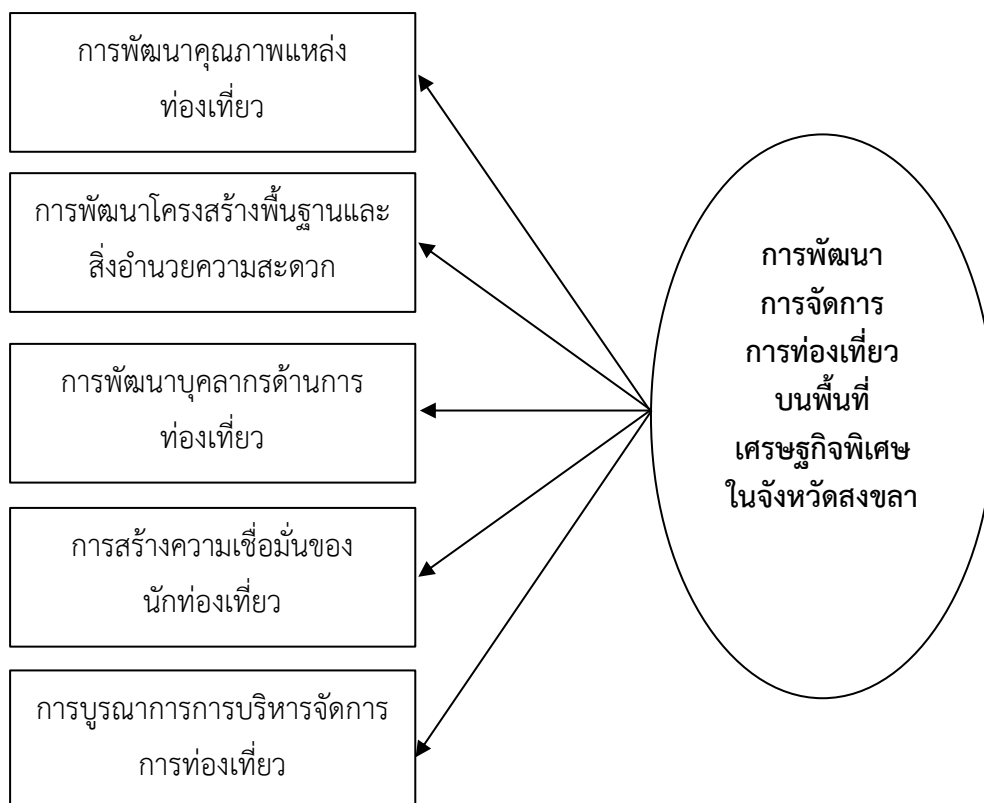

แผนภาพที่ ๒.๓ องค์ประกอบองค์ประกอบของการพัฒนาการจัดการการท่องเที่ยวบนพื้นที่เศรษฐกิจพิเศษในจังหวัดสงขลา^{๔๐}

๒.๓.๕ สรุปตัวแปรการพัฒนาการจัดการการท่องเที่ยว

๑) **การพัฒนาคุณภาพแหล่งท่องเที่ยว** คือ พัฒนาคุณภาพสินค้าและการให้บริการแบบครบวงจรในกิจกรรมที่มีศักยภาพ พัฒนาโครงสร้างพื้นฐานเพื่อสนับสนุนการท่องเที่ยวและสนับสนุนภาคเอกชนลงทุนพัฒนากิจกรรมท่องเที่ยวที่มีแนวโน้มเติบโตสูง กำหนดขีดความสามารถในการรองรับแหล่งท่องเที่ยวหลักพร้อมกำหนดมาตรการควบคุมดูแลกำกับให้ชัดเจน อนุรักษ์ ฟื้นฟู แหล่งท่องเที่ยวทางธรรมชาติและวัฒนธรรมที่มีความเปราะบางและเสี่ยงต่อความเสื่อมโทรม สร้างการรับรู้ความตระหนัก จิตสำนึกในการอนุรักษ์ทรัพยากรท่องเที่ยว วัฒนธรรมไทย อัตลักษณ์ท้องถิ่นเพื่อการพัฒนาอย่างยั่งยืน ส่งเสริมการพัฒนาการท่องเที่ยวโดยชุมชน สร้างสรรค์กิจกรรมการท่องเที่ยวใหม่ ๆ และมีความหลากหลายของกิจกรรม เพื่อสร้างความสมดุลเชิงเวลาและฤดูกาลการท่องเที่ยว

^{๔๐} กระทรวงการท่องเที่ยวและกีฬา, แผนพัฒนาการท่องเที่ยวแห่งชาติ ฉบับที่ ๒, (พ.ศ. ๒๕๖๐-๒๕๖๔), [ออนไลน์], แหล่งที่มา : <https://www.thaigermancooperation.info/admin/uploads/publication/1be798cb24ee07703c498fcd47cbba4den.pdf> [๑๙ มีนาคม ๒๕๖๓].

๒) การพัฒนาโครงสร้างพื้นฐานและสิ่งอำนวยความสะดวก คือ ปรับปรุงประสิทธิภาพและอำนวยความสะดวกในขั้นตอนในการคมนาคมระหว่างประเทศทางบกและทางน้ำ ยกกระดับคุณภาพของบริการและสิ่งอำนวยความสะดวกเพื่อการเดินทางโดยระบบขนส่งสาธารณะ รวมถึงเพิ่มความเข้มงวดในการบังคับใช้มาตรการและกฎระเบียบที่เกี่ยวข้อง ปรับปรุงสิ่งอำนวยความสะดวกและปัจจัยสนับสนุนในการเข้าถึงและเข้าชมสถานที่ท่องเที่ยว เพื่อรองรับการท่องเที่ยวสำหรับคนทั้งมวล (Tourism for All) พัฒนาและปรับปรุงแอปพลิเคชันที่อำนวยความสะดวกให้นักท่องเที่ยว ปรับปรุงความพร้อม ความเพียงพอ มาตรฐานและบุคลากร เพื่อดูแลรักษาความปลอดภัยและให้ความช่วยเหลือแก่นักท่องเที่ยว รวมถึงจัดทำแผนและระบบบริหารความเสี่ยงและภัยพิบัติ สำหรับแหล่งท่องเที่ยวที่สำคัญ ส่งเสริมสุขอนามัยในแหล่งท่องเที่ยวและพัฒนามาตรฐานและระบบจัดการขยะและบำบัดน้ำเสีย

๓) การพัฒนาบุคลากรด้านการท่องเที่ยว คือ ปรับปรุงหลักสูตรการศึกษาชาติเพื่อพัฒนาศักยภาพบุคลากรและสร้างจิตสำนึกประชาชนเพื่อสนับสนุนการท่องเที่ยว พัฒนาหลักสูตรอบรมทักษะพื้นฐาน ทักษะเฉพาะกลุ่มการท่องเที่ยว ทักษะด้านการบริหารจัดการ ปรับปรุงมาตรฐานทักษะอาชีพของบุคลากรในธุรกิจการท่องเที่ยวให้ครอบคลุมความต้องการของอุตสาหกรรมและสอดคล้องกับมาตรฐานสากล ส่งเสริมความร่วมมือกับผู้ประกอบการในการปรับปรุงคุณภาพตำแหน่งงานในอุตสาหกรรมท่องเที่ยวแก้ไขปัญหาการขาดแคลนในแรงงานอุตสาหกรรมท่องเที่ยว โดยกระตุ้นให้คนในท้องถิ่นเข้าสู่ตลาดแรงงานภาคการท่องเที่ยวมากขึ้น ส่งเสริมให้ประชาชนตระหนักถึงคุณค่าและเข้าใจในอัตลักษณ์ท้องถิ่น พัฒนาหลักสูตรอบรมทักษะการประกอบธุรกิจสำหรับชุมชน เพื่อส่งเสริมการสร้างรายได้ในท้องถิ่น ส่งเสริมการให้ความรู้และจัดตั้งที่ปรึกษาเพื่อธุรกิจเกิดใหม่และธุรกิจรายย่อยในอุตสาหกรรมท่องเที่ยว

๔) การสร้างความเชื่อมั่นของนักท่องเที่ยว คือ ส่งเสริมภาพลักษณ์ให้เป็นแหล่งท่องเที่ยวคุณภาพและมีมาตรฐานด้านความปลอดภัย สร้างการรับรู้ แนวทางปฏิบัติ เพื่อความปลอดภัย ส่งเสริมการบังคับใช้และให้ความรู้เกี่ยวกับกฎหมายด้านความปลอดภัยแก่นักท่องเที่ยว สร้างการรับรู้สินค้า การสร้างแบรนด์ท้องถิ่นให้เป็นแหล่งท่องเที่ยวคุณภาพสื่อสารเอกลักษณ์ความเป็นไทยให้เป็นที่เข้าใจในโลกและพัฒนาสัญลักษณ์ Thainess ส่งเสริมชุมชนสร้างสรรค์สินค้าและบริการ สะท้อนอัตลักษณ์ชุมชนและแบรนด์ สร้างการรับรู้สินค้าและบริการด้านการท่องเที่ยวสำหรับการท่องเที่ยวนอกฤดูกาล การสร้างค่านิยมการเดินทางท่องเที่ยวในประเทศให้แก่นักท่องเที่ยวทุกคนในทุกเพศทุกวัย สนับสนุนการใช้เทคโนโลยีในการทำตลาดผ่านช่องทางสารสนเทศต่าง ๆ

๕) การบูรณาการการบริหารจัดการการท่องเที่ยว คือ ส่งเสริมการกระจายอำนาจสู่หน่วยงานระดับท้องถิ่น ทั้งในการขับเคลื่อนแผนและการปฏิบัติการ การท่องเที่ยวโดยชุมชน (CBT) ส่งเสริมความร่วมมือระหว่างหน่วยงานภาครัฐที่เกี่ยวข้องในการบังคับใช้กฎหมาย จัดตั้งศูนย์ข้อมูลสารสนเทศเพื่อการท่องเที่ยว จัดตั้งหน่วยงานมาตรฐานด้านคุณภาพและความปลอดภัยของนักท่องเที่ยว ปรับปรุงบทบาทของกองทุนเพื่อส่งเสริมการท่องเที่ยวไทยให้มีมิติที่หลากหลายมากขึ้น ส่งเสริมการตลาดและการประชาสัมพันธ์ เพื่อการท่องเที่ยวผ่านกรอบความร่วมมือและข้อตกลงระหว่างประเทศ อำนวยความสะดวกในการเดินทางท่องเที่ยวในระดับภูมิภาค ส่งเสริมความสัมพันธ์ในรูปแบบเมืองพี่เมืองน้อง เมืองแฝดด้านการท่องเที่ยวกับต่างประเทศ

๒.๔ แนวคิด ทฤษฎีเกี่ยวกับการมีส่วนร่วมของประชาชน

จากการศึกษาแนวคิด ทฤษฎีเกี่ยวกับการมีส่วนร่วม เพื่อสนับสนุนการศึกษาเรื่อง “รูปแบบการพัฒนาการจัดการการท่องเที่ยวบนพื้นที่เศรษฐกิจพิเศษในจังหวัดสงขลา” ผู้วิจัยพบทวนไว้ดังนี้

๒.๔.๑ ความหมายของการมีส่วนร่วมของประชาชน

มีนักวิชาการหลายท่านได้อธิบายความสำคัญและความหมายของการมีส่วนร่วม (Participation) เอาไว้ดังนี้

ส่วนความหมายในด้านการจัดการ หมายถึง การที่กลุ่มของประชาชนก่อให้เกิดการรวมตัวที่สามารถจะกระทำการตัดสินใจใช้ทรัพยากรและมีความรับผิดชอบในกิจกรรมที่กระทำโดยกลุ่ม^{๔๑} ในประเด็นการตัดสินใจ หมายถึง เป็นการเข้าร่วมอย่างแข็งขันของประชาชนในการดำเนินการตัดสินใจในทุกระดับและทุกรูปแบบของกิจกรรมต่าง ๆ ทางด้านเศรษฐกิจ สังคมและการเมืองและโดยเฉพาะในบริบทของกระบวนการวางแผนที่มีการกำหนดรูปแบบ^{๔๒} การมีส่วนร่วมของประชาชนไว้ว่า คือ ความร่วมมือของประชาชนด้วยความตั้งใจและสมัครใจโดยไม่ถูกบังคับ^{๔๓} การมีส่วนร่วมของประชาชนในปัจจุบัน คือกระบวนการซึ่งประชาชน หรือผู้มีส่วนได้ส่วนเสียได้มีโอกาสแสดงทัศนะ แลกเปลี่ยนข้อมูลและความคิดเห็น เพื่อแสวงหาทางเลือก และการตัดสินใจต่าง ๆ เกี่ยวกับโครงการที่เหมาะสมและเป็นที่ยอมรับร่วมกัน ทุกฝ่ายที่เกี่ยวข้องจึงควรเข้าร่วมในกระบวนการนี้ ตั้งแต่เริ่มจนกระทั่งถึงการติดตามและประเมินผล เพื่อให้เกิดความเข้าใจและการรับรู้ การเรียนรู้ การปรับเปลี่ยนโครงการร่วมกัน ซึ่งจะเป็นประโยชน์ต่อทุกฝ่ายซึ่งองค์ประกอบสำคัญของการมีส่วนร่วมของประชาชน คือ

๑. การมีส่วนร่วมของประชาชนเป็นกระบวนการที่มีความต่อเนื่อง มีการเรียนรู้ ร่วมกันของผู้ที่เกี่ยวข้องทั้งฝ่ายรัฐ องค์กรเอกชน และประชาชนทั่วไป โดยเน้นการสื่อสารสองทาง ทั้งช่องทางที่เป็นทางการและไม่เป็นทางการ ไม่ใช่การทาครั้งเดียวจบและควรเกิดขึ้นตลอดโครงการ

๒. เป้าหมายของการมีส่วนร่วมไม่ใช่เพียงการจัดให้มีการรับฟังความคิดเห็นตามกฎหมายหรือการทำให้ไม่มีความขัดแย้ง หากแต่กระบวนการมีส่วนร่วมของประชาชนควรมุ่งให้ประชาชนเข้ามามีส่วนร่วมอย่างกว้างขวางและเป็นวิธีการเพื่อทำให้การตัดสินใจของรัฐดีขึ้นและเป็นที่ยอมรับร่วมกันจากความหมายของการมีส่วนร่วม ผู้ศึกษาพอสรุปได้ว่า การมีส่วนร่วมของประชาชน หมายถึง การที่ประชาชน หรือผู้มีส่วนได้ส่วนเสีย มีโอกาสเข้ามามีส่วนเกี่ยวข้อง แสดงทัศนะในเรื่องใด เรื่องหนึ่งด้วยความสมัครใจ และเป็นที่ยอมรับร่วมกัน และเป็นเรื่องที่ทำให้ได้รับผลประโยชน์ซึ่งอาจจะเป็นทางตรงหรือทางอ้อมก็ได้รวมทั้งสอดคล้องกับชีวิต ความต้องการ ความจำเป็นของประชาชนในชุมชน

^{๔๑} WHO/ UNICEF, Report of the International Conference on Primary Health Care, (New York: N.P.Press, 1978), p. 11.

^{๔๒} Franklyn Lisk, Popular participation in planning for basic needs : concepts, methods and practices, (New York: Hants, Gower, 1985), p. 23.

^{๔๓} สุวรรณ พินิตานนท์, ปัจจัยที่ส่งผลต่อความเข้มแข็งขององค์การบริหารส่วนตำบล, (กรุงเทพมหานคร : โรงพิมพ์อาสาสมัครศึกษาดินแดน, ๒๕๔๖), หน้า ๔๖.

และการมีส่วนร่วมยังช่วยสร้างความรู้สึกรับผิดชอบและความเป็นเจ้าของให้เกิดขึ้นกับประชาชนด้วย^{๔๔}

สรุปได้ว่า การมีส่วนร่วมจึงเป็นหัวใจของการเสริมสร้างพลังการทำงานร่วมกันเป็นกลุ่ม และเป็นการเสริมสร้างความสามัคคี ความรู้สึกมีส่วนร่วมรับผิดชอบกับกลุ่มด้วยการมีส่วนร่วมของประชาชนหมายถึง การที่ประชาชน หรือมีส่วนได้ส่วนเสีย มีโอกาสเข้ามามีส่วนเกี่ยวข้อง แสดงทัศนะในเรื่องใดเรื่องหนึ่ง ด้วยความสมัครใจและเป็นที่ยอมรับร่วมกัน

ตารางที่ ๒.๙ สารสำคัญของความหมายของการมีส่วนร่วม

นักวิชาการหรือแหล่งข้อมูล	แนวคิดหลัก
WHO/ UNICEF	การที่กลุ่มของประชาชนก่อให้เกิดการรวมตัวที่สามารถจะกระทำการตัดสินใจใช้ทรัพยากรและมีความรับผิดชอบในกิจกรรมที่กระทำโดยกลุ่ม
Franklyn Lisk	เป็นการเข้าร่วมอย่างแข็งขันของประชาชนในการดำเนินการตัดสินใจในทุกระดับและทุกรูปแบบของกิจกรรมต่าง ๆ
สุวรรณ พิณตานนท์	ความร่วมมือของประชาชนด้วยความตั้งใจและสมัครใจโดยไม่ถูกบังคับ ๑. การมีส่วนร่วมของประชาชนเป็นกระบวนการที่มีความต่อเนื่อง มีการเรียนรู้ ร่วมกัน ๒. เป้าหมายของการมีส่วนร่วมไม่ใช่เพียงการจัดให้มีการรับฟังความคิดเห็นตามกฎหมายหรือการทำให้ไม่มีความขัดแย้ง

๒.๔.๒ แนวคิด ทฤษฎีเกี่ยวกับการมีส่วนร่วม

ทฤษฎีที่การมีส่วนร่วมซึ่งมีนักวิชาการได้สรุปไว้ ดังนี้

การแบ่งระดับขั้นการมีส่วนร่วมของประชาชนอาจแบ่งได้หลายวิธี ขึ้นอยู่กับวัตถุประสงค์และความละเอียดของการแบ่งเป็นสำคัญ โดยมีข้อพึงสังเกต คือ ถ้าระดับการมีส่วนร่วมต่ำจำนวนประชาชนที่เข้ามีส่วนร่วมจะมากและยิ่งระดับการมีส่วนร่วมสูงขึ้นเพียงใด จำนวนประชาชนที่เข้ามีส่วนร่วมก็จะลดลงตามลำดับ ระดับการมีส่วนร่วมของประชาชนเรียงตามลำดับจากต่ำสุดไปหาสูงสุดได้แก่

๑. ระดับการให้ข้อมูล เป็นระดับต่ำสุด และเป็นวิธีการที่ง่ายที่สุดของการติดต่อสื่อสารระหว่างผู้วางแผนโครงการกับประชาชน มีวัตถุประสงค์เพื่อให้ข้อมูลแก่ประชาชน โดยวิธีการต่าง ๆ เช่น การแถลงข่าว การแจกข่าวสารและการแสดงนิทรรศการ เป็นต้น แต่ไม่เปิดโอกาสให้แสดงความคิดเห็นหรือเข้ามาเกี่ยวข้องใด ๆ

^{๔๔} อรทัย ก๊กผล, คู่มือการมีส่วนร่วมของประชาชน (กรุงเทพมหานคร : สำนักเลขาธิการคณะรัฐมนตรี, ๒๕๔๘), หน้า ๘.

๒. ระดับการเปิดรับความคิดเห็นจากประชาชน เป็นระดับขั้นที่สูงกว่าระดับแรกกล่าวคือผู้วางแผนโครงการจะเชิญชวนให้ประชาชนแสดงความคิดเห็น เพื่อเป็นข้อมูลในการประเมินข้อดีข้อเสียของโครงการอย่างชัดเจนมากขึ้น เช่น การจัดทำแบบสอบถามก่อนริเริ่มโครงการต่าง ๆ หรือการบรรยายและเปิดโอกาสให้ผู้ฟังแสดงความคิดเห็นเกี่ยวกับโครงการนั้น ๆ เป็นต้น

๓. ระดับการปรึกษาหารือ เป็นการเจรจาอย่างเป็นทางการระหว่างผู้วางแผนโครงการและประชาชน เพื่อประเมินความก้าวหน้าหรือระบุประเด็นข้อสงสัยต่าง ๆ เช่น การจัดประชุมการจัดสัมมนาเชิงปฏิบัติการ และการเปิดกว้างรับฟังความคิดเห็น เป็นต้น

๔. ระดับการวางแผนร่วมกัน เป็นระดับการมีส่วนร่วมที่ผู้วางแผนโครงการกับประชาชนมีความรับผิดชอบร่วมกันในการวางแผนเตรียมโครงการ และผลที่จะเกิดขึ้นจากการดำเนินการโครงการเหมาะที่จะใช้สำหรับการพิจารณาประเด็นที่มีความยุ่งยากซับซ้อนและมีข้อโต้แย้งมาก เช่น การใช้กลุ่มที่ปรึกษาซึ่งเป็นผู้ทรงคุณวุฒิในสาขาต่าง ๆ ที่เกี่ยวข้อง การใช้อนุญาตตุลาการเพื่อแก้ปัญหา และการเจรจาเพื่อหาทางประนีประนอมกัน เป็นต้น

๕. ระดับการร่วมปฏิบัติ เป็นระดับที่ผู้รับผิดชอบโครงการกับประชาชนร่วมกันดำเนินโครงการ เป็นขั้นการนำโครงการไปปฏิบัติร่วมกันเพื่อให้บรรลุผลตามวัตถุประสงค์ที่วางไว้

๖. ระดับการควบคุมโดยประชาชน เป็นระดับสูงสุดของการมีส่วนร่วมโดยประชาชนเพื่อแก้ปัญหา ข้อขัดแย้งที่มีอยู่ทั้งหมด เช่น การลงประชามติ แต่การลงประชามติจะสะท้อนถึงความต้องการของประชาชนได้ดีเพียงใด ขึ้นอยู่กับความชัดเจนของประเด็นที่จะลงประชามติและการกระจายข่าวสารเกี่ยวกับข้อดีข้อเสียของประเด็นดังกล่าวให้ประชาชนเข้าใจอย่างสมบูรณ์และทั่วถึงเพียงใด โดยในประเทศที่มีการพัฒนาทางการเมืองแล้ว ผลของการลงประชามติจะมีผลบังคับให้รัฐบาลต้องปฏิบัติตาม แต่สำหรับประเทศไทยนั้น รัฐธรรมนูญฉบับปัจจุบันบัญญัติให้ผลของการประชามติมีทั้งแบบที่มีข้อยุติโดยเสียงข้างมาก และแบบที่เป็นเพียงการให้คำปรึกษาแก่คณะรัฐมนตรีซึ่งไม่มีผลบังคับให้รัฐบาลต้องปฏิบัติตามแต่อย่างใด (มาตรา ๑๖๕)^{๔๔}

รูปแบบการมีส่วนร่วมโดยสามารถแบ่งออกเป็น ๔ รูปแบบ คือ

๑. การมีส่วนร่วมในการตัดสินใจ (Decision Making) ประกอบด้วย ๓ ขั้นตอน คือ ริเริ่มตัดสินใจดำเนินการตัดสินใจและตัดสินใจลงมือปฏิบัติการ

๒. การมีส่วนร่วมในการปฏิบัติการ (Implementation) ประกอบไปด้วยการสนับสนุนทางด้านทรัพยากร การเข้าร่วมในการบริหารและการประสานขอความร่วมมือ

๓. การมีส่วนร่วมในผลประโยชน์ (Benefits) ทางด้านต่าง ๆ ประกอบไปด้วยผลประโยชน์ทางด้านวัสดุ ผลประโยชน์ทางสังคมและผลประโยชน์ส่วนบุคคล

๔. การมีส่วนร่วมในการประเมินผล (Evaluation) เกี่ยวกับการควบคุมและการตรวจสอบการดำเนินกิจกรรมทั้งหมดและเป็นการแสดงถึงการปรับตัวในการมีส่วนร่วมต่อไป^{๔๖}

^{๔๔} บวรศักดิ์ อุวรรณโณและถวิลวดี บุรีกุล, ประชาธิปไตยแบบมีส่วนร่วม (Participatory Democracy), (กรุงเทพมหานคร : สถาบันพระปกเกล้า, ๒๕๔๘), ๒๙-๓๐.

^{๔๖} Cohen, J.M., & Uphoff, Participations place in rural development : Seeking clarity through specificity, (New York: World Developments, 1980), p. 33.

สรุปได้ว่า การมีส่วนร่วมของประชาชนถือว่ามีสำคัญมากสำหรับการพัฒนาการจัดการการท่องเที่ยว เพราะต้องอาศัยความร่วมมือร่วมใจในการบริหารจัดการสิ่งเหล่านี้ ต้องเน้นการสร้างค่านิยมที่ส่งผลต่อการดำเนินงานที่ดีจะทำให้งานที่ออกมานั้นมีประสิทธิภาพมากยิ่งขึ้นการมีส่วนร่วมช่วยทำให้ประชาชนรับรู้ถึงปัญหา อุปสรรค มีการเพิ่มคุณภาพการตัดสินใจเพื่อพัฒนาท้องถิ่น เห็นความสำคัญของตนเองตอบสนองความต้องการของคนท้องถิ่นตรงเป้าหมายและมีประสิทธิภาพ

ตารางที่ ๒.๑๐ สารสำคัญของแนวคิด ทฤษฎีเกี่ยวกับการมีส่วนร่วม

นักวิชาการหรือแหล่งข้อมูล	แนวคิดหลัก
Cohen, J.M., & Uphoff.	รูปแบบการมีส่วนร่วมโดยสามารถแบ่งออกเป็น ๔ รูปแบบ คือ
	๑. การมีส่วนร่วมในการตัดสินใจ (Decision Making)
	๒. การมีส่วนร่วมในการปฏิบัติการ(Implementation)
	๓. การมีส่วนร่วมในผลประโยชน์ (Benefits)
บวรศักดิ์ อุวรรณโณและถวิลวดี บุรีกุล	๔. การมีส่วนร่วมในการประเมินผล (Evaluation)
	๑. ระดับการให้ข้อมูล เป็นระดับต่ำสุด
	๒. ระดับการเปิดรับความคิดเห็นจากประชาชน
	๓. ระดับการปรึกษาหารือ เป็นการเจรจาอย่างเป็นทางการระหว่างผู้วางแผนโครงการและประชาชน
	๔. ระดับการวางแผนร่วมกัน เป็นระดับการมีส่วนร่วมที่ผู้วางแผนโครงการกับประชาชนมีความรับผิดชอบร่วมกันในการวางแผนเตรียมโครงการ
	๕. ระดับการร่วมปฏิบัติ เป็นระดับที่ผู้รับผิดชอบโครงการกับประชาชนร่วมกันดำเนินโครงการ
	๖. ระดับการควบคุมโดยประชาชน เป็นระดับสูงสุดของการมีส่วนร่วมโดยประชาชนเพื่อแก้ปัญหาข้อขัดแย้งที่มีอยู่ทั้งหมด

๒.๔.๒ ปัจจัยที่มีผลต่อการมีส่วนร่วมของประชาชน

ในประเด็นเดียวกันการที่คนเราจะพิจารณาว่าตนได้รับผลกระทบและเลือกที่จะมีส่วนร่วมในโครงการการมีส่วนร่วมของประชาชนหรือไม่นั้น อย่างน้อยขึ้นอยู่กับปัจจัยสำคัญ ๖ ประการคือ

๑. ความใกล้ชิดปัญหา
๒. ประโยชน์ทางด้านเศรษฐกิจ
๓. การเข้าถึงประโยชน์ใช้สอยหรือบริการ
๔. ประเด็นทางด้านสังคม/สิ่งแวดล้อม
๕. ค่านิยมและ

๖. อำนาจที่ได้รับการมอบหมายตามกฎหมาย นอกจากนี้ประชาชนโดยทั่วไปจะเข้ามามีส่วนร่วม ปัจจัยที่เป็นส่วนสำคัญคือ การให้ข้อมูลข่าวสารต่อสาธารณชนทั่วไปถึงผลที่จะติดตามมาของ

การมีส่วนร่วมหรือการไม่ทำตามกิจกรรมที่นำเสนอและต้องแสดงให้เห็นชัดเจนเพื่อให้ประชาชนเห็นช่องทางในการเข้ามีส่วนร่วมได้ ถ้าเขาต้องการที่จะมีส่วนร่วม^{๔๗}

สรุปได้ว่า ปัจจัยที่มีผลต่อการมีส่วนร่วมเกิดจากความศรัทธาที่มีต่อความเชื่อถือบุคคลและสิ่งศักดิ์สิทธิ์ ความเกรงใจที่มีต่อบุคคลที่เคารพนับถือหรือมีเกียรติยศ ตำแหน่ง อำนาจบีบบังคับที่เกิดจากคนที่อำนาจเหนือกว่า ทำให้เกิดการบีบบังคับให้มีส่วนร่วมในการกระทำต่าง ๆ เปิดโอกาสให้ทุกคนและทุกกลุ่มในชุมชน มีโอกาสเข้าร่วมในการพัฒนาในรูปแบบใดรูปแบบหนึ่ง โดยการเข้าร่วมอาจอยู่ในรูปของการมีส่วนร่วมโดยตรงหรือโดยมีตัวแทน

ตารางที่ ๒.๑๑ สาระสำคัญของปัจจัยที่มีผลต่อการมีส่วนร่วมของประชาชน

นักวิชาการหรือแหล่งข้อมูล	แนวคิดหลัก
วันชัย วัฒนศัพท์	๑. ความใกล้ชิดปัญหา ๒. ประโยชน์ทางด้านเศรษฐกิจ ๓. การเข้าถึงประโยชน์ใช้สอยหรือบริการ ๔. ประเด็นทางด้านสังคม/สิ่งแวดล้อม ๕. ค่านิยมและ ๖. อำนาจที่ได้รับการมอบหมายตามกฎหมาย

๒.๔.๓ ขั้นตอนการมีส่วนร่วมของประชาชน

การมีส่วนร่วมในกิจกรรมใดกิจกรรมหนึ่งอาจมีส่วนร่วมในขั้นตอนใดขั้นตอนหนึ่ง หรือหลายขั้นตอนหรือทุกขั้นตอนก็ได้ โดยแบ่งเป็นขั้นตอนต่าง ๆ ตามประเภทของกิจกรรมไว้แตกต่างกันตามความคิดเห็นของนักวิชาการต่าง ๆ ดังนั้นขั้นตอนการมีส่วนร่วม มีนักวิชาการหลายท่านได้ให้ความหมายไว้โดยแบ่งเป็นขั้นตอนต่าง ๆ น้อยบ้างมากบ้าง ดังนี้

ลักษณะและรูปแบบของการมีส่วนร่วมของประชาชนชุมชนเพื่อให้เห็นแนวทางปฏิบัติที่ทำให้เกิดความร่วมมือไว้ดังนี้ การมีส่วนร่วมของประชาชนนั้นประกอบไปด้วย ๓ รูปแบบ คือ

๑. การมีส่วนร่วมของประชาชนในการตัดสินใจว่าอะไรควรทำและควรทำอย่างไร
๒. การมีส่วนร่วมในกระบวนการพัฒนา เช่น การดำเนินงานตามที่ได้วางไว้
๓. การแบ่งสรรประโยชน์จากโครงการที่สร้างขึ้น^{๔๘}

การมีส่วนร่วมนั้นสมาชิกของชุมชนต้องเข้ามาเกี่ยวข้องใน ๔ มิติ ได้แก่

๑. การมีส่วนร่วมการตัดสินใจว่าควรทำอะไรและทำอย่างไร
๒. การมีส่วนร่วมเสียสละในการพัฒนา รวมทั้งลงมือปฏิบัติตามที่ได้ตัดสินใจ
๓. การมีส่วนร่วมในการแบ่งปันผลประโยชน์ที่เกิดขึ้นจากการดำเนินงาน

^{๔๗} วันชัย วัฒนศัพท์, การมีส่วนร่วมของประชาชนของสังคมไทยในธรรมาภิบาลการมีส่วนร่วมของประชาชนและกระบวนการทางด้านสิ่งแวดล้อม, (กรุงเทพมหานคร : สำนักพิมพ์เดือนตุลา, ๒๕๔๓), หน้า ๔-๖๐.

^{๔๘} Alastair T. White, *Why Community Participation? A Discussion of the Argument Community Participation : Current Issue and Lesson Learned*, (New York: United Nations Children's Fund, 1982), p. 122.

๔. การมีส่วนร่วมในการประเมินผลโครงการ^{๔๙}

กระบวนการมีส่วนร่วมของชุมชนมีขั้นตอนการมีส่วนร่วม ดังนี้

๑. การวางแผน รวมถึงการตัดสินใจในการกำหนดเป้าหมาย กลวิธี ทรัพยากรที่ต้องใช้ ตลอดจนการติดตามประเมินผล

๒. การดำเนินงาน

๓. การใช้บริการจากโครงการ

๔. การมีส่วนร่วมในการรับผลประโยชน์^{๕๐}

ขั้นตอนการมีส่วนร่วมของชุมชนต้องมีส่วนร่วมใน ๔ ขั้นตอน คือ

๑. การมีส่วนร่วมในการริเริ่มโครงการ ร่วมค้นหาปัญหาและสาเหตุของปัญหาภายในชุมชน ร่วมตัดสินใจกำหนดความต้องการและร่วมลำดับความสำคัญของความต้องการ

๒. การมีส่วนร่วมในขั้นการวางแผน กำหนดวัตถุประสงค์ วิธีการ แนวทางการดำเนินงาน รวมถึงทรัพยากรและแหล่งวิทยากรที่จะใช้ในโครงการ

๓. การมีส่วนร่วมในขั้นตอนการดำเนินโครงการ ทำประโยชน์ให้แก่โครงการ โดยร่วมช่วยเหลือด้านทุนทรัพย์ วัสดุอุปกรณ์และแรงงาน

๔. การมีส่วนร่วมในการประเมินผลโครงการ เพื่อให้รู้ว่าผลจากการดำเนินงานบรรลุวัตถุประสงค์ที่กำหนดไว้หรือไม่ โดยสามารถกำหนดการประเมินผลเป็นระยะต่อเนื่องหรือประเมินผลรวมทั้งโครงการในคราวเดียวกันได้^{๕๑}

การมีส่วนร่วมที่แท้จริงของประชาชนในการพัฒนาควรมี ๔ ขั้นตอน คือ

๑. การมีส่วนร่วมในการค้นหาปัญหาและสาเหตุของปัญหาของแต่ละท้องถิ่น กล่าวคือ ถ้าหากชาวบ้านยังไม่สามารถทราบถึงปัญหาและเข้าใจถึงสาเหตุของปัญหาในท้องถิ่นของตนเป็นอย่างดีแล้วการดำเนินงานต่าง ๆ เพื่อแก้ปัญหาของท้องถิ่นย่อมไร้ประโยชน์ เพราะชาวบ้านจะไม่เข้าใจและมองไม่เห็นถึงความสำคัญของการดำเนินงานเหล่านั้น

๒. การมีส่วนร่วมในการวางแผนดำเนินกิจกรรม เพราะการวางแผนดำเนินงาน เป็นขั้นตอนที่จะช่วยให้ชาวบ้านรู้จักวิธีการคิด การตัดสินใจอย่างมีเหตุผล รู้จักการนำเอาปัจจัยข่าวสาร ข้อมูลต่าง ๆ มาใช้ในการวางแผน

๓. การมีส่วนร่วมในการลงทุนและการปฏิบัติงาน แม้ชาวบ้านส่วนใหญ่จะมีฐานะยากจน แต่ก็มีแรงงานของตนเองที่สามารถใช้เข้าร่วมได้ การร่วมลงทุนและปฏิบัติงานจะทำให้ชาวบ้านสามารถคิดค้นทุนดำเนินงานได้ด้วยตนเอง ทำให้ได้เรียนรู้การดำเนินกิจกรรมอย่างใกล้ชิด

^{๔๙} Cohen, J.M. and Uphoff, N.T., *Rural Development Participation : Concept and Measures for Project Design Implementation and Evaluation*, (New York: Rural Development Committee Center for International Studies, Cornell University, 1981), p. 6.

^{๕๐} Fornaroff, A., *Community Involvement in Health System for Primary Health Care*, (Geneva: World Health Organization, 1980), p. 104.

^{๕๑} อภิญา กังสนารักษ์, *รูปแบบการบริหารแบบมีส่วนร่วมในองค์กรที่มีประสิทธิภาพระดับคณะของสถาบันอุดมศึกษา*, (กรุงเทพมหานคร : จุฬาลงกรณ์มหาวิทยาลัย, ๒๕๔๔), หน้า ๑๔-๑๕.

๔. การมีส่วนร่วมในการติดตามและประเมินผลงาน ถ้าหากการติดตามงานและประเมินผลงานขาดการมีส่วนร่วมแล้วชาวชนบทย่อมจะไม่ทราบด้วยตนเองว่างานที่ทำไปนั้นได้รับผลดี ได้รับประโยชน์หรือไม่อย่างไร การดำเนินกิจกรรมอย่างเดียวกันในโอกาสต่อไป จึงอาจจะประสบความสำเร็จลำบาก^{๕๒}

สรุปได้ว่า การมีส่วนร่วมในกิจกรรมใดกิจกรรมหนึ่งหรือทุกขั้นตอนก็ได้ โดยแบ่งเป็นขั้นตอนต่าง ๆ ตามประเภทของกิจกรรมไว้แตกต่างกัน ตามความคิดเห็นของนักวิชาการต่าง ๆ เช่น การวางแผน รวมถึงการตัดสินใจในการกำหนดเป้าหมาย กลวิธี ทรัพยากรที่ต้องใช้ ตลอดจนการติดตามประเมินผล สิ่งเหล่านี้ต้องเกิดจากความร่วมมือร่วมใจกันจึงจะทำให้งานที่ออกมามีประสิทธิภาพมากยิ่งขึ้น

ตารางที่ ๒.๑๒ สาระสำคัญของขั้นตอนการมีส่วนร่วมของประชาชน

นักวิชาการหรือแหล่งข้อมูล	แนวคิดหลัก
Alastair T. White	การมีส่วนร่วมของประชาชนนั้นประกอบไปด้วย ๓ รูปแบบ คือ ๑. การมีส่วนร่วมของประชาชนในการตัดสินใจ ๒. การมีส่วนร่วมในกระบวนการพัฒนา ๓. การแบ่งสรรประโยชน์จากโครงการที่สร้างขึ้น
Cohen, J.M. and Uphoff, N.T.	การมีส่วนร่วมที่สมาชิกของชุมชนต้องเข้ามามีส่วนเกี่ยวข้องใน ๔ มิติ ได้แก่ ๑. การมีส่วนร่วมการตัดสินใจว่าควรทำอะไร ๒. การมีส่วนร่วมเสียสละในการพัฒนา รวมทั้งลงมือปฏิบัติตามที่ได้ตัดสินใจ ๓. การมีส่วนร่วมในการแบ่งปันผลประโยชน์ที่เกิดขึ้นจากการดำเนินงาน ๔. การมีส่วนร่วมในการประเมินผลโครงการ

^{๕๒} โกวินท์ พวงงาม, การเสริมสร้างความเข้มแข็งของชุมชน, (ม.ป.ท., ๒๕๔๕), หน้า ๒๘.

ตารางที่ ๒.๑๒ สารสำคัญของขั้นตอนการมีส่วนร่วมของประชาชน (ต่อ)

นักวิชาการหรือแหล่งข้อมูล	แนวคิดหลัก
Fornaroff, A. อภิัญญา กังสนารักษ์	กระบวนการมีส่วนร่วมของชุมชนมีขั้นตอนการมีส่วนร่วม ดังนี้ ๑. การวางแผน ๒. การดำเนินงาน ๓. การใช้บริการจากโครงการ ๔. การมีส่วนร่วมในการรับผลประโยชน์ ขั้นตอนการมีส่วนร่วมของชุมชนต้องมีส่วนร่วมใน ๔ ขั้นตอน คือ
โกวิทย์ พวงงาม	๑. การมีส่วนร่วมในการริเริ่มโครงการ ๒. การมีส่วนร่วมในขั้นการวางแผน ๓. การมีส่วนร่วมในขั้นตอนการดำเนินโครงการ ๔. การมีส่วนร่วมในการประเมินผลโครงการ การมีส่วนร่วมที่แท้จริงของประชาชนในการพัฒนาควรจะมี ๔ ขั้นตอน คือ ๑. การมีส่วนร่วมในการค้นหาปัญหาและสาเหตุของปัญหาของแต่ละท้องถิ่น ๒. การมีส่วนร่วมในการวางแผนดำเนินกิจกรรม ๓. การมีส่วนร่วมในการลงทุนและการปฏิบัติงาน ๔. การมีส่วนร่วมในการติดตามและประเมินผลงาน

๒.๔.๔ การมีส่วนร่วมของประชาชนในการพัฒนาการจัดการการท่องเที่ยว

ชุมชนท่องเที่ยวแต่ละชุมชนมีบริบทของสภาพพื้นที่ กิจกรรมและรายละเอียดที่แตกต่างกัน ดังนั้นการส่งเสริมให้ประชาชนเข้ามามีส่วนร่วมในการจัดการกิจกรรมต่าง ๆ เกี่ยวกับการพัฒนาการท่องเที่ยวเป็นสิ่งที่สำคัญมากเนื่องจากประชาชนเป็นเจ้าของท้องถิ่น มีศิลปวัฒนธรรมเป็นของตนเองและใช้ประโยชน์จากทรัพยากรต่าง ๆ ที่มีอยู่ในท้องถิ่นอยู่แล้ว จึงสามารถที่จะนำมาประยุกต์ใช้ในกิจกรรมการท่องเที่ยวโดยชุมชนเพื่อเป็นจุดขายทางการท่องเที่ยวเพื่อสร้างรายได้เสริมให้แก่ตนเอง ครอบครัวและชุมชน โดยการเริ่มจากความต้องการมีส่วนร่วมของประชาชนในชุมชน ซึ่งการมีส่วนร่วมของชุมชนนั้นเป็นองค์ประกอบของการพัฒนาการท่องเที่ยวให้เกิดความยั่งยืนด้วย การมีส่วนร่วมของประชาชน เป็นกระบวนการในการเปิดโอกาสให้ประชาชนได้แลกเปลี่ยนความคิดเห็นและความต้องการ เพื่อเจรจาหาข้อตกลงร่วมในการบริหารจัดการพื้นที่ของชุมชน ลดข้อขัดแย้งจากความแตกต่างของความคิดและคุณค่า นอกจากนี้การที่ชุมชนได้เข้ามามีส่วนร่วมในกระบวนการวางแผนตั้งแต่เริ่มต้นจะก่อให้เกิดความรู้สึกรับผิดชอบร่วมกันและให้การสนับสนุนในการดำเนินการ

ให้เป็นไปตามแผน ซึ่งจะส่งผลให้เกิดการปรับเปลี่ยนระบบคิดของชุมชนที่เคยหวังรับการช่วยเหลือจากรัฐหรือหน่วยงานภายนอกมาเป็นการพึ่งตนเอง^{๕๓}

การมีส่วนร่วมของชุมชนในระดับสูงและกว้างขวางมีแนวโน้มจะก่อให้เกิดการจัดการชุมชนและเมืองที่ยั่งยืน

๑. ชุมชนต้องมีแหล่งท่องเที่ยวที่มีศักยภาพด้านพื้นที่ สิ่งดึงดูดใจและสามารถเข้าถึงได้หรือไม่ได้รับความเห็นชอบให้เข้าไปดำเนินการจัดการบริการท่องเที่ยวได้

๒. ต้องมีตลาดการท่องเที่ยวอยู่แล้วในพื้นที่ หรือบริเวณใกล้เคียง หรือมีโอกาสนักท่องเที่ยวเข้ามาเยือน

๓. ชุมชนต้องมีองค์กรรองรับสำหรับการบริหารจัดการการท่องเที่ยวของชุมชน

๔. ชุมชนต้องมีทักษะและความรู้ในการจัดการท่องเที่ยวในประเด็นต่าง ๆ เช่น การจัดการทรัพยากรการท่องเที่ยว การจัดการระบบการเงิน การบัญชี การให้บริการที่เกี่ยวข้อง เช่น มัคคุเทศก์ ที่พัก อาหาร การตลาด การประชาสัมพันธ์และการติดต่อประสานงาน เป็นต้น^{๕๔}

สรุปได้ว่า การมีส่วนร่วมของประชาชนในความหมายกว้างซึ่งมักจะคาบเกี่ยวกับการพัฒนานั้น ก็คือ การให้โอกาสประชาชนเป็นฝ่ายการตัดสินใจ กำหนดปัญหาความต้องการของตนเองอย่างแท้จริง เป็นการเสริมพลังอำนาจให้แก่ประชาชน/กลุ่ม/องค์กรชุมชนให้สามารถระดมขีดความสามารถในการจัดการทรัพยากร การทำงานต้องเน้นในรูปกลุ่มหรือองค์กรชุมชนที่มีวัตถุประสงค์ในการเข้าร่วมอย่างชัดเจน เนื่องจากพลังกลุ่มจะเป็นปัจจัยสำคัญที่ทำให้งานพัฒนาต่าง ๆ บรรลุผลสำเร็จตามความมุ่งหมายได้

^{๕๓} ญัฐธา ผิวมาและคณะ, “การมีส่วนร่วมของชุมชนท้องถิ่นในการพัฒนาแหล่งท่องเที่ยวเชิงอนุรักษ์ : กรณีศึกษาตลาดน้ำไทรน้อย จังหวัดนนทบุรี”, รายงานการวิจัย, (กรุงเทพมหานคร : คณะวิทยาการจัดการ ศูนย์พงษ์สวัสดิ์ มหาวิทยาลัยราชภัฏสวนดุสิต, ๒๕๔๙), หน้า ๑๒.

^{๕๔} ดร.ชนันท์ เอ็มพันธ์และเรณูภา กลั๊บสุข, “การจัดการทรัพยากรการท่องเที่ยวโดยชุมชน” ในเอกสารการสอนชุดวิชา การจัดการทรัพยากรการท่องเที่ยวไทยอย่างยั่งยืน หน่วยที่ ๙-๑๕, (นนทบุรี : โรงพิมพ์มหาวิทยาลัยสุโขทัยธรรมาธิราช, ๒๕๕๔), หน้า ๑๔-๑๕.

ตารางที่ ๒.๑๓ สาระสำคัญของการมีส่วนร่วมของประชาชนในการพัฒนาการจัดการการท่องเที่ยว

นักวิชาการ	แนวคิดหลัก
ณัฐธรา พิωμαและคณะ	การมีส่วนร่วมของชุมชนนั้นเป็นองค์ประกอบของการพัฒนาการท่องเที่ยวให้เกิดความยั่งยืนด้วย การมีส่วนร่วมของประชาชน เป็นกระบวนการในการเปิดโอกาสให้ประชาชนได้แลกเปลี่ยนความคิดเห็น และความต้องการ เพื่อเจรจาหาข้อตกลงร่วมในการบริหารจัดการพื้นที่ของชุมชน ลดข้อขัดแย้งจากความแตกต่างของความคิดและคุณค่า
ดร.รชนี เอมพันธ์และเรณูกา กลับสุข	๑. ชุมชนต้องมีแหล่งท่องเที่ยวที่มีศักยภาพด้านพื้นที่ ๒. ต้องมีตลาดการท่องเที่ยวอยู่แล้วในพื้นที่ ๓. ชุมชนต้องมีองค์กรรองรับสำหรับการบริหารจัดการการท่องเที่ยวของชุมชน ๔. ชุมชนต้องมีทักษะและความรู้ในการจัดการท่องเที่ยวในประเด็นต่าง ๆ

จากการทบทวนวรรณกรรมข้างต้น ผู้วิจัยสามารถสรุปองค์ประกอบของการมีส่วนร่วมของประชาชน ได้ดังนี้ ๑) การวางแผน ๒) การดำเนินงาน ๓) การติดตามประเมินผล ๔) ร่วมรับผลประโยชน์

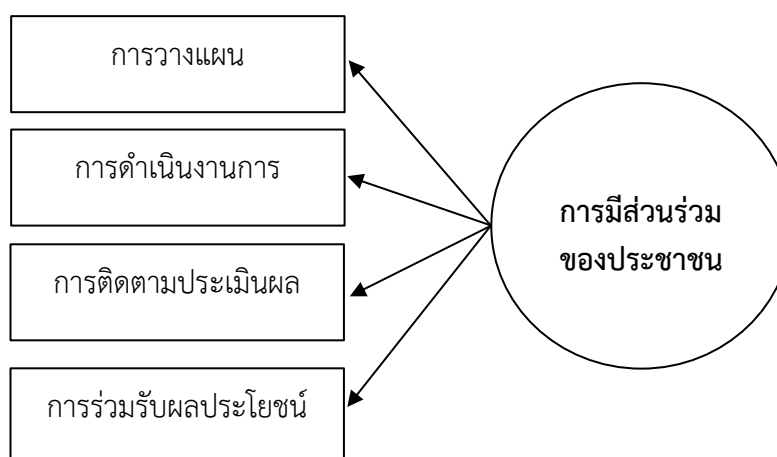

แผนภาพที่ ๒.๔ องค์ประกอบของการมีส่วนร่วม^{๕๕}

^{๕๕} Cohen, J.M. and Uphoff, N.T., *Rural Development Participation : Concept and Measures for Project Design Implementation and Evaluation*, (New York: Rural Development Committee Center for International Studies, Cornell University, 1981), p. 6.

๒.๔.๕ สรุปตัวแปรของการมีส่วนร่วมของประชาชน

๑) การวางแผน คือ การมีส่วนร่วมในการวางแผนการจัดการท่องเที่ยวโดยชุมชน ประชาชนมีส่วนร่วมในการวิเคราะห์ปัญหา การจัดลำดับความสำคัญ กำหนดเป้าหมาย กำหนดการใช้ทรัพยากร และติดตามประเมินผลความสำเร็จของโครงการเพื่อนำไปสู่การพัฒนาและปรับปรุงให้โครงการมีประสิทธิภาพและสำเร็จตามวัตถุประสงค์

๒) การดำเนินงาน คือ การมีส่วนร่วมในการลงมือทำ เป็นขั้นการนำโครงการไปปฏิบัติ ร่วมกันเพื่อให้บรรลุผลตามวัตถุประสงค์ที่วางไว้ ประกอบด้วย การสนับสนุนทางด้านทรัพยากร การร่วมกิจกรรม การประสานขอความร่วมมือ การดำเนินงานตามแผนงาน การแลกเปลี่ยนข้อมูลข่าวสาร

๓) การติดตามประเมินผล คือ การมีส่วนร่วมในระดับการให้ข้อมูลข่าวสาร การให้คำปรึกษาหารือหรือการรับฟังความคิดเห็น เพื่อนำไปสู่กระบวนการวางแผนและการตัดสินใจ ประกอบด้วย ร่วมแสดงความคิดเห็น ร่วมเสนอแนะในที่ประชุม ร่วมวางกฎ ระเบียบของชุมชน ร่วมตัดสินใจ และร่วมรับฟังความคิดเห็น

๔) การร่วมรับผลประโยชน์ คือ การมีส่วนร่วมในการรับผลประโยชน์เป็นขั้นตอนที่ประชาชนมีส่วนร่วมในการรับผลประโยชน์ที่พึงได้จากการพัฒนาหรือยอมรับ ผลประโยชน์อันเกิดจากการพัฒนาทั้งด้านวัตถุและจิตใจ ประกอบด้วย การได้รับความสะดวก สบายจากการบริการของภาครัฐ ได้รับประโยชน์จากการปรับปรุง การพัฒนาโครงสร้างพื้นฐานและสิ่งอำนวยความสะดวก สามารถสร้างรายได้จากการดำเนินโครงการ/กิจกรรมของชุมชน ร่วมดำเนินธุรกิจและความพอใจในสภาพความเป็นอยู่ที่ดีขึ้น

๒.๕ ข้อมูลบริบทเรื่องทีวิจัย

จากการศึกษาข้อมูลบริบทเรื่องทีวิจัย เพื่อสนับสนุนการศึกษาเรื่อง “รูปแบบการพัฒนาการจัดการการท่องเที่ยวบนพื้นที่เศรษฐกิจพิเศษในจังหวัดสงขลา” ผู้วิจัยทบทวนไว้ดังนี้

จังหวัดสงขลาเป็นศูนย์กลางการท่องเที่ยวของภาคใต้ตอนล่างเป็นจังหวัดที่มีแหล่งท่องเที่ยวที่หลากหลายเป็นเมืองสองทะเลและยังเป็นเมืองท่าค้าขายที่สำคัญมาแต่สมัยโบราณ ปรากฏโบราณสถาน โบราณวัตถุอีกทั้งยังมีขนบธรรมเนียมประเพณี ภาษาและการละเล่นพื้นเมืองที่เป็นมรดกทางวัฒนธรรมของบรรพบุรุษตกทอดให้ชนรุ่นหลังได้ศึกษาสงขลามีสถานที่ท่องเที่ยวที่น่าสนใจมากมายทั้งเกาะแก่ง ชายทะเลน้ำตกและทะเลสาบ ขณะที่สงขลายังคงมีสภาพของเมืองเก่าแก่ ที่เป็นเอกลักษณ์ อำเภอหาดใหญ่ซึ่งเป็นศูนย์กลางทางการค้าและการลงทุนที่สำคัญของภาคใต้มีความเจริญเติบโตทางเศรษฐกิจอย่างรวดเร็วเป็นภาพที่แตกต่างอย่างน่าสนใจทั้งที่อยู่ห่างกันเพียง ๓๐ กม. เท่านั้น อีกทั้งจังหวัดสงขลามีชายแดนติดต่อกับประเทศมาเลเซียและมีเส้นทางคมนาคมที่สะดวกทำให้นักท่องเที่ยว โดยเฉพาะชาวมาเลเซียและสิงคโปร์ เดินทางมาท่องเที่ยวในจังหวัดสงขลาเป็นจำนวนมาก โดยในปี ๒๕๕๘ จำนวนนักท่องเที่ยวที่เดินทาง ผ่านเข้ามาทางด้านตรวจคนเข้าเมือง สะเดาและปาดังเบซาร์ จำนวน ๒,๙๖๐,๕๔๘ คน เพิ่มขึ้นจากปี ๒๕๕๗ ร้อยละ ๓๖.๒๐ แยกเป็นคนไทย จำนวน ๗๐๘,๔๖๔ คน เพิ่มขึ้น ร้อยละ ๘.๙๗ เป็นชาวมาเลเซีย จำนวน ๒,๐๑๖,๘๖๓ คน เพิ่มขึ้นร้อยละ ๕๙.๕๗ เป็นชาวสิงคโปร์ จำนวน ๓๔,๘๘๔ เพิ่มขึ้นร้อยละ ๗.๙๒ เป็นชาวอินโดนีเซีย

จำนวน ๕๔,๘๕๑ คน ลดลงร้อยละ ๑๑.๐๖ และสัญญาชาติอื่น ๆ จำนวน ๑๔๕,๔๘๖ คน ลดลงร้อยละ ๑๒.๑๕

พันธกิจ

๑. พัฒนาเศรษฐกิจ การค้า การท่องเที่ยว อุตสาหกรรมเกษตรเพื่อรองรับการเป็น ศูนย์กลางเศรษฐกิจภาคใต้

๒. พัฒนาสงขลาให้ประชาชนมีความมั่นคง ปลอดภัย

๓. พัฒนาสงขลาให้เป็นสังคมแห่งการเรียนรู้ตลอดชีวิต ประชาชนมีคุณภาพ

๔. จัดการทรัพยากรธรรมชาติและสิ่งแวดล้อมเพื่อเป็นฐานการผลิตและการพัฒนาอย่าง

ยั่งยืน

ประเด็นยุทธศาสตร์ที่ ๑

“พัฒนาภาคการเกษตร อุตสาหกรรม การค้า การลงทุน การท่องเที่ยวและบริการ”

กลยุทธ์

๑. ส่งเสริมกระบวนการผลิตสินค้าเกษตรอย่างครบวงจร

๒. ส่งเสริมและพัฒนาอุตสาหกรรมยางพารา อาหารทะเลและฮาลาลให้เป็นศูนย์กลาง

ระดับภูมิภาค

๓. ยกระดับระบบโลจิสติกส์ (Logistics) และการพัฒนาโครงสร้างพื้นฐาน

๔. พัฒนาการท่องเที่ยวเชิงวัฒนธรรมและเชิงธุรกิจ

๕. พัฒนาการค้า การลงทุนและพื้นที่เขตเศรษฐกิจพิเศษ

ประเด็นยุทธศาสตร์ที่ ๒

“เสริมสร้างความมั่นคงและความปลอดภัยในชีวิตและทรัพย์สินของประชาชน”

กลยุทธ์

๑. ส่งเสริม พัฒนาศักยภาพและขีดความสามารถของชุมชนในการบริหารจัดการเพื่อให้ เป็นหมู่บ้าน/ชุมชนเข้มแข็ง

๒. เสริมสร้างความเชื่อมั่นให้ประชาชนมีความมั่นคง ปลอดภัย ปกป้องและเชิดชูสถาบัน

พระมหากษัตริย์

๓. เพิ่มประสิทธิภาพการป้องกันปราบปรามและบำบัดรักษาผู้ติด ผู้เสพยาเสพติด

ประเด็นยุทธศาสตร์ที่ ๓

“พัฒนาคุณภาพชีวิตของประชาชนบนฐานความรู้และพหุวัฒนธรรม”

กลยุทธ์

๑. พัฒนาคุณภาพชีวิตของประชาชน ภายใต้หลักปรัชญาของเศรษฐกิจพอเพียง

๒. ส่งเสริมและพัฒนาคุณภาพการศึกษา

๓. ส่งเสริมการนำผลการวิจัยและองค์ความรู้ (Best Practice) มาเพิ่มศักยภาพการเรียนรู้

และพัฒนาอาชีพของประชาชน

๔. ส่งเสริมการมีส่วนร่วมในการอนุรักษ์และสืบทอด ด้านศาสนา ศิลปะ วัฒนธรรม เพื่อ

เสริมสร้างภูมิคุ้มกันทางสังคม

๕. ส่งเสริมและพัฒนากีฬาและนันทนาการ

ประเด็นยุทธศาสตร์ที่ ๔

“อนุรักษ์และฟื้นฟูทรัพยากรธรรมชาติและสิ่งแวดล้อมอย่างยั่งยืน”

กลยุทธ์

๑. ส่งเสริมการบริหารจัดการน้ำอย่างบูรณาการ
๒. ส่งเสริมและสนับสนุนการอนุรักษ์และฟื้นฟูทรัพยากรธรรมชาติ การใช้พลังงานทดแทนและการอนุรักษ์พลังงาน
๓. ฟื้นฟูลุ่มน้ำทะเลสาบสงขลา
๔. ส่งเสริมและพัฒนาการจัดการสิ่งแวดล้อมสู่การเป็นเมืองสีเขียว (Green City) การท่องเที่ยว

การรวมตัวเป็นประชาคมอาเซียน มีวัตถุประสงค์เพื่อสร้างความร่วมมือทางเศรษฐกิจ สังคม วัฒนธรรมและความมั่นคง ในภูมิภาคอาเซียนมากยิ่งขึ้น ซึ่งจะนำไปสู่ความเป็นปึกแผ่นของ ประเทศสมาชิกทั้ง ๑๐ ประเทศและช่วยสร้างอำนาจต่อรองทางเศรษฐกิจ รวมทั้งเพิ่มขีดความสามารถในการแข่งขันของประเทศ ได้กำหนดยุทธศาสตร์การก้าวไปสู่ประชาคมเศรษฐกิจอาเซียน ที่สำคัญ ดังนี้

๑. การเป็นตลาดและฐานการผลิตเดียวกัน
๒. การเป็นภูมิภาคที่มีขีดความสามารถในการแข่งขันสูง
๓. การเป็นภูมิภาคที่มีการพัฒนาทางเศรษฐกิจที่เท่าเทียมกัน
๔. การเป็นภูมิภาคที่มีการบูรณาการเข้ากับเศรษฐกิจโลกดังนั้น

เพื่อรองรับการเปลี่ยนแปลงที่จะเกิดขึ้นและรักษาความมั่นคงทางเศรษฐกิจและสังคมของประเทศ ประเทศไทยจะต้องมีการปรับเพิ่มบทบาทให้มีความเชื่อมโยงกับประเทศในภูมิภาคต่าง ๆ โดยเฉพาะจังหวัดชายแดน ที่เป็นศูนย์กลางทางเศรษฐกิจของภาคและเป็นประตูการค้า (gateway) สู่อื่นประเทศเพื่อนบ้าน จำเป็นต้องมีความพร้อมในทุก ๆ ด้าน ทั้งการพัฒนาในพื้นที่และการดำเนินการตามกรอบความร่วมมือในอนุภูมิภาคอาเซียน

จากนโยบายของรัฐที่กำหนดพื้นที่การพัฒนาเพื่อรองรับการเปิดประชาคมอาเซียน จังหวัดสงขลาซึ่งเป็นจังหวัดชายแดนที่มีเขตแดนติดต่อกับประเทศเพื่อนบ้านคือมาเลเซียและเป็นศูนย์กลางทางเศรษฐกิจของภาคใต้ มีศักยภาพในด้านต่าง ๆ ที่จะสามารถพัฒนาเพื่อรองรับการเข้าสู่ประชาคมอาเซียนได้ จึงได้ถูกวางในตำแหน่งที่จะเป็นกลไกและหุ้นส่วนหลักในการพัฒนาในภาคใต้ตอนล่าง โดยได้ถูกกำหนดในนโยบายเพื่อให้เป็น

๑. เมืองอุตสาหกรรม
๒. เมืองแห่งการค้าชายแดน
๓. เมืองศูนย์กลางการศึกษานานาชาติ
๔. เมืองบริการสุขภาพ อีกทั้งยังเป็นพื้นที่แผนงานการพัฒนาเขตเศรษฐกิจสามฝ่าย อินโดนีเซีย-มาเลเซีย-ไทย (Indonesia-Malaysia-Thailand Growth Triangle : IMT-GT) อินโดนีเซีย (IMT-GT)

เขตเศรษฐกิจพิเศษและด้านการค้าชายแดน

การดำเนินการพัฒนาพื้นที่เขตเศรษฐกิจพิเศษสงขลาได้รับการสนับสนุนโดยมีนโยบายในการพัฒนาเขตพัฒนาเศรษฐกิจพิเศษ เพื่อสร้างฐานการผลิตเชื่อมโยงกับอาเซียน และพัฒนาเมืองชายแดน สำหรับในส่วนของจังหวัดสงขลา รัฐบาลได้กำหนดพื้นที่เขตพัฒนาเศรษฐกิจพิเศษ กำหนดให้ท้องที่ ตำบลสะเดา ตำบลสำนักขาม ตำบลสำนักแต้ว และตำบลปาดังเบซาร์ อำเภอสะเดา จังหวัดสงขลา เป็น “เขตพัฒนาเศรษฐกิจพิเศษสงขลา” ครอบคลุมพื้นที่ทั้งหมด 345,187 ไร่ (552.3 ตารางกิโลเมตร) โดยกำหนดนำพื้นที่ของรัฐบาลใช้ประโยชน์ในเขตพัฒนาเศรษฐกิจพิเศษสงขลา จำนวน 1,069-2-21 ไร่

ศักยภาพของเขตพัฒนาเศรษฐกิจพิเศษสงขลา

๑. ลักษณะเด่นทางภูมิศาสตร์ของพื้นที่ ซึ่งเป็นจุดยุทธศาสตร์สำคัญของภูมิภาค เชื่อมโยงแหล่งการค้า การลงทุน ที่สำคัญ ประกอบด้วย ใกล้ท่าเรือน้ำลึกสงขลา ท่าเรือปิ้ง / ท่าเรือกลางมาเลเซีย / สนามบินนานาชาติหาดใหญ่และนิคมอุตสาหกรรมภาคใต้ จังหวัดสงขลา (นิคมฉลุง) และเชื่อมโยงแผนพัฒนารัฐทางภาคเหนือของมาเลเซีย Northern Corridor Economic Region (NCER) ได้แก่ เปอร์ลิส เคดาห์ เปรักและปิ้ง ซึ่งเน้นการพัฒนาธุรกิจการเกษตร (Agribusiness) การคมนาคมขนส่งและการท่องเที่ยว

๒. ศักยภาพและแนวทางการพัฒนา พัฒนาเป็นพื้นที่ต่อขยายจากนิคมอุตสาหกรรมภาคใต้ อำเภอหาดใหญ่ จังหวัดสงขลา เพื่อรองรับอุตสาหกรรมและเชื่อมโยงการส่งออกทางท่าเรือปิ้ง ใช้ประโยชน์ที่ดินเชิงพาณิชย์กรรม และอุตสาหกรรม ซึ่งเป็นมิตรกับสิ่งแวดล้อม

๓. มีแผนการพัฒนาโครงสร้างพื้นฐานที่สำคัญ ได้แก่ ถนนมอเตอร์เวย์สายหาดใหญ่-ชายแดน พัฒนารถไฟรางคู่ เส้นทางหาดใหญ่-ปาดังเบซาร์และก่อสร้างท่าเรือ (ท่าเรือสงขลา) / สนามบินนานาชาติหาดใหญ่

๔. ด้านการค้าชายแดน : จังหวัดสงขลามีด่านศุลกากร จำนวน ๓ ด้าน คือ ด้านศุลกากรสะเดา ด้านศุลกากรปาดังเบซาร์ ในอำเภอสะเดาและด้านบ้านประกอบ อำเภอนาทวี มีมูลค่าการค้ารวมสูงสุดของประเทศ จำนวน ๕๐๗,๖๕๕.๔๖ ล้านบาท^{๕๖}

จังหวัดสงขลาได้นำนโยบายในการพัฒนาเขตพัฒนาเศรษฐกิจพิเศษไปสู่การปฏิบัติ (Implementation) โดยยึดหลักการสำคัญในการขับเคลื่อน ในปี ๒๕๕๙ ดังนี้

กิจกรรมในการดำเนินการ

๑. จังหวัดสงขลาได้น้อมนำยุทธศาสตร์พระราชทาน เข้าใจ เข้าถึง พัฒนาและหลักปรัชญาเศรษฐกิจพอเพียง เป็นแนวทางในการปฏิบัติงานควบคู่กับวิสัยทัศน์ประเทศไทย นโยบายรัฐบาล และหลักประชารัฐ ภายใต้เงื่อนไข วิสัยทัศน์สงขลา ๒๕๗๐ บนฐานคติพจน์ เกิดมาต้องทดแทนบุญคุณแผ่นดิน นำไปสู่การปฏิบัติโดยยึดยุทธศาสตร์การพัฒนาจังหวัด ปัญหาและความจำเป็น ในพื้นที่เป็นตัวตั้งโดยให้อาศัยกระบวนการมีส่วนร่วมกำหนดวาระ (Agenda) ๑๕ วาระ ในห้วง ๒๕๕๙-๒๕๖๐ ภายใต้กรอบร่วมคิด ช่วยทำ เพื่อนำสงขลาสู่ความมั่นคง มั่งคั่ง ยั่งยืน มุ่งสู่เป้าหมายงานสัมฤทธิ์ผล ประชาชนพึงพอใจ โดยเขตพัฒนาเศรษฐกิจพิเศษสงขลาอยู่ในวาระ “สงขลา มั่งคั่ง” อุตสาหกรรมก้าวหน้า ศูนย์กลางการค้า การบริการ การลงทุน

^{๕๖} สำนักงานจังหวัดสงขลา, ยุทธศาสตร์จังหวัดสงขลา, [ออนไลน์], แหล่งที่มา : https://www.songkhla.go.th/news_develop_plan [๑๘ มีนาคม ๒๕๖๓].

๒. จังหวัดสงขลาได้แต่งตั้งคณะกรรมการเพื่อขับเคลื่อนการทำงาน ประกอบด้วย

๑) แต่งตั้งคณะกรรมการเขตพัฒนาเศรษฐกิจพิเศษจังหวัดสงขลา

๒) แต่งตั้งคณะกรรมการเขตพัฒนาเศรษฐกิจพิเศษจังหวัดสงขลา ประกอบด้วย

- คณะทำงานด้านบริหารจัดการและใช้ประโยชน์ที่ดิน

- คณะทำงานด้านศูนย์พัฒนาทรัพยากรมนุษย์จังหวัดสงขลาและการนำ

นวัตกรรมมาใช้ในพื้นที่

- คณะทำงานด้านการตลาดและการประชาสัมพันธ์

๓) แต่งตั้งคณะกรรมการบริหารจัดการในที่ดินราชพัสดุที่ได้มาตามคำสั่งหัวหน้าคณะรักษาความสงบแห่งชาติ ที่ ๑๗/๒๕๕๘ ในเขตพัฒนาเศรษฐกิจพิเศษสงขลา ลงวันที่ ๓๐ พฤศจิกายน ๒๕๕๘

๓. จัดตั้งศูนย์บริการแบบเบ็ดเสร็จด้านการลงทุน (One Stop Service: OSS) ขับเคลื่อนการดำเนินงานโดยคณะกรรมการซึ่งมีรองผู้ว่าราชการจังหวัดสงขลาเป็นหัวหน้าคณะทำงาน อุตสาหกรรมจังหวัดสงขลาเป็นคณะกรรมการ/เลขานุการ ส่วนคณะกรรมการ/เลขานุการร่วมประกอบด้วย ผู้อำนวยการศูนย์ส่งเสริมอุตสาหกรรมภาคที่ ๑๑ และเลขาธิการสภาอุตสาหกรรมจังหวัดสงขลา

๔. จัดทำ www.oss.songkhla.go.th เพื่อเผยแพร่ประชาสัมพันธ์เขตพัฒนาเศรษฐกิจพิเศษจังหวัดสงขลา พร้อมทั้งสนับสนุนการลงทุนในพื้นที่

๕. จังหวัดสงขลากำหนดกระบวนการแลกเปลี่ยนเรียนรู้ โดยจัดประชุมทุกวันพุธแรกของเดือน ซึ่งได้มีการประชุมครั้งแรกเมื่อวันที่ ๑๑ พฤศจิกายน ๒๕๕๘ โดยเชิญผู้แทนกงสุลใหญ่สาธารณรัฐประชาชนจีนประจำสงขลา มาให้ความรู้ต่อคณะทำงานฯ และนักธุรกิจถึงโอกาสและความเป็นไปได้ในการซื้อ-ขาย สินค้าผ่านระบบ E-commerce โดยยกตัวอย่างการประสบความสำเร็จของ www.Alibaba.com

๖. โอกาสในการแสวงหานักลงทุนผ่านการเชื่อมโยงเครือข่ายภาคเอกชนและภาครัฐร่วม

๑) การแสวงหานักลงทุนผ่านเครือข่ายหอการค้าจังหวัดสงขลา ซึ่งได้มีการลงนามบันทึกความเข้าใจ Memorandum of Understanding (MOU) กับหอการค้าจีน ๔ รัฐของประเทศมาเลเซีย ประกอบด้วย รัฐปีนัง รัฐเคดาร์ รัฐเปอร์ลิสและรัฐเปรัก

๒) การพัฒนาด้านการศึกษาเชื่อมโยงการพัฒนาเศรษฐกิจพิเศษสงขลา : มหาวิทยาลัยสงขลานครินทร์ ร่วมกับมหาวิทยาลัยเทคโนโลยีชิงเต่า ร่วมก่อตั้งวิทยาลัยทางพาราไทย ณ มหาวิทยาลัยสงขลานครินทร์ โดยจะมีการแลกเปลี่ยนอาจารย์ผู้สอน และเปิดหลักสูตรให้นักศึกษาไทยและ ในอาเซียน โดยจะมีการเปิด ๓ สาขา ประกอบด้วย โพลีเมอร์ (Polymer) เอ็นจิเนียริ่ง (Engineering) และออโตเมชัน (Automation) สาขาละ ๑๐๐ คน เป็นหลักสูตร ๒+๒ คือ เรียนไทย ๒ ปี เรียนที่จีนอีก ๒ ปี เมื่อจบแล้วสามารถเข้าทำงานโรงงานทำล้อยางรถยนต์ได้ทันทีและจะมีการจัดอบรมหลักสูตรระยะสั้นให้กับเกษตรกรด้วย

ข้อมูลเศรษฐกิจ

๑. โครงสร้างเศรษฐกิจจังหวัดสงขลา

ผลิตภัณฑ์มวลรวมจังหวัดสงขลา ปี ๒๕๕๗ มีมูลค่าเท่ากับ ๒๑๙,๓๒๙ ล้านบาท มีขนาดเศรษฐกิจเป็นอันดับ ๑ ของภาคใต้และเป็นอันดับที่ ๑๓ ของประเทศ มีมูลค่าผลิตภัณฑ์มวลรวมจังหวัดสูงกว่าค่าเฉลี่ยของประเทศ ซึ่งมีมูลค่า ๑๗๐,๕๔๘.๕๘ ล้านบาท อัตราการเจริญเติบโตของเศรษฐกิจ ปี ๒๕๕๗ หดตัวร้อยละ ๒.๒๗ รายได้เฉลี่ยต่อหัวต่อปีเท่ากับ ๑๔๔,๒๐๙ บาท/คน/ปีลดลงจากปี ๒๕๕๖ ซึ่งมีรายได้เฉลี่ย ๑๕๒,๑๓๐ บาทต่อปี เป็นอันดับที่ ๒๓ ของประเทศ เป็นอันดับที่ ๖ ของภาคใต้และเป็นอันดับที่ ๑ของกลุ่มจังหวัดชายแดนภาคใต้

โครงสร้างเศรษฐกิจจังหวัดสงขลา ขึ้นอยู่กับภาคอุตสาหกรรมเป็นหลัก โดยมีสัดส่วนร้อยละ ๒๐.๔๑ ประกอบด้วย อุตสาหกรรมต่อเนื่องจากยางพาราและอุตสาหกรรมแปรรูปและถนอมสัตว์น้ำการผลิตที่มีความสำคัญรองลงมา ได้แก่ เกษตรกรรม การล่าสัตว์และการป่าไม้ มีสัดส่วนร้อยละ ๑๓.๖๘ และการทำเหมืองแร่ มีสัดส่วนร้อยละ ๑๓.๔๘ พืชเศรษฐกิจที่สำคัญ คือ ยางพารา ปาล์มน้ำมัน ข้าวและผลไม้

สำหรับการค้าชายแดนไทย - มาเลเซียนั้น ประเทศไทยมีจังหวัดชายแดนที่ติดกับประเทศมาเลเซีย ๕ จังหวัด ได้แก่ สงขลา ปัตตานี ยะลา นราธิวาสและสตูล มีระยะทางยาวรวม ๖๗๒ กิโลเมตร การค้าชายแดนด้านมาเลเซียมีการทำการค้าอย่างเป็นระบบมาตรฐานและมีการขนส่งทั้งทางรถยนต์และรถไฟมูลค่าการค้าชายแดนมาเลเซียมีมูลค่ามากกว่าการค้าชายแดนกับประเทศอื่น ๆ การค้าชายแดนของจังหวัดสงขลา ปี ๒๕๕๘ มีมูลค่าการค้ารวมทั้งสิ้น ๖๕๒,๗๘๔ ล้านบาท เพิ่มขึ้นจาก ปี ๒๕๕๗ ร้อยละ ๒๘.๕๙ เป็นมูลค่าการส่งออก ๓๐๔,๙๒๙.๘๒ ล้านบาทและมูลค่าการนำเข้า ๓๔๗,๘๕๔.๑๘ ล้านบาท โดยด่านศุลกากรสะเตดามีมูลค่าการค้ารวมมากที่สุด รองลงมาคือ ด่านศุลกากรปาดังเบซาร์

การส่งเสริมการลงทุน

๑. คณะกรรมการนโยบายเขตพัฒนาเศรษฐกิจพิเศษ (กนพ.) เห็นชอบกิจการเป้าหมายในเขตพัฒนาเศรษฐกิจพิเศษสงขลา ๖ กิจการเป้าหมาย ประกอบด้วย

- ๑) อุตสาหกรรมการเกษตร ประมงและกิจการที่เกี่ยวข้อง
- ๒) อุตสาหกรรมสิ่งทอ เครื่องนุ่งห่มและเครื่องหนัง
- ๓) การผลิตเครื่องเรือน
- ๔) กิจการโลจิสติกส์
- ๕) นิคมหรือเขตอุตสาหกรรม
- ๖) กิจการสนับสนุนการท่องเที่ยว

๒. ในการประชุมคณะกรรมการนโยบายเขตพัฒนาเศรษฐกิจพิเศษ (กนพ.) ครั้งที่ ๔/๒๕๕๘ เมื่อวันที่ ๘ ตุลาคม ๒๕๕๘ ณ ตึกสันติไมตรีหลังใน ทำเนียบรัฐบาล มติที่ประชุมเห็นชอบให้เพิ่มกิจการเป้าหมายในการส่งเสริมการลงทุนในเขตพัฒนาเศรษฐกิจพิเศษ จำนวน ๑๐ ประเภทกิจการ ได้แก่

- ๑) กิจการอบฟุ้งและไซโล
- ๒) กิจการผลิตผลิตภัณฑ์จากผลพลอยได้หรือเศษวัสดุทางการเกษตร

- ๓) กิจการผลิตโครงสร้างโลหะสำหรับงานก่อสร้างหรืองานอุตสาหกรรม
- ๔) กิจการผลิตสิ่งพิมพ์ทั่วไป
- ๕) กิจการผลิตอาหารสัตว์หรือส่วนผสมอาหารสัตว์
- ๖) กิจการผลิตวัสดุก่อสร้าง และกิจการผลิตผลิตภัณฑ์คอนกรีตอัดแรงสำหรับงานสาธารณูปโภค (ยกเว้นกระเบื้องมุงหลังคาเซรามิกส์และกระเบื้องปูพื้นหรือผนัง)
- ๗) กิจการผลิตสิ่งปรุงแต่งสำหรับประติณร่างกาย เช่น สบู่ ยาสระผม ยาสีฟัน (ยกเว้นเครื่องสำอาง)

๘) กิจการผลิตผลิตภัณฑ์พลาสติกสำหรับสินค้าอุปโภค

๙) กิจการผลิตสิ่งของจากเยื่อหรือกระดาษ

๑๐) กิจการพัฒนอาคารสำหรับโรงงานอุตสาหกรรมและ/หรือคลังสินค้า

ทั้งนี้ กิจการ ๑-๔ เป็นกลุ่มกิจการที่เปิดให้การส่งเสริมอยู่แล้วในปัจจุบัน จึงได้รับสิทธิประโยชน์ยกเว้นภาษีเงินได้นิติบุคคล ๘ ปีและลดหย่อนร้อยละ ๕๐ ในปีที่ ๙-๑๓ ส่วนกิจการ ที่ ๕-๑๐ เป็นกลุ่มกิจการที่ถูกยกเลิกให้การส่งเสริม ไปแล้ว จึงได้กำหนดเงื่อนไขให้ยื่นขอรับการส่งเสริมภายในเดือนมิถุนายน ๒๕๕๙ และให้ได้รับสิทธิประโยชน์ยกเว้นภาษีเงินได้นิติบุคคล ๘ ปี

๓. ประกาศคณะกรรมการส่งเสริมการลงทุน ที่ ๑๐/๒๕๕๘ เรื่อง นโยบายส่งเสริมการลงทุนเขตพัฒนาเศรษฐกิจพิเศษในรูปแบบคลัสเตอร์ โดยคณะกรรมการส่งเสริมการลงทุนได้กำหนดให้จังหวัดสงขลาอยู่ในกลุ่มคลัสเตอร์เกษตรแปรรูป โดยมีประเภทกิจกรรมประกอบด้วย

- ๑) กิจการปรับปรุงพันธ์พืช หรือสัตว์ (ที่ไม่เข้าข่ายกิจการเทคโนโลยีชีวภาพ)
- ๒) กิจการคัดคุณภาพ บรรจุและเก็บรักษาพืช ผัก ผลไม้หรือดอกไม้
- ๓) กิจการผลิตสารสกัดจากวัตถุดิบทางธรรมชาติหรือผลิตภัณฑ์จากสารสกัดจากวัตถุดิบทางธรรมชาติ (ยกเว้น สบู่ ยาสระผม ยาสีฟันและเครื่องสำอาง)
- ๔) กิจการผลิตสารออกฤทธิ์ (Active Ingredient) จากวัตถุดิบทางธรรมชาติ
- ๕) กิจการผลิตอาหารทางการแพทย์ (Medical Food) หรือผลิตภัณฑ์เสริมอาหาร (Food Supplement)

๖) กิจการศูนย์กลางการค้าสินค้าเกษตร

๗) กิจการผลิตภัณฑ์จากยางธรรมชาติ (ยกเว้นยางรัดของ ลูกโป่งและแหวนยาง)

๘) กิจการนิคมหรือเขตอุตสาหกรรมฯ^{๕๗}

สรุปได้ว่า การพัฒนาพื้นที่เขตพัฒนาเศรษฐกิจพิเศษชายแดนโดยพัฒนาเขตเศรษฐกิจพิเศษจังหวัดสงขลา (สะเดาและปาดังเบซาร์) ให้เป็นประตูเชื่อมโยงกับการพัฒนาพื้นที่เศรษฐกิจเชื่อมโยงอินโดนีเซีย-มาเลเซีย-ไทย ตามกรอบ IMT-GT โดยการพัฒนาโครงสร้างพื้นฐานสาธารณูปโภคสาธารณูปการ รวมทั้งโครงข่ายคมนาคมขนส่งและโลจิสติกส์ เชื่อมโยงทั้งระบบขนานระบบราง รวมทั้งทางน้ำและทางอากาศและระบบจัดการสิ่งแวดล้อมเพื่อสนับสนุนการลงทุนการให้สิทธิประโยชน์ทางด้านภาษีและไม่ใช่ภาษีในระดับเหมาะสมเพื่อจูงใจกับนักลงทุนการเพิ่มประสิทธิภาพการให้บริการของศูนย์บริการแบบเบ็ดเสร็จ กำหนดการใช้ประโยชน์พื้นที่เพื่อรองรับ

^{๕๗} สำนักงานจังหวัดสงขลา, ข้อมูลจังหวัดสงขลา ๒๕๖๐, [ออนไลน์], แหล่งที่มา : https://www.songkhla.go.th/files/com_news_operation/2017-09_a02ac8d01839c28.pdf [๑๕ มีนาคม ๒๕๖๓].

กิจกรรมเป้าหมายและกิจกรรมที่เกี่ยวข้องรวมทั้งสนับสนุนและยกระดับการพัฒนากิจกรรมทางเศรษฐกิจที่เป็นมิตรต่อสิ่งแวดล้อมและสอดคล้องกับศักยภาพของพื้นที่

๒.๖ งานวิจัยที่เกี่ยวข้อง

การวิจัยเรื่อง “รูปแบบการพัฒนาการจัดการการท่องเที่ยวบนพื้นที่เศรษฐกิจพิเศษ ในจังหวัดสงขลา” ผู้วิจัยทำการศึกษางานวิจัยที่เกี่ยวข้องโดยกำหนดแนวทางในเรื่องข้างต้น

๒.๖.๑ งานวิจัยที่เกี่ยวข้องกับการพัฒนาการจัดการการท่องเที่ยว

จากการทบทวนงานวิจัยที่เกี่ยวข้องกับการพัฒนาการจัดการการท่องเที่ยวเป็นการนำเอาผลงานของผู้อื่นที่พิจารณาแล้วว่าเป็นงานวิจัยที่เกี่ยวข้องและมีความสำคัญ พร้อมทำการทบทวนว่ามีใครทำการวิจัยที่ใกล้เคียงกับผู้วิจัยหรือไม่และได้ผลการวิจัยอย่างไร เพื่อนำมาเปรียบเทียบกับงานวิจัยที่ทำเพื่อให้สามารถอธิบายงานวิจัยที่ทำได้อย่างเหมาะสมกับงานของผู้วิจัยดังนี้

กรกช ตราชูและคณะ ได้ศึกษาวิจัยเรื่อง “การพัฒนาการท่องเที่ยวเชิงสร้างสรรค์บ้านด่านเกวียน อำเภอโชคชัย จังหวัดนครราชสีมา” พบว่า ทรัพยากรการท่องเที่ยวมีศักยภาพ ได้แก่ แม่น้ำมูล การทำเครื่องปั้นดินเผา ประเพณี วัฒนธรรม วิถีชีวิตของคนในชุมชนและมีที่พักแบบสัมผัสวิถีชีวิตชุมชน ส่วนแนวทางการพัฒนาการท่องเที่ยวเชิงสร้างสรรค์ มี ๖ ด้าน ได้แก่ พัฒนาสิ่งดึงดูดใจของแหล่งท่องเที่ยวให้มีความหลากหลายกับทุกช่วงวัย การเข้าถึงแหล่งท่องเที่ยว รวมถึงการเข้าถึงข้อมูลได้สะดวก เพิ่มสิ่งอำนวยความสะดวกในแหล่งท่องเที่ยว ปรับปรุงที่พักแบบสัมผัสวิถีชีวิตชุมชน เน้นการจัดการกิจกรรมทางท่องเที่ยวที่ให้นักท่องเที่ยวมีส่วนร่วมมากขึ้น การบริหารจัดการแหล่งท่องเที่ยวเน้นการท่องเที่ยวโดยชุมชน และพัฒนาการตลาดการสื่อสารแบบบูรณาการไปยังกลุ่มนักท่องเที่ยวเป้าหมายท่องเที่ยว^{๕๘}

กฤติยา สมศิลาและกนกกานต์ แก้วนุช ได้ศึกษาวิจัยเรื่อง “ปัจจัยการมีส่วนร่วมที่ส่งผลต่อการจัดการการท่องเที่ยวโดยชุมชนบ้านโนน อำเภอคำม่วง จังหวัดกาฬสินธุ์” พบว่า ปัจจัยการมีส่วนร่วมของประชาชนมีอิทธิพลเชิงบวกต่อการจัดการการท่องเที่ยวโดยชุมชนบ้านโนน อย่างมีนัยสำคัญทางสถิติที่ระดับ ๐.๐๑ แสดงว่า เมื่อชุมชนบ้านโนนมีปัจจัยการมีส่วนร่วมของประชาชนสูงจะส่งผลให้ผลการจัดการการท่องเที่ยวโดยชุมชนบ้านโนนอยู่ในระดับที่สูงขึ้นและปัจจัยขีดความสามารถของการจัดการการท่องเที่ยวโดยชุมชนมีอิทธิพลเชิงบวกต่อการจัดการการท่องเที่ยวโดยชุมชนบ้านโนน อย่างมีนัยสำคัญทางสถิติที่ระดับ ๐.๐๑ แสดงว่า เมื่อชุมชนบ้านโนนมีปัจจัยขีดความสามารถของการจัดการการท่องเที่ยวโดยชุมชนสูงจะส่งผลให้ผลการจัดการการท่องเที่ยวโดยชุมชนบ้านโนนอยู่ในระดับที่สูงขึ้นด้วย^{๕๙}

คมพล สุวรรณภูมิและคณะ ได้ศึกษาวิจัยเรื่อง “รูปแบบการจัดการท่องเที่ยวเพื่อการเสริมสร้างรายได้ภาคเกษตรกรรมในพื้นที่จังหวัดระยอง” พบว่า องค์ประกอบหลักในการจัดการ

^{๕๘} กรกช ตราชูและคณะ, “การพัฒนาการท่องเที่ยวเชิงสร้างสรรค์บ้านด่านเกวียน อำเภอโชคชัย จังหวัดนครราชสีมา”, วารสารรัชต์ภาคย์, (ฉบับพิเศษ ครอบรอบ ๒๓ ปี ๒๕๕๙) : ๑๖๕.

^{๕๙} กฤติยา สมศิลาและกนกกานต์ แก้วนุช, “ปัจจัยการมีส่วนร่วมที่ส่งผลต่อการจัดการการท่องเที่ยวโดยชุมชนบ้านโนน อำเภอคำม่วง จังหวัดกาฬสินธุ์”, วารสารวิทยาลัยดุสิตธานี, ปีที่ ๑ ฉบับที่ ๑ (มกราคม - เมษายน ๒๕๕๘) : ๑๑๖.

ท่องเที่ยวเพื่อการเสริมสร้างรายได้ภาคเกษตรกรรม ๕ ประการ คือ ๑) คน/บุคคลากร ที่ใช้ในการต้อนรับ ๒) สถานที่ที่ใช้ในการต้อนรับนักท่องเที่ยว ๓) คุณภาพและความเพียงพอของผลผลิตที่ใช้ในการรองรับนักท่องเที่ยว ๔) กิจกรรมและการบริการและ ๕) การสนับสนุน/ส่งเสริมการท่องเที่ยวเชิงเกษตรรูปแบบการจัดการท่องเที่ยวเพื่อการเสริมสร้างรายได้ภาคเกษตรกรรมในพื้นที่จังหวัดระยองสามารถจำแนกได้ ๓ รูปแบบ ประกอบด้วย

๑. รูปแบบการท่องเที่ยวเชิงเกษตรเน้นการทำงานแบบเครือข่าย/กลุ่ม เป็นรูปแบบที่มีการนำทุนทางสังคม (Social Capital) ที่มีอยู่ในชุมชน มาใช้เป็นกลไกสำคัญในการขับเคลื่อนงาน กล่าวคือ ได้มีการนำทุนในเรื่องของกลุ่ม/เครือข่าย มาใช้เป็นฐานสำคัญต่อการให้บริการนักท่องเที่ยว อาทิเช่น การนำผลไม้จากสวนที่เป็นสมาชิกมาเสริม การนำสินค้า OTOP ของกลุ่ม/ชุมชน เข้ามาขายให้นักท่องเที่ยวได้ ทั้งนี้ สวนประเภทนี้ จะให้ความสำคัญกับสถานที่/พื้นที่ ที่ใช้ในการรองรับนักท่องเที่ยว อาทิ บริเวณสำหรับนั่งพัก ถ่ายรูป เส้นทางเดินชมสวนและห้องน้ำ เป็นต้น อีกทั้งยังมีจุดเรียนรู้/ศึกษาดูงาน สำหรับให้บริการนักท่องเที่ยวที่เน้นในเรื่องของการเรียนรู้ทักษะ หรือเทคนิคการทำเกษตร ด้วยเหตุนี้ จึงทำให้สวนประเภทนี้สามารถที่จะเปิดให้บริการนักท่องเที่ยวได้ทั้งปี โดยจะมีลูกค้าที่แวะเวียนมาใช้บริการด้วยกันอยู่ ๒ ประเภท คือ ๑) กินผลไม้บุฟเฟ่ต์และ ๒) เข้ามาศึกษาดูงาน ทั้งนี้จากการศึกษาสวนต้นแบบที่ประสบความสำเร็จทั้ง ๖ สวน พบว่า สวนที่สามารถจัดอยู่ในรูปแบบที่ ๑ นี้ มีด้วยกันทั้งหมด ๓ สวน

๒. รูปแบบโฮมสเตย์ “สอดคล้องวิถีชีวิต อิงแอบธรรมชาติ” รูปแบบนี้เน้นการทำงานแบบครอบครัวและหรือเครือญาติ โดยมีการรวมกลุ่มกันเพื่อเปิดให้บริการที่พัก หรือที่เรียกว่า “โฮมสเตย์” สำหรับไว้ให้บริการนักท่องเที่ยวประเภทที่ต้องการมาเรียนรู้วิถีชีวิตของชุมชนชาวสวน ทั้งนี้ สวนในรูปแบบที่ ๒ นี้ จะมีเงื่อนไข/ปัจจัยในเรื่องของพื้นที่ที่น้อย จึงทำให้มีการรวมกลุ่มกันเพื่อจัดโฮมสเตย์ไว้ให้บริการนักท่องเที่ยว สำหรับกลไกสำคัญที่ใช้ในการดำเนินงาน คือ การมีส่วนร่วมของคนในครอบครัวและของกลุ่มโฮมสเตย์ ที่พร้อมต่อการให้บริการนักท่องเที่ยว กล่าวคือ มีการจัดพื้นที่ในการให้บริการ (ที่พัก) อย่างเป็นทางการ รวมถึงมีการจัดกิจกรรมที่ได้มีการดึงเอาจุดเด่นของชุมชน อาทิ ป่าไม้ ภูเขา วัด รวมทั้งสถานที่สำคัญต่าง ๆ ของชุมชน มาจัดเป็นโปรแกรมการท่องเที่ยวไว้สำหรับให้บริการแก่ลูกค้าที่มาพักโฮมสเตย์ รูปแบบนี้จึงมีลักษณะของกิจกรรมที่ความหลากหลาย และสามารถสัมผัสกับวิถีชีวิตท้องถิ่นและอิงแอบธรรมชาติอย่างแท้จริง

๓. รูปแบบ “การตลาดเชิงรุก” มีรูปแบบการทำงานที่เป็นส่วนตัวแยกเทศ ไม่ได้มีการนำสินค้าจากสวนอื่นมาขายในสวนตน เนื่องจากจะเน้นให้ความสำคัญในเรื่องของคุณภาพของสินค้า/ผลผลิตที่สะอาด สด ใหม่และปลอดภัยต่อผู้บริโภคเป็นหลัก (Fruit Fresh Healthy) อีกทั้งยังมีการคำนึงถึงคุณภาพ และความทั่วถึงในการให้บริการต่อลูกค้า ด้วยเหตุนี้ จึงทำให้ศักยภาพในการรองรับนักท่องเที่ยวของสวนในรูปแบบที่ ๓ นี้ ไม่สามารถรองรับนักท่องเที่ยวพร้อม ๆ กันได้มากนัก สวนในรูปแบบที่ ๓ นี้ ยังให้ความสำคัญกับเรื่องของการจัดการพื้นที่ที่กล่าว คือ มีการตกแต่งภูมิทัศน์ของสถานที่ที่มีความสวยงาม มีการกำหนดเส้นทางในการเดินชมสวน จุดสำหรับเลือกซื้อสินค้า จุดถ่ายรูปที่นั่งพัก ห้องน้ำสะอาด และมีความมิดชิด รวมทั้งยังมีการคิดหากิจกรรมใหม่ ๆ มาไว้สำหรับต้อนรับนักท่องเที่ยวอยู่เสมอ ในการทำงาน/ขับเคลื่อนงานของสวนในรูปแบบนี้ เจ้าของสวนและคนในครอบครัว จะเป็นผู้ที่มีบทบาทสำคัญ เนื่องจากจะต้องควบคุมในเรื่องของคุณภาพของสินค้า เพื่อสร้าง

แบรนด์ของสินค้า ด้วยเหตุนี้ จึงอาจกล่าวได้ว่าหัวใจสำคัญของการจัดการการท่องเที่ยวเชิงเกษตรในรูปแบบที่ ๓ นี้ ก็คือ การควบคุมคุณภาพ/มาตรฐานของสินค้าเป็นหลัก ซึ่งได้มีการนำกลไกการจัดการตลาดมาเป็นเครื่องมือสำคัญในการเพิ่มมูลค่าของสินค้า/ผลผลิต สำหรับกลุ่ม/ประเภทของลูกค้า มักเป็นกลุ่มลูกค้าที่นิยมสินค้าที่มีคุณภาพ สด ใหม่ สะอาด โดยคำนึงถึงสุขภาพเป็นหลัก อีกทั้งยังเป็นลูกค้าที่มีกำลังในซื้อที่ค่อนข้างสูง^{๖๐}

วันชัย พวงเงินและคณะ ได้ศึกษาวิจัยเรื่อง “การศึกษาทางเลือกที่เหมาะสมในการพัฒนาการท่องเที่ยว โดยเครือข่ายชุมชนริมน้ำ ด้วยคุณค่าของมรดกวัฒนธรรมชุมชน ตำบลกงและตำบลบ้านกร่าง อำเภอองไกรลาศ จังหวัดสุโขทัย” พบว่า ผลการสร้างเครือข่ายนักวิจัยชุมชน เพื่อร่วมพัฒนา CBT ด้วยกระบวนการ CBR ทำให้นักวิจัยชุมชน และคนในชุมชนเกิดความกระตือรือร้น และมีความมุ่งมั่นที่จะพัฒนาชุมชนของตนเองให้มีความน่าสนใจแก่ผู้มาเยือน เพราะเริ่มเห็นว่าชุมชนของเราก็มีของดีไม่แพ้ที่อื่นเช่นกัน จึงทำให้คนในชุมชนเริ่มเข้าใจ และเห็นประโยชน์ของการจัดการท่องเที่ยวโดยชุมชนอย่างถูกวิธี ซึ่งก่อให้เกิดประโยชน์กับคนในชุมชนในแง่มุมที่หลากหลาย นอกจากนั้นสิ่งที่เห็นได้ชัดเจนคือการยกระดับวิถีคิดเชิงระบบให้กับนักวิจัยชุมชน และทำให้เข้าใจถึงขั้นตอนของกระบวนการงานวิจัยเพื่อท้องถิ่น ซึ่งที่ผ่านมาคนในชุมชนมองว่างานวิจัยเป็นเรื่องไกลตัว และรู้สึกว่าเป็นสิ่งที่ยากแก่การเข้าใจ แต่เมื่อนักวิจัยชุมชนได้ลงมือปฏิบัติแล้วก็พบว่าทุกสิ่งทุกอย่าง เป็นสิ่งที่สามารถเรียนรู้ร่วมกันได้

ผลการศึกษาประวัติความเป็นมาและพัฒนาการ รวมถึงสำรวจทรัพยากรท่องเที่ยวที่มีความโดดเด่นเป็นเอกลักษณ์ของชุมชน พบว่า ชุมชนได้ทำการสำรวจทรัพยากรที่มีความโดดเด่นเป็นเอกลักษณ์ของชุมชน เพื่อนำข้อมูลไปพัฒนาการท่องเที่ยวเชิงวัฒนธรรมชุมชน โดยมีประเด็นการศึกษาค้นคว้าที่สำคัญ ดังนี้

๑. ด้านโบราณสถาน ประกอบไปด้วย วัดบ้านกร่าง หรือวัดสงฆ์ศรีธาธรรม วัดกงไกรลาศหลวงพ่อโต ศาลเจ้าดาบทองและชุมชนชาวจีน
๒. ด้านความคิด ความเชื่อ ประวัติศาสตร์ท้องถิ่น (เรื่องเล่า) ประกอบไปด้วย ตำนานหลวงพ่อยิ้ม ตำนานหลวงพ่อยุ้ย อภินิหารของหลวงพ่อโตวิหารลอย การไหว้ครู ประมงของชุมชนโบราณกงไกรลาศ การเลี้ยง ผีบ้านและการสวดมนต์ปลาซ่อน
๓. ด้านประเพณี ศิลปวัฒนธรรม ภูมิปัญญาชาวบ้าน ประกอบไปด้วย งานเพ็ญเดือน ๓ (ขึ้น ๑๔-๑๕ ค่ำ เดือน ๓ แรม ๑ ค่ำ) สลากภัตรข้าวหลาม งานเพ็ญเดือน ๔ (ขึ้น ๑๕ ค่ำ เดือน ๔ แรม ๑ ค่ำ) สลากภัตรผลไม้ (เดือนเมษายน-เดือนพฤษภาคม) ๑๕ ค่ำ เดือน ๖ ประเพณีการบวชพระ พิธีโกนจุก ประเพณีแข่งขันเรือพาย ประเพณีการแห่กฐินทางน้ำ เทศกาลกินปลา ประเพณีการเผาศพ พิธีรับขวัญข้าว การจักรสานเครื่องมือหาปลา กาฟักไข่ การละเล่นอีกหนึ่งอย่างของคนในชุมชน การละเล่นลูกช่วง และการทอเสื่อ
๔. พิพิธภัณฑสถานพื้นบ้าน ด้านโบราณวัตถุ ประกอบไปด้วย พิพิธภัณฑสถานพื้นบ้าน (วัดกงไกรลาศ) กลองเรียกผีและรูปแบบเงินของชาวจีน

^{๖๐} คมพล สุวรรณภูมิและคณะ, “รูปแบบการจัดการท่องเที่ยวเพื่อการเสริมสร้างรายได้ภาคเกษตรกรรมในพื้นที่จังหวัดระยอง”, วารสารราชบัณฑิตยสถาน, ปีที่ ๓๗ ฉบับที่ ๔ (ตุลาคม-ธันวาคม ๒๕๕๕) : ๒๘๕.

๕. แหล่งท่องเที่ยวในชุมชน ประกอบไปด้วย การชมวิถีชีวิตของชาวนาของชุมชนตำบลบ้านกร่างและตำบลกง เยี่ยมชมหมู่บ้านทองม้วน เกาะกง ชุมชนชาวจีน แพลลา ศาลเจ้าพ่อตาบทอง ตลาดสินค้าชุมชน เยี่ยมชมกลุ่มอาชีพปักผ้าเช็ดเท้า เยี่ยมชมกลุ่มอาชีพเย็บผ้าร่ม เยี่ยมชมกลุ่มอาชีพเย็บมุ้ง เยี่ยมชมกลุ่มข้าวกล้อง เยี่ยมชมกลุ่มอาชีพนักร้อง นักเต้น เยี่ยมชมกลุ่มอาชีพน้ำพริกแกง กราบไหว้หลวงพ่อดโต (วิหารลอย) วัดกงไกรลาศ ล่องแพชมวิถีชีวิตคนริมฝั่งชุมชนริมแม่น้ำยม ตลาดริมยม ๒๔๓๗ และนั่งรถคอกหมูชมวิถีชีวิตชุมชนชาวจีน

๖. สถานที่ราชการและหน่วยงานต่าง ๆ ในชุมชนริมยม ประกอบไปด้วย ที่ว่าการอำเภอ กงไกรลาศ สำนักงานเทศบาลตำบลกงไกรลาศ สถานีตำรวจภูธรกงไกรลาศ จังหวัดสุโขทัย สำนักงานสาธารณสุขอำเภอกงไกรลาศ โรงพยาบาลส่งเสริมสุขภาพตำบลกงไกรลาศ โรงพยาบาลกงไกรลาศ สำนักงานไปรษณีย์ไทย สาขางกงไกรลาศ โรงเรียนอนุบาลกงไกรลาศ โรงเรียนบ้านกษัตริย์ภูมิศาสตร์ ศูนย์บริการการศึกษาออกโรงเรียนอำเภอกงไกรลาศ (กศน.) ศูนย์เด็กเล็กเทศบาลตำบลกงไกรลาศ ห้องสมุดบริการประชาชน อำเภอกงไกรลาศ ธนาคารออมสิน สาขางกงไกรลาศ ธนาคารกรุงไทย สาขางกงไกรลาศ ธนาคารเพื่อการเกษตรและสหกรณ์ สาขางกงไกรลาศ ธนาคารกสิกร สาขางกงไกรลาศและตลาดสดเทศบาลตำบลกงไกรลาศ

๗. ร้านค้าและร้านขายของฝาก ประกอบไปด้วย ศูนย์ OTOP ภาคเหนือตอนล่าง เพ็ญจันทร์รีสอร์ท ร้านของฝาก ขนมหึงติ่มแจ่มประตูขาย (ศูนย์การเรียนรู้) ร้านของฝากขนมหึงมาลี (ศูนย์การเรียนรู้) ร้านของฝากทองม้วนพ่อเจริญ ร้านของฝากขนมหึงแม่สงวน ร้านของฝากรุ่งทิพย์และร้านของฝากโกเชียร - เจ้าชีว

๘. ร้านอาหาร/ร้านกาแฟ ประกอบไปด้วย ร้านอาหารริมกง ครีวขุนณรงค์ ร้านก๋วยเตี๋ยวเจ้าสา ร้านก๋วยเตี๋ยวกะลา ร้านก๋วยจั๊บหม้อดิน ร้านผัดไทใบตอง ร้านอาหารฟ้าสีรุ้งและร้านกาแฟบ้านอ้อม

จากข้อมูลการสำรวจทรัพยากรของชุมชนกงไกรลาศ จังหวัดสุโขทัย พบว่า ทรัพยากรที่มีอยู่ในชุมชนสามารถจำแนกรูปแบบเส้นทางการท่องเที่ยวเชิงวัฒนธรรมชุมชนได้หลากหลาย เพื่อตอบสนองความต้องการของนักท่องเที่ยวเฉพาะกลุ่ม เช่น การท่องเที่ยวเชิงชาติพันธุ์และวัฒนธรรมพื้นถิ่น การท่องเที่ยวเชิงประวัติศาสตร์ การท่องเที่ยวทางวัฒนธรรมและประเพณีและการท่องเที่ยวเชิงอาหาร

ผลการศึกษาศักยภาพในการพัฒนาของชุมชนกงไกรลาศให้เป็นแหล่งท่องเที่ยวทางวัฒนธรรมการศึกษาศักยภาพของชุมชนกงไกรลาศ จังหวัดสุโขทัย พบว่า ศักยภาพของการท่องเที่ยวทางวัฒนธรรมของชุมชนกงไกรลาศนั้นมีความครอบคลุมตามองค์ประกอบทางการท่องเที่ยวทั้ง ๕ ปัจจัย ดังนี้

๑. การเข้าถึงแหล่งท่องเที่ยว (Accessibility) พบว่า อำเภอกงไกรลาศ จังหวัดสุโขทัยเป็นอำเภอที่ตั้งอยู่ในแนวเส้นทางระเบียงเศรษฐกิจแนวตะวันออก-ตะวันตก (East-West Economic Corridor: EWEC) และเส้นทางนี้ยังเป็นเส้นทางสายสำคัญที่สามารถเดินทางเชื่อมโยงไปยังภาคตะวันออกเฉียงเหนือได้ นอกจากนี้จังหวัดสุโขทัยยังมีโครงข่ายการคมนาคมขั้นพื้นฐานที่สะดวกสบาย เช่น สนามบิน สถานีรถไฟ สถานีขนส่ง ซึ่งสิ่งเหล่านี้ล้วนแต่มีความจำเป็นในการรองรับนักท่องเที่ยวทั้งสิ้น จากข้อมูลดังกล่าว จึงมีความเป็นไปได้ว่า หากชุมชนกงไกรลาศได้รับการพัฒนา

เป็นแหล่งท่องเที่ยวทางวัฒนธรรมที่ครบวงจร พร้อมทั้งมีโครงข่ายการคมนาคมขนส่งที่มีศักยภาพในการรองรับนักท่องเที่ยวอยู่แล้ว จะส่งผลให้นักท่องเที่ยวเกิดการกระจายตัวจากแหล่งท่องเที่ยวเมืองมรดกโลกที่สำคัญของจังหวัดสุโขทัยเพื่อเชื่อมโยงโครงข่ายการท่องเที่ยวมายังชุมชนกึ่งไกลลาศได้

๒. สิ่งอำนวยความสะดวก (Amenity) พบว่า ภายในอำเภอไกลลาศ จังหวัดสุโขทัย มีสิ่งอำนวยความสะดวกในการรองรับนักท่องเที่ยวที่หลากหลาย เช่น สถานีบริการเชื้อเพลิง ปตท. ที่มีสิ่งอำนวยความสะดวกครบวงจร สถานพยาบาล ได้แก่ โรงพยาบาลส่งเสริมสุขภาพตำบลและโรงพยาบาลไกลลาศ สถานีตำรวจภูธร กงไกลลาศ นอกจากนั้นยังมีร้านอาหารและร้านจำหน่ายของฝาก ได้แก่ ร้านอาหารฟ้าสีรุ่ง คริวขุนณรงค์ ร้านอาหารริมกม ร้านก๋วยเตี๋ยวเจ้าสา ร้านก๋วยเตี๋ยวกะลา ร้านผัดไทใบตอง ร้านก๋วยจั๊บหม้อดิน (เจ๊กล) ร้านกาแฟบ้านอ้อม ศูนย์ OTOP ภาคเหนือตอนล่าง เพ็ญจันทร์รีสอร์ท ร้านของฝาก ขนมหิงตี่แม่ประตูดาย ร้านของฝากขนมหิงมาลี ร้านของฝากทองม้วนพ่อเจริญ ร้านของฝากขนมหิงแม่สงวน ร้านของฝากรุ่งทิพย์ และร้านของฝากโกเชียร-เจ้าชีว

๓. ที่พัก (Accommodation) ลักษณะที่พักในอำเภอไกลลาศ จังหวัดสุโขทัย ส่วนใหญ่เป็นที่พักขนาดเล็ก มีสไตล์การตกแต่งที่มีความกลมกลืนกับธรรมชาติและสภาพแวดล้อมโดยทั่วไป ได้แก่ ไทยสมบูร์น บีคโฮม รีสอร์ท สุโขทัยพรเจริญ รีสอร์ท แอนด์สปา รับลม รีสอร์ท เพ็ญจันทร์รีสอร์ทและข้าวสีทอง โฮเต็ลแอนด์รีสอร์ท ที่พักแต่ละแห่งจะตั้งอยู่ในรัศมีของย่านชุมชน นักท่องเที่ยวสามารถเดินทางได้อย่างสะดวกสบาย

๔. กิจกรรมการท่องเที่ยว (Activities) พบว่า ภายในอำเภอไกลลาศ จังหวัดสุโขทัย มีกิจกรรมการท่องเที่ยวที่หลากหลาย ตอบสนองความต้องการและไลฟ์สไตล์นักท่องเที่ยวเฉพาะกลุ่มได้ และยังสามารถนำมาเชื่อมโยงโครงข่ายให้เกิดเป็นเส้นทางท่องเที่ยวได้

๕. สิ่งดึงดูดใจทางการท่องเที่ยว (Attraction) พบว่า แหล่งท่องเที่ยวภายในอำเภอไกลลาศ จังหวัดสุโขทัย มีการแบ่งลักษณะของแหล่งท่องเที่ยวออกเป็น ๔ ประเภท ได้แก่ แหล่งท่องเที่ยวทางธรรมชาติ แหล่งท่องเที่ยวทางประวัติศาสตร์ แหล่งท่องเที่ยวที่มนุษย์สร้างขึ้นและแหล่งท่องเที่ยวทางศิลปวัฒนธรรม โดยมีแหล่งท่องเที่ยวที่น่าสนใจ ได้แก่ ๑) วัดบ้านกร่าง หรือวัดสงฆ์ศรีธาธรรม ๒) วิหารหลวงพ่ออูย ๓) วิหารหลวงพ่อโต ๔) วัดกงไกลลาศ ๕) ศาลเจ้าดาบทอง ๖) ชุมชนชาวจีน ๗) ตลาดริมยม ๒๔๓๗ ๘) พิพิธภัณฑ์พื้นบ้าน (วัดกงไกลลาศ) ๙) หมู่บ้านทองม้วน ๑๐) เกาะกง ๑๑) หมู่บ้านกลางเกาะกง ๑๒) แปกปลา ๑๓) ตลาดสินค้าชุมชน ๑๔) ศูนย์การเรียนรู้ชุมชนหิงตี่แม่ประตูดาย และ ๑๕) ศูนย์การเรียนรู้ชุมชนหิงมาลี^{๖๑}

รัชมี อ่อนปรีดา ได้ศึกษาวิจัยเรื่อง “การพัฒนาการท่องเที่ยวอย่างยั่งยืนของจังหวัดราชบุรีและสมุทรสงคราม” ผลการวิจัยพบว่า

๑) การพัฒนาการท่องเที่ยวอย่างยั่งยืนของจังหวัดราชบุรี และสมุทรสงคราม พบว่าโดยรวมอยู่ในระดับมาก ($\bar{X} = ๓.๖๕$) เมื่อพิจารณารายด้านพบว่า ปัจจัยด้านการสร้างและเผยแพร่ภาพลักษณ์ ($\bar{X} = ๓.๗๒$) อยู่ในระดับสูงสุด รองลงมาคือ ปัจจัยด้านการพัฒนาการบริการบริหาร

^{๖๑} วันชัย พวงเงินและคณะ, “การศึกษาทางเลือกที่เหมาะสมในการพัฒนาการท่องเที่ยว โดยเครือข่ายชุมชนริมยม ด้วยคุณค่าของมรดกวัฒนธรรมชุมชน ตำบลและตำบลบ้านกร่าง อำเภอไกลลาศ จังหวัดสุโขทัย”, รายงานวิจัย, (สำนักงานกองทุนสนับสนุนการวิจัย : เทศบาลตำบลไกลลาศ อำเภอไกลลาศ จังหวัดสุโขทัย, ๒๕๖๐).

จัดการ ($\bar{X} = ๓.๖๖$) ปัจจัยด้านการพัฒนาโครงสร้างพื้นฐาน ($\bar{X} = ๓.๖๐$) และปัจจัยด้านการพัฒนาคุณภาพสินค้า ศักยภาพบุคลากรและการบริการด้านการท่องเที่ยว ($\bar{X} = ๓.๕๙$) ตามลำดับ

๒) ปัจจัยที่มีผลต่อการพัฒนาการท่องเที่ยวอย่างยั่งยืนของจังหวัดราชบุรีและจังหวัดสมุทรสงครามอย่างมีนัยสำคัญทางสถิติที่ระดับ ๐.๐๑ ประกอบด้วย ๕ ตัวแปร ได้แก่ การมีส่วนร่วมรับผลประโยชน์ ความผูกพันต่อแหล่งท่องเที่ยว การมีส่วนร่วมในการติดตามประเมินผล การสร้างความยั่งยืนทางวัฒนธรรมและนโยบายการท่องเที่ยว ซึ่งปัจจัยทั้ง ๕ ปัจจัยสามารถอธิบายความผันแปรของการพัฒนาการท่องเที่ยวอย่างยั่งยืนของจังหวัดราชบุรีและจังหวัดสมุทรสงครามได้ ร้อยละ ๗๐.๒๐ (Adjusted R Square = ๐.๗๐๒๐)

๓) ข้อเสนอแนะทางการพัฒนาการท่องเที่ยวอย่างยั่งยืนของจังหวัดราชบุรี และสมุทรสงคราม ประกอบด้วย การปฏิบัติที่สำคัญ ๘ ประการคือ (๑) ส่งเสริมความร่วมมือของภาคีรัฐ ภาคเอกชน และชุมชนในลักษณะเครือข่ายเพื่อกำหนดนโยบายรวมถึงการนำนโยบายไปปฏิบัติที่มีลักษณะรวมศูนย์ (๒) บูรณาการด้านการรักษาความปลอดภัยในชีวิตและทรัพย์สินของนักท่องเที่ยว (๓) ปรับปรุงกฎหมายที่เกี่ยวข้องกับการท่องเที่ยวให้สอดคล้อง และอำนวยความสะดวกต่อการบริหารจัดการ การท่องเที่ยว (๔) ส่งเสริมการมีส่วนร่วมของชุมชนในการวางแผนร่วมกันเพื่อป้องกันความผิดพลาดในการบริหารจัดการ การท่องเที่ยว (๕) พัฒนาคุณภาพสินค้า ศักยภาพบุคลากร และการบริการด้านการท่องเที่ยว (๖) สร้างศักยภาพของแหล่งท่องเที่ยวอย่างยั่งยืนบนฐานวัฒนธรรม โดยมุ่งพัฒนาเอกลักษณ์วัฒนธรรมชุมชนให้เป็นจุดเด่น (๗) ปรับปรุงการมีส่วนร่วมในการรับผลประโยชน์ของประชาชน โดยเฉพาะอย่างยิ่งการมีส่วนร่วมในการรับผลประโยชน์ระยะยาวทางเศรษฐกิจ (๘) อนุรักษ์สิ่งแวดล้อมตามธรรมชาติให้คงอยู่ โดยปรับปรุงสภาพพื้นที่ให้เหมาะสมกับการท่องเที่ยว สภาพภูมิทัศน์ในพื้นที่ไม่ถูกทำลายโดยนักท่องเที่ยว ตลอดจนการจัดการขยะมูลฝอยในบริเวณสถานที่ท่องเที่ยวเพื่อป้องกันปัญหาความเสื่อมโทรมของแหล่งท่องเที่ยว^{๒๒}

พงษ์ศักดิ์ เพชรสถิตย์ ได้ศึกษาวิจัยเรื่อง “ยุทธศาสตร์การบริหารจัดการการท่องเที่ยวอย่างยั่งยืนของจังหวัดกำแพงเพชร” พบว่า

๑) นโยบายการท่องเที่ยวของจังหวัดกำแพงเพชร พบว่า ประกอบด้วยแผนพัฒนาการท่องเที่ยวภาคเหนือตอนล่าง แผนการท่องเที่ยวจังหวัดกำแพงเพชรและแผนปฏิบัติการประจำปี แต่ไม่มีแผนแม่บทซึ่งเป็นทิศทางการพัฒนาการท่องเที่ยวในระยะยาวมุ่งให้ความสำคัญต่อการพัฒนาการท่องเที่ยวอย่างยั่งยืน ได้แก่ การท่องเที่ยวเชิงประวัติศาสตร์และการท่องเที่ยวเชิงวัฒนธรรม เพราะมีจุดเด่นที่จังหวัดกำแพงเพชรเป็นเมืองมรดกโลก กลไกการขับเคลื่อนอาศัยความร่วมมือของไตรภาคีคือ ภาครัฐ ภาคเอกชน และภาคประชาชนและองค์กรท้องถิ่น นโยบายมีทิศทาง เป้าหมายและวัตถุประสงค์ชัดเจน แต่ขาดกลไกการนำนโยบายไปปฏิบัติที่เหมาะสม

๒) ปัจจัยที่มีผลต่อยุทธศาสตร์การบริหารจัดการการท่องเที่ยวอย่างยั่งยืนของจังหวัดกำแพงเพชร พบว่า ประกอบด้วย นโยบายการท่องเที่ยวและปัจจัยด้านการบริหารจัดการ โดยรวมนโยบายการท่องเที่ยวของจังหวัดกำแพงเพชรอยู่ในระดับมากและเรียงลำดับจากค่าเฉลี่ยมากที่สุดไป

^{๒๒} รัศมี อ่อนปรีดา, “การพัฒนาการท่องเที่ยวอย่างยั่งยืนของจังหวัดราชบุรีและสมุทรสงคราม”, วิทยานิพนธ์รัฐประศาสนศาสตรดุษฎีบัณฑิต สาขาวิชารัฐประศาสนศาสตร์, (บัณฑิตวิทยาลัย : มหาวิทยาลัยราชภัฏวไลยอลงกรณ์ ในพระบรมราชูปถัมภ์, ๒๕๕๘).

หาน้อยที่สุด ดังนี้ ด้านวัดผลและประเมินได้ ด้านมีวัตถุประสงค์ชัดเจน ด้านมีความต่อเนื่องและด้านการนำไปปฏิบัติได้ ตามลำดับ ส่วนปัจจัยด้านการบริหารจัดการ โดยรวมอยู่ในระดับมากและเรียงลำดับจากค่าเฉลี่ยมากที่สุดไปหาน้อยที่สุด ดังนี้ ปัจจัยการบริหารจัดการภาครัฐ ปัจจัยการบริหารจัดการภาคเอกชนและปัจจัยการบริหารจัดการภาคประชาชนและองค์กรท้องถิ่น ตามลำดับ สำหรับตัวแปรนโยบายการท่องเที่ยวของจังหวัดกำแพงเพชรประกอบด้วย ด้านมีวัตถุประสงค์ที่ชัดเจน ด้านมีความต่อเนื่อง ด้านการนำไปปฏิบัติได้และด้านการวัดผลและประเมินได้ สามารถอธิบายความผันแปรของยุทธศาสตร์การพัฒนากการท่องเที่ยวอย่างยั่งยืนของจังหวัดกำแพงเพชร ได้ร้อยละ ๔๔.๑๐ ($R^2 = ๐.๔๔๑$) และตัวแปรด้านการบริหารจัดการ ประกอบด้วย การบริหารจัดการภาครัฐ การบริหารจัดการภาคเอกชนและการบริหารจัดการภาคประชาชนและองค์กรท้องถิ่นสามารถอธิบายความผันแปรของยุทธศาสตร์การบริหารจัดการการท่องเที่ยวอย่างยั่งยืนของจังหวัดกำแพงเพชร ได้ร้อยละ ๕๔.๑๐ ($R^2 = ๐.๕๔๑$)

๓) ข้อเสนอแนะยุทธศาสตร์ที่เหมาะสมในการบริหารจัดการการท่องเที่ยวอย่างยั่งยืนของจังหวัดกำแพงเพชรโดยเรียงลำดับตามความสำคัญสูงสุดประกอบด้วย ๑) ยุทธศาสตร์การบริหารจัดการภาคประชาชนและองค์กรท้องถิ่น มี ๒ ยุทธวิธี คือ ยุทธวิธีการมีส่วนร่วมในการจัดการแหล่งท่องเที่ยวของชุมชนและยุทธวิธีการสร้างจิตสำนึกร่วมปกป้องผลประโยชน์แหล่งท่องเที่ยว ๒) ยุทธศาสตร์การบริหารจัดการภาคเอกชนมี ๓ ยุทธวิธี คือ ยุทธวิธีการร่วมมือส่งเสริมการลงทุน ยุทธวิธีการร่วมมือพัฒนาผลิตภัณฑ์เพื่อการท่องเที่ยว และยุทธวิธีการร่วมสร้างเครือข่ายการท่องเที่ยว ๓) ยุทธศาสตร์การบริหารจัดการภาครัฐ มี ๔ ยุทธวิธี คือ ยุทธวิธีการส่งเสริมและพัฒนากการท่องเที่ยว ยุทธวิธีการส่งเสริมการลงทุน ยุทธวิธีการพัฒนาปัจจัยพื้นฐานด้านการบริการท่องเที่ยว และยุทธวิธีการส่งเสริมการตลาดและประชาสัมพันธ์อย่างมีวิสัยทัศน์ และ ๔) ยุทธศาสตร์ความร่วมมือระหว่างภาครัฐ ภาคเอกชน และภาคประชาชนและองค์กรท้องถิ่น มี ๓ ยุทธวิธี คือ ยุทธวิธีการส่งเสริมและพัฒนากการท่องเที่ยวเพื่อสังคม ยุทธวิธีการส่งเสริมและพัฒนากการท่องเที่ยวเพื่อพัฒนาเศรษฐกิจและยุทธวิธีการส่งเสริมและพัฒนากการท่องเที่ยวแบบบูรณาการอย่างยั่งยืน^{๖๓}

สรุปได้ว่า จากการทบทวนแนวคิดการพัฒนาตัวแบบการจัดการท่องเที่ยว การจัดการท่องเที่ยวโดยชุมชนเชิงสร้างสรรค์ ๓ ปัจจัย อันดับแรก คือ การมีส่วนร่วม ทรัพยากรการท่องเที่ยว และการตลาด โดยสามารถแสดงดัชนีและตัวชี้วัดคุณลักษณะของตัวแปรแฝงได้ ขณะเดียวกันผลจากการทบทวนยังค้นพบตัวแปรส่งผ่านและตัวแปรแฝงภายในที่ทำหน้าที่เป็นตัวแปรตาม คือ การบริหารจัดการและการจัดการท่องเที่ยวเชิงสร้างสรรค์

^{๖๓} พงษ์ศักดิ์ เพชรสถิตย์, “ยุทธศาสตร์การบริหารจัดการการท่องเที่ยวอย่างยั่งยืนของจังหวัดกำแพงเพชร”, วิทยานิพนธ์รัฐประศาสนศาสตรดุษฎีบัณฑิต สาขาวิชารัฐประศาสนศาสตร์, (บัณฑิตวิทยาลัย : มหาวิทยาลัยราชภัฏวไลยอลงกรณ์ ในพระบรมราชูปถัมภ์, ๒๕๕๘).

ตารางที่ ๒.๑๔ งานวิจัยที่เกี่ยวข้องกับการพัฒนาการจัดการการท่องเที่ยว

นักวิจัย	ผลการวิจัย
กรกช ทรายชูและคณะ	ชุมชนบ้านโพนมีปัจจัยการมีส่วนร่วมของประชาชนสูงจะส่งผลให้ผลการจัดการการท่องเที่ยวโดยชุมชนบ้านโพนอยู่ในระดับที่สูงขึ้น และปัจจัยขีดความสามารถของการจัดการการท่องเที่ยวโดยชุมชนมีอิทธิพลเชิงบวกต่อการจัดการการท่องเที่ยวโดยชุมชนบ้านโพนอย่างมีนัยสำคัญทางสถิติที่ระดับ ๐.๐๑ แสดงว่า เมื่อชุมชนบ้านโพนมีปัจจัยขีดความสามารถของการจัดการการท่องเที่ยวโดยชุมชนสูงจะส่งผลให้ผลการจัดการการท่องเที่ยวโดยชุมชนบ้านโพนอยู่ในระดับที่สูงขึ้นด้วย
กฤติยา สมศิลาและกนกกานต์ แก้วนุช	ปัจจัยการมีส่วนร่วมของประชาชนมีอิทธิพลเชิงบวกต่อการจัดการการท่องเที่ยวโดยชุมชนบ้านโพน อย่างมีนัยสำคัญทางสถิติที่ระดับ ๐.๐๑ แสดงว่า เมื่อชุมชนบ้านโพนมีปัจจัยการมีส่วนร่วมของประชาชนสูงจะส่งผลให้ผลการจัดการการท่องเที่ยวโดยชุมชนบ้านโพนอยู่ในระดับที่สูงขึ้นและปัจจัยขีดความสามารถของการจัดการการท่องเที่ยวโดยชุมชนมีอิทธิพลเชิงบวกต่อการจัดการการท่องเที่ยวโดยชุมชนบ้านโพน เมื่อชุมชนบ้านโพนมีปัจจัยขีดความสามารถของการจัดการการท่องเที่ยวโดยชุมชนสูงจะส่งผลให้ผลการจัดการการท่องเที่ยวโดยชุมชนบ้านโพนอยู่ในระดับที่สูงขึ้นด้วย
คมพล สุวรรณภูมิและคณะ	มีรูปแบบการทำงานที่เป็นส่วนเดียวเอกเทศ ไม่ได้มีการนำสินค้าจากสวนอื่นมาขายในสวนตน เนื่องจากจะเน้นให้ความสำคัญในเรื่องของคุณภาพของสินค้า/ผลผลิตที่สะอาด สด ใหม่และปลอดภัยต่อผู้บริโภคเป็นหลัก (Fruit Fresh Healthy) อีกทั้งยังมีการคำนึงถึงคุณภาพและความทั่วถึงในการให้บริการต่อลูกค้า
วันชัย พวงเงินและคณะ	ทรัพยากรที่มีอยู่ในชุมชนสามารถจำแนกรูปแบบเส้นทางการท่องเที่ยวเชิงวัฒนธรรมชุมชนได้หลากหลาย เพื่อตอบสนองความต้องการของนักท่องเที่ยวเฉพาะกลุ่ม เช่น การท่องเที่ยวเชิงชาติพันธุ์ และวัฒนธรรมพื้นถิ่น การท่องเที่ยวเชิงประวัติศาสตร์ การท่องเที่ยวงานวัฒนธรรมและประเพณีและการท่องเที่ยวเชิงอาหาร

ตารางที่ ๒.๑๔ งานวิจัยที่เกี่ยวข้องกับการพัฒนาการจัดการการท่องเที่ยว (ต่อ)

นักวิจัย	ผลการวิจัย
รัศมี อ่อนปรีดา	<p>การพัฒนาการท่องเที่ยวอย่างยั่งยืนของจังหวัดราชบุรี และสมุทรสงคราม ประกอบ ด้วยการปฏิบัติที่สำคัญ ๘ ประการคือ (๑) ส่งเสริมความร่วมมือของภาครัฐ ภาคเอกชน และชุมชนในลักษณะเครือข่ายเพื่อการ กำหนดนโยบายรวมถึงการนำนโยบายไปปฏิบัติที่มี ลักษณะรวมศูนย์ (๒) บูรณาการด้านการรักษาความ ปลอดภัยในชีวิตและทรัพย์สินของนักท่องเที่ยว (๓) ปรับปรุงกฎหมายที่เกี่ยวข้องกับการท่องเที่ยวให้ สอดคล้อง และอำนวยความสะดวกต่อการบริหาร จัดการ การท่องเที่ยว (๔) ส่งเสริมการมีส่วนร่วมของ ชุมชนในการวางแผนร่วมกันเพื่อป้องกันความผิดพลาด ในการบริหารจัดการ การท่องเที่ยว (๕) พัฒนาคูณภาพ สินค้า ศักยภาพบุคลากร และการบริการด้านการ ท่องเที่ยว (๖) สร้างศักยภาพของแหล่งท่องเที่ยวอย่าง ยั่งยืนบนฐานวัฒนธรรม โดยมุ่งพัฒนาเอกลักษณ์ วัฒนธรรมชุมชนให้เป็นจุดเด่น (๗) ปรับปรุงการมีส่วนร่วม ในการรับผลประโยชน์ของประชาชน</p>
พงษ์ศักดิ์ เพชรสถิตย์	<p>ปัจจัยการบริหารจัดการภาครัฐ ปัจจัยการบริหาร จัดการภาคเอกชนและปัจจัยการบริหารจัดการภาค ประชาชนและองค์กรท้องถิ่น ตามลำดับ สำหรับตัว แปรนโยบายการท่องเที่ยวของจังหวัดกำแพงเพชร ประกอบด้วย ด้านมีวัตถุประสงค์ที่ชัดเจน ด้านมีความ ต่อเนื่อง ด้านการนำไปปฏิบัติได้และด้านการวัดผลและ ประเมินได้ สามารถอธิบายความผันแปรของ ยุทธศาสตร์การพัฒนาการท่องเที่ยวอย่างยั่งยืนของ จังหวัดกำแพงเพชร ได้ร้อยละ ๔๔.๑๐</p>

๒.๖.๒ งานวิจัยที่เกี่ยวข้องกับหลักการบริหารนิยธรรม ๗

จากการทบทวนงานวิจัยที่เกี่ยวข้องกับหลักการบริหารนิยธรรม ๗ เป็นการนำเอาผลงานของผู้อื่นที่พิจารณาแล้วว่าเป็นงานวิจัยที่เกี่ยวข้องและมีความสำคัญ พร้อมทำการทบทวนว่ามีใครทำการวิจัยที่ใกล้เคียงที่ผู้วิจัยทำการวิจัยหรือไม่และได้ผลการวิจัยอย่างไร เพื่อนำมาเปรียบเทียบกับงานวิจัยที่ทำเพื่อให้สามารถอธิบายงานวิจัยที่ทำได้อย่างเหมาะสมกับงานของผู้วิจัยดังนี้

ชญา นิส เชี่ยวสวด ได้วิจัยเรื่อง อปรินิยธรรม : หลักธรรมกับความมั่นคงขององค์กร ผลการวิจัยพบว่า การนำอปรินิยธรรมมาใช้เป็นหลักการบริหารจัดการองค์กรองค์กรที่จะประสบความสำเร็จในการทำงานได้นั้น สิ่งสำคัญประการหนึ่งคือสมาชิกในองค์กรต้องทำงานร่วมกันอย่างมีความสุข หรือครอบครัวจะอยู่กันอย่างมีความสุขได้ สมาชิกในครอบครัวต้องให้ความสำคัญกัน ดังนั้นจึงต้องหมั่นมีการพูดคุย แลกเปลี่ยนข้อมูลข่าวสาร ซึ่งกันและกัน ทั้งภายในครอบครัวและภายในองค์กร พระสัมมาสัมพุทธเจ้าทรงให้หลักในการอยู่ร่วมกันอย่างมีความสุขและสามารถทำงานเป็นทีม ได้ด้วยหลัก อปรินิยธรรม ๗ ประการ ซึ่งเป็นธรรมะอันเป็นที่ตั้งแห่งความไม่รู้จักเสื่อม เป็นเหตุที่ตั้งแห่งความสามัคคี ความเป็นปึกแผ่นแห่งครัวเรือน หมู่คณะและประเทศชาติ^{๖๔}

เสนอ อัครวัฒน์ตา “รูปแบบการบริหารจัดการตามหลักอปรินิยธรรมขององค์การบริหารส่วนจังหวัดนนทบุรี” ผลการวิจัยพบว่า

๑) ด้านหมั่นประชุมกันเนื่องนิตย์ กฎเกณฑ์กำหนดคุณสมบัติผู้จะรับเข้ามาทำงานและการปรึกษาหารือกันในที่ประชุม มีการประชุมเพื่อชี้แจงนโยบายหรือแผนการพัฒนาบุคลากรขององค์กร

๒) ด้านเมื่อประชุมก็พร้อมเพรียงกันประชุม เมื่อเลิกประชุมก็พร้อมเพรียงกันเลิกและทำกิจของส่วนรวมอย่างพร้อมเพรียงกันการนำหลักอปรินิยธรรมด้านเมื่อประชุมก็พร้อมเพรียงกันประชุม เมื่อเลิกประชุมก็พร้อมเพรียงกันเลิก และทำกิจของส่วนรวมอย่างพร้อมเพรียงกัน วาระการประชุมและเข้าประชุมอย่างพร้อมเพรียง มีการลงนามในบัญชีการเข้าร่วมประชุมทุกครั้ง และการประชุมทุกครั้งเปิดโอกาสให้แสดงความคิดเห็นได้อย่างเหมาะสม

๓) ด้านขนบธรรมเนียมที่ดั่งงามขององค์กรที่ยังปฏิบัติได้อยู่ นั้น ควรรักษาและไม่บัญญัติหรือล้มเลิก กฎเกณฑ์ ระเบียบ กติกา ของสังคมตามความพอใจของตน โดยไม่คำนึงถึงผลประโยชน์ของส่วนรวม มีค่าเฉลี่ย ความเป็ยงเบนมาตรฐาน และระดับความคิดเห็นในการใช้หลักอปรินิยธรรมเพื่อการบริหารงานขององค์การบริหารส่วนจังหวัดนนทบุรี พบว่า ผู้ตอบแบบสอบถามมีระดับความคิดเห็นในการนำหลักอปรินิยธรรมด้านขนบธรรมเนียมที่ดั่งงามขององค์กรที่ยังปฏิบัติได้อยู่ นั้น ควรรักษาไว้และไม่บัญญัติหรือล้มเลิกกฎเกณฑ์ระเบียบกติกาของสังคมตามความพอใจของตน โดยไม่คำนึงถึงผลประโยชน์ของส่วนรวม

๔) ด้านเคารพเชื่อฟังและให้เกียรติแก่ผู้ที่อยู่ในฐานะเป็นผู้ใหญ่ (ผู้บังคับบัญชา ผู้บริหาร) และปฏิบัติตามคำแนะนำสั่งสอนที่ดั่งงามนั้น มีค่าเฉลี่ย ค่าความเป็ยงเบนมาตรฐาน และระดับความ

^{๖๔} ชญา นิส เชี่ยวสวด, “อปรินิยธรรม : หลักธรรมกับความมั่นคงขององค์กร”, รายงานการวิจัย, (กลุ่มพัฒนาการส่งเสริมสุขภาพและอนามัยสิ่งแวดล้อม ศูนย์อนามัยที่ ๖, [ออนไลน์], แหล่งข้อมูล : kcent.er.anamai.moph.go.th/download [๒ มีนาคม ๒๕๖๔].

คิดเห็นในการใช้หลักอภินิหารธรรมเพื่อการบริหารงานขององค์การบริหารส่วนจังหวัดนนทบุรี พบว่า ผู้ตอบแบบสอบถามมีระดับความคิดเห็นในการนำหลักอภินิหารธรรม ด้านเคารพเชื่อฟังและให้เกียรติแก่ผู้ที่อยู่ในฐานะเป็นผู้ใหญ่ (ผู้บังคับบัญชา ผู้บริหาร) และปฏิบัติตามคำแนะนำสั่งสอนที่ตั้งงามนั้น

๕) ด้านให้ความเคารพสิทธิต่อกันและกัน ไม่ลุแก่อำนาจ ไม่ข่มเหงสตรีเพศ ไม่ละเมิดบุตรธิดาผู้อื่น มีค่าเฉลี่ย ค่าความเบี่ยงเบนมาตรฐานและระดับความคิดเห็นในทางการประยุกต์ใช้หลักอภินิหารธรรมในการบริหารงานขององค์การบริหารส่วนจังหวัดนนทบุรี พบว่า ผู้ตอบแบบสอบถามมีระดับความคิดเห็นในการนำหลักอภินิหารธรรมด้านให้ความเคารพสิทธิต่อกันและกัน ไม่ลุแก่อำนาจ ไม่ข่มเหงสตรีเพศ ไม่ละเมิดบุตรธิดาผู้อื่น

๖) ด้านการให้ความเคารพและปกป้องรักษาศาสนสถานเพื่อจะเป็นเครื่องยึดเหนี่ยวจิตใจของกลุ่มคนในหมู่คณะหรือองค์กร (ไม่ล่วงละเมิดในศาสนสถานของคนอื่นเคารพ) มีค่าเฉลี่ย ค่าความเบี่ยงเบนมาตรฐาน และระดับความคิดเห็นในทางการใช้หลักอภินิหารธรรมในการบริหารงานขององค์การบริหารส่วนจังหวัดนนทบุรี พบว่า ผู้ตอบแบบสอบถามมีระดับความคิดเห็นในการนำหลักอภินิหารธรรมด้านการให้ความเคารพ และปกป้องรักษาศาสนสถานเพื่อจะเป็นเครื่องยึดเหนี่ยวจิตใจของกลุ่มคนในหมู่คณะหรือองค์กร (ไม่ล่วงละเมิดในศาสนสถานของคนอื่นเคารพ)

๗) ด้านการอำนวยความสะดวก ดูแลเอาใจใส่ต่อมิตรที่มาเยือนและการให้การอารักขาคุ้มครองส่งเสริมบุคลากร ดูแลเอาใจใส่ต่อมิตรที่มาเยือนและการให้การอารักขาคุ้มครอง^{๖๕}

พระสมหมาย อตถสิทฺโธ (พีชสิงห์) และคณะ ได้ศึกษาวิจัยเรื่อง “รูปแบบหลักอภินิหารธรรมไปใช้ในการบริหารองค์การปกครองส่วนท้องถิ่นจังหวัดร้อยเอ็ด” ผลการวิจัย พบว่า ๑) รูปแบบของความสามัคคีการจัดประชุมและเลิกประชุมคือร่วมกันประชุมสามัญประจำปีเมื่อมีปัญหาเร่งด่วนทุกภาคส่วนก็พร้อมเพรียงกันประชุมโดยยกประเด็นปัญหามาปรึกษาหารือกันจนมีแนวทางแก้ไขในที่สุดด้วยพร้อมเพรียงกันทำกิจที่พึงกระทำร่วมกันเพื่อสร้างความสามัคคีให้เกิดขึ้นกับองค์กร ๒) รูปแบบของการเคารพต่อขบวนการธรรมเนียมประเพณีเดิมของท้องถิ่นรักษาขนบธรรมเนียมที่ตั้งงามถือเป็นเป้าหมายศาสตร์ที่ทุกคนต้องปฏิบัติ ๓) รูปแบบของการเคารพผู้อาวุโสและปราชญ์ท้องถิ่นให้เกียรติยกย่องเชิดชูและเคารพในเปิดโอกาสให้ผู้อาวุโสและปราชญ์ท้องถิ่นเข้ามามีบทบาทในการพัฒนาท้องถิ่นและมีส่วนในการวางหลักสูตรการศึกษาบางส่วนในระดับท้องถิ่นของจังหวัดร้อยเอ็ด๔) รูปแบบของการส่งเสริมสถานะและบทบาทของสตรีส่งเสริมความเสมอภาคระหว่างหญิงชายสร้างความเข้มแข็งในตัวผู้หญิงเพื่อปรับเปลี่ยนชีวิตของผู้หญิงให้เป็นไปในทางที่ดีขึ้นโดยสังคมมีส่วนร่วมการรวมกลุ่มจัดกิจกรรมในชุมชน ๕) รูปแบบของการถือแบบอย่างและยกย่องคนดีในการทำงานให้ความเคารพในการแสดงความคิดเห็นและรับฟังข้อเสนอแนะที่เป็นประโยชน์ที่เหมาะสม ๖) รูปแบบของการปกป้องคุ้มครองผู้อยู่อาศัยแขกและคนที่เข้ามาในท้องถิ่นจัดระเบียบและดูแลความสงบ

^{๖๕} เสนอ อัครมณฑา, “รูปแบบการบริหารจัดการตามหลักอภินิหารธรรมขององค์การบริหารส่วนจังหวัดนนทบุรี”, วิทยานิพนธ์พุทธศาสตรดุษฎีบัณฑิต สาขาวิชารัฐประศาสนศาสตร์, (บัณฑิตวิทยาลัย : มหาวิทยาลัยมหาจุฬาลงกรณราชวิทยาลัย, ๒๕๕๗).

เรียกร้อยเน้นความสะอาดความเป็นระเบียบและถูกสุขลักษณะของที่อยู่อาศัยเคารพซึ่งกันและกันใช้สติปัญญาในการดำเนินชีวิต^{๖๖}

อนุวัฒน์ ศรีษะเกษ ได้ศึกษาวิจัยเรื่อง “การประยุกต์ใช้หลักการบริหารนิยธรรม ๗ เพื่อการทำงาน : กรณีศึกษาอำเภอหนองนาคำ จังหวัดขอนแก่น” ผลการวิจัยพบว่า

๑) ด้านหมั่นประชุมกันเนื่องนิตย์ โดยภาพรวมอยู่ในระดับมากที่สุด ทั้งนี้อาจจะเป็นเพราะว่า องค์การบริหารส่วนตำบลลุดธาตุนั้นได้มีการประชุม การปรึกษาหารือ การพูดคุย การประสานงานกันอยู่เป็นประจำ เพื่อแก้ไขปัญหาและแลกเปลี่ยนความคิดเห็นซึ่งกันและกัน

๒) ด้านพร้อมเพรียงในการประชุม มาประชุม เลิกประชุมและทำภารกิจอื่น ๆ ให้พร้อมกัน โดยภาพรวมอยู่ในระดับมากที่สุด ทั้งนี้อาจจะเป็นเพราะว่า องค์การบริหารส่วนตำบลลุดธาตุนั้นได้มีการประชุม เลิกประชุมและทำกิจกรรมที่ควรทำโดยพร้อมเพรียงกัน การลงมติเห็นชอบร่วมกัน ซึ่งเป็นการมีส่วนร่วมในการประชุม โครงการ กิจกรรมของทางองค์กรทำให้เกิดความสามัคคีภายในองค์กรนั้น ๆ

๓) ด้านไม่บัญญัติสิ่งที่มีได้บัญญัติ หรือลัทธิลัทธิข้อบัญญัติต่าง ๆ โดยภาพรวมอยู่ในระดับมากที่สุด ทั้งนี้อาจจะเป็นเพราะว่า องค์การบริหารส่วนตำบลลุดธาตุนั้นไม่ได้ออกบทบัญญัติหรือมีลัทธิ ระเบียบ กฎเกณฑ์ต่าง ๆ ขององค์กร หรือกฎระเบียบข้อบังคับอื่น ๆ ตามความต้องการของบุคคลใดบุคคลหนึ่ง หรือตามความต้องการของกลุ่มคนใดกลุ่มคนหนึ่งหรือตามอิทธิพลใดอิทธิพลหนึ่งโดยไม่คำนึงถึงความถูกต้องและชอบธรรม

๔) ด้านเคารพนับถือผู้บังคับบัญชา และรับฟังคำแนะนำจากท่าน โดยภาพรวมอยู่ในระดับมากที่สุด ทั้งนี้อาจจะเป็นเพราะว่า องค์การบริหารส่วนตำบลลุดธาตุนั้นได้มีการปฏิบัติหน้าที่ตามคำสั่งผู้บังคับบัญชา เพื่อให้บรรลุไปตามวัตถุประสงค์ขององค์กรและนโยบายขององค์กรเพื่อให้บรรลุพันธกิจขององค์กรและให้บรรลุภารกิจที่ผู้บังคับบัญชาได้มอบหมายให้ ด้วยความเคารพ เชื่อฟังและให้เกียรติผู้บังคับบัญชา

๕) ด้านไม่ข่มเหงหรือล่วงเกินสตรี โดยภาพรวมอยู่ในระดับมากที่สุด ทั้งนี้อาจจะเป็นเพราะว่า องค์การบริหารส่วนตำบลลุดธาตุนั้นได้มีการเปิดโอกาสให้สุภาพสตรีมีส่วนร่วมและบริหารภายในองค์กร โดยมีบทบาทหน้าที่ในตำแหน่งต่าง ๆ ขององค์กร ในสัดส่วนที่สมเหตุสมผลและได้รับความคุ้มครอง โดยชอบธรรมตามกฎหมาย

๖) ด้านเคารพสักการะปูชนียสถาน ปูชนียวัตถุและรูปเคารพต่าง ๆ โดยภาพรวมอยู่ในระดับมากที่สุด ทั้งนี้อาจจะเป็นเพราะว่า องค์การบริหารส่วนตำบลลุดธาตุนั้นได้มีการส่งเสริม และรักษาวัฒนธรรม ประเพณีอันดีงามของท้องถิ่น การปลูกฝังจิตสำนึกให้ประชาชนรักษาศิลปะ วัฒนธรรม ประเพณีอันดีงามของตนเอง

๗) ด้านให้ความคุ้มครองพระสงฆ์ผู้ทรงศีลและนักบวชอื่น ๆ โดยภาพรวมอยู่ในระดับมากที่สุด ทั้งนี้อาจจะเป็นเพราะว่า องค์การบริหารส่วนตำบลลุดธาตุนั้น การทำนุบำรุงพระพุทธศาสนา

^{๖๖} พระสมหมาย อตถสิทโธ (พีชสิงห์) และคณะ, “รูปแบบหลักการบริหารนิยธรรมไปใช้ในการบริหารองค์การปกครองส่วนท้องถิ่นจังหวัดร้อยเอ็ด”, วารสารธรรมทรรศน์, ปีที่ ๑๖ ฉบับที่ ๑ (มีนาคม-มิถุนายน ๒๕๕๙) : ๑๐๑-๑๑๓.

ด้วยการถวายปัจจัยสี่ ด้วยการสนับสนุนการบรรพชาสามเณรภาคฤดูร้อน ด้วยการปลูกฝังจิตสำนึก การมีส่วนร่วม กิจกรรมในทางพระพุทธศาสนา การสนับสนุนการนำหลักธรรมของศาสนามาใช้เพื่อ เสริมสร้าง คุณธรรมจริยธรรมและพัฒนาคุณภาพชีวิต^{๖๗}

ณฐาน แยมสรวล ได้ศึกษาวิจัยเรื่อง “การประยุกต์หลักสาราณียธรรมเพื่อเสริมสร้างความปรองดองในการปฏิบัติงานวิชาชีพพยาบาลในโรงพยาบาลบางไทร จังหวัดพระนครศรีอยุธยา” ผลการวิจัยพบว่า การปรองดองตามหลักวิชาการนั้นมีรูปแบบและวิธีสร้างความปรองดองเป็น ๒ ประเด็นหลักคือการพูดคุยเจรจาและการกำหนดข้อตกลงร่วมกันในสังคมภายหลังจากการเจรจาความปรองดองนั้นว่ามีความสำคัญเป็นอย่างยิ่งเพราะทำให้หน่วยงานเกิดความรักความสามัคคีต่อกันซึ่ง สอดคล้องกับหลักสาราณียธรรมในพระพุทธศาสนาที่ทำให้เป็นที่ระลึกถึงกันเป็นที่รักเป็นที่เคารพ เป็นไปเพื่อความสงเคราะห์ความกลมกลืนเข้าหากันเพื่อความไม่วิวาทเพื่อความสามัคคีและเอกภาพ ความเป็นอันหนึ่งอันเดียวกันคือธรรมอันเป็นที่ตั้งแห่งความให้ระลึกถึงธรรมเป็นที่ระลึกถึงกัน หลักการอยู่ร่วมกันได้แก่เมตตาทายกรรมแสดงกิริยาอาการสุภาพเมตตาวจิกรรณการสั่งสอนแนะนำ ตักเตือนด้วยความหวังดีเมตตาโมกกรรมมองกันในแง่ดีมีหน้าตายิ้มแย้มแจ่มใสต่อกันสาธารณโภคีได้ ของสิ่งใดมาก็แบ่งปันกันสี่สามีบุญตามีความประพฤติสุจริตตั้งมุกต้องตามระเบียบวินัย ทิฐิสามัญญตามีความเห็นชอบร่วมกันสาราณียธรรม ๖ หากผู้ใดประพฤติปฏิบัติตามจะสะท้อนให้เห็นถึงการแสดงออกซึ่งความรักความปรารถนาดีต่อกันทั้งทางกายวาจาด้วยความจริงใจขณะเดียวกันก็มีความรู้ความเข้าใจในการแก้ปัญหาหรือแก้ทุกข้ออย่างถูกต้องเสมอสามารถนำแนวทางการประยุกต์ใช้ในการปฏิบัติงานได้โดยสังเขปดังนี้

๑) เมตตาทายกรรม ควรแสดงออกทางกายด้วยความเมตตาด้วยกิริยาอาการที่สุภาพ เรียบร้อยอ่อนโยนแสดงไมตรีและความหวังดีต่อกันมีการช่วยเหลือมีการให้ความร่วมมือเคารพในสิทธิ และเสรีภาพของผู้อื่นให้ความสำคัญแก่สมาชิกทุกคนโดยไม่เลือกชั้นวรรณะเพศหรืออายุเพราะถือว่า สมาชิกทุกคนมีความเสมอภาคทางด้านสังคมไม่ควรให้ความแตกต่างทางเศรษฐกิจและสังคมมาเป็น เครื่องกำหนดให้บุคคลหนึ่งเหนือกว่าบุคคลหนึ่งควรคิดว่าคนทุกคนเท่าเทียมกันในฐานะของความเป็น มนุษย์เหมือนกันมีคุณค่าและมีความสำคัญเท่าเทียมกันโดยไม่มีผู้ใดผู้หนึ่งถูกดูหมิ่นเหยียดหยามหรือ ถูกกลั่นแกล้ง

๒) เมตตาวจิกรรณ ควรแสดงออกทางวาจาด้วยความเมตตาด้วยคำพูดที่สุภาพน้ำเสียง เสียงที่ไพเราะชวนฟังบอกถึงความหวังดีแก่กันช่วยบอกแจ้งสิ่งที่เป็นประโยชน์สั่งสอนหรือ แนะนำ ตักเตือนกันด้วยความหวังดีแสดงความเคารพนับถือกันใช้เหตุผลในการเจรจากันโดยใช้ปัญญาไม่แสดง อาการโกรธกริ้วไม่ใช้อารมณ์ในการแก้ปัญหาทะเลาะโจมตีต่อกันพูดด้วยความหวังดีต่อกันและมุ่ง ประโยชน์ต่อส่วนรวม

๓) เมตตาโมกกรรม ควรแสดงออกทางใจด้วยความเมตตาโดยตั้งจิตปรารถนาดีต่อกันนึก คิดแต่ในสิ่งที่จะก่อประโยชน์ให้แก่กันและกันไม่คิดเบียดเบียนมุ่งร้ายผู้อื่นตั้งจิตปรารถนาดีคิดทำสิ่งที่เป็น ประโยชน์ต่อส่วนรวมมองกันในแง่ดีมีหน้าตายิ้มแย้มแจ่มใสแสดงความรักและไมตรีอย่างจริงใจโดย

^{๖๗} อนุวัฒน์ ศรีษะเกษ, “การประยุกต์ใช้หลักอภิธานียธรรม ๗ เพื่อการทำงาน : กรณีศึกษาอำเภอ หนองน้ำคำ จังหวัดขอนแก่น”, วารสาร MBUIJC Journal, ปีที่ ๑ ฉบับที่ ๒ (พฤษภาคม-สิงหาคม ๒๕๖๓) : ๖๗- ๘๓.

ไม่มีอุบายซ่อนเร้นไม่มีลักษณะที่เรียกว่าจุดร่วมสวางจุดต่างแต่เป็นแบบว่ายอมรับจุดต่างและอยู่ด้วยจุดร่วมคือแม้จะมีความแตกต่างโดยผิวพรรณเชื้อชาติลัทธิศาสนาและสติปัญญาที่รับรู้และยอมรับกันตามเป็นจริงไม่ถึงเป็นเหตุที่จะแบ่งแยกรังเกียจเดียดฉันท์กัน

๔) สาธารณโภคี จะต้องแบ่งปันในสิ่งของที่ได้มาโดยชอบธรรมมีความสุขในการให้แม่เป็นของเล็กน้อยก็ไม่หวงนำมาเฉลี่ยแบ่งกันให้ได้ใช้สอยบริโภคทั่วกันมีการกระจายรายได้ที่เป็นธรรมมีให้ช่องว่างระหว่างชนชั้นมากนัก

๕) ศีลสามัญญตา ควรมีความประพฤติรักษาระเบียบวินัยมีความสุจริตทางกายวาจาที่จะกลมกลืนเข้ากันได้มีความประพฤติดีงามต่อกันถูกต้องตามระเบียบวินัยของบ้านเมืองไม่เบียดเบียนผู้อื่นไม่ก่อความเดือดร้อนแก่สังคมจะต้องประพฤติตนในข้อปฏิบัติเดียวกันปฏิบัติตามกฎหมายเชื่อและยึดถือเคารพในสิ่งเดียวกันของสังคมไม่ทำตัวเป็นแกะดำในวงสังคมเคารพกฎหมายและระเบียบของสังคมที่ตกลงยอมรับกันทำตามกฎกติกาของสังคมมีความเสมอภาคส่วนบุคคลขจัดการเอาัดเอาเปรียบระหว่างสมาชิกในสังคมทุกคนจะต้องอยู่ร่วมกันอย่างเป็นสุขโดยการยึดมั่นในระเบียบวินัยกฎเกณฑ์กติกาสังคมจะต้องร่วมกันรักษาคุ้มครองความยุติธรรมเคารพกฎระเบียบค่านิยมของสังคม

๖) ทิฐีสามัญญตา จะต้องมีความเชื่อมั่นยึดถือในหลักการอุดมการณ์และอุดมคติที่ร่วมกันหรือสอดคล้องไปกันได้ยอมรับนับถือความคิดเห็นของกันและกันทุกคนมีสิทธิที่จะแสดงออกซึ่งการเป็นเจ้าของอำนาจอธิปไตย

จะเห็นได้ว่าสาราณียธรรม ๖ เป็นหลักธรรมสำหรับสร้างความสามัคคีปรองดองในการแสดงออกถึงหน้าที่และความสัมพันธ์ของคนในรัฐควรปฏิบัติต่อกันในสังคมเพื่อความสามัคคีอยู่ร่วมกันในสังคมมีความเห็นใจกันและมีปฏิสัมพันธ์อันดีต่อกันต่อหน้าและลับหลังทำให้เกิดความระลึกถึงกันสร้างสรรค์ให้เกิดความรักความเคารพการสงเคราะห์อ่อนน้อมระหัดกันไม่ให้เกิดการทะเลาะวิวาทกันเสริมสร้างให้เกิดความสามัคคีในสังคมก็จะทำให้มีความมั่นคงและเป็นเอกภาพได้เพราะผลที่จะเกิดตามมาจากการประพฤติตามหลักธรรมนี้คือทำให้ระลึกถึงกันในแง่ดีทำให้เกิดความรักใคร่ปรองดองกันทำให้เกิดความเคารพมีสัมมาคารวะต่อกันทำให้เกิดการสงเคราะห์ช่วยเหลือเกื้อกูลกันทำให้เกิดความไม่วิวาทบาดหมางกันทำให้เกิดความพร้อมเพรียงสมัครสมานสามัคคีกันและทำให้เกิดความเป็นอันหนึ่งอันเดียวกัน^{๖๘}

แม่ชีวงเพชร คงจันทร์ ได้ศึกษาวิจัยเรื่อง “การศึกษาวิเคราะห์ความสัมพันธ์ระหว่างหลักพุทธธรรมกับหลักกฎหมาย : กรณีศึกษาพระราชบัญญัติคุ้มครองผู้ถูกกระทำด้วยความรุนแรงในครอบครัว” พบว่า สังคหัตถ์ ๔ ข้อปิยวาจา ที่สอดคล้องกับหลักสัปปริสธรรม ๗ ข้อ “บุคคลสัญญาตา” ความเป็นผู้รู้จักบุคคล ก็คือ ทราบความแตกต่างแห่งบุคคลว่า โดยอัยาศัยความสามารถและคุณธรรมเป็นต้น ใคร ๆ ยิงหรือหย่อนอย่างไรและรู้ที่จะปฏิบัติต่อบุคคลนั้น ๆ ด้วยดีว่าควรจะทำอย่างไรแนะนำอย่างไรเพื่อให้เกิดความปรองดองเกิดขึ้น ดังเช่น มาตรา ๑๖ มอบหมายให้พนักงานสังคมสงเคราะห์ หรือ ซึ่งเป็นมาตราหนึ่งทีระหนักถึงการเลือกบุคคลที่เหมาะสมกับงาน เพื่อให้การทำงานนั้นมีประสิทธิภาพและสรุปว่าเป็นความพยายามอย่างยิ่งยวดของกฎหมายที่

^{๖๘} ฐฐาน แยมสรवल, “การประยุกต์หลักสาราณียธรรมเพื่อเสริมสร้างความปรองดองในการปฏิบัติงานวิชาชีพพยาบาลในโรงพยาบาลบางไทร จังหวัดพระนครศรีอยุธยา”, วารสาร มจร พุทธปัญญาปริทรรศน์, ปีที่ ๑ ฉบับที่ ๑ (มกราคม-เมษายน ๒๕๕๙) : ๔๙-๕๘.

พยายามที่จะนำกฎหมายเข้ามาปรับใช้เพื่อให้ทุกคนทุกฝ่ายใส่ใจ หรือเอาใจใส่ต่อปัญหาที่เกิดขึ้นภายในสังคมเสมือนหนึ่งเป็นปัญหาของตนเองหรือญาติของตนเอง ถึงแม้ว่าการอาศัยอยู่ร่วมกันในสังคมนั้นจะเป็นแบบความสัมพันธ์แบบหลวม ๆ ก็ตามที อีกประการหนึ่งเมื่อพิจารณาในแง่ละมาตราให้ลึกซึ้งเข้าไปยังพบอีกว่า กฎหมายแต่ละมาตรานั้นได้แฝงไปด้วยมนุษยธรรม ได้แก่ ความเมตตา กรุณา ความมีน้ำใจ ความเสียสละ นอกจากสิทธิเสรีภาพของบุคคลตามที่กฎหมายกำหนดไว้ อีก^{๖๙}

เจตน ดันตวิฆานนท์ ได้ศึกษาวิจัยเรื่อง “บทบาทของพระพุทธศาสนาในการพัฒนาชาติ : มุมมองของอาจารย์ป่วย อังภาภรณ์” ผลการวิจัยพบว่า พระพุทธศาสนามีส่วนส่งเสริมปัจจัยพื้นฐานในการพัฒนาชาติให้มีความสงบเรียบร้อย หากประชาชนตระหนักถึงคุณค่าของหลักธรรมทางพระพุทธศาสนา พร้อมน้อมนำไปปฏิบัติ เมื่อจะตั้งเป้าหมายในการพัฒนาย่อมอยู่บนพื้นฐานของศีลธรรมและยุติธรรมในสังคมด้วยความเมตตา ในกระบวนการดำเนินงานพัฒนาเป็นอย่างไร รอบคอบ มีการป้องกันการทุจริตคอร์รัปชัน อาศัยหลัก “สติ” หรือ “ความไม่ประมาท” สิ่งสำคัญคือผู้นำต้องมีคุณธรรม ใช้อำนาจในการพัฒนาอย่างเหมาะสม คำนึงถึงประโยชน์ส่วนรวมเป็นที่ตั้ง ไม่เบียดเบียนประชาชน ให้สิทธิเสรีภาพแก่ประชาชน โดยเฉพาะผู้มีอำนาจในการปกครองและข้าราชการต้องเป็นแบบอย่างที่ดีให้กับเยาวชน^{๗๐}

ไพฑูริย์ ใจก้าวหน้า ได้ศึกษาวิจัยเรื่อง “การพัฒนารูปแบบการบริหารงานบุคลากรที่มีผลต่อการพัฒนาท้องถิ่นลุ่มน้ำโขง” ผลการวิจัยพบว่า

๑. สภาพทั่วไปการบริหารจัดการของด้านบุคลากรในแถบลุ่มน้ำโขง การบริหารงานตามหน้าที่การบริหาร POSDCoRB มีการวางกรอบ แผนงานยุทธศาสตร์ การจัดองค์กร มีการตรวจสอบ มีการควบคุม ประเมินผล โดยมีการประยุกต์ใช้ทฤษฎีหลักการบริหารจัดการกับหลักการบริหารนิยธรรม และนำนวัตกรรมเทคโนโลยีสมัยใหม่ในการบริหาร ซึ่งเป็นไปตามสภาพและบริบทขององค์กร มีการแลกเปลี่ยน เรียนรู้ พัฒนา ความร่วมมือ สามัคคี รวมตัวประสานความร่วมมือด้านการบริหารทั้งภายในและภายนอก สามารถพัฒนาไปสู่ระดับความเข้มแข็งในการบริหารจัดการอย่างเป็นระบบได้ ด้านบุคลากรควรให้มีการเข้ารับการฝึกอบรมศึกษา ส่งเสริมพัฒนาความรู้เทคโนโลยีเพื่อรองรับในอนาคตนำมาใช้เพื่อการบริหารจัดการ ส่วนด้านการพัฒนาความก้าวหน้าของงานค้นพบว่าการประชุมบ่อย มีการเรียนรู้ร่วมกับทำงานเป็นทีม และด้านการพัฒนาการบริหารจัดการความรู้ มีการยึดมั่น รักษากฎระเบียบ ข้อบังคับการปฏิบัติตามสายงานบังคับได้อย่างดีจากองค์ความรู้ที่มีการปฏิบัติมายาวนาน แต่อย่างไรก็ตามระเบียบ กฎเกณฑ์ ข้อบังคับบางส่วนจะต้องมีการแก้ไข ปรับปรุง ให้ทันสมัย และรวดเร็วในการปฏิบัติงาน และบางส่วนจะต้องมีการจัดระเบียบ หมวดหมู่ของหน่วยงานบางหน่วยงานให้เป็นระบบระเบียบที่ชัดเจนเพื่อความคล่องตัวในทางปฏิบัติในอนาคต

^{๖๙} แม่ชิ่งเพชร คงจันทร์, “การศึกษาวิเคราะห์ความสัมพันธ์ระหว่างหลักพุทธธรรมกับหลักกฎหมาย : กรณีศึกษาพระราชบัญญัติคุ้มครองผู้ถูกระทำด้วยความรุนแรงในครอบครัว”, **วิทยานิพนธ์พุทธศาสตรดุษฎีบัณฑิต สาขาวิชาพระพุทธศาสนา**, (บัณฑิตวิทยาลัย : มหาวิทยาลัยมหาจุฬาลงกรณราชวิทยาลัย, ๒๕๕๖).

^{๗๐} เจตน ดันตวิฆานนท์, “บทบาทของพระพุทธศาสนาในการพัฒนาชาติ : มุมมองของอาจารย์ป่วย อังภาภรณ์”, **วารสารสันติศึกษาปริทรรศน์**, (มหาวิทยาลัยมหาจุฬาลงกรณราชวิทยาลัย ปีที่ ๔ ฉบับที่ ๒, ๒๕๕๗) : ๓๔๑ - ๓๕๕.

๒. หลักพุทธธรรมที่เหมาะสม ประยุกต์ใช้ในการบริหารงานของศุลกากร ได้แก่ หลัก อปริหานิยธรรม ๗ มีการบูรณาการหลักอปริหานิยธรรมเข้าไปในทุกขั้นตอนของกระบวนการการบริหารจัดการ เพื่อพัฒนาการงานของศุลกากรก่อให้เกิดการบริหารจัดการ การมีส่วนร่วม ความสมัครสมานสามัคคี หลักอปริหานิยธรรม ๗ ประการ สามารถนำมาบูรณาการเข้ากับบริหารจัดการได้เป็นอย่างดี ทั้งในด้านการบริหารจัดการบุคลากร (Staffing) การประสานงาน (Coordinating) และการจัดองค์กร (Organizing) และพบว่าอปริหานิยธรรม ๗ เป็นหลักป้องกันความเสื่อม เป็นไปเพื่อความเจริญของงานบริหารของด่านศุลกากร โดยได้นำไปเป็นแนวทางปฏิบัติด้านการบริหารจัดการได้เป็นอย่างดี

๓. รูปแบบในการบริหารงานศุลกากรตามหลักอปริหานิยธรรมของด่านศุลกากรลุ่มน้ำโขง พบว่าการนำหลักอปริหานิยธรรม ๗ เป็นแนวทางในการบริหารจัดการเพื่อให้บรรลุเป้าหมายตามวัตถุประสงค์ โดยเฉพาะในด้านการบริหารจัดการบุคลากร (Staffing) การประสานงาน (Coordinating) และการจัดองค์กร (Organizing) โดยการร่วมแรงร่วมใจเป็นคณะของแต่ละฝ่าย ทุกขั้นตอนในกระบวนการของการบริหารจัดการ ซึ่งประกอบด้วย ร่วมกันการวางแผน ร่วมกันการจัดองค์กร การนำ การสั่งการและการตรวจสอบควบคุมต้องยึดหลัก เคารพผู้ใหญ่ผู้เป็นประธาน ไม่รื้อทั้งกฎ ระเบียบที่ตีงาม อารังรักษาประเพณีวัฒนธรรมอันดีงาม แลกเปลี่ยนข้อมูลข่าวสาร การสร้างสัมพันธภาพที่ดีต่อกันด้วยความสมัครใจ จริงใจ และมุ่งมั่นที่จะก้าวไปสู่จุดหมายตามวัตถุประสงค์ และผลประโยชน์จากการบริหารให้พัฒนางานศุลกากรในท้องถิ่นลุ่มน้ำโขงให้พัฒนายั่งยืนและเป็นประโยชน์ต่อการพัฒนาท้องถิ่น ด้านสินค้าพื้นเมือง (OTOP) และธุรกิจขนาดกลางและขนาดย่อม (SME) ได้ยกระดับและเพิ่มขีดการแข่งขันอย่างเข้มแข็งและมั่นคงต่อไปตามนโยบายของประเทศ^{๗๑}

สรุปได้ว่า จากการทบทวนงานวิจัยที่เกี่ยวข้องกับหลักอปริหานิยธรรม ๗ พบว่า องค์กรหรือหน่วยงานต่าง ๆ ทั้งภาครัฐหรือเอกชน ที่ได้เน้นนำเอาหลักอปริหานิยธรรมมาประยุกต์ใช้หรือบูรณาการแล้ว ยิ่งจะเป็นการเพิ่มประสิทธิภาพของพัฒนาการจัดการมากขึ้น เพราะหลักอปริหานิยธรรม ๗ ประการนี้ เป็นหลักธรรมที่ใช้สำหรับการปกครอง การบริหารจัดการเป็นหมู่คณะ เพื่อเป็นเกาะคุ้มครอบป้องกันไม่ให้องค์หรือหน่วยงานต่าง ๆ เสื่อมถอยมีแต่เจริญก้าวหน้ายิ่ง ๆ ขึ้นไป

^{๗๑} ไพฑูรย์ ใจก้าวหน้า, “การพัฒนาแบบการบริหารงานศุลกากรที่มีผลต่อการพัฒนาท้องถิ่นลุ่มน้ำโขง”, พุทธศาสตร์คุณภิรมย์จิต สาขาวิชารัฐประศาสนศาสตร์, (บัณฑิตวิทยาลัย : มหาวิทยาลัยมหาจุฬาลงกรณราชวิทยาลัย, ๒๕๕๗).

ตารางที่ ๒.๑๕ งานวิจัยที่เกี่ยวข้องกับหลักการบริหารนิยธรรม ๗

นักวิจัย	ผลการวิจัย
ชญาณิช เขียวสด	๑) ด้านหมั่นประชุมกันเนืองนิตย์ ๒) ด้านเมื่อประชุมก็พร้อมเพรียงกันประชุม ๓) ด้านขนบธรรมเนียมที่ตั้งงามขององค์กร ๔) ด้านเคารพเชื่อฟังและให้เกียรติแก่ผู้ที่อยู่ในฐานะเป็นผู้ใหญ่ (ผู้บังคับบัญชา ผู้บริหาร) ๕) ด้านให้ความเคารพสิทธิต่อกันและกัน ๖) ด้านการให้ความเคารพและปกป้องรักษาศาสนสถาน ๗) ด้านการอำนวยความสะดวก
พระสมหมาย อตถสิทโธ (พีชสิงห์) และคณะ	๑) รูปแบบของความสามัคคีการจัดประชุมและเลิกประชุมคือร่วมกัน ๒) รูปแบบของการเคารพต่อขบวนการธรรมเนียมประเพณีเดิมของท้องถิ่น ๓) รูปแบบของการเคารพผู้อาวุโสและปราชญ์ท้องถิ่นให้เกียรติยกย่องเชิดชู ๔) รูปแบบของการส่งเสริมสถานะและบทบาทของสตรีส่งเสริมความเสมอภาคระหว่างหญิงชาย ๕) รูปแบบของการถือแบบอย่างและยกย่องคนดี ๖) รูปแบบของการปกป้องคุ้มครองผู้อยู่อาศัยแยก
อนุวัฒน์ ศรีชะเกษ	โดยภาพรวมอยู่ในระดับมากที่สุด ทั้งนี้อาจจะเป็นเพราะว่า องค์การบริหารส่วนตำบลกุดธาตุนั้น การทำนุบำรุงพระพุทธศาสนา ด้วยการถวายปัจจัยสี่ ด้วยการสนับสนุนการบรรพชาสามเณรภาคฤดูร้อน ด้วยการปลูกฝังจิตสำนึกการมีส่วนร่วม กิจกรรมในทางพระพุทธศาสนา การสนับสนุนการนำหลักธรรมของศาสนามาใช้เพื่อเสริมสร้าง คุณธรรมจริยธรรมและพัฒนาคุณภาพชีวิต
ณฐาน แยมสรवल	การปรองดองตามหลักวิชาการนั้นมีรูปแบบและวิธีสร้างความปรองดองเป็น ๒ ประเด็นหลักคือการพูดคุยเจรจาและการกำหนดข้อตกลงร่วมกันในสังคม
แม่ชีวงเพชร คงจันทร์	สังคหวัตถุ ๔ ข้อปิยวาจา ที่สอดคล้องกับหลักสัปปุริสธรรม ๗ ข้อ “บุคคลสัญญาญตา” ความเป็นผู้รู้จักบุคคล ก็คือ ทราบความแตกต่างแห่งบุคคลว่า โดยอริยาศัยความสามารถและคุณธรรม เป็นต้น ใคร ๆ ยิ่งหรือหย่อนอย่างไรและรู้ที่จะปฏิบัติต่อบุคคลนั้น ๆ ด้วยดีว่าควรจะพูดอย่างไร แนะนำอย่างไรเพื่อให้เกิดความปรองดองเกิดขึ้น

ตารางที่ ๒.๑๕ งานวิจัยที่เกี่ยวข้องกับหลักการบริหารนิยธรรม ๗

นักวิจัย	ผลการวิจัย
เจตน์ ตันติวิชชานนท์	<p>พระพุทธศาสนามีส่วนส่งเสริมปัจจัยพื้นฐานในการพัฒนาชาติให้มีความสงบเรียบร้อย หากประชาชนตระหนักรู้ถึงคุณค่าของหลักธรรมทางพระพุทธศาสนาพร้อมน้อมนำไปปฏิบัติ เมื่อจะตั้งเป้าหมายในการพัฒนาย่อมอยู่บนพื้นฐานของศีลธรรมและยุติธรรมในสังคมด้วยความเมตตา ในกระบวนการดำเนินงานพัฒนาเป็นอย่างรอบคอบ มีการป้องกันการทุจริตคอร์รัปชัน อาศัยหลัก “สติ” หรือ “ความไม่ประมาท” สิ่งสำคัญคือผู้นำต้องมีคุณธรรมใช้อำนาจในการพัฒนาอย่างเหมาะสม คำนึงถึงประโยชน์ส่วนรวมเป็นที่ตั้ง ไม่เบียดเบียนประชาชน ให้สิทธิเสรีภาพแก่ประชาชน โดยเฉพาะผู้มีอำนาจในการปกครองและข้าราชการต้องเป็นแบบอย่างที่ดีให้กับเยาวชน</p>
ไพฑูรย์ ใจก้าวหน้า	<p>รูปแบบในการบริหารงานบุคลากรตามหลักการบริหารนิยธรรมของด้านบุคลากรผู้นำโขง พบว่าการนำหลักการบริหารนิยธรรม ๗ เป็นแนวทางในการบริหารจัดการเพื่อให้บรรลุเป้าหมายตามวัตถุประสงค์ โดยเฉพาะในด้านการบริหารจัดการบุคลากร (Staffing) การประสานงาน (Coordinating) และการจัดองค์กร (Organizing) โดยการร่วมแรงร่วมใจเป็นคณะของแต่ละฝ่าย ทุกขั้นตอนในกระบวนการของการบริหารจัดการ ซึ่งประกอบด้วย ร่วมกันการวางแผน ร่วมกันการจัดองค์กร การนำ การสั่งการและการตรวจสอบควบคุมต้องยึดหลัก เคารพผู้ใหญ่ผู้เป็นประธาน ไม่รื้อทักกฎ ระเบียบที่ตั้งงาม อารงรักษาประเพณีวัฒนธรรมอันดีงาม</p>

๒.๗ กรอบแนวคิดในการวิจัย

จากการศึกษาแนวคิด ทฤษฎีที่ได้กล่าวแล้วข้างต้นผู้วิจัยสังเคราะห์เป็นกรอบแนวคิดในการวิจัยโดยสรุปที่มาของแต่ละตัวแปร ดังนี้

๑. การพัฒนาการจัดการการท่องเที่ยวบนพื้นที่เศรษฐกิจพิเศษในจังหวัดสงขลา ในครั้งนี้ได้จากการสังเคราะห์จากกระทรวงการท่องเที่ยวและกีฬา ซึ่งเป็นตัวแปรแฝงภายใน ประกอบด้วย

- ๑) การพัฒนาคุณภาพแหล่งท่องเที่ยว
- ๒) การพัฒนาโครงสร้างพื้นฐานและสิ่งอำนวยความสะดวก
- ๓) การพัฒนาบุคลากรด้านการท่องเที่ยว
- ๔) การสร้างความเชื่อมั่นของนักท่องเที่ยว
- ๕) การบูรณาการการบริหารจัดการการท่องเที่ยว

๒. การจัดการท่องเที่ยวในครั้งนี้ได้จากการสังเคราะห์จากแนวคิด ทฤษฎีของ Dickman, C.R., ซึ่งเป็นตัวแปรแฝงภายนอก ประกอบด้วย

- ๑) สิ่งดึงดูดใจ
- ๒) กิจกรรม
- ๓) การเข้าถึง
- ๔) สิ่งอำนวยความสะดวก
- ๕) ที่พัก

๓. การมีส่วนร่วมของประชาชนในครั้งนี้นำแนวคิด ทฤษฎีของ Cohen, J.M., & Uphoff, ซึ่งเป็นตัวแปรแฝงภายนอก ประกอบด้วย

- ๑) การวางแผน
- ๒) การดำเนินงาน
- ๓) การติดตามผล
- ๔) การร่วมรับผลประโยชน์

๔. หลักการบริหารนิยธรรม ๗ ในครั้งนี้ได้จากการค้นคว้าจากพระไตรปิฎก คือ คัมภีร์พระสุตตันตปิฎก อังคุตตรนิกาย สัตตกนิบาต (ภาษาไทย) เล่ม ๒๓ ข้อ ๒๐ หน้า ๑๘ ขยายความโดย พระธรรมปิฎก (ป.อ.ปยุตฺโต), พจนานุกรมพุทธศาสตร์ (ฉบับประมวลธรรม), (๒๕๔๖) ซึ่งเป็นตัวแปรส่งผ่าน ประกอบด้วย

- ๑) หมั่นประชุมกันเนื่องนิตย์
- ๒) พริ้มเพียงกันประชุม
- ๓) การไม่ตั้งกฎระเบียบตามที่ขัดต่อระเบียบเดิม
- ๔) ให้ความเคารพและรับฟังความคิดเห็นของผู้ใหญ่
- ๕) เคารพสิทธิมนุษยชน
- ๖) การให้ความเคารพสถานที่
- ๗) ให้การดูแลเอาใจใส่แก่ผู้มาเยือน

กรอบแนวคิดในการวิจัยเรื่อง “รูปแบบการพัฒนาการจัดการการท่องเที่ยวบนพื้นที่เศรษฐกิจพิเศษ ในจังหวัดสงขลา” ดังแผนภาพที่ ๒.๕

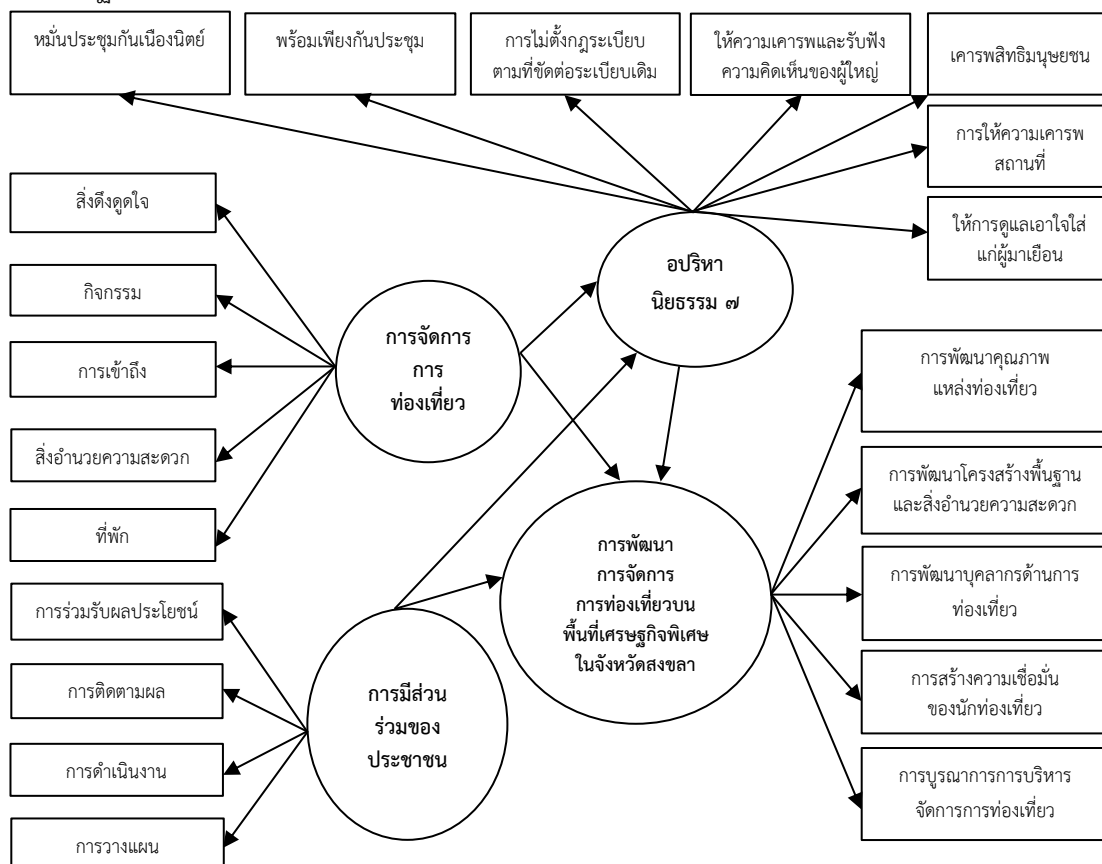

แผนภาพที่ ๒.๕ กรอบแนวคิดในการวิจัย

บทที่ ๓

วิธีดำเนินการวิจัย

งานวิจัยเรื่อง “รูปแบบการพัฒนาการจัดการการท่องเที่ยวบนพื้นที่เศรษฐกิจพิเศษในจังหวัดสงขลา” มีวัตถุประสงค์คือ ๑) เพื่อศึกษาสภาพการพัฒนาการจัดการการท่องเที่ยวบนพื้นที่เศรษฐกิจพิเศษในจังหวัดสงขลา ๒) เพื่อศึกษาโมเดลความสัมพันธ์เชิงสาเหตุการพัฒนาการจัดการการท่องเที่ยวบนพื้นที่เศรษฐกิจพิเศษในจังหวัดสงขลา ๓) เพื่อนำเสนอรูปแบบการพัฒนาการจัดการการท่องเที่ยวบนพื้นที่เศรษฐกิจพิเศษในจังหวัดสงขลา การวิจัยในครั้งนี้เป็นการวิจัยแบบผสมวิธี (Mixed Methods Research) มีทั้งการวิจัยเชิงปริมาณ (Quantitative Research) และการวิจัยเชิงคุณภาพ (Qualitative Research) หลังจากนั้นนำข้อมูลที่ได้จากการสังเคราะห์นำมาสนทนากลุ่มเฉพาะ (Focus Group Discussion) วิธีดำเนินการวิจัยประกอบด้วยกระบวนการต่างๆ ดังต่อไปนี้

๓.๑ รูปแบบการวิจัย

๓.๑.๒ การวิจัยเชิงปริมาณ

๓.๑.๒.๑ ประชากรและกลุ่มตัวอย่าง

๓.๑.๒.๒ เครื่องมือที่ใช้ในการวิจัย

๓.๑.๒.๓ การเก็บรวบรวมข้อมูล

๓.๑.๒.๔ การวิเคราะห์ข้อมูล

๓.๑.๓ การวิจัยเชิงคุณภาพ

๓.๑.๓.๑ ผู้ให้ข้อมูลสำคัญ

๓.๑.๓.๒ เครื่องมือที่ใช้ในการวิจัย

๓.๑.๓.๓ การเก็บรวบรวมข้อมูล

๓.๑.๓.๔ การวิเคราะห์ข้อมูล

๓.๑ รูปแบบการวิจัย

งานวิจัยเรื่อง “รูปแบบการพัฒนาการจัดการการท่องเที่ยวบนพื้นที่เศรษฐกิจพิเศษในจังหวัดสงขลา” เป็นการศึกษาแบบผสมวิธี (Mixed Methods Research) มีทั้งการวิจัยเชิงปริมาณ (Quantitative Research) และการวิจัยเชิงคุณภาพ (Qualitative Research) มุ่งเน้นการวิเคราะห์ในเชิงพรรณนา (Descriptive Analysis) มีแผนแบบการวิจัยแบบกลุ่มเดียวศึกษาสภาพการณ์โดยไม่มี การทดลอง (The One Shot Non-Experiment Case Study)

๓.๒ การวิจัยเชิงปริมาณ

๓.๒.๑ ประชากรและกลุ่มตัวอย่าง

๑) ประชากรที่ใช้ในการวิจัย คือ ประชากรที่อยู่ในอำเภอสะเดาอันเป็นพื้นที่เขตเศรษฐกิจพิเศษในจังหวัดสงขลา จำนวน ๗๐,๕๙๖ คน^๑

๒) กลุ่มตัวอย่าง

๒.๑) กลุ่มตัวอย่างที่ใช้ในการวิจัยเชิงปริมาณ (Quantitative Research) ได้แก่ ประชากรในพื้นที่เศรษฐกิจพิเศษในจังหวัดสงขลา จำนวน ๔๕๐ ตัวอย่าง สำหรับขนาดของกลุ่มตัวอย่างที่ใช้ ผู้วิจัยใช้วิธีการกำหนดขนาดตัวอย่างในการวิจัยโดยการพิจารณาจากความเหมาะสมของจำนวนค่าพารามิเตอร์ที่ทำการประมาณค่าภายใต้โมเดลตามสมมติฐานในกรอบแนวคิดที่ได้ศึกษาเอกสารและทบทวนวรรณกรรมตามแนวคิดของนักวิจัยด้านโมเดลการวิเคราะห์ลิสเสล คือ Lindeman, Merenda and Gold^๒ และ Weiss^๓ ที่ได้ทำการกำหนดขนาดตัวอย่างตามกฎอัตราส่วนระหว่างหน่วยตัวอย่างและจำนวนพารามิเตอร์หรือตัวแปร ไว้เป็น ๑ พารามิเตอร์ ใช้ตัวอย่าง ๑๐ - ๒๐ ตัวอย่าง จากกรอบแนวคิดการวิจัยพบว่าค่าพารามิเตอร์ที่ต้องประมาณภายใต้โมเดลลิสเสลทั้งหมด ๔๙ พารามิเตอร์ ใช้เส้นพารามิเตอร์ละ ๑๐ ตัวอย่างเท่ากับ $49 \times 1 = 490$ ตัวอย่าง ดังแสดงในแผนภาพที่ ๓.๑

^๑ กองวิชาการ, รายงานผลดำเนินงานประจำปี พ.ศ. ๒๕๖๐, (สงขลา : ที่ทำการปกครองจังหวัดสงขลา, ๒๕๕๙), หน้า ๑๒.

^๒ Lindeman RH, Merenda PF, Gold RZ., **Introduction to Bivariate and Multivariate Analysis**, (Scott, Foresman, Glenview, IL, 1982), p. 163.

^๓ Weiss, R., **The Provision of Social Relationship**, In Z. Rubin (Ed), (Doing Unto others Englewood Cliff, N. J: Prentice-Hall, 1972), pp. 17-26.

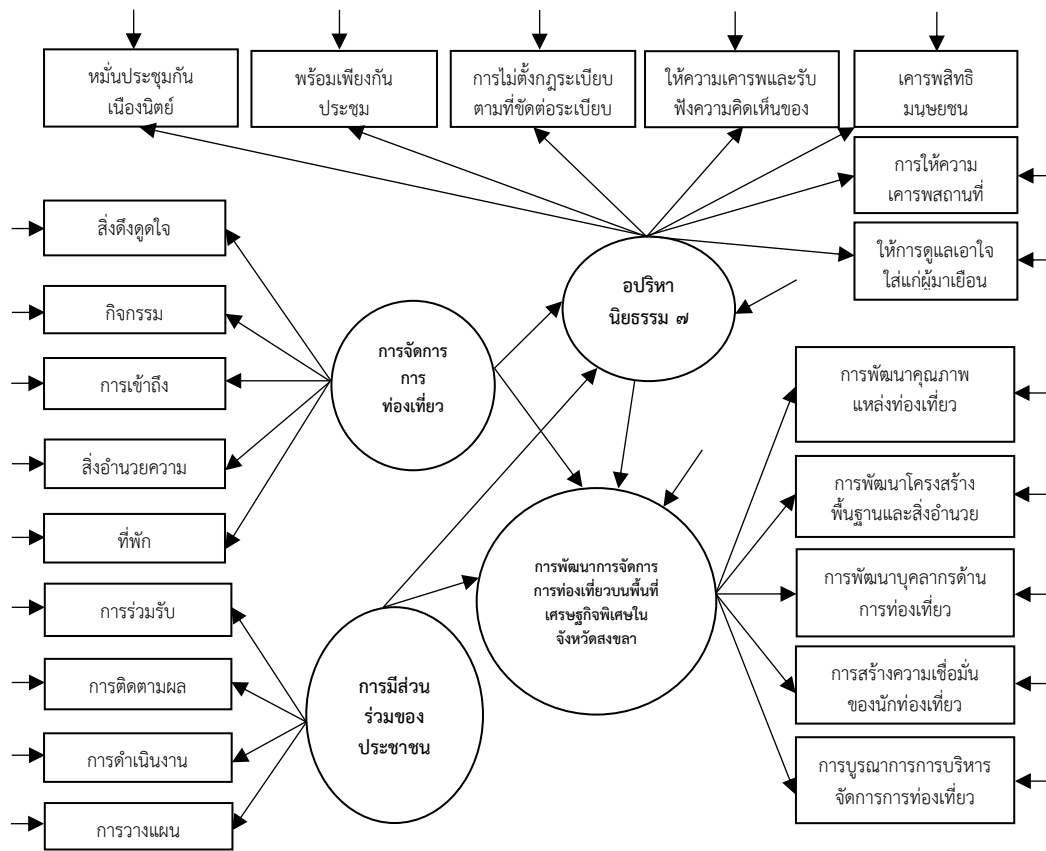

แผนภาพที่ ๓.๑ แสดงจำนวนเส้นพารามิเตอร์ของรูปแบบการพัฒนาการจัดการการท่องเที่ยวบนพื้นที่เศรษฐกิจพิเศษในจังหวัดสงขลา

๒.๒) การสุ่มตัวอย่างผู้วิจัยเลือกใช้วิธีสุ่มตัวอย่างแบบหลายชั้นตอนโดยชั้นตอนที่ ๑ สุ่มตัวอย่างแบบแบ่งชั้น (Stratified Random Sampling) โดยการจัดแบ่งประชากรเป็นกลุ่มในจังหวัดสงขลา จะใช้วิธีการสุ่มตัวอย่างแบบแบ่งตามสัดส่วน (Proportional Stratified Random Sampling) คำนวณจากสูตร ดังนี้

$$\text{จำนวนตัวอย่างในแต่ละกลุ่ม} = \frac{\text{จำนวนตัวอย่างทั้งหมด} \times \text{จำนวนประชากรทั้งหมด}}{\text{จำนวนประชากรทั้งหมด}}$$

การสุ่มตัวอย่างแบบแบ่งตามสัดส่วน แสดงไว้ในตารางที่ ๓.๑

ตารางที่ ๓.๑ การสุ่มตัวอย่างแบบแบ่งตามสัดส่วน

ลำดับที่	ชื่อหน่วยงาน	จำนวน	สัดส่วน	จำนวนกลุ่มตัวอย่าง
๑	เทศบาลเมืองสระเคา	๑๙,๖๗๙	$\frac{๑๙,๖๗๙}{๗๐,๕๙๖}$	๑๓๖
๒	เทศบาลตำบลสำนักขาม	๑๒,๐๙๘	$\frac{๑๒,๐๙๘}{๗๐,๕๙๖}$	๘๔
๓	เทศบาลตำบลป่าดง เบซาร์	๒๕,๐๐๙	$\frac{๒๕,๐๐๙}{๗๐,๕๙๖}$	๑๗๔
๔	องค์การบริหารส่วนตำบล สำนักแต้ว	๑๓,๘๑๐	$\frac{๑๓,๘๑๐}{๗๐,๕๙๖}$	๙๖
รวมประชากร			รวมกลุ่มตัวอย่าง	๔๙๐

ขั้นตอนที่ ๒ จากนั้นใช้วิธีสุ่มตัวอย่างแบบอย่างง่าย (Simple Random Sampling) ด้วยวิธีการจับสลากจนกระทั่งครบตัวอย่างตามที่ต้องการ

๓.๒.๒ เครื่องมือที่ใช้ในการวิจัย

เครื่องมือที่ใช้ในการวิจัยครั้งนี้ ได้แก่ แบบสอบถาม (Questionnaires) เป็นเครื่องมือที่ใช้ในการศึกษารูปแบบการพัฒนาการจัดการการท่องเที่ยวบนพื้นที่เศรษฐกิจพิเศษในจังหวัดสงขลา แบ่งเป็น ๕ ส่วน

ส่วนที่ ๑ สอบถามเกี่ยวกับปัจจัยส่วนบุคคล ประกอบด้วย เพศ อายุ ระดับการศึกษา อาชีพ รายได้ต่อเดือน เป็นแบบสอบถามแบบเลือกตอบ (Check List) จำนวน ๕ ข้อ

ส่วนที่ ๒ สอบถามเกี่ยวกับการจัดการการท่องเที่ยว ประกอบด้วยข้อคำถามทั้งหมด ๒๕ ข้อโดยแยกตามตัวแปรดังนี้

สิ่งดึงดูด	จำนวน ๕ ข้อ
กิจกรรม	จำนวน ๕ ข้อ
การเข้าถึง	จำนวน ๕ ข้อ
การอำนวยความสะดวก	จำนวน ๕ ข้อ
ที่พัก	จำนวน ๕ ข้อ

ส่วนที่ ๓ สอบถามเกี่ยวกับการมีส่วนร่วม ประกอบด้วยข้อคำถามทั้งหมด ๒๐ ข้อโดยแยกตามตัวแปรดังนี้

การวางแผน	จำนวน ๕ ข้อ
การดำเนินงาน	จำนวน ๕ ข้อ
การติดตามผล	จำนวน ๕ ข้อ
การรับผลประโยชน์	จำนวน ๕ ข้อ

ส่วนที่ ๔ สอบถามเกี่ยวกับหลักการบริหารนิธรรม ๗ ประกอบด้วยข้อคำถามทั้งหมด ๓๕ ข้อโดยแยกตามตัวแปรดังนี้

หมั่นประชุมกันเนืองนิตย์	จำนวน ๕ ข้อ
พร้อมเพรียงกันประชุม	จำนวน ๕ ข้อ

การไม่ตั้งกฎระเบียบตามที่ขัดต่อระเบียบเดิม	จำนวน ๕ ข้อ
ความเคารพและรับฟังความคิดเห็นของผู้ใหญ่	จำนวน ๕ ข้อ
เคารพสิทธิมนุษยชน	จำนวน ๕ ข้อ
การให้ความเคารพสถานที่	จำนวน ๕ ข้อ
ให้การดูแลเอาใจใส่แก่ผู้มาเยือน	จำนวน ๕ ข้อ

ส่วนที่ ๕ สอบถามเกี่ยวกับการพัฒนาการจัดการการท่องเที่ยวในจังหวัดสงขลา ประกอบด้วยข้อคำถามทั้งหมด ๒๕ ข้อโดยแยกตามตัวแปรดังนี้

การพัฒนาคุณภาพแหล่งท่องเที่ยว	จำนวน ๕ ข้อ
พัฒนาโครงสร้างพื้นฐานและสิ่งอำนวยความสะดวก	จำนวน ๕ ข้อ
การพัฒนาบุคลากรด้านการท่องเที่ยว	จำนวน ๕ ข้อ
การสร้างความเชื่อมั่นของนักท่องเที่ยว	จำนวน ๕ ข้อ
การบูรณาการการบริหารจัดการการท่องเที่ยว	จำนวน ๕ ข้อ

ส่วนที่ ๒ ถึงส่วนที่ ๕ ผู้ศึกษาได้สร้างแบบสอบถามโดยใช้มาตรวัดแบบ Likert Scale^๔ ซึ่งจะมีข้อคำถามแบบประมาณค่าที่ใช้วัด ๕ ระดับ (Rating Scale) และมีเกณฑ์การให้คะแนน ดังนี้

มากที่สุด	ให้คะแนน	๕	คะแนน
มาก	ให้คะแนน	๔	คะแนน
ปานกลาง	ให้คะแนน	๓	คะแนน
น้อย	ให้คะแนน	๒	คะแนน
น้อยที่สุด	ให้คะแนน	๑	คะแนน

จากเกณฑ์ดังกล่าว ผู้วิจัยใช้เกณฑ์ค่าเฉลี่ยในการอธิบายผล ซึ่งผลจากการคำนวณโดยใช้สูตรการคำนวณความกว้างของอันตรภาคชั้น มีดังนี้^๕ จากสูตร

$$\begin{aligned} \text{ช่วงชั้นคะแนน} &= \frac{\text{คะแนนสูงสุด} - \text{คะแนนต่ำสุด}}{\text{ระบบการวัด}} \\ &= \frac{5 - 1}{5} = 0.80 \end{aligned}$$

จะได้เกณฑ์การแปลผล ๕ ระดับ ดังนี้

คะแนนเฉลี่ย	๔.๒๑ - ๕.๐๐	หมายถึง	มากที่สุด
คะแนนเฉลี่ย	๓.๔๑ - ๔.๒๐	หมายถึง	มาก
คะแนนเฉลี่ย	๒.๖๑ - ๓.๔๐	หมายถึง	ปานกลาง
คะแนนเฉลี่ย	๑.๘๑ - ๒.๖๐	หมายถึง	น้อย

^๔ Likert, Rensis, "The Method of Constructing and Attitude Scale", *Reading in Attitude Theory and Measurement*. (Fishbein, Martin, Ed. New York: Wiley & Son, 1967), pp. 90-95.

^๕ มัลลิกา บุณนาค, *สถิติเพื่อการตัดสินใจ*, (กรุงเทพมหานคร : จุฬาลงกรณ์มหาวิทยาลัย, ๒๕๓๗), หน้า ๑๔๓.

คะแนนเฉลี่ย ๑.๐๐ – ๑.๘๐ หมายถึง น้อยที่สุด

๓) การสร้างเครื่องมือที่ใช้ในการวิจัย

การสร้างเครื่องมือที่ใช้ในการวิจัย ผู้วิจัยดำเนินการตามขั้นตอน ดังต่อไปนี้

๓.๑) ศึกษาวรรณกรรมที่เกี่ยวข้อง หลักการ แนวคิด ทฤษฎีและงานวิจัยที่เกี่ยวข้องจาก เอกสาร ตำรา ภายใต้คำแนะนำของอาจารย์ที่ปรึกษา และสร้างเครื่องมือเป็นแบบบันทึกเอกสาร เพื่อใช้ในการเก็บรวบรวมข้อมูลและนำมาวิเคราะห์ เก็บผลการวิเคราะห์ไว้ในแบบบันทึกเอกสาร

๓.๒) นำความรู้และแนวคิดที่ได้จากการศึกษาค้นคว้ามาประมวลเพื่อกำหนดโครงสร้างของเครื่องมือและขอบเขตเนื้อหา โดยการสร้างแบบสอบถามเพื่อใช้สอบถามเกี่ยวกับรูปแบบการ พัฒนาการจัดการการท่องเที่ยวบนพื้นที่เศรษฐกิจพิเศษในจังหวัดสงขลา โดยการนำข้อมูลสรุป ประเด็นจากการวิเคราะห์ สังเคราะห์มาจัดทำเป็นข้อคำถามในแบบสอบถาม จำแนกตามตัวแปร รูปแบบการ พัฒนาการจัดการการท่องเที่ยวบนพื้นที่เศรษฐกิจพิเศษในจังหวัดสงขลา ทั้ง ๒๑ ตัวแปร รวมข้อคำถามทั้งสิ้น ๑๐๕ ข้อคำถาม ภายใต้คำแนะนำของอาจารย์ที่ปรึกษา แล้วนำเสนอผู้เชี่ยวชาญ ๕ คน และนำมาหาค่าดัชนีความสอดคล้องตามวัตถุประสงค์ของการวิจัย โดยใช้เทคนิค IOC (Index of Item Objective Congruence) โดยพิจารณาจากค่า IOC มากกว่า ๐.๐๖ ขึ้นไป

๓.๓) นำความรู้และแนวคิดที่ได้จากการศึกษาค้นคว้าและผลการวิเคราะห์องค์ประกอบ มาเป็นฐานในการสร้างแบบสัมภาษณ์แบบกึ่งโครงสร้าง เพื่อใช้ในการเก็บข้อมูลและนำมาวิเคราะห์ เพื่อหารูปแบบการ พัฒนาการจัดการการท่องเที่ยวบนพื้นที่เศรษฐกิจพิเศษในจังหวัดสงขลา และการ หาค่าความเที่ยงตรงของเครื่องมือ

๔. การหาค่าความเที่ยงตรงของเครื่องมือที่ใช้ในการวิจัย ผู้วิจัยได้ดำเนินการตาม ขั้นตอนของการวิจัย ดังต่อไปนี้

๔.๑) การตรวจสอบความตรง (Validity) ของเครื่องมือ โดยนำแบบสอบถามให้อาจารย์ ที่ปรึกษาตรวจ จากนั้นเสนอผู้เชี่ยวชาญ จำนวน ๕ คน ประกอบด้วย

๔.๑.๑) ผศ.ดร. รัฐพล เย็นใจมา ตำแหน่ง หัวหน้าภาควิชารัฐศาสตร์ อาจารย์ ประจำภาควิชารัฐศาสตร์ คณะสังคมศาสตร์ มหาวิทยาลัยมหาจุฬาลงกรณราชวิทยาลัย

๔.๑.๒) ผศ.ดร. ธิติวุฒิ หมั่นมี ตำแหน่ง รองหัวหน้าภาควิชารัฐศาสตร์/ประธาน หลักสูตรรัฐประศาสนศาสตรมหาบัณฑิต อาจารย์ประจำภาควิชารัฐศาสตร์ คณะสังคมศาสตร์ มหาวิทยาลัยมหาจุฬาลงกรณราชวิทยาลัย

๔.๑.๓) ผศ.ดร. สุรียา รักษาเมือง ตำแหน่ง เลขานุการหลักสูตรบัณฑิตศึกษา สาขาวิชารัฐประศาสนศาสตร์ (นานาชาติ) อาจารย์ประจำภาควิชารัฐศาสตร์ คณะสังคมศาสตร์ มหาวิทยาลัยมหาจุฬาลงกรณราชวิทยาลัย

๔.๑.๔) ผศ.ดร. ประเสริฐ ธิลาว ตำแหน่ง กรรมการและเลขานุการหลักสูตร สาขาการจัดการเชิงพุทธ อาจารย์ประจำภาควิชารัฐศาสตร์ คณะสังคมศาสตร์ มหาวิทยาลัยมหา จุฬาลงกรณราชวิทยาลัย

๔.๑.๕) อาจารย์ ดร. สมบัติ นามบุรี ตำแหน่ง อาจารย์ประจำภาควิชา รัฐศาสตร์ คณะสังคมศาสตร์ มหาวิทยาลัยมหาจุฬาลงกรณราชวิทยาลัย

เพื่อตรวจสอบความตรงเชิงเนื้อหา (Content Validity) ความชัดเจนของภาษา ความครอบคลุมของโครงสร้างและความสอดคล้องระหว่างข้อความกับวัตถุประสงค์ของการวิจัย โดยใช้เทคนิค IOC (Index of Item-Objective Congruence) โดยผู้ทรงคุณวุฒิแต่ละท่านจะประเมินให้คะแนน ๓ ระดับ คือ +๑ = มีความสอดคล้อง ๐ = ไม่แน่ใจ -๑ = ไม่สอดคล้อง แล้วคำนวณค่าและคัดเลือกข้อความที่มีค่าดัชนีความสอดคล้องพบว่า มีค่าดัชนีความสอดคล้องตั้งแต่ ๐.๖ - ๑.๐๐ ทุกข้อถาม

๔.๒) นำแบบสอบถามที่ปรับปรุงแล้วไปทดลองใช้ (Try Out) กับประชากรที่ไม่ใช่กลุ่มตัวอย่างจริง ซึ่งเป็นข้าราชการในพื้นที่เศรษฐกิจพิเศษในพื้นที่ต่างจังหวัด จำนวน ๓๐ คน

๔.๓) นำแบบสอบถามที่ได้มาคำนวณหาค่าความเชื่อมั่น (Reliability) ตามวิธีของครอนบาค (Cronbach) โดยใช้สัมประสิทธิ์แอลฟา (α - Coefficient) ได้ค่าความเชื่อมั่นในภาพรวมเท่ากับ ๐.๘๘๗ และสามารถจำแนกตามตัวแปรได้ดังนี้

ตารางที่ ๓.๒ แสดงค่าความเชื่อมั่นของแบบสอบถาม

ตัวแปร	ค่าสัมประสิทธิ์แอลฟา (α)	จำนวนข้อ
๑. การจัดการการท่องเที่ยว	๐.๘๖๘	๒๕
๒. การมีส่วนร่วมของประชาชน	๐.๘๘๘	๒๐
๓. หลักการบริหารนิยธรรม ๗	๐.๘๖๔	๓๕
๔. การพัฒนาการจัดการการท่องเที่ยว	๐.๘๗๕	๒๕
ภาพรวม	๐.๘๘๗	๑๐๕

๔.๔) แก้ไขปรับปรุงแบบสอบถาม โดยนำข้อมูลจากการทดลองใช้ในขั้นตอนที่ผ่านมาทำการปรับปรุงแก้ไขโดยผ่านอาจารย์ที่ปรึกษาตรวจสอบอีกครั้งหนึ่ง หลังจากนั้นจึงนำมาสร้างเป็นแบบสอบถามฉบับสมบูรณ์เพื่อใช้ในการเก็บรวบรวมข้อมูลต่อไป

๓.๒.๓ การเก็บรวบรวมข้อมูล

ผู้วิจัยดำเนินการเก็บรวบรวมข้อมูลตามขั้นตอนของการวิจัย ดังต่อไปนี้

๑) การศึกษา “รูปแบบการพัฒนาการจัดการการท่องเที่ยวบนพื้นที่เศรษฐกิจพิเศษในจังหวัดสงขลา” คือ ผู้วิจัยใช้แบบสอบถาม (Questionnaire) เป็นเครื่องมือในการเก็บรวบรวมข้อมูลจากกลุ่มตัวอย่าง คือ ประชาชนในพื้นที่เศรษฐกิจพิเศษจังหวัดสงขลา จำนวน ๔๕๐ คน

๒) ยื่นคำร้อง บพ. ๖.๒ แบบคำร้องทั่วไป บัณฑิตวิทยาลัย มหาวิทยาลัยมหาจุฬาลงกรณราชวิทยาลัย เพื่อขอหนังสืออนุญาตใช้สถานที่เก็บข้อมูลวิจัย เมื่อได้รับหนังสือดังกล่าว เรียบร้อยแล้ว นำส่งให้กับหน่วยงานที่เกี่ยวข้องกับกลุ่มตัวอย่างในการวิจัย โดยกำหนดวัน เวลาและจำนวนกลุ่มตัวอย่าง เพื่อลงพื้นที่เก็บข้อมูล

๓) ลงพื้นที่แจกและเก็บแบบสอบถามสำหรับการวิจัยกับประชาชนในพื้นที่เศรษฐกิจพิเศษในจังหวัดสงขลา ตามที่กำหนดไว้ จำนวน ๔๕๐ คน ซึ่งเป็นกลุ่มตัวอย่างที่ตอบแบบสอบถาม

๔) เมื่อรวบรวมแบบสอบถามที่ได้รับคืนมาทั้งหมด จำนวน ๔๕๐ ชุด แล้วซึ่งคิดเป็น ๑๐๐ เปอร์เซ็นต์ ผู้วิจัยตรวจสอบความสมบูรณ์ของแบบสอบถามและนำมาวิเคราะห์ข้อมูลด้วยโปรแกรมสำเร็จรูปทางสถิติ เพื่อให้สอดคล้องกับวัตถุประสงค์ของการวิจัย

๓.๒.๔ การวิเคราะห์ข้อมูล

การวิจัยเชิงปริมาณ (Quantitative Research) ใช้การวิเคราะห์ปัจจัยเชิงสำรวจ (Exploratory

Factor Analysis : EFA) และโมเดลสมการโครงสร้าง (Structural Equation Modeling: SEM) การวิเคราะห์ข้อมูล มีขั้นตอนต่อไปนี้

๑) การวิเคราะห์ข้อมูลเบื้องต้น สถิติที่ใช้วิเคราะห์ข้อมูล ประกอบด้วย สถิติเชิงบรรยาย ได้แก่ ความถี่ ค่าร้อยละ ค่าเฉลี่ย (Mean) และส่วนเบี่ยงเบนมาตรฐาน (Standard Deviation) เพื่อศึกษา ลักษณะและการแจกแจงของตัวแปรที่ใช้ในการวิจัย การแปลความหมายของค่าเฉลี่ยโดยมีเกณฑ์ ดังนี้

ค่าเฉลี่ยตั้งแต่ ๔.๒๑ – ๕.๐๐ กำหนดให้อยู่ในเกณฑ์ มากที่สุด

ค่าเฉลี่ยตั้งแต่ ๓.๔๑ – ๔.๒๐ กำหนดให้อยู่ในเกณฑ์ มาก

ค่าเฉลี่ยตั้งแต่ ๒.๖๑ – ๓.๔๐ กำหนดให้อยู่ในเกณฑ์ ปานกลาง

ค่าเฉลี่ยตั้งแต่ ๑.๘๑ – ๒.๕๐ กำหนดให้อยู่ในเกณฑ์ น้อย

ค่าเฉลี่ยตั้งแต่ ๑.๐๐ – ๑.๘๐ กำหนดให้อยู่ในเกณฑ์ น้อยที่สุด

๒) การวิเคราะห์ข้อมูลจากแบบสอบถาม ผู้วิจัยจะนำข้อมูลที่ได้มาทำการวิเคราะห์ปัจจัยเชิงสำรวจ (Exploratory Factor Analysis: EFA) เพื่อศึกษากลุ่มตัวแปรที่ยังไม่มีทฤษฎี หรือแนวคิดสนับสนุนเรื่องนั้นมาก่อน ผู้วิจัยจะเก็บข้อมูลจากตัวแปรเหล่านั้น แล้วนำมาจัดหมวดหมู่ด้วยการวิเคราะห์ปัจจัยเพื่อต้องการทราบว่ากลุ่มตัวแปร (Set of Variables) ทั้งหมดมีกี่ปัจจัย (Factor) ด้วยการใช้โปรแกรมสำเร็จรูป ผลจากการวิเคราะห์ปัจจัย จะช่วยลดตัวแปรลงและได้ปัจจัยซึ่งทำให้เข้าใจ ลักษณะของข้อมูลได้ง่าย และสามารถสร้างตัวแปรแฝงเพื่อนำตัวแปรแฝง มาใช้ในการวิเคราะห์โมเดลสมการโครงสร้างต่อไป ซึ่งเทคนิคการวิเคราะห์ปัจจัยเชิงสำรวจ^๖ มีขั้นตอนการวิเคราะห์ ดังนี้

๒.๑) ตรวจสอบเบื้องต้นว่า ข้อมูลสามารถนำมาวิเคราะห์ปัจจัยได้หรือไม่ โดยการพิจารณาเมตริกซ์สหสัมพันธ์ของตัวแปร จากการใช้โปรแกรมสำเร็จรูป ได้ค่าไกเซอร์-ไมเยอร์-ออลคิน (Kaiser-Meyer-Olkin Measure of Sampling Adequacy: KMO-MSA) มากกว่า .๗๐ ถึง ๑ และค่า Bartlett's Test of Sphericity มีนัยสำคัญ แสดงว่า ตัวแปรมีความสัมพันธ์กัน เหมาะสมที่จะนำมาวิเคราะห์ปัจจัย

๒.๒) สกัดปัจจัยขั้นต้น (Factor Extraction) ใช้วิธี Principal Component Analysis โดยมีเกณฑ์กำหนดจำนวนปัจจัย คือ ค่าไอเกน (Eigen Values) มากกว่า ๑ และ Scree Plot เส้นกราฟเริ่มเป็นเส้นตรงขนานกับแกนนอน

๒.๓) หมุนแกนปัจจัย (Factor Rotation) เพื่อให้ได้ปัจจัยร่วมที่ชัดเจน

๒.๔) สร้างคะแนนปัจจัย (Factor Score) เพื่อสร้างตัวแปรแฝงจากตัวแปรสังเกตได้

๒.๕) ตั้งชื่อปัจจัยให้สื่อความ หมายถึง ตัวแปรทั้งหมดในปัจจัย

๓) การวิเคราะห์โมเดลสมการโครงสร้าง (Structural Equation Modeling: SEM) เป็นการบูรณาการของสถิติวิเคราะห์ที่สำคัญ คือการวิเคราะห์ปัจจัย (Factor Analysis) และการวิเคราะห์

^๖ นงลักษณ์ วิรัชชัย, โมเดลลิสเรล : สถิติวิเคราะห์สำหรับการวิจัย, พิมพ์ครั้งที่ ๓, (กรุงเทพมหานคร : สำนักพิมพ์จุฬาลงกรณ์มหาวิทยาลัย, ๒๕๔๒), หน้า ๑๐๒.

เส้นทางอิทธิพล (Path Analysis) โมเดลสมการโครงสร้างประกอบด้วย ๒ ส่วน คือโมเดลการวัด (Measurement Model) และโมเดลโครงสร้าง (Structural Model)

๓.๑) โมเดลการวัด (Measurement Model) เป็นโมเดลที่ระบุความสัมพันธ์เชิงเส้นระหว่างตัวแปรแฝงกับตัวแปรสังเกตได้ ผู้วิจัยใช้การวิเคราะห์ปัจจัยเชิงยืนยัน (Confirmatory Factor Analysis : CFA) อันดับหนึ่ง เพื่อตรวจสอบความตรงของโมเดลการวัดตัวแปรแฝงว่า ตัวแปรสังเกตได้/ตัวบ่งชี้ มีความสอดคล้องกับข้อมูลเชิงประจักษ์ ด้วยโปรแกรม Lisrel (Linear Structure Relation) และพิจารณาคัดเลือกปัจจัยและตัวบ่งชี้ จากตัวแปรสังเกตได้/ตัวบ่งชี้ที่มีสัมประสิทธิ์การพยากรณ์ (R^2) ซึ่งสามารถอธิบายองค์ประกอบสูงตั้งแต่ร้อยละ ๖๐ ขึ้นไป

๓.๒) โมเดลโครงสร้าง (Structural Model) เป็นโมเดลที่ระบุความสัมพันธ์ระหว่างตัวแปรแฝงกับตัวแปรแฝง ผู้วิจัยใช้การวิเคราะห์เส้นทางอิทธิพล (Path Analysis) จุดมุ่งหมายเพื่อพัฒนาโมเดลความสัมพันธ์เชิงสาเหตุระหว่างตัวแปร ศึกษาอิทธิพลทางตรงและอิทธิพลทางอ้อมระหว่างตัวแปรและวิเคราะห์ตรวจสอบความตรงของทฤษฎีหรือทดสอบความสอดคล้องระหว่างโมเดลที่พัฒนาขึ้นกับข้อมูลเชิงประจักษ์ ประกอบด้วยขั้นตอน ๒ ส่วนคือ

๓.๒.๑) การประมาณค่าพารามิเตอร์

(๑) การกำหนดข้อมูลจำเพาะโมเดล (Specification of the Model) ผู้วิจัยได้สนใจศึกษาว่าตัวแปรสาเหตุตัวใดบ้างที่ส่งผลโดยตรงและโดยอ้อมต่อการพัฒนาการจัดการการท่องเที่ยว โดยผู้วิจัยใช้โมเดลการวิเคราะห์โมเดลความสัมพันธ์โครงสร้างเชิงเส้น ประกอบด้วยตัวแปรแฝงและตัวแปรสังเกตได้ โดยมีข้อตกลงเบื้องต้นของโมเดลว่าความสัมพันธ์ของโมเดลทั้งหมดเห็นความสัมพันธ์เชิงเส้นตรง (Linear) เป็นความสัมพันธ์เชิงบวก (Additive) และเป็นความสัมพันธ์ทางเดียว (Recursive Model) ระหว่างตัวแปรภายนอก (Exogenous Variables) และตัวแปรภายใน (Endogenous Variables)

(๒) การระบุความเป็นไปได้ค่าเดียวของโมเดล (Identification of the Model) ผู้วิจัยใช้เงื่อนไขกฎที่ (t-rule) นั่นคือจำนวนพารามิเตอร์ที่ไม่ทราบค่าจะต้องน้อยกว่าหรือเท่ากับจำนวนสมาชิกในเมทริกซ์ความแปรปรวน-ความแปรปรวนร่วมของกลุ่มตัวอย่าง ตรวจสอบโดยจะให้จำนวนพารามิเตอร์ที่ต้องการประมาณค่า (t) และจำนวนตัวแปรสังเกต (NI) ซึ่งนำมาคำนวณหาจำนวนสมาชิกในเมทริกซ์ความแปรปรวนร่วมได้ กฎที่กล่าวไว้ว่า แบบจำลองจะระบุค่าได้พอดีเมื่อ $t \leq (๑/๒) (NI) (NI+๑)$ และใช้กฎความสัมพันธ์ทางเดียว (Recursive Rule) เพื่อตรวจสอบเงื่อนไขพอเพียง

(๓) การประมาณค่าพารามิเตอร์ของโมเดล (Parameter Estimation form the Model) ผู้วิจัยใช้การประมาณค่าโดยใช้วิธี ML (Maximum Likelihood) ซึ่งเป็นวิธีที่แพร่หลายที่สุดวิธีนี้ใช้ฟังก์ชันความกลมกลืนที่ไม่ใช่ฟังก์ชันแบบเส้นตรง แต่ก็ยังเป็นฟังก์ชันที่บอกความแตกต่างระหว่างเมทริกซ์ S และ Sigma ได้ ค่าประมาณของพารามิเตอร์ที่ได้จากวิธี ML มีความคงเส้นคงวา (Consistency) มีประสิทธิภาพและความเป็นอิสระจากมาตรวัด การแจกแจงสุ่มของค่าประมาณพารามิเตอร์ที่ได้จากวิธี ML เป็นแบบปกติและความแปรปรวนของค่าประมาณขึ้นอยู่กับขนาดของค่าพารามิเตอร์

๓.๒.๒) การตรวจสอบความสอดคล้องของโมเดล (Goodness of Fit Measures) เพื่อศึกษาภาพรวมของโมเดลว่าสอดคล้องกับข้อมูลเชิงประจักษ์เพียงใด ผู้วิจัยใช้สถิติที่จะตรวจสอบ ดังนี้

(๑) ค่าไค-สแควร์ (Chi-square Statistics) เป็นค่าสถิติที่ใช้ทดสอบสมมติฐานทางสถิติว่าฟังก์ชันความสอดคล้องมีค่าเป็นศูนย์ ถ้าค่าไค-สแควร์ มีค่าต่ำมากหรือยิ่งเข้าใกล้ศูนย์มากและค่าไค-สแควร์ ไม่มีนัยสำคัญ แสดงว่าโมเดลมีความสอดคล้องกับข้อมูลเชิงประจักษ์

(๒) ค่าสัดส่วน χ^2/df เนื่องจากเมื่อจำนวนกลุ่มตัวอย่างมาก ค่าไค-สแควร์ก็จะยิ่งสูงมากจนอาจทำให้สรุปผลได้ไม่ถูกต้อง ดังนั้นจึงแก้ไขโดยพิจารณาค่า χ^2/df ซึ่งควรมีค่าไม่ควรเกิน ๒.๐๐^๗

(๓) ดัชนีระดับความสอดคล้อง (Goodness-of-Fit Index: GFI) ซึ่งเป็นอัตราส่วนของผลต่างระหว่างฟังก์ชันความสอดคล้องจากโมเดลก่อนและหลังปรับโมเดลกับฟังก์ชัน ความสอดคล้องก่อนปรับโมเดลค่า GFI หากมีค่าตั้งแต่ ๐.๙๐ - ๑.๐๐ แสดงว่าโมเดลมีความสอดคล้องกับข้อมูลเชิงประจักษ์

(๔) ดัชนีวัดความสอดคล้องที่ปรับแล้ว (Adjusted Goodness-of-Fit Index: AGFI) ซึ่งนำ GFI มาปรับแก้ โดยคำนึงถึงขนาดของอิสระ (df) ซึ่งรวมทั้งจำนวนตัวแปรและขนาดกลุ่มตัวอย่างหาค่า AGFI หากมีค่าตั้งแต่ ๐.๙๐ - ๑.๐๐ แสดงว่าโมเดลมีความสอดคล้องกับข้อมูลเชิงประจักษ์

(๕) ดัชนีวัดระดับความสอดคล้องเปรียบเทียบ (Comparative Fit Index: CFI) ใช้เปรียบเทียบโมเดลเชิงสมมติฐานการวิจัยว่ามีความสอดคล้องสูงกว่าข้อมูลเชิงประจักษ์มากน้อยเพียงใด ค่าที่ดีควรมีค่าตั้งแต่ ๐.๙๐ ขึ้นไป แสดงว่าโมเดลมีความสอดคล้องกับข้อมูลเชิงประจักษ์

(๖) ค่ารากของค่าเฉลี่ยกำลังสองของความคลาดเคลื่อนมาตรฐาน (Standardized Root Mean Squared Residual: Standardized RMR) เป็นค่าบอกความคลาดเคลื่อนของโมเดล มีค่าต่ำกว่า ๐.๐๕ แสดงว่า โมเดลมีความสอดคล้องกับข้อมูลเชิงประจักษ์

(๗) ค่าความคลาดเคลื่อนในการประมาณค่าพารามิเตอร์ (Root Mean Square Error of Approximation: RMSEA) เป็นค่าที่บ่งบอกถึงความไม่สอดคล้องของโมเดลที่สร้างขึ้นกับเมทริกซ์ความแปรปรวนร่วมของประชากร ซึ่งค่า RMSEA ที่ดีมาก ๆ ควรมีค่าต่ำกว่า ๐.๐๕ แสดงว่าโมเดลมีความสอดคล้องกับข้อมูลเชิงประจักษ์

(๘) ค่าขนาดตัวอย่างวิกฤติ (Critical N: CN) เป็นดัชนีที่แสดงขนาดของตัวอย่างที่จะยอมรับดัชนีแสดงความสอดคล้องของโมเดลได้ และค่า CN ควรมีค่ามากกว่า ๒๐๐ ของกลุ่มตัวอย่าง (Diamantopoulos & Sigaw, ๒๐๐๐)^๘

^๗ สุภมาส อังคุชิตี สมถวิล วิจิตรวรรณและรัชนิกุล ภิญโญภาณุวัฒน์, สถิติวิเคราะห์สำหรับการวิจัยทางสังคมศาสตร์และพฤติกรรมศาสตร์: เทคนิคการใช้โปรแกรม LISREL, (กรุงเทพมหานคร : เจริญมั่นคงศึกษาริมพ์, ๒๕๕๔), หน้า ๑๔๔.

^๘ Diamantopoulos, A & Sigaw, A.D., *Introducing LISREL: A Guide for the Uninitiated*, (Sage Publications: London, 2000), p. 223.

(๙) เมทริกซ์ความคลาดเคลื่อนในการเปรียบเทียบความสอดคล้อง (Fitting Residuals Matrix) หมายถึงเมทริกซ์ที่มีผลต่างของเมทริกซ์ S และ Sigma ซึ่งประกอบไปด้วยค่าความคลาดเคลื่อนทั้งในรูปคะแนนดิบและคะแนนมาตรฐาน ค่าสูงสุดของเศษเหลือในรูปคะแนนมาตรฐาน (Largest Standardized Residual) ระหว่างเมทริกซ์สหสัมพันธ์ที่เข้าสู่การวิเคราะห์กับเมทริกซ์ที่ประมาณได้ โดยค่าเศษเหลือเคลื่อนที่เข้าใกล้ศูนย์ จะถือว่าโมเดลมีแนวโน้มสอดคล้องกับข้อมูลเชิงประจักษ์ความพอดีเศษเหลือเหมาะสมอยู่ระหว่าง -๒ ถึง ๒

(๑๐) การปรับโมเดล (Model Modification Indexes: MI) ผู้วิจัยปรับโมเดลบนพื้นฐานของทฤษฎีและงานวิจัยเป็นหลัก โดยมีการดำเนินการคือ จะตรวจสอบผลการประมาณค่าพารามิเตอร์ว่ามีความสมเหตุสมผลหรือไม่ มีค่าใดแปลกเกินความเป็นจริงหรือไม่และพิจารณาความสัมพันธ์เชิงพหุคูณกำลังสอง (Squared Multiple Correlation) ให้มีความเหมาะสมรวมทั้งพิจารณาค่าความสอดคล้องรวม (Overall Fit) ของโมเดลว่า โดยภาพรวมแล้วโมเดลสอดคล้องกับข้อมูลเชิงประจักษ์เพียงใดและจะหยุดปรับโมเดลเมื่อพบว่า ค่าสูงสุดของเศษเหลือในรูปคะแนนมาตรฐานต่ำกว่า ๒.๐๐ ดังแผนภาพที่ ๓.๓

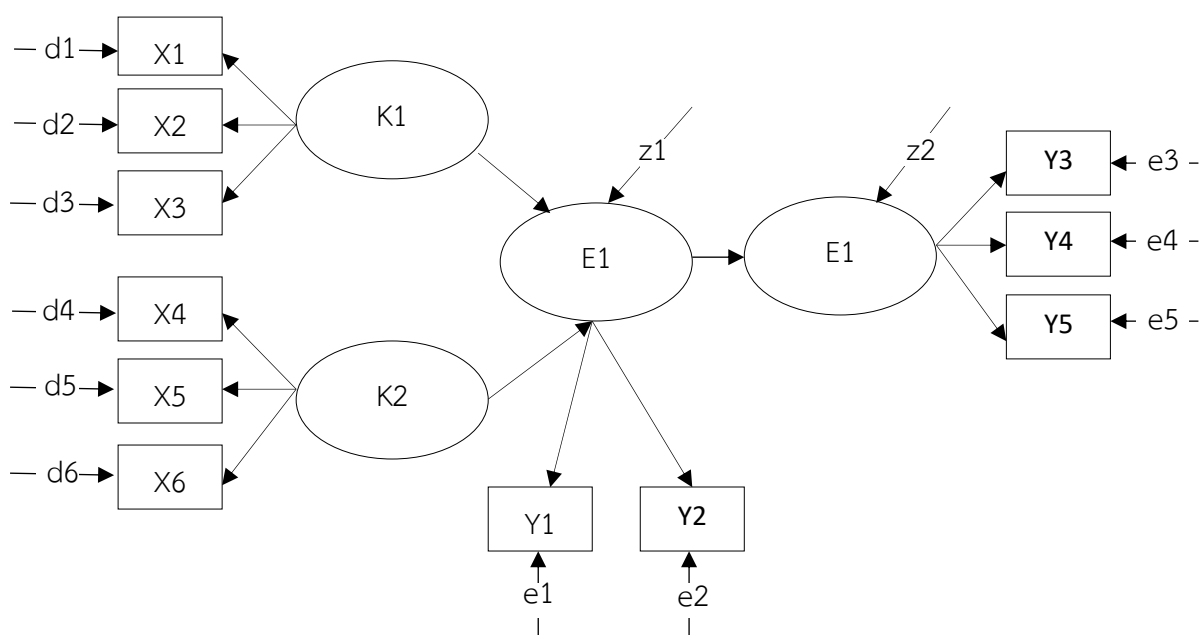

แผนภาพที่ ๓.๒ โมเดลสมการโครงสร้าง (Structural Equation Modeling: SEM)

ภาพโมเดลสมการโครงสร้างประกอบด้วยสัญลักษณ์ต่างๆ ดังนี้^๙



หมายถึง ตัวแปรสังเกตได้ (Observed Variables)

^๙ สุภมาส อังคุโชติ, สมถวิล วิจิตรวรรณ, และรัชนิกุล ภิญโญภาณุวัฒน์, สถิติวิเคราะห์สำหรับการวิจัยทางสังคมศาสตร์และพฤติกรรมศาสตร์ : เทคนิคการใช้โปรแกรม LISREL, หน้า ๑๔๖.



หมายถึง ตัวแปรแฝง (Latent Variables)

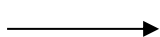

หมายถึง ความสัมพันธ์เชิงสาเหตุ หรือน้ำหนักปัจจัย



หมายถึง ความสัมพันธ์หรือความแปรปรวนร่วมของสองตัวแปร

ในการสร้างโมเดลการวิจัย ผู้วิจัยจะนำสัญลักษณ์เหล่านี้มาเขียนรวมกันเพื่อใช้แทนความสัมพันธ์ของตัวแปรต่างๆ ในโมเดล ดังนี้

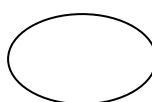

แทน สัมประสิทธิ์ถดถอยของตัวแปรสังเกตได้บนตัวแปรแฝง หรือสัญลักษณ์ของปัจจัย

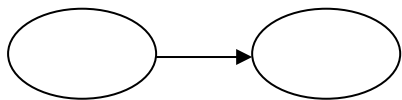

แทน สัมประสิทธิ์ถดถอยของปัจจัยหนึ่งบนอีกปัจจัยหนึ่ง หรือสัญลักษณ์ของความสัมพันธ์เชิงสาเหตุ

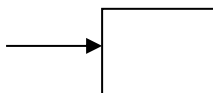

แทน ความคลาดเคลื่อนของการวัดตัวแปรสังเกตได้

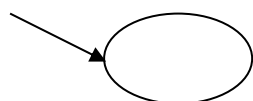

แทน ความคลาดเคลื่อนในการพยากรณ์ปัจจัย

ตัวแปรแฝง (Latent variables) ในโมเดลสมการโครงสร้างแบ่งออกเป็น ๒ ประเภท คือ
 ๑. ตัวแปรแฝงที่เป็นสาเหตุ เรียกว่า ตัวแปรแฝงภายนอก (Exogenous Variables) ในภาพคือ K1 และ K2 ใช้สัญลักษณ์ K หรือ ξ (อ่านว่า KSI) ๒. ตัวแปรแฝงที่เป็นผล เรียกว่า ตัวแปรแฝงภายใน (Endogenous Variables) ในภาพคือ E1 และ E2 ใช้สัญลักษณ์ E หรือ η (อ่านว่า ETA)
 ตัวแปรสังเกตได้ (Observed variables) ในโมเดลสมการโครงสร้างแบ่งออกเป็น ๒ ประเภท คือ

๑. ตัวแปรสังเกตได้สำหรับวัดตัวแปรแฝงภายนอก ใช้สัญลักษณ์ X ในภาพคือ X1 X2 X3 X4 X5 และ X6 โดยที่

X1 X2 และ X3 เป็นตัวแปรสังเกตได้ของ K1

X4 X5 และ X6 เป็นตัวแปรสังเกตได้ของ K2

๒. ตัวแปรสังเกตได้สำหรับวัดตัวแปรแฝงภายใน ใช้สัญลักษณ์ Y ในภาพคือ Y1 Y2 Y3 Y4 และ Y5 โดยที่

Y1 และ Y2 เป็นตัวแปรสังเกตได้ของ E1

Y3 Y4 และ Y5 เป็นตัวแปรสังเกตได้ของ E2

ความคลาดเคลื่อนของการวัดตัวแปรสังเกตได้ X ใช้สัญลักษณ์ d หรือ δ (อ่านว่า DELTA)

ส่วนความคลาดเคลื่อนของการวัดตัวแปรสังเกตได้ Y ใช้สัญลักษณ์ e หรือ ϵ (อ่านว่า EPSILON) ความคลาดเคลื่อนของการวัดตัวแปรแฝง E ใช้สัญลักษณ์ z หรือ ζ (อ่านว่า ZETA)

ดังนั้น $d_1 d_2 d_3 d_4 d_5$ และ d_6 เป็นความแปรปรวนของความคลาดเคลื่อนของ $X_1 X_2 X_3 X_4 X_5$ และ X_6 ตามลำดับ

$e_1 e_2 e_3 e_4$ และ e_5 เป็นความแปรปรวนของความคลาดเคลื่อนของ $Y_1 Y_2 Y_3 Y_4$ และ Y_5 ตามลำดับ

z_1 และ z_2 เป็นความแปรปรวนของความคลาดเคลื่อนของ E_1 และ E_2 ตามลำดับ

ในการวิเคราะห์ข้อมูลเชิงปริมาณเพื่อให้เกิดความเข้าใจในการสื่อสารที่ตรงกันจึงได้กำหนดสัญลักษณ์และอักษรย่อในการวิเคราะห์ข้อมูลดังนี้

สัญลักษณ์ที่ใช้ในการวิเคราะห์ข้อมูล

n	แทน	จำนวนกลุ่มตัวอย่าง
\bar{X}	แทน	ค่าเฉลี่ยของกลุ่มตัวอย่าง
S.D.	แทน	ความเบี่ยงเบนมาตรฐาน (Standard Deviation)
t	แทน	ค่าสถิติที่ใช้พิจารณาใน t-Distribution
F	แทน	ค่าสถิติที่ใช้พิจารณาใน F-Distribution
SKEW	แทน	ค่าความเบ้ (skewness)
KUS	แทน	ค่าความโด่ง (kurtosis)
r	แทน	ค่าสัมประสิทธิ์สหสัมพันธ์ของเพียร์สัน (Pearson's Product Moment Correlation Coefficient)
SE	แทน	ค่าความคลาดเคลื่อนมาตรฐาน (Standard Error)
R^2	แทน	ค่าสหสัมพันธ์พหุคูณยกกำลังสอง (Squared Multiple Correlation) หรือสัมประสิทธิ์การพยากรณ์
χ^2	แทน	ค่าสถิติไค-สแควร์ (Chi-square Statistics)
df	แทน	องศาอิสระ (Degree of Freedom)
p-value	แทน	ระดับนัยสำคัญทางสถิติ
ξ	แทน	ตัวแปรแฝงภายนอก (Ksi)
λ	แทน	ขนาดอิทธิพลของตัวแปรอิสระกับตัวแปรแฝงภายนอก
δ	แทน	ความคลาดเคลื่อนภายใต้ตัวแปรอิสระ
η	แทน	ตัวแปรแฝงภายใน (Eta)
Γ	แทน	เมตริกซ์อิทธิพลเชิงสาเหตุจาก ξ ไป η
GFI	แทน	ดัชนีวัดระดับความสอดคล้อง (Goodness of Fit Index)
AGFI	แทน	ดัชนีวัดระดับความสอดคล้องที่ปรับแก้แล้ว (Adjusted Goodness of Fit Index)

CFI	แทน	ดัชนีวัดระดับความสอดคล้องเปรียบเทียบ (Comparative Fit Index)
SRMR	แทน	ดัชนีค่ารากของค่าเฉลี่ยกำลังสองของความคลาดเคลื่อนมาตรฐาน (Standardized RMR)
RMSEA	แทน	ดัชนีค่าความคลาดเคลื่อนในการประมาณค่าพารามิเตอร์ (Root Mean Square Error of Approximation)
CN	แทน	ค่าขนาดตัวอย่างวิกฤต (Critical N)
DE	แทน	อิทธิพลทางตรง (Direct Effects)
IE	แทน	อิทธิพลทางอ้อม (Indirect Effects)
TE	แทน	อิทธิพลรวม (Total Effects)

ชื่อตัวแปรแฝงภายนอก

MM	แทน	การจัดการการท่องเที่ยว
MM 1	แทน	สิ่งดึงดูดใจ
MM 2	แทน	กิจกรรม
MM 3	แทน	การเข้าถึง
MM 4	แทน	สิ่งอำนวยความสะดวก
MM 5	แทน	ที่พัก
PARTI	แทน	การมีส่วนร่วมของประชาชน
PARTI 1	แทน	การวางแผน
PARTI 2	แทน	การดำเนินงาน
PARTI 3	แทน	การติดตามผล
PARTI 4	แทน	การรับผลประโยชน์

ชื่อตัวแปรแฝงภายใน

PRO	แทน	หลักอภิธานิธรรม ๗
PRO 1	แทน	หมั่นประชุมกันเนื่องนิตย์
PRO 2	แทน	พร้อมเพรียงกันประชุม
PRO 3	แทน	การไม่ตั้งกฎระเบียบตามที่ขัดต่อระเบียบเดิม
PRO 4	แทน	ให้ความเคารพและรับฟังความคิดเห็นของผู้ใหญ่
PRO 5	แทน	เคารพสิทธิมนุษยชน
PRO 6	แทน	การให้ความเคารพสถานที่
PRO 7	แทน	ให้การดูแลเอาใจใส่แก่ผู้มาเยือน

TOURISM แทน การพัฒนาการจัดการการท่องเที่ยวบนพื้นที่เศรษฐกิจพิเศษ

ในจังหวัดสงขลา

TOUR 1	แทน	การพัฒนาคุณภาพแหล่งท่องเที่ยว
TOUR 2	แทน	พัฒนาโครงสร้างพื้นฐานและสิ่งอำนวยความสะดวก
TOUR 3	แทน	พัฒนาบุคลากรด้านการท่องเที่ยว

TOUR 4	แทน	การสร้างเชื่อมั่นของนักท่องเที่ยว
TOUR 5	แทน	การบูรณาการการบริหารจัดการการท่องเที่ยว

๓.๓ การวิจัยเชิงคุณภาพ

สำหรับรูปแบบการวิจัยเชิงคุณภาพ ในครั้งนี้ผู้วิจัยใช้วิธีดำเนินการวิจัยที่เรียกว่าวิธีอุปนัย^{๑๐} (Inductive Approach) คือเริ่มจากข้อมูลจากกลุ่มตัวอย่างที่เจาะจงเลือกมาจำนวนหนึ่ง แล้วจึงวิเคราะห์หาข้อสรุป หรือคำอธิบายเชิงทฤษฎีที่มีลักษณะทั่วไปของข้อมูลนั้นดังแผนภาพที่ ๓.๑

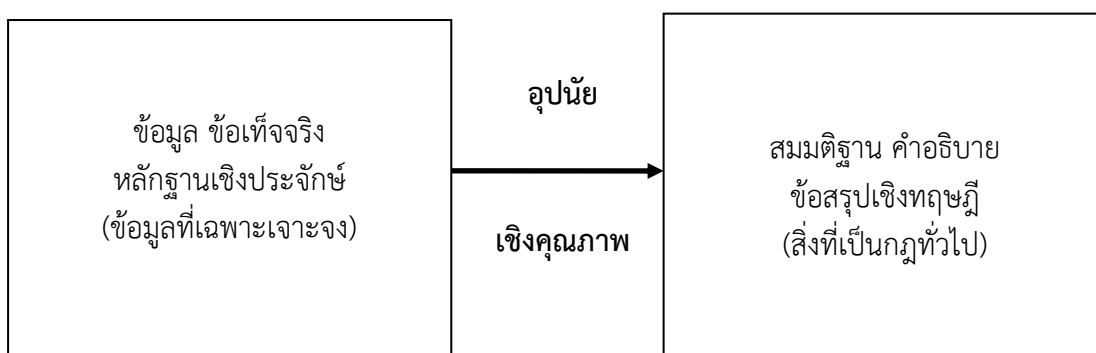

แผนภาพที่ ๓.๓ รูปแบบการวิจัยเชิงคุณภาพ

๓.๓.๑ ผู้ให้ข้อมูลสำคัญ

ผู้ให้ข้อมูลสำคัญที่ใช้ในการวิจัยเชิงคุณภาพ (Qualitative Research) โดยการสัมภาษณ์ แบ่งออกเป็น ๕ กลุ่ม ได้แก่ กลุ่มนักวิชาการด้านพระพุทธศาสนาและศาสนาอื่น ๆ กลุ่มนักวิชาการด้านรัฐประศาสนศาสตร์ กลุ่มผู้บริหาร กลุ่มผู้ประกอบการและกลุ่มผู้สื่อข่าว จำนวน ๑๗ รูปหรือคน ใช้วิธีการเลือกตัวอย่างแบบเจาะจง (Purposive Sampling) ดังนี้

^{๑๐} พรศักดิ์ ผ่องแผ้ว, ศาสตราจารย์, ศาสตราจารย์, (กรุงเทพมหานคร : สำนักพิมพ์ไทยวัฒนาพานิช, ๒๕๒๙), หน้า ๙.

ลำดับที่	กลุ่มนักวิชาการ	ตำแหน่ง
ด้านพระพุทธศาสนา		
๑.	พระมหาจิรวัฒน์ กนตวณฺโณ, ผศ.ดร.	รองผู้อำนวยการศูนย์อาเซียนศึกษา มหาวิทยาลัยมหาจุฬาลงกรณราชวิทยาลัย
๒.	พระอธิการยุทธนา อธิจิตฺโต, ผศ.ดร.	อาจารย์ประจำหลักสูตรพุทธศาสตรมหาบัณฑิต สาขาวิชาปรัชญา มหาวิทยาลัยมหาจุฬาลงกรณราชวิทยาลัย วิทยาเขตนครราชสีมา
๓.	อาจารย์ ดร.นิกร ศรีราช	อาจารย์ประจำหลักสูตรบัณฑิตศึกษา สาขาวิชาการจัดการเชิงพุทธ มหาวิทยาลัยมหาจุฬาลงกรณราชวิทยาลัย
กลุ่มนักวิชาการ		
ด้านรัฐประศาสนศาสตร์		
๔.	ผศ.ดร.ธิติวุฒิ หมั่นมี	รองหัวหน้าภาควิชารัฐศาสตร์/ประธานหลักสูตรรัฐประศาสนศาสตรมหาบัณฑิต คณะสังคมศาสตร์ มหาวิทยาลัยมหาจุฬาลงกรณราชวิทยาลัย
๕.	ผศ.ดร.พงศ์พัฒน์ จิตตานุรักษ์	อาจารย์ประจำหลักสูตรบัณฑิตศึกษา ภาควิชารัฐศาสตร์ คณะสังคมศาสตร์ มหาวิทยาลัยมหาจุฬาลงกรณราชวิทยาลัย
๖.	ผศ.ดร.อัครเดช พรหมกัลป์	ผู้อำนวยการหลักสูตรบัณฑิตศึกษา มหาวิทยาลัยมหาจุฬาลงกรณราชวิทยาลัย วิทยาเขตนครสวรรค์
กลุ่มผู้บริหาร		
๗.	นายสุรพล กำพลานนท์วัฒน์	นายกสมาคมสมาพันธ์ธุรกิจท่องเที่ยวจังหวัดสงขลา
๘.	นายศิวัฒน์ สุวรรณวงศ์	นายกสมาคมโรงแรมหาดใหญ่ จังหวัดสงขลา
๙.	นายสมพล ชิววัฒนาพงศ์	ประธานสภาอุตสาหกรรมการท่องเที่ยวจังหวัดสงขลา
๑๐.	นายกิตติ บุญนำ	ประธานวิสาหกิจชุมชนแคร์คลีน บ้านไทย-จังหวโหลน
กลุ่มผู้ประกอบการสถานบริการ		
๑๑.	นายประสงค์ อิมประพันธ์ตรี	อดีตกรรมการหอการค้าจังหวัดสงขลา ผู้ประกอบการธุรกิจขนส่งและโรงแรมพื้นที่ด้านนอก
๑๒.	นายสุรศักดิ์ ศิลาสูงเนิน	ผู้ประกอบการสถานบริการ
๑๓.	นายเฉลียว เจริญรุ่งโรจน์	ผู้ประกอบการสถานบริการ

ลำดับที่	กลุ่มผู้สื่อข่าว	ตำแหน่ง
๑๔.	นายพิภพ แก้วประดิษฐ์	ผู้สื่อข่าวท้องถิ่น
๑๕.	นายสุวิทย์ แก้วห่อทอง	ผู้สื่อข่าวระดับชาติ
๑๖.	นายภูมรินทร์ มหันตมรรค	ผู้สื่อข่าวของช่อง ๗๗ ข่าวเด็ดสงขลา
๑๗.	นายนิรันทร์ อินยอด	แอดมินเพจท่องเที่ยวสงขลา

๓.๓.๒ เครื่องมือที่ใช้ในการวิจัย

เครื่องมือที่ใช้ในการวิจัยเชิงคุณภาพ ได้แก่ แบบสัมภาษณ์แบบมีโครงสร้างตามวัตถุประสงค์ในการวิจัยดังนี้

๑) การจัดการการท่องเที่ยว ประกอบด้วย สิ่งดึงดูด กิจกรรม การเข้าถึง สิ่งอำนวยความสะดวก ที่พัก ส่งผลต่อการพัฒนาการจัดการการท่องเที่ยวบนพื้นที่เศรษฐกิจพิเศษในจังหวัดสงขลา หรือไม่ อย่างไร

๒) การมีส่วนร่วมของประชาชน ประกอบด้วย การวางแผน การดำเนินงาน การติดตามผล การรับผลประโยชน์ การมีส่วนร่วมมีความเหมาะสมหรือไม่และ/หรือด้านใดไม่เหมาะสมและด้านใดยังขาดอยู่

๓) การพัฒนาการจัดการการท่องเที่ยวบนพื้นที่เศรษฐกิจพิเศษจังหวัดสงขลา ประกอบด้วย การพัฒนาคุณภาพแหล่งท่องเที่ยว การพัฒนาโครงสร้างพื้นฐานและสิ่งอำนวยความสะดวก การพัฒนาบุคลากรด้านการท่องเที่ยว การสร้างความเชื่อมั่นของนักท่องเที่ยว การบูรณาการการบริหารจัดการการท่องเที่ยวส่งผลการพัฒนาการจัดการการท่องเที่ยวบนพื้นที่เศรษฐกิจพิเศษ หรือไม่ อย่างไร

๔) หลักธรรมทางพระพุทธศาสนาโดยเฉพาะการปฏิบัติตามหลักอปริหานิยธรรม ๗ ประกอบด้วย หมั่นประชุมกันเนื่องนิത്യ พร้อมเพรียงกันประชุม การไม่ตั้งกฎระเบียบตามที่ขัดต่อระเบียบเดิม ให้ความเคารพและรับฟังความคิดเห็นของผู้ใหญ่ เคารพสิทธิมนุษยชน การให้ความเคารพสถานที่ ให้การดูแลเอาใจใส่แก่ผู้มาเยือน ส่งผลต่อการพัฒนาการจัดการการท่องเที่ยวบนพื้นที่เศรษฐกิจพิเศษ หรือไม่ อย่างไร

๓.๓.๓ การเก็บรวบรวมข้อมูล

ในการวิจัยครั้งนี้ ผู้วิจัยดำเนินการเก็บรวบรวมข้อมูลจากผู้ให้ข้อมูลสำคัญ ซึ่งมีขั้นตอนดังนี้

๑) การสัมภาษณ์เชิงลึก (In-depth Interview) มีรายละเอียดดังนี้

๑.๑) คัดเลือกผู้ให้ข้อมูลสำคัญ (Key Informants) แบบเจาะจง (Purposive Selection) ซึ่งเป็นบุคคลที่มีความรอบรู้ เชี่ยวชาญ รวมทั้งมีประสบการณ์โดยตรงและสามารถให้ข้อมูลในการพัฒนาการจัดการการท่องเที่ยวบนพื้นที่เศรษฐกิจพิเศษได้เป็นอย่างดี ดำเนินการเก็บข้อมูลโดยใช้แบบสัมภาษณ์ (Interview Form) กับกลุ่มนักวิชาการด้านพระพุทธศาสนา กลุ่มนักวิชาการด้านรัฐประศาสนศาสตร์ กลุ่มผู้บริหาร กลุ่มผู้ประกอบการบริการและกลุ่มผู้สื่อข่าว รวมจำนวน ๑๗ รูปหรือคน

๑.๒) ยื่นคำร้อง บพ. ๖.๒ แบบคำร้องทั่วไป บัณฑิตวิทยาลัย มหาวิทยาลัยมหาจุฬาลงกรณราชวิทยาลัย เพื่อขอหนังสืออนุญาตสัมภาษณ์ผู้ทรงคุณวุฒิ เมื่อได้รับหนังสือดังกล่าวเรียบร้อยแล้วจึงนำส่งให้กับผู้ทรงคุณวุฒิพร้อมกำหนดวัน เวลาและสถานที่ เพื่อเข้าไปสัมภาษณ์

๑.๓) สัมภาษณ์ผู้ให้ข้อมูลสำคัญ (Key Informants) ตามเวลานัด ใช้เวลาสัมภาษณ์ต่อคนไม่เกิน ๖๐ นาที โดยใช้วิธีสัมภาษณ์ผ่านโทรศัพท์ การจดบันทึก ใช้เครื่องบันทึกเสียงในการสนทนา เพื่อนำมาใช้ถอดความสำหรับการวิเคราะห์ข้อมูล ซึ่งหลังจากผู้วิจัยได้สัมภาษณ์เรียบร้อยแล้ว ได้แสดงความขอบคุณ พร้อมกับถ่ายภาพ ซึ่งระยะเวลาการสัมภาษณ์ จำนวนทั้งสิ้น ๓๗ วัน โดยดำเนินการวันที่ ๙ กรกฎาคม ถึง ๑๕ สิงหาคม พ.ศ. ๒๕๖๔

๑.๔) สรุปผลจากการสัมภาษณ์ให้สอดคล้องกับวัตถุประสงค์ของการวิจัยและนำเสนอแนะข้อมูลเป็นองค์ความรู้ที่ได้รับจากการวิจัย

๒) การสนทนากลุ่มเฉพาะ (Focus Group Discussion) เป็นการระดมความคิดเห็นและการอภิปรายในเรื่องที่ผู้วิจัยกำลังศึกษา เป็นวิธีการเสริมในการเก็บรวบรวมข้อมูลวิจัย ซึ่งผู้เข้าร่วมสนทนาควรมีพื้นฐานประสบการณ์ที่ใกล้เคียงหรือคล้ายคลึงกัน มีรายละเอียดดังนี้

๒.๑) ผู้วิจัยได้ขอคำปรึกษาประธานกรรมการควบคุมเล่มดุษฎีนิพนธ์ เพื่อคัดเลือกผู้ทรงคุณวุฒิแบบเจาะจง (Purposive Selection) ซึ่งเป็นบุคคลที่มีความรอบรู้และเชี่ยวชาญในงานวิจัยรวมทั้งให้ข้อเสนอแนะเพิ่มเติม เพื่อให้งานวิจัยมีความสมบูรณ์ยิ่งขึ้น จำนวน ๙ รูปหรือคน โดยรายชื่อผู้ทรงคุณวุฒิที่ร่วมสนทนากลุ่มเฉพาะมีดังต่อไปนี้

ลำดับที่	ผู้ทรงคุณวุฒิ	ตำแหน่ง
๑.	รศ.ดร.สุรพล สุยะพรหม	ผู้อำนวยการหลักสูตรบัณฑิตศึกษา ภาควิชา รัฐศาสตร์ คณะสังคมศาสตร์ มหาวิทยาลัยมหาจุฬาลงกรณราชวิทยาลัย
๒.	รศ.ดร.เกียรติศักดิ์ สุขเหลือ	รองคณบดี คณะสังคมศาสตร์ ฝ่ายวิชาการ มหาวิทยาลัยมหาจุฬาลงกรณราชวิทยาลัย
๓.	พระปลัดระพี นพฺธิสาโร, ผศ.ดร.	อาจารย์ประจำหลักสูตรบัณฑิตศึกษา สาขาวิชาการจัดการเชิงพุทธ ภาควิชา รัฐศาสตร์ คณะสังคมศาสตร์ มหาวิทยาลัยมหาจุฬาลงกรณราชวิทยาลัย
๔.	พระมหากฤษณา กิตติโสภโณ, ผศ.ดร.	เลขานุการหลักสูตรบัณฑิตศึกษา สาขาวิชาการจัดการเชิงพุทธ ภาควิชา รัฐศาสตร์ คณะสังคมศาสตร์ มหาวิทยาลัยมหาจุฬาลงกรณราชวิทยาลัย
๕.	ผศ.ดร.สุรียา รักษาเมือง	เลขานุการหลักสูตรบัณฑิตศึกษา สาขาวิชา รัฐประศาสนศาสตร์ (นานาชาติ) อาจารย์ประจำ ภาควิชา รัฐศาสตร์ คณะสังคมศาสตร์ มหาวิทยาลัยมหาจุฬาลงกรณราชวิทยาลัย
๖.	อาจารย์ ดร.สมบัติ นามบุรี	อาจารย์ประจำภาควิชา รัฐศาสตร์ คณะสังคมศาสตร์ มหาวิทยาลัยมหาจุฬาลงกรณราชวิทยาลัย

ลำดับที่	ผู้ทรงคุณวุฒิ	ตำแหน่ง
๗.	อาจารย์ ดร.อภิญญา ฉัตรช่อฟ้า	อาจารย์ประจำภาควิชารัฐศาสตร์ คณะสังคมศาสตร์ มหาวิทยาลัยมหาจุฬาลงกรณราชวิทยาลัย
๘.	ดร.สิทธิพงษ์ สิทธิภัทรประภา	กรรมการสภาอุตสาหกรรมการท่องเที่ยวจังหวัดสงขลา
๙.	ว่าที่พันตรี ดร.ไพฑูรย์ ปริญาธรรมกุล	ผู้อำนวยการกองยุทธศาสตร์และงบประมาณ เทศบาลนครแม่สอด จังหวัดตาก

๒.๒) ยื่นคำร้อง บท. ๖.๒ แบบคำร้องทั่วไป จากบัณฑิตวิทยาลัย มหาวิทยาลัยมหาจุฬาลงกรณราชวิทยาลัย เพื่อขอหนังสือเชิญผู้ทรงคุณวุฒิเข้าร่วมสนทนากลุ่มเฉพาะ (Focus Group Discussion) เมื่อได้รับหนังสือดังกล่าวเรียบร้อยแล้ว นำส่งให้กับผู้ทรงคุณวุฒิพร้อมกำหนดวัน เวลา และสถานที่ เพื่อเข้าร่วมสนทนากลุ่มเฉพาะ (Focus Group Discussion)

๒.๓) เข้าร่วมสนทนากลุ่มเฉพาะ (Focus Group Discussion) ใช้เวลานำเสนอผลงานวิจัย ไม่เกิน ๑๕ นาที ซึ่งรายละเอียดในการนำเสนอข้อมูล ประกอบด้วย ๑. ความเป็นมาและความสำคัญของปัญหา ๒. วัตถุประสงค์ของการวิจัย ๓. ระเบียบวิธีวิจัย ๔. กรอบแนวคิดในการวิจัย ๕. สรุปผลการวิจัย ๖. องค์ความรู้ที่ได้รับจากการวิจัยและ ๗. แบบประเมินการสนทนากลุ่มตามวัตถุประสงค์ เพื่อประเมินความเหมาะสมขององค์ความรู้จากการวิจัย เรื่อง “รูปแบบการพัฒนาการจัดการการท่องเที่ยวบนพื้นที่เศรษฐกิจพิเศษในจังหวัดสงขลา” ใช้เครื่องบันทึกเสียง ในการบันทึกการสนทนา เพื่อนำมาใช้ถอดความสำหรับการวิเคราะห์ข้อมูล หลังจากผู้วิจัยได้เข้าร่วมสนทนากลุ่มเฉพาะ (Focus Group Discussion) เรียบร้อยแล้ว ได้แสดงความขอบคุณ พร้อมกับถ่ายภาพและมอบของที่ระลึกให้กับผู้ทรงคุณวุฒิ (วันศุกร์ ที่ ๙ กรกฎาคม พ.ศ. ๒๕๖๔ ณ. มหาวิทยาลัยมหาจุฬาลงกรณราชวิทยาลัย โดยผ่านระบบ Zoom Video Conference

๒.๔) สรุปผลจากการเข้าร่วมสนทนากลุ่มเฉพาะ (Focus Group Discussion) และนำเสนอแนะข้อมูลเป็นองค์ความรู้ที่ได้สังเคราะห์จากการวิจัย

การตรวจสอบข้อมูล

หลังจากที่ผู้วิจัยได้ทำการเก็บรวบรวมข้อมูลแล้ว จะต้องทำการตรวจสอบข้อมูลและการวิเคราะห์ข้อมูล ซึ่งบางครั้งอาจทำไปพร้อมกับการเก็บรวบรวมข้อมูลก็ได้ การตรวจสอบข้อมูลในการวิจัยเชิงคุณภาพมักจะใช้วิธีการที่เรียกว่า การตรวจสอบข้อมูลแบบสามเส้า (Triangulation) โดยเมื่อได้ข้อมูลจากการสัมภาษณ์กับผู้ให้ข้อมูลสำคัญและจดบันทึกมาแล้ว ผู้วิจัยได้ตรวจสอบความถูกต้อง ความเพียงพอและความเชื่อถือได้ของข้อมูลว่าจะสามารถตอบปัญหาของการศึกษาวิจัยได้อย่างครบถ้วน ดังนั้น ผู้วิจัยจึงใช้วิธีการตรวจสอบสามเส้าด้านข้อมูล (Data Triangulation) ซึ่งจะทำให้การพิสูจน์ว่าข้อมูลที่ผู้วิจัยได้มานั้นถูกต้อง เพื่อให้ได้ข้อมูลที่แท้จริงและตอบปัญหาการวิจัยโดยการตรวจสอบแหล่งข้อมูลพิจารณาในแหล่งบุคคล หมายถึง ถ้าบุคคลผู้ให้ข้อมูลเปลี่ยนไปข้อมูลจะเหมือนเดิมหรือไม่ ในการศึกษาในครั้งนี้ได้ใช้การตรวจสอบจากแหล่งบุคคลมากที่สุดโดยการสอบถามข้อมูลจากกลุ่มตัวอย่างหลายกลุ่ม ในคำถามเดียวกันและจากกลุ่มตัวอย่างคนเดียวกันจากแหล่งบุคคลหลาย ๆ คน เพื่อเป็นการยืนยันในข้อมูลที่ได้รับว่ามีความถูกต้องกันหรือไม่

๓.๓.๔ การวิเคราะห์ข้อมูล

การวิเคราะห์ข้อมูลในการวิจัยเชิงคุณภาพ ใช้วิธีการวิเคราะห์เนื้อหาเชิงพรรณนา (Descriptive Content Analysis) เป็นการสรุปเนื้อหาเกี่ยวกับรูปแบบการพัฒนาการจัดการการท่องเที่ยวบนพื้นที่เศรษฐกิจพิเศษในจังหวัดสงขลา ที่ได้จากการสัมภาษณ์ผู้ให้ข้อมูลสำคัญ (Key Informants) จำนวน ๑๗ รูปหรือคนและการสนทนากลุ่มเฉพาะ (Focus Group Discussion) จำนวน ๙ รูปหรือคน ซึ่งเป็นบุคคลที่มีความรอบรู้ เชี่ยวชาญ รวมทั้งมีประสบการณ์โดยตรงหรือสามารถให้ข้อมูลในรูปแบบการพัฒนาการจัดการการท่องเที่ยวได้อย่างครอบคลุม นำมาเขียนสรุปเป็นแบบแผนของความสัมพันธ์ระหว่างข้อมูล พรรณนาและวิเคราะห์ความสัมพันธ์ข้อมูล เชื่อมโยงให้มีความสอดคล้องตามกรอบแนวคิด ทฤษฎีหรือตอบปัญหาของการวิจัยให้เหมาะสม พร้อมทั้งนำเสนอแนะข้อมูลเป็นองค์ความรู้ที่ได้สังเคราะห์จากการวิจัย

บทที่ ๔

ผลการวิเคราะห์ข้อมูล

การศึกษาวิจัยเรื่อง “รูปแบบการพัฒนาการจัดการการท่องเที่ยวบนพื้นที่เศรษฐกิจพิเศษในจังหวัดสงขลา” มีวัตถุประสงค์คือ ๑) เพื่อศึกษาสภาพการพัฒนาการจัดการการท่องเที่ยวบนพื้นที่เศรษฐกิจพิเศษในจังหวัดสงขลา ๒) เพื่อศึกษาโมเดลความสัมพันธ์เชิงสาเหตุของการพัฒนาการจัดการการท่องเที่ยวบนพื้นที่เศรษฐกิจพิเศษในจังหวัดสงขลาและ ๓) เพื่อนำเสนอรูปแบบการพัฒนาการจัดการการท่องเที่ยวบนพื้นที่เศรษฐกิจพิเศษในจังหวัดสงขลา ผู้วิจัยได้เก็บรวบรวมข้อมูลและวิเคราะห์ข้อมูลโดยแบ่งออกเป็น ๔ ประเด็นหลัก ดังนี้

๔.๑ ผลการวิเคราะห์ข้อมูลพื้นฐาน

๔.๒ ผลการวิเคราะห์ข้อมูลตามวัตถุประสงค์

๔.๒.๑ สภาพการพัฒนาการจัดการการท่องเที่ยวบนพื้นที่เศรษฐกิจพิเศษในจังหวัดสงขลา

๔.๒.๒ ความสัมพันธ์เชิงสาเหตุของการพัฒนาการจัดการการท่องเที่ยวบนพื้นที่เศรษฐกิจพิเศษในจังหวัดสงขลา

๔.๒.๓ รูปแบบการพัฒนาการจัดการการท่องเที่ยวบนพื้นที่เศรษฐกิจพิเศษในจังหวัดสงขลา

๔.๓ การสนทนากลุ่มเฉพาะ (Focus Group Discussion)

๔.๔ องค์กรความรู้

๔.๔.๑ องค์กรความรู้ที่ได้รับจากการวิจัย

๔.๔.๒ องค์กรความรู้ที่ได้สังเคราะห์จากการวิจัย

๔.๑ ผลการวิเคราะห์ข้อมูลพื้นฐาน

ผลการวิเคราะห์ข้อมูลปัจจัยส่วนบุคคลของผู้ตอบแบบสอบถาม

ผลการวิเคราะห์ข้อมูลทั่วไปเกี่ยวกับปัจจัยส่วนบุคคลของผู้ตอบแบบสอบถาม จำนวน ๔๙๐ คน จำแนกตาม เพศ อายุ ระดับการศึกษา อาชีพและรายได้ต่อเดือน แสดงด้วยความถี่และร้อยละ มีรายละเอียดดังแสดงในตารางที่ ๔.๑ ดังนี้

ตารางที่ ๔.๑ จำนวนและร้อยละของผู้ตอบแบบสอบถามจำแนกตามปัจจัยส่วนบุคคล

		(n=๔๙๐)	
ข้อมูลปัจจัยส่วนบุคคลของผู้ตอบแบบสอบถาม		จำนวน	ร้อยละ
เพศ			
	ชาย	๒๑๘	๔๔.๕
	หญิง	๒๗๒	๕๕.๕
	รวม	๔๙๐	๑๐๐.๐
อายุ			
	ต่ำกว่า ๓๐ ปี	๒๒๔	๔๕.๗
	๓๐ - ๔๐ ปี	๑๒๖	๒๕.๗
	๔๑ - ๕๐ ปี	๙๖	๑๙.๖
	๕๑ ปีขึ้นไป	๔๔	๙.๐
	รวม	๔๙๐	๑๐๐.๐
ระดับการศึกษา			
	ต่ำกว่าปริญญาตรี	๑๕๐	๓๐.๖
	ปริญญาตรี	๒๙๔	๖๐.๐
	ปริญญาโท	๔๐	๘.๑
	ปริญญาเอก	๖	๑.๒
	รวม	๔๙๐	๑๐๐.๐
อาชีพ			
	เจ้าของธุรกิจ/กิจการ	๑๑๓	๒๓.๑
	ค้าขาย	๑๖๒	๓๓.๑
	รับราชการ	๖๘	๑๓.๙
	รับจ้าง/ลูกจ้าง	๑๔๗	๓๐.๐
	รวม	๔๙๐	๑๐๐.๐

ตารางที่ ๔.๑ จำนวนและร้อยละของผู้ตอบแบบสอบถามจำแนกตามปัจจัยส่วนบุคคล (ต่อ)

(n=๔๙๐)

ข้อมูลปัจจัยส่วนบุคคลของผู้ตอบแบบสอบถาม	จำนวน	ร้อยละ
รายได้ต่อเดือน		
ต่ำกว่า ๑๐,๐๐๐ บาท	๘๙	๑๘.๒
๑๐,๐๐๐ - ๒๐,๐๐๐ บาท	๑๙๘	๔๐.๔
๒๐,๐๐๑ - ๓๐,๐๐๐ บาท	๑๒๒	๒๔.๙
ตั้งแต่ ๓๐,๐๐๑ บาทขึ้นไป	๘๑	๑๖.๕
รวม	๔๙๐	๑๐๐.๐

จากตารางที่ ๔.๑ พบว่า ข้อมูลส่วนบุคคลของผู้ตอบแบบสอบถามเรื่อง “รูปแบบการพัฒนาการจัดการการท่องเที่ยวบนพื้นที่เศรษฐกิจพิเศษในจังหวัดสงขลา” จำแนกได้ดังนี้

เพศ พบว่า ผู้ตอบแบบสอบถามส่วนใหญ่เป็นเพศหญิง จำนวน ๒๗๒ คน คิดเป็นร้อยละ ๕๕.๕ ส่วนเพศชาย จำนวน ๒๑๘ คน คิดเป็นร้อยละ ๔๔.๕

อายุ พบว่า ผู้ตอบแบบสอบถามส่วนใหญ่มีอายุต่ำกว่า ๓๐ ปี มีจำนวน ๒๒๔ คน คิดเป็นร้อยละ ๔๕.๗ อายุ ๓๐ - ๔๐ ปี มีจำนวน ๑๒๖ คน คิดเป็นร้อยละ ๒๕.๗ อายุ ๔๑ - ๕๐ ปี จำนวน ๙๖ คน คิดเป็นร้อยละ ๑๙.๖ อายุ ๕๑ ปีขึ้นไป จำนวน ๔๔ คน คิดเป็นร้อยละ ๙.๐ ตามลำดับ

ระดับการศึกษา พบว่า ผู้ตอบแบบสอบถามส่วนใหญ่มีการศึกษาระดับปริญญาตรี จำนวน ๒๙๔ คน คิดเป็นร้อยละ ๖๐.๐ มีการศึกษาระดับต่ำกว่าปริญญาตรี จำนวน ๑๕๐ คน คิดเป็นร้อยละ ๓๐.๖ มีการศึกษาระดับปริญญาโท จำนวน ๔๐ คน คิดเป็นร้อยละ ๘.๒ มีการศึกษาระดับปริญญาเอก จำนวน ๖ คน คิดเป็นร้อยละ ๑.๒ ตามลำดับ

อาชีพ พบว่า ผู้ตอบแบบสอบถามส่วนใหญ่มีอาชีพค้าขาย จำนวน ๑๖๒ คน คิดเป็นร้อยละ ๓๓.๑ มีอาชีพรับจ้าง/ลูกจ้าง จำนวน ๑๔๗ คน คิดเป็นร้อยละ ๓๐.๐ มีอาชีพเจ้าของธุรกิจ/กิจการ จำนวน ๑๑๓ คน คิดเป็นร้อยละ ๒๓.๑ มีอาชีพรับราชการ จำนวน ๖๘ คน คิดเป็นร้อยละ ๑๓.๙ ตามลำดับ

รายได้ต่อเดือน พบว่า ผู้ตอบแบบสอบถามส่วนใหญ่มีรายได้ต่อเดือนอยู่ระหว่าง ๑๐,๐๐๐ - ๒๐,๐๐๐ บาท จำนวน ๑๙๘ คน คิดเป็นร้อยละ ๔๐.๔ มีรายได้ต่อเดือน ๒๐,๐๐๑ - ๓๐,๐๐๐ บาท จำนวน ๑๒๒ คน คิดเป็นร้อยละ ๒๔.๙ มีรายได้ต่อเดือนต่ำกว่า ๑๐,๐๐๐ บาท มีจำนวน ๘๙ คน คิดเป็นร้อยละ ๑๘.๒ มีรายได้ต่อเดือนตั้งแต่ ๓๐,๐๐๑ บาทขึ้นไป จำนวน ๘๑ คน คิดเป็นร้อยละ ๑๖.๕ ตามลำดับ

๔.๒ ผลการวิเคราะห์ข้อมูลตามวัตถุประสงค์

๔.๒.๑ สภาพการพัฒนาการจัดการการท่องเที่ยวบนพื้นที่เศรษฐกิจพิเศษในจังหวัดสงขลา

๑) ผลการวิเคราะห์ข้อมูลการจัดการการท่องเที่ยว

การจัดการการท่องเที่ยว ประกอบด้วย สิ่งดึงดูดใจ (Attraction) กิจกรรม (Activities) การเข้าถึง (Access) สิ่งอำนวยความสะดวก (Amenities) และที่พัก (Accommodation) ผลการวิเคราะห์ดังแสดงในตารางต่อไปนี้

ตารางที่ ๔.๒ ค่าเฉลี่ย ค่าเบี่ยงเบนมาตรฐานและระดับการจัดการการท่องเที่ยว โดยภาพรวม

การจัดการการท่องเที่ยว โดยภาพรวม	ระดับการจัดการ		
	\bar{X}	S.D.	แปลผล
๑. สิ่งดึงดูดใจ (Attraction)	๓.๘๘	๐.๖๖๔	มาก
๒. กิจกรรม (Activities)	๓.๗๔	๐.๖๗๑	มาก
๓. การเข้าถึง (Access)	๓.๖๘	๐.๖๗๗	มาก
๔. สิ่งอำนวยความสะดวก (Amenities)	๓.๘๑	๐.๖๖๖	มาก
๕. ที่พัก (Accommodation)	๓.๗๖	๐.๖๓๗	มาก
ภาพรวม	๓.๗๗	๐.๕๘๙	มาก

จากตารางที่ ๔.๒ พบว่า การจัดการการท่องเที่ยว โดยภาพรวมอยู่ในระดับมาก ($\bar{X} = ๓.๗๗$, S.D. = ๐.๕๘๙)

เมื่อพิจารณาเป็นรายด้านโดยเรียงลำดับตามค่าเฉลี่ยพบผลการศึกษา คือ สิ่งดึงดูดใจ (Attraction) ($\bar{X} = ๓.๘๘$, S.D. = ๐.๖๖๔) สิ่งอำนวยความสะดวก (Amenities) ($\bar{X} = ๓.๘๑$, S.D. = ๐.๖๖๖) ที่พัก (Accommodation) ($\bar{X} = ๓.๗๖$, S.D. = ๐.๖๓๗) กิจกรรม (Activities) ($\bar{X} = ๓.๗๔$, S.D. = ๐.๖๗๑) และการเข้าถึง (Access) ($\bar{X} = ๓.๖๘$, S.D. = ๐.๖๗๗) ทุกด้านอยู่ในระดับมากตามลำดับและเมื่อพิจารณาเป็นรายข้อของแต่ละด้านพบผลการศึกษาดังนี้

ตารางที่ ๔.๓ ค่าเฉลี่ย ค่าเบี่ยงเบนมาตรฐานและระดับการจัดการการท่องเที่ยวจำแนกเป็นรายข้อ

(n=๔๙๐)

การจัดการการท่องเที่ยว สิ่งดึงดูดใจ (Attraction)	ระดับการจัดการ		
	\bar{X}	S.D.	แปลผล
๑. มีความสวยงามและสะอาดตามสุขอนามัย	๓.๙๙	๐.๗๖๓	มาก
๒. มีการจัดวางแผนผังเมืองได้อย่างเป็นระเบียบ	๓.๘๗	๐.๗๗๑	มาก
๓. มีการใช้เทคโนโลยีเข้ามามีส่วนช่วยในระบบ การจัดการการท่องเที่ยวที่ทันสมัยเข้าถึงได้ง่าย	๓.๙๑	๐.๘๒๑	มาก
๔. มีการจัดตั้งศูนย์ช่วยเหลือให้คำแนะนำแก่นักท่องเที่ยวในยามมีภัยหรือความไม่ปลอดภัยแก่ชีวิตและทรัพย์สินอย่างมีประสิทธิภาพ	๓.๗๕	๐.๘๙๓	มาก
๕. มีสินค้าและบริการที่มีราคาเหมาะสมเพื่อสร้าง การชักชวนให้นักท่องเที่ยวได้กลับมาเที่ยวอีกครั้ง	๓.๘๖	๐.๘๒๕	มาก
ภาพรวม	๓.๘๘	๐.๖๖๔	มาก
กิจกรรม (Activities)			
๑. มีกิจกรรมให้กับนักท่องเที่ยวได้เที่ยวชมที่ หลากหลาย	๓.๗๕	๐.๗๘๕	มาก
๒. มีกิจกรรมที่นักท่องเที่ยวสามารถทำใน ช่วงเวลาที่พำนักและท่องเที่ยว ณ สถานที่นั้น ๆ	๓.๗๘	๐.๗๘๑	มาก
๓. มีการเพิ่มความน่าสนใจของการท่องเที่ยว และช่วงเวลาพักผ่อนของนักท่องเที่ยว	๓.๗๓	๐.๘๑๑	มาก
๔. กิจกรรมต่าง ๆ มีความหลากหลายและตรงกับ ความต้องการของนักท่องเที่ยว	๓.๗๓	๐.๘๓๒	มาก
๕. มีการจัดกิจกรรมที่เกี่ยวกับการจับจ่ายใช้สอย ได้เลือกซื้อของที่ระลึกหลายอย่างมากมายและ เป็นเอกลักษณ์ของพื้นที่ที่น่าจดจำ	๓.๗๒	๐.๘๕๔	มาก
ภาพรวม	๓.๗๔	๐.๖๗๑	มาก
การเข้าถึง (Access)			
๑. มีการกำหนดแผนผังระยะทางจากตัวเมืองสู่ แหล่งท่องเที่ยวที่ชัดเจนและมีเส้นทางที่ หลากหลาย	๓.๖๘	๐.๘๓๘	มาก
๒. มีการจัดเส้นทางเท้าที่มีระยะทางที่เหมาะสม กับนักท่องเที่ยว	๓.๖๙	๐.๘๒๓	มาก

ตารางที่ ๔.๓ ค่าเฉลี่ย ค่าเบี่ยงเบนมาตรฐานและระดับการจัดการการท่องเที่ยวจำแนกเป็นรายข้อ
(ต่อ)

การจัดการการท่องเที่ยว การเข้าถึง (Access)	ระดับการจัดการ		
	\bar{X}	S.D.	แปลผล
(n=๔๙๐)			
๓. มีการจัดหาพาหนะสะดวกและง่ายต่อการเดินทางในพื้นที่ระยะสั้นที่เหมาะสมกับผู้สูงอายุและผู้มีปัญหาสุขภาพ	๓.๖๖	๐.๘๐๙	มาก
๔. มีการกำหนดค่าบริการรถโดยสารสาธารณะตามระยะทางไว้อย่างชัดเจน	๓.๖๖	๐.๘๓๘	มาก
๕. มีสภาพถนน การคมนาคม ขนส่งและความสะดวกในการเดินทางมายังแหล่งท่องเที่ยว	๓.๗๑	๐.๘๐๙	มาก
ภาพรวม	๓.๖๘	๐.๖๗๗	มาก
สิ่งอำนวยความสะดวก (Amenities)			
๑. มีการบริการระบบสาธารณูปการขั้นพื้นฐานต่าง ๆ ที่จำเป็นต่อการท่องเที่ยว	๓.๘๗	๐.๗๕๘	มาก
๒. มีคู่มือแนะนำการท่องเที่ยวอย่างถูกต้องและชัดเจนเช่น แผนที่ แผนที่ เป็นต้น	๓.๖๙	๐.๘๖๔	มาก
๓. สามารถใช้เทคโนโลยีที่ทันสมัยสืบค้นหาข้อมูลแหล่งท่องเที่ยวหรือสถานบริการได้สะดวกสบาย	๓.๙๐	๐.๘๓๒	มาก
๔. มีการบริการที่เอื้อต่อนักท่องเที่ยวได้อย่างสะดวกสบายเป็นกันเอง	๓.๗๙	๐.๗๙๕	มาก
๕. มีระบบสื่อความหมายและระบบการจัดการสิ่งอำนวยความสะดวก ณ แหล่งท่องเที่ยว	๓.๘๓	๐.๘๒๘	มาก
ภาพรวม	๓.๘๑	๐.๖๖๖	มาก
ที่พัก (Accommodation)			
๑. มีจำนวนที่พักที่เพียงพอและหลากหลายเหมาะสมกับนักท่องเที่ยว	๓.๗๕	๐.๗๙๓	มาก
๒. มีความหลากหลายด้านราคา เพื่อให้ นักท่องเที่ยวได้เลือกสรรตามฐานะหรือความพึงพอใจ	๓.๗๙	๐.๗๗๙	มาก
๓. ที่พักอยู่ไม่ไกลจากแหล่งท่องเที่ยวมากนักที่นักท่องเที่ยวสามารถเดินทางมายังแหล่งท่องเที่ยวได้ง่ายและมีความปลอดภัย	๓.๗๗	๐.๗๕๗	มาก

ตารางที่ ๔.๓ ค่าเฉลี่ย ค่าเบี่ยงเบนมาตรฐานและระดับการจัดการการท่องเที่ยวจำแนกเป็นรายข้อ (ต่อ)

การจัดการการท่องเที่ยว ที่พัก (Accommodation)	ระดับการจัดการ		
	\bar{X}	S.D.	แปลผล
๔. มีการให้บริการที่ดีในที่พักนั้น ๆ ที่จะทำให้นักท่องเที่ยวได้หวนกลับมาเที่ยวอีกครั้งและยังมาพักที่เดิมอีกต่อไป	๓.๗๓	๐.๘๐๓	มาก
๕. มีบริการอำนวยความสะดวกด้านข้อมูลการท่องเที่ยวในพื้นที่เพื่อเป็นช่องทางเลือกแก่นักท่องเที่ยว	๓.๗๓	๐.๗๙๘	มาก
ภาพรวม	๓.๗๖	๐.๖๓๗	มาก
ภาพรวมของการจัดการการท่องเที่ยว	๓.๗๗	๐.๕๘๙	มาก

จากตารางที่ ๔.๓ ผลการวิเคราะห์ข้อมูลเกี่ยวกับการจัดการการท่องเที่ยวภาพรวมอยู่ในระดับมาก ($\bar{X} = ๓.๗๗$, S.D. = ๐.๕๘๙) เมื่อพิจารณาเป็นรายข้อพบผลการศึกษาดังนี้

๑. สิ่งดึงดูดใจ (Attraction) พบว่า ภาพรวมอยู่ในระดับมาก ($\bar{X} = ๓.๘๘$, S.D. = ๐.๖๖๔) เมื่อพิจารณาข้อที่มีคะแนนเฉลี่ยสูงสุด ๓ ลำดับแรก ได้แก่ มีความสวยงามและสะอาดตามสุขอนามัย ($\bar{X} = ๓.๙๙$, S.D. = ๐.๗๖๓) รองลงมาคือ มีการใช้เทคโนโลยีเข้ามามีส่วนช่วยในระบบการจัดการการท่องเที่ยวที่ทันสมัยเข้าถึงได้ง่าย ($\bar{X} = ๓.๙๑$, S.D. = ๐.๘๒๑) และมีการจัดวางแผนผังเมืองได้อย่างเป็นระเบียบ ($\bar{X} = ๓.๘๗$, S.D. = ๐.๗๗๑)

๒. กิจกรรม (Activities) พบว่า ภาพรวมอยู่ในระดับมาก ($\bar{X} = ๓.๗๔$, S.D. = ๐.๖๗๑) เมื่อพิจารณาข้อที่มีคะแนนเฉลี่ยสูงสุด ๓ ลำดับแรก ได้แก่ มีกิจกรรมที่นักท่องเที่ยวสามารถทำในช่วงเวลาที่พำนักและท่องเที่ยว ณ สถานที่นั้น ๆ ($\bar{X} = ๓.๗๘$, S.D. = ๐.๗๘๑) รองลงมาคือ มีกิจกรรมให้กับนักท่องเที่ยวได้เที่ยวชมที่หลากหลาย ($\bar{X} = ๓.๗๕$, S.D. = ๐.๗๘๕) และมีการเพิ่มความน่าสนใจของการท่องเที่ยวและช่วงเวลาพักผ่อนของนักท่องเที่ยว ($\bar{X} = ๓.๗๓$, S.D. = ๐.๘๑๑)

๓. การเข้าถึง (Access) พบว่า ภาพรวมอยู่ในระดับมาก ($\bar{X} = ๓.๖๘$, S.D. = ๐.๖๗๗) เมื่อพิจารณาข้อที่มีคะแนนเฉลี่ยสูงสุด ๓ ลำดับแรก ได้แก่ มีความสะดวกในการเดินทางมายังแหล่งท่องเที่ยว ($\bar{X} = ๓.๗๑$, S.D. = ๐.๘๐๙) รองลงมา คือ มีการจัดเส้นทางเท้าที่มีระยะทางที่เหมาะสมกับนักท่องเที่ยว ($\bar{X} = ๓.๖๙$, S.D. = ๐.๘๒๓) และมีการกำหนดแผนผังระยะทางจากตัวเมืองสู่แหล่งท่องเที่ยวที่ชัดเจนและมีเส้นทางที่หลากหลาย ($\bar{X} = ๓.๖๘$, S.D. = ๐.๘๓๘)

๔. สิ่งอำนวยความสะดวก (Amenities) พบว่า ภาพรวมอยู่ในระดับมาก ($\bar{X} = ๓.๘๑$, S.D. = ๐.๖๖๖) เมื่อพิจารณาข้อที่มีคะแนนเฉลี่ยสูงสุด ๓ ลำดับแรก ได้แก่ สามารถใช้เทคโนโลยีที่ทันสมัยสืบค้นหาข้อมูลแหล่งท่องเที่ยวหรือสถานบริการได้สะดวกสบาย ($\bar{X} = ๓.๙๐$, S.D. = ๐.๘๓๒) รองลงมา คือ มีการให้บริการระบบสาธารณูปการขั้นพื้นฐานต่าง ๆ ที่จำเป็นต่อการ

ท่องเที่ยว ($\bar{X} = ๓.๘๗$, S.D. = ๐.๗๕๘) และมีระบบสื่อความหมายและระบบการจัดการสิ่งอำนวยความสะดวก ($\bar{X} = ๓.๘๓$, S.D. = ๐.๘๒๘)

๕. ที่พัก (Accommodation) พบว่า ภาพรวมอยู่ในระดับมาก ($\bar{X} = ๓.๗๖$, S.D. = ๐.๖๓๗) เมื่อพิจารณาข้อที่มีคะแนนเฉลี่ยสูงสุด ๓ ลำดับแรก ได้แก่ มีความหลากหลายด้านราคา เพื่อให้นักท่องเที่ยวได้เลือกสรรตามฐานะหรือความพึงพอใจ ($\bar{X} = ๓.๗๙$, S.D. = ๐.๗๗๙) รองลงมา คือ ที่พักอยู่ไม่ไกลจากแหล่งท่องเที่ยวมากนักที่นักท่องเที่ยวสามารถเดินทางมายังแหล่งท่องเที่ยวได้ง่ายและมีความปลอดภัย ($\bar{X} = ๓.๗๗$, S.D. = ๐.๗๕๗) และมีจำนวนที่พักที่เพียงพอและหลากหลายเหมาะสมกับนักท่องเที่ยว ($\bar{X} = ๓.๗๕$, S.D. = ๐.๗๙๓)

๒. ผลการวิเคราะห์ข้อมูลการมีส่วนร่วมของประชาชน

การมีส่วนร่วมของประชาชน ประกอบด้วย การวางแผน การดำเนินการ การติดตามประเมินผล และการรับผลประโยชน์ ผลการวิเคราะห์ดังแสดงในตารางต่อไปนี้

ตารางที่ ๔.๔ ค่าเฉลี่ย ค่าเบี่ยงเบนมาตรฐานและระดับการมีส่วนร่วมของประชาชน

การมีส่วนร่วมของประชาชน โดยภาพรวม	ระดับการมีส่วนร่วมของประชาชน		
	\bar{X}	S.D.	แปลผล
๑. การวางแผน	๓.๐๑	๑.๒๓๓	ปานกลาง
๒. การดำเนินการ	๓.๑๔	๑.๐๙๕	ปานกลาง
๓. การติดตามประเมินผล	๒.๙๐	๑.๑๖๒	ปานกลาง
๔. การรับผลประโยชน์	๓.๔๒	๐.๘๒๖	มาก
ภาพรวมการมีส่วนร่วมของประชาชน	๓.๑๒	๑.๐๐๒	ปานกลาง

จากตารางที่ ๔.๔ พบว่า การมีส่วนร่วมของประชาชน ภาพรวมอยู่ในระดับปานกลาง ($\bar{X} = ๓.๑๒$, S.D. = ๑.๐๐๒) เมื่อพิจารณาเป็นรายด้านโดยเรียงลำดับตามค่าเฉลี่ยพบผลการศึกษาคือ การรับผลประโยชน์ ($\bar{X} = ๓.๔๒$, S.D. = ๐.๘๒๖) มีค่าเฉลี่ยอยู่ในระดับมาก รองลงมาคือ การดำเนินการ ($\bar{X} = ๓.๑๔$, S.D. = ๑.๐๙๕) การวางแผน ($\bar{X} = ๓.๐๑$, S.D. = ๑.๒๓๓) การติดตามประเมินผล ($\bar{X} = ๒.๙๐$, S.D. = ๑.๑๖๒) ภาพรวมอยู่ในระดับปานกลาง ตามลำดับ และเมื่อพิจารณาเป็นรายข้อของแต่ละด้านพบผลการศึกษาดังนี้

ตารางที่ ๔.๕ ค่าเฉลี่ย ค่าเบี่ยงเบนมาตรฐานและระดับการมีส่วนร่วมของประชาชน จำแนกเป็นรายข้อ

การมีส่วนร่วมของประชาชน	ระดับการมีส่วนร่วม (n=๔๙๐)		
	การวางแผน	\bar{X}	S.D.
๑. มีส่วนร่วมในการประสานงานกับหน่วยงานที่เกี่ยวข้องข้องในการดำเนินการวางแผนด้านการท่องเที่ยว	๓.๐๑	๑.๒๘๔	ปานกลาง
๒. มีส่วนร่วมในการวางแผนการจัดการการท่องเที่ยวในพื้นที่	๓.๐๔	๑.๓๑๖	ปานกลาง
๓. มีส่วนร่วมในการกำหนดวัตถุประสงค์ของโครงการด้านการท่องเที่ยว	๒.๙๙	๑.๒๘๑	ปานกลาง
๔. มีส่วนร่วมในการแสดงความคิดเห็นเกี่ยวกับแผนการพัฒนาการท่องเที่ยวในพื้นที่	๓.๐๔	๑.๓๐๔	ปานกลาง
๕. มีส่วนร่วมในการกำหนดวิธีการในการดำเนินงานด้านการท่องเที่ยว	๓.๐๐	๑.๒๙๓	ปานกลาง
ภาพรวม	๓.๐๑	๑.๒๓๓	ปานกลาง
การดำเนินการ			
๑. มีส่วนร่วมในการชักชวนผู้อื่นให้เข้าร่วมกิจกรรมการท่องเที่ยวในพื้นที่	๓.๔๓	๑.๑๙๕	มาก
๒. มีส่วนร่วมในการจัดกิจกรรมด้านการพัฒนาการท่องเที่ยวกับหน่วยงานราชการ	๓.๐๗	๑.๒๕๓	ปานกลาง
๓. มีส่วนร่วมในการปฏิบัติตามแผนของชุมชนที่ได้วางไว้	๓.๑๙	๑.๑๘๗	ปานกลาง
๔. มีส่วนร่วมในการสนับสนุนลงทุนในด้านต่าง ๆ เช่น กำลังกาย กำลังใจหรือกำลังทรัพย์	๒.๙๗	๑.๒๑๔	ปานกลาง
๕. มีส่วนร่วมในการประสานงานกับหน่วยงานต่าง ๆ ในการดำเนินกิจกรรมด้านการท่องเที่ยว	๓.๐๒	๑.๒๐๖	ปานกลาง
ภาพรวม	๓.๑๔	๑.๐๙๕	ปานกลาง
การติดตามประเมินผล			
๑. มีส่วนร่วมในการประชุมฯ ร่วมแสดงความคิดเห็นในการติดตามและประเมินผลด้านการท่องเที่ยว	๓.๑๓	๑.๑๙๗	ปานกลาง

ตารางที่ ๔.๕ ค่าเฉลี่ย ค่าเบี่ยงเบนมาตรฐานและระดับการมีส่วนร่วมของประชาชน จำแนกเป็นรายข้อ (ต่อ)

การมีส่วนร่วมของประชาชน การติดตามประเมินผล	ระดับการมีส่วนร่วม (n=๔๙๐)		
	\bar{X}	S.D.	แปลผล
๒. มีส่วนร่วมในการติดตามและประเมินผลการปฏิบัติงานด้านการท่องเที่ยวตามแผนที่กำหนดไว้	๒.๘๓	๑.๒๓๕	ปานกลาง
๓. มีส่วนร่วมในการสรุปผลการดำเนินงานด้านการท่องเที่ยว	๒.๘๗	๑.๒๗๔	ปานกลาง
๔. มีส่วนร่วมในการวิเคราะห์ปัญหาอุปสรรคในการดำเนินงานด้านการท่องเที่ยว	๒.๘๓	๑.๒๗๑	ปานกลาง
๕. มีส่วนร่วมในการติดตามและร่วมหาแนวทางในการปรับปรุงการดำเนินงานด้านการท่องเที่ยว	๒.๘๖	๑.๒๘๕	ปานกลาง
ภาพรวม	๒.๙๐	๑.๑๖๒	ปานกลาง
การรับผลประโยชน์			
๑. มีความภาคภูมิใจในพื้นที่ของท่านว่ามีชื่อเสียงเป็นที่รู้จักของนักท่องเที่ยว	๒.๘๙	๑.๒๘๗	ปานกลาง
๒. มีการได้ใช้ประโยชน์ในสถานที่ท่องเที่ยวแห่งนี้ เป็นสถานที่ประกอบกิจการ ค้าขายหรือได้เป็นสถานที่พักผ่อนอย่างเต็มที่	๓.๘๗	๐.๙๗๐	มาก
๓. มีการได้รับประโยชน์จากการพัฒนาคุณภาพและมาตรฐานของสินค้าและบริการด้านการท่องเที่ยว	๓.๖๐	๐.๙๙๗	มาก
๔. มีการได้รับรายได้เพิ่มขึ้นจากการท่องเที่ยวในสถานที่แห่งนี้	๓.๕๐	๐.๙๙๑	มาก
๕. มีการได้รับผลประโยชน์จากการปรับปรุงและพัฒนาโครงสร้างพื้นฐานและสิ่งอำนวยความสะดวกเพื่อการท่องเที่ยว	๓.๒๔	๑.๑๐๐	ปานกลาง
ภาพรวม	๓.๔๒	๐.๘๒๖	มาก
ภาพรวมการมีส่วนร่วมของประชาชน	๓.๑๒	๑.๐๐๒	ปานกลาง

จากตารางที่ ๔.๕ ผลการวิเคราะห์ข้อมูลเกี่ยวกับการมีส่วนร่วมของประชาชน ภาพรวมอยู่ในระดับปานกลาง ($\bar{X} = ๓.๑๒$, S.D. = ๑.๐๐๒) เมื่อพิจารณาเป็นรายข้อพบผลการศึกษาดังนี้

๑. การวางแผน พบว่า ภาพรวมอยู่ในระดับปานกลาง ($\bar{X} = ๓.๐๑$, S.D. = ๑.๒๓๓) เมื่อพิจารณาข้อที่มีคะแนนเฉลี่ยสูงสุด ๓ ลำดับแรก ได้แก่ มีส่วนร่วมในการแสดงความคิดเห็นเกี่ยวกับแผนการพัฒนาการท่องเที่ยวในพื้นที่ ($\bar{X} = ๓.๐๔$, S.D. = ๑.๓๐๔) รองลงมา คือ มีส่วนร่วมในการวางแผนการจัดการการท่องเที่ยวในพื้นที่ ($\bar{X} = ๓.๐๔$, S.D. = ๑.๓๑๖) และมีส่วนร่วมในการประสานงานกับหน่วยงานที่เกี่ยวข้องในการดำเนินการวางแผนด้านการท่องเที่ยว ($\bar{X} = ๓.๐๑$, S.D. = ๑.๒๘๔)

๒. การดำเนินการ พบว่า ภาพรวมอยู่ในระดับปานกลาง ($\bar{X} = ๓.๑๔$, S.D. = ๑.๐๙๕) เมื่อพิจารณาข้อที่มีคะแนนเฉลี่ยสูงสุด ๓ ลำดับแรก ได้แก่ มีส่วนร่วมในการชักชวนผู้อื่นให้เข้าร่วมกิจกรรมการท่องเที่ยวในพื้นที่ ($\bar{X} = ๓.๔๓$, S.D. = ๑.๑๙๕) รองลงมา คือ มีส่วนร่วมในการปฏิบัติตามแผนของชุมชนที่ได้วางไว้ ($\bar{X} = ๓.๑๙$, S.D. = ๑.๑๘๗) และมีส่วนร่วมในการจัดกิจกรรมด้านการพัฒนาการท่องเที่ยวกับหน่วยงานราชการ ($\bar{X} = ๓.๐๗$, S.D. = ๑.๒๕๓)

๓. การติดตามประเมินผล พบว่า ภาพรวมอยู่ในระดับปานกลาง ($\bar{X} = ๒.๙๐$, S.D. = ๑.๑๖๒) เมื่อพิจารณาข้อที่มีคะแนนเฉลี่ยสูงสุด ๓ ลำดับแรก ได้แก่ มีส่วนร่วมในการประชุมฯ ร่วมแสดงความคิดเห็นในการติดตามและประเมินผลด้านการท่องเที่ยว ($\bar{X} = ๓.๑๓$, S.D. = ๑.๑๙๗) รองลงมาคือ มีส่วนร่วมในการสรุปผลการดำเนินงานด้านการท่องเที่ยว ($\bar{X} = ๒.๘๗$, S.D. = ๑.๒๗๔) และมีส่วนร่วมในการติดตามและร่วมหาแนวทางในการปรับปรุงการดำเนินงานด้านการท่องเที่ยว ($\bar{X} = ๒.๘๖$, S.D. = ๑.๒๘๕)

๔. การรับผลประโยชน์ พบว่า ภาพรวมอยู่ในระดับมาก ($\bar{X} = ๓.๔๒$, S.D. = ๐.๘๒๖) เมื่อพิจารณาข้อที่มีคะแนนเฉลี่ยสูงสุด ๓ ลำดับแรก ได้แก่ มีการได้ใช้ประโยชน์ในสถานที่ท่องเที่ยวแห่งนี้เป็นสถานที่ประกอบกิจการ ค้าขายหรือได้เป็นสถานที่พักผ่อนอย่างเต็มที่ ($\bar{X} = ๓.๘๗$, S.D. = ๐.๙๗๐) รองลงมา คือ มีการได้รับประโยชน์จากการพัฒนาคุณภาพและมาตรฐานของสินค้าและบริการด้านการท่องเที่ยว ($\bar{X} = ๓.๖๐$, S.D. = ๐.๙๙๗) และมีการได้รับรายได้เพิ่มขึ้นจากการท่องเที่ยวในสถานที่แห่งนี้ ($\bar{X} = ๓.๕๐$, S.D. = ๐.๙๙๑)

๓. ข้อมูลเกี่ยวกับหลักการบริหารนิยธรรม ๗

หลักการบริหารนิยธรรม ๗ ประกอบด้วย หมั่นประชุมกันเนื่องนิตย์ พร้อมเพียงกันประชุม การไม่ตั้งกฎระเบียบตามที่ขัดต่อระเบียบเดิม ให้ความเคารพและรับฟังความคิดเห็นของผู้ใหญ่ เคารพสิทธิมนุษยชน การให้ความเคารพสถานที่และให้การดูแลเอาใจใส่แก่ผู้มาเยือน ผลการวิเคราะห์ดังแสดงในตารางต่อไปนี้

ตารางที่ ๔.๖ ค่าเฉลี่ย ค่าเบี่ยงเบนมาตรฐานและระดับหลักการบริหารนิยธรรม ๗

หลักการบริหารนิยธรรม ๗ โดยภาพรวม	ระดับการปฏิบัติ		
	\bar{X}	S.D.	แปลผล
๑. หมั่นประชุมกันเนื่องนิตย์	๓.๐๒	๑.๐๕๘	ปานกลาง
๒. พร้อมเพียงกันประชุม	๓.๑๒	๑.๐๒๖	ปานกลาง
๓. การไม่ตั้งกฎระเบียบตามที่ขัดต่อระเบียบเดิม	๓.๔๐	๐.๗๘๔	ปานกลาง
๔. ให้ความเคารพและรับฟังความคิดเห็นของผู้ใหญ่	๓.๕๔	๐.๗๓๕	มาก
๕. เคารพสิทธิมนุษยชน	๓.๕๙	๐.๗๑๗	มาก
๖. การให้ความเคารพสถานที่	๓.๘๒	๐.๖๔๗	มาก
๗. ให้การดูแลเอาใจใส่แก่ผู้มาเยือน	๓.๖๔	๐.๖๖๑	มาก
ภาพรวมหลักการบริหารนิยธรรม ๗	๓.๔๕	๐.๖๖๑	มาก

จากตารางที่ ๔.๖ พบว่า หลักการบริหารนิยธรรม ๗ ในภาพรวมอยู่ในระดับมาก ($\bar{X} = ๓.๔๕$, S.D. = ๐.๖๖๑) เมื่อพิจารณาเป็นรายด้านโดยเรียงลำดับตามค่าเฉลี่ยพบผลการศึกษาคือ การให้ความเคารพสถานที่ ($\bar{X} = ๓.๘๒$, S.D. = ๐.๖๔๗) รองลงมาคือ ให้การดูแลเอาใจใส่แก่ผู้มาเยือน ($\bar{X} = ๓.๖๔$, S.D. = ๐.๖๖๑) เคารพสิทธิมนุษยชน ($\bar{X} = ๓.๕๙$, S.D. = ๐.๗๑๗) ให้ความเคารพและรับฟังความคิดเห็นของผู้ใหญ่ ($\bar{X} = ๓.๕๔$, S.D. = ๐.๗๓๕) การไม่ตั้งกฎระเบียบตามที่ขัดต่อระเบียบเดิม ($\bar{X} = ๓.๔๐$, S.D. = ๐.๗๘๕) พร้อมเพียงกันประชุม ($\bar{X} = ๓.๑๒$, S.D. = ๑.๐๒๖) และหมั่นประชุมกันเนื่องนิตย์ ($\bar{X} = ๓.๐๒$, S.D. = ๑.๐๕๘) และเมื่อพิจารณาเป็นรายข้อของแต่ละด้านพบผลการศึกษาดังนี้

ตารางที่ ๔.๗ ค่าเฉลี่ย ค่าเบี่ยงเบนมาตรฐานและระดับหลักอภิปรายนิยธรรม ๗ จำแนกเป็นรายข้อ

(n=๔๙๐)

หลักอภิปรายนิยธรรม ๗ หมั่นประชุมกันเนืองนิตย์	ระดับการปฏิบัติ		
	\bar{X}	S.D.	แปลผล
๑. มีการได้รับเชิญจากหน่วยงานเพื่อประชุม ปรึกษาหารือถึงพัฒนาการจัดการการท่องเที่ยว อยู่เป็นนิตย์	๓.๖๐	๐.๙๔๘	มาก
๒. มีการประชุมถึงการพัฒนาการจัดการ การท่องเที่ยวปรึกษาหารือกันสม่ำเสมอเพื่อแก้ไข ปัญหาและแลกเปลี่ยนความคิดเห็นซึ่งกันและกัน	๒.๗๘	๑.๒๘๕	ปานกลาง
๓. มีการสร้างความเข้าใจกระบวนการ พัฒนาการจัดการการท่องเที่ยวอย่างชัดเจนไม่ คลุมเครือ	๒.๙๒	๑.๓๐๖	ปานกลาง
๔. การประชุมวางแผนหรือกำหนดนโยบายการ พัฒนาการจัดการการท่องเที่ยวเป็นไปได้อย่าง เข้าใจตรงกัน	๒.๙๑	๑.๒๖๔	ปานกลาง
๕. การเข้ามาประชุมกันนั้นอาจมีความคิดเห็นที่ แตกต่างกันแต่ก็สามารถที่ได้รับการอธิบายจน เข้าใจถึงความจำเป็นและกระบวนการอย่าง ถูกต้องในทำนองเดียวกัน	๒.๙๑	๑.๒๔๘	ปานกลาง
ภาพรวม	๓.๐๒	๑.๐๕๘	ปานกลาง
พร้อมเพียงกันประชุม			
๑. มีการประกาศวันเวลาดนัดประชุมปรึกษาหารือ ถึงการพัฒนาการจัดการการท่องเที่ยวชัดเจน และทั่วถึง	๒.๙๘	๑.๒๓๗	ปานกลาง
๒. มีส่วนเกี่ยวข้องเมื่อได้รับเชิญเข้ามาประชุม ต่างก็มาเข้าร่วมแสดงความคิดเห็นได้อย่างเต็มที่	๓.๑๖	๑.๐๘๔	ปานกลาง
๓. เนื้อหาสาระของการประชุมตรงกับประเด็นที่ ในเรื่องที่หน่วยงานที่เกี่ยวข้องประกาศไว้	๓.๑๘	๑.๑๒๗	ปานกลาง
๔. มีความพึงพอใจกับข้อเสนอแนะของ หน่วยงานที่เกี่ยวข้องเสมอมา	๓.๑๔	๑.๐๙๓	ปานกลาง
๕. ขณะที่ประชุมมีความตั้งใจฟังจนจบแล้วจึง กลับโดยพร้อมเพียงกัน	๓.๑๓	๑.๐๘๘	ปานกลาง
ภาพรวม	๓.๑๒	๑.๐๒๖	ปานกลาง

ตารางที่ ๔.๗ ค่าเฉลี่ย ค่าเบี่ยงเบนมาตรฐานและระดับหลักอำนวยการบริหารนิยธรรม ๗ จำแนกเป็นรายข้อ (ต่อ)

หลักอำนวยการบริหารนิยธรรม ๗ การไม่ตั้งกฎระเบียบตามที่ขัดต่อระเบียบเดิม	ระดับการปฏิบัติ		
	\bar{X}	S.D.	แปลผล
๑. มีการกำหนดระเบียบไว้อย่างชัดเจน	๓.๒๑	๑.๑๒๐	ปานกลาง
๒. มีการกำหนดระเบียบไว้อย่างยุติธรรมโดยไม่เอื้อต่อนายทุนใหญ่	๓.๔๐	๐.๘๗๔	ปานกลาง
๓. มีการออกกฎระเบียบในการทำธุรกิจ ค้าขาย เป็นไปอย่างถูกต้องชอบธรรม	๓.๔๔	๐.๘๘๕	มาก
๔. มีกฎระเบียบที่บังคับใช้เป็นไปอย่างบริสุทธิ์และยุติธรรม	๓.๔๘	๐.๘๗๗	มาก
๕. มีการจัดระเบียบในการจัดการการท่องเที่ยวทุก ๆ คนในพื้นที่ยอมรับและสามารถปฏิบัติตามหลักกฎเกณฑ์ได้	๓.๔๕	๐.๘๗๑	มาก
ภาพรวม	๓.๔๐	๐.๗๘๔	ปานกลาง
ให้ความเคารพและรับฟังความคิดเห็น ของผู้ใหญ่			
๑. มีความเคารพและเชื่อฟังจากคำแนะนำจากหน่วยงานที่เกี่ยวข้องในการดำเนินงานทางธุรกิจ ค้าขาย มาโดยตลอด	๓.๕๐	๐.๘๖๘	มาก
๒. มีการได้รับคำเชิญจากหน่วยงานที่เกี่ยวข้องเข้ามานำเสนอหรือแนะแนวทางการแก้ไขปัญหาด้านการจัดการการท่องเที่ยวอยู่เสมอ	๓.๘๒	๐.๘๖๔	มาก
๓. มีการเปิดโอกาสจากหน่วยงานที่เกี่ยวข้องในการรับฟังปัญหาของท่านและนำมาพัฒนาปรับปรุงมาโดยตลอด	๓.๔๓	๐.๘๙๙	มาก
๔. มีการเข้าไปหาคำแนะนำปรึกษาจากหน่วยงานที่เกี่ยวข้อง	๓.๔๓	๐.๘๒๓	มาก
๕. มีการปฏิบัติตามคำแนะนำตามกฎระเบียบที่หน่วยงานที่เกี่ยวข้องกำหนดมาโดยตลอด	๓.๕๐	๐.๘๕๖	มาก
ภาพรวม	๓.๕๔	๐.๗๓๕	มาก

ตารางที่ ๔.๗ ค่าเฉลี่ย ค่าเบี่ยงเบนมาตรฐานและระดับหลักอำนวยการบริหารนิยธรรม ๗ จำแนกเป็นรายข้อ (ต่อ)

หลักอำนวยการบริหารนิยธรรม ๗ เคารพสิทธิมนุษยชน	ระดับการปฏิบัติ		
	\bar{X}	S.D.	แปลผล
๑. มีการส่งเสริมให้มีการเฝ้าระวังการปฏิบัติตามข้อกำหนดด้านสิทธิมนุษยชนภายในกิจการของตน	๓.๖๘	๐.๘๖๑	มาก
๒. มีการจัดทำนโยบายด้านสิทธิมนุษยชน สำหรับกิจการครอบคลุมตั้งแต่ระดับคณะกรรมการและผู้บริหารลงไปถึงระดับพนักงานผู้ปฏิบัติงาน	๓.๕๘	๐.๘๓๓	มาก
๓. มีการสร้างองค์ความรู้ด้านสิทธิมนุษยชนในกิจการพร้อมทั้งปลูกจิตสำนึกให้ผู้ประกอบธุรกิจหรือกิจกรรมในพื้นที่ยึดถือและปฏิบัติตามหลักสิทธิมนุษยชน	๓.๕๗	๐.๘๗๕	มาก
๔. กระตุ้นให้มีการปฏิบัติตามหลักการสิทธิมนุษยชนอันเป็นมาตรฐานสากล ซึ่งครอบคลุมไปถึงกิจการในเครือผู้ร่วมทุนและคู่ค้า	๓.๕๕	๐.๘๘๑	มาก
๕. มีการหาวิธีประเมินการปฏิบัติตามนโยบายด้านสิทธิมนุษยชน เป็นระยะเพื่อใช้ในการปรับปรุงจัดลำดับความสำคัญและหาวิธีแก้ไข	๓.๕๕	๐.๘๙๙	มาก
ภาพรวม	๓.๕๙	๐.๗๑๗	มาก
การให้ความเคารพสถานที่			
๑. มีการปฏิบัติตามกฎ ระเบียบ ข้อบังคับของหน่วยงานที่เกี่ยวข้อง	๓.๕๔	๐.๘๘๓	มาก
๒. มีการปฏิบัติและให้ความเคารพต่อวัฒนธรรมในพื้นที่	๓.๙๑	๐.๘๐๘	มาก
๓. เมื่อพบผู้ไม่ปฏิบัติตามกฎ ระเบียบ ข้อบังคับของหน่วยงานที่เกี่ยวข้องท่านจะต้องแนะนำปฏิบัติให้ถูกต้อง	๓.๙๔	๐.๘๒๖	มาก
๔. มีความกังวลทุกครั้งเมื่อพบผู้ไม่ความเคารพต่อวัฒนธรรมในพื้นที่	๓.๘๕	๐.๗๘๙	มาก

ตารางที่ ๔.๗ ค่าเฉลี่ย ค่าเบี่ยงเบนมาตรฐานและระดับหลักอภินิหารธรรม ๗ จำแนกเป็นรายข้อ (ต่อ)

หลักอภินิหารธรรม ๗ การให้ความเคารพสถานที่	ระดับการปฏิบัติ		
	\bar{X}	S.D.	แปลผล
๕. มีการอธิบายความเป็นมาหรือวัฒนธรรมในพื้นที่ให้กับผู้ที่เข้ามาใหม่อยู่เสมอ	๓.๘๘	๐.๘๒๔	มาก
ภาพรวม	๓.๘๒	๐.๖๔๗	มาก
ให้การดูแลเอาใจใส่แก่ผู้มาเยือน			
๑. มีการสร้างความประทับใจและค่านิยมโดยจัดสถานที่ให้เหมาะสม	๓.๗๙	๐.๘๔๔	มาก
๒. มีการความช่วยเหลือแก่นักท่องเที่ยวในเรื่องการจ้างหรือการบริการที่แพงเกินกว่าเหตุหรือถูกเอารัดเอาเปรียบ	๓.๖๓	๐.๗๗๓	มาก
๓. มีการให้บริการสร้างความสะดวกสบายแก่นักท่องเที่ยวไว้อย่างน่าประทับใจ	๓.๖๑	๐.๘๔๕	มาก
๔. มีการจัดสถานที่ติดต่อประสานงานหรือการบริการให้กับนักท่องเที่ยวได้เป็นอย่างดีรูปแบบชัดเจน	๓.๕๙	๐.๘๑๐	มาก
๕. มีนโยบายเชิญชวนให้นักท่องเที่ยวได้กลับมาเที่ยวอีกครั้ง	๓.๕๘	๐.๘๒๕	มาก
ภาพรวม	๓.๖๔	๐.๖๖๑	มาก
ภาพรวมหลักอภินิหารธรรม ๗	๓.๔๕	๐.๖๖๑	มาก

จากตารางที่ ๔.๗ ผลการวิเคราะห์ข้อมูลเกี่ยวกับหลักอภินิหารธรรม ๗ ภาพรวมอยู่ในระดับมาก ($\bar{X} = ๓.๔๕$, S.D. = ๐.๖๖๑) เมื่อพิจารณาเป็นรายข้อพบผลการศึกษาดังนี้

๑. หมั่นประชุมกันเนื่องนิത്യ พบว่า ภาพรวมอยู่ในระดับปานกลาง ($\bar{X} = ๓.๐๒$, S.D. = ๑.๐๕๘) เมื่อพิจารณาข้อที่มีคะแนนเฉลี่ยสูงสุด ๓ ลำดับแรก ได้แก่ ได้รับเชิญจากหน่วยงานเพื่อประชุมปรึกษาหารือถึงพัฒนาการจัดการการท่องเที่ยวอยู่เป็นนิത്യ ($\bar{X} = ๓.๖๐$, S.D. = ๐.๙๔๘) มีค่าเฉลี่ยอยู่ในระดับมาก ส่วนการสร้างความสำเร็จในการพัฒนาการจัดการการท่องเที่ยวอย่างชัดเจนไม่คุ้มเครือ ($\bar{X} = ๒.๙๒$, S.D. = ๑.๓๐๖) และการเข้ามาประชุมกันนั้นอาจมีความคิดเห็นที่แตกต่างกันแต่ก็สามารถที่ได้รับการอธิบายจนเข้าใจถึงความจำเป็นและกระบวนการอย่างถูกต้องในตนเองเดียวกัน ($\bar{X} = ๒.๙๑$, S.D. = ๑.๒๔๘) มีค่าเฉลี่ยอยู่ในระดับปานกลาง ตามลำดับ

๒. พร้อมเพียงกันประชุม พบว่า ภาพรวมอยู่ในระดับปานกลาง ($\bar{X} = ๓.๑๒$, S.D. = ๑.๐๒๖) เมื่อพิจารณาข้อที่มีคะแนนเฉลี่ยสูงสุด ๓ ลำดับแรก ได้แก่ เนื้อหาสาระของการประชุมตรง

กับประเด็นที่ในเรื่องที่หน่วยงานที่เกี่ยวข้องประกาศไว้ ($\bar{X} = 3.18, S.D. = 1.127$) รองลงมา คือ มีส่วนเกี่ยวข้องเมื่อได้รับเชิญเข้ามาประชุมต่างก็มาเข้าร่วมแสดงความคิดเห็นได้อย่างเต็มที่ ($\bar{X} = 3.16, S.D. = 1.084$) และมีความพึงพอใจกับข้อเสนอแนะของหน่วยงานที่เกี่ยวข้องเสมอมา ($\bar{X} = 3.14, S.D. = 1.093$)

๓. การไม่ตั้งกฎระเบียบตามที่ขัดต่อระเบียบเดิม พบว่า ภาพรวมอยู่ในระดับปานกลาง ($\bar{X} = 3.40, S.D. = 0.784$) เมื่อพิจารณาข้อที่มีคะแนนเฉลี่ยสูงสุด ๓ ลำดับแรก มีกฎระเบียบที่บังคับใช้เป็นไปอย่างบริสุทธิ์และยุติธรรม ($\bar{X} = 3.48, S.D. = 0.877$) รองลงมา คือ การจัดระเบียบในการจัดการการท่องเที่ยวทุก ๆ คนในพื้นที่ยอมรับและสามารถปฏิบัติตามหลักเกณฑ์ได้ ($\bar{X} = 3.45, S.D. = 0.871$) และมีการออกกฎระเบียบในการทำธุรกิจ ค่าขาย เป็นไปอย่างถูกต้องชอบธรรม ($\bar{X} = 3.44, S.D. = 0.885$)

๔. ให้ความเคารพและรับฟังความคิดเห็นของผู้ใหญ่ พบว่า ภาพรวมอยู่ในระดับมาก ($\bar{X} = 3.54, S.D. = 0.735$) เมื่อพิจารณาข้อที่มีคะแนนเฉลี่ยสูงสุด ๓ ลำดับแรก ได้แก่ มีการรับคำเชิญจากหน่วยงานที่เกี่ยวข้องเข้ามานำเสนอหรือแนะนำแนวทางการแก้ไขปัญหาด้านการจัดการการท่องเที่ยวอยู่เสมอ ($\bar{X} = 3.82, S.D. = 0.864$) รองลงมา คือ มีความเคารพและเชื่อฟังจากคำแนะนำจากหน่วยงานที่เกี่ยวข้องในการดำเนินงานทางธุรกิจ ค่าขาย มาโดยตลอด ($\bar{X} = 3.50, S.D. = 0.868$) และมีการปฏิบัติตามคำแนะนำตามกฎระเบียบที่หน่วยงานที่เกี่ยวข้องกำหนดมาโดยตลอด ($\bar{X} = 3.50, S.D. = 0.856$)

๕. เคารพสิทธิมนุษยชน พบว่า ภาพรวมอยู่ในระดับมาก ($\bar{X} = 3.59, S.D. = 0.717$) เมื่อพิจารณาข้อที่มีคะแนนเฉลี่ยสูงสุด ๓ ลำดับแรก ได้แก่ มีการส่งเสริมให้มีการเฝ้าระวังการปฏิบัติตามข้อกำหนดด้านสิทธิมนุษยชนภายในกิจการของตน ($\bar{X} = 3.68, S.D. = 0.861$) รองลงมา คือ มีการจัดทำนโยบายด้านสิทธิมนุษยชน สำหรับกิจการครอบคลุมตั้งแต่ระดับคณะกรรมการและผู้บริหารลงไปถึงระดับพนักงานผู้ปฏิบัติงาน ($\bar{X} = 3.58, S.D. = 0.833$) และมีการสร้างองค์ความรู้ด้านสิทธิมนุษยชนในกิจการพร้อมทั้งปลูกจิตสำนึกให้ผู้ประกอบธุรกิจหรือกิจกรรมในพื้นที่ยึดถือและปฏิบัติตามหลักสิทธิมนุษยชน ($\bar{X} = 3.57, S.D. = 0.875$)

๖. การให้ความเคารพสถานที่ พบว่า ภาพรวมอยู่ในระดับมาก ($\bar{X} = 3.82, S.D. = 0.647$) เมื่อพิจารณาข้อที่มีคะแนนเฉลี่ยสูงสุด ๓ ลำดับแรก ได้แก่ เมื่อพบผู้ไม่ปฏิบัติตามกฎระเบียบ ข้อบังคับของหน่วยงานที่เกี่ยวข้องท่านจะต้องแนะนำปฏิบัติให้ถูกต้อง ($\bar{X} = 3.84, S.D. = 0.826$) รองลงมา คือ มีการปฏิบัติและให้ความเคารพต่อวัฒนธรรมในพื้นที่ ($\bar{X} = 3.81, S.D. = 0.808$) และมีการอธิบายความเป็นมาหรือวัฒนธรรมในพื้นที่ให้กับผู้ที่เข้ามาใหม่อยู่เสมอ ($\bar{X} = 3.88, S.D. = 0.824$)

๗. ให้การดูแลเอาใจใส่แก่ผู้มาเยือน พบว่า ภาพรวมอยู่ในระดับมาก ($\bar{X} = 3.64, S.D. = 0.661$) เมื่อพิจารณาข้อที่มีคะแนนเฉลี่ยสูงสุด ๓ ลำดับแรก ได้แก่ มีการสร้างความประทับใจและคำนึงโดยจัดสถานที่ให้เหมาะสม ($\bar{X} = 3.79, S.D. = 0.844$) รองลงมา คือ มีการความช่วยเหลือแก่นักท่องเที่ยวในเรื่องการจ้างหรือการบริการที่แพงเกินกว่าเหตุหรือถูกเอารัดเอาเปรียบ

($\bar{X} = 3.63$, S.D. = 0.773) และมีการให้บริการสร้างความสะดวกสบายแก่นักท่องเที่ยวไว้อย่างน่าประทับใจ ($\bar{X} = 3.61$, S.D. = 0.845)

๔. ข้อมูลเกี่ยวกับการพัฒนาการจัดการการท่องเที่ยวบนพื้นที่เศรษฐกิจพิเศษในจังหวัดสงขลา

การพัฒนาการจัดการการท่องเที่ยวบนพื้นที่เศรษฐกิจพิเศษในจังหวัดสงขลา ประกอบด้วย การพัฒนาคุณภาพแหล่งท่องเที่ยว การพัฒนาโครงสร้างพื้นฐานและสิ่งอำนวยความสะดวก การพัฒนาบุคลากรด้านการท่องเที่ยว การสร้างความเชื่อมั่นของนักท่องเที่ยวและการบูรณาการการบริหารจัดการการท่องเที่ยว ผลการวิเคราะห์ดังแสดงในตารางต่อไปนี้

ตารางที่ ๔.๘ ค่าเฉลี่ย ค่าเบี่ยงเบนมาตรฐานและระดับการพัฒนาการจัดการการท่องเที่ยวบนพื้นที่เศรษฐกิจพิเศษในจังหวัดสงขลา

การพัฒนาการจัดการการท่องเที่ยวบนพื้นที่เศรษฐกิจพิเศษในจังหวัดสงขลา โดยภาพรวม	ระดับการพัฒนา (n=๔๙๐)		
	\bar{X}	S.D.	แปลผล
๑. การพัฒนาคุณภาพแหล่งท่องเที่ยว	๓.๖๖	๐.๖๓๔	มาก
๒. การพัฒนาโครงสร้างพื้นฐานและสิ่งอำนวยความสะดวก	๓.๗๑	๐.๖๓๘	มาก
๓. การพัฒนาบุคลากรด้านการท่องเที่ยว	๓.๗๐	๐.๖๙๗	มาก
๔. การสร้างความเชื่อมั่นของนักท่องเที่ยว	๓.๖๑	๐.๗๓๖	มาก
๕. การบูรณาการการบริหารจัดการการท่องเที่ยว	๓.๖๒	๐.๗๓๗	มาก
ภาพรวมการพัฒนาการจัดการการท่องเที่ยว	๓.๖๖	๐.๖๒๓	มาก

จากตารางที่ ๔.๘ พบว่า การพัฒนาการจัดการการท่องเที่ยวบนพื้นที่เศรษฐกิจพิเศษในจังหวัดสงขลา ในภาพรวมอยู่ในระดับมาก ($\bar{X} = 3.66$, S.D. = 0.623) เมื่อพิจารณาเป็นรายด้าน โดยเรียงลำดับตามค่าเฉลี่ยพบผลการศึกษาคือ การพัฒนาโครงสร้างพื้นฐานและสิ่งอำนวยความสะดวก ($\bar{X} = 3.71$, S.D. = 0.638) รองลงมา คือ การพัฒนาบุคลากรด้านการท่องเที่ยว ($\bar{X} = 3.70$, S.D. = 0.698) การพัฒนาคุณภาพแหล่งท่องเที่ยว ($\bar{X} = 3.66$, S.D. = 0.634) การบูรณาการการบริหารจัดการการท่องเที่ยว ($\bar{X} = 3.62$, S.D. = 0.737) การสร้างความเชื่อมั่นของนักท่องเที่ยว ($\bar{X} = 3.61$, 0.736) ตามลำดับและเมื่อพิจารณาเป็นรายข้อของแต่ละด้านพบผลการศึกษาดังนี้

ตารางที่ ๔.๙ ค่าเฉลี่ย ค่าเบี่ยงเบนมาตรฐานและระดับการพัฒนาการจัดการการท่องเที่ยวบนพื้นที่
เศรษฐกิจพิเศษในจังหวัดสงขลา จำแนกเป็นรายข้อ

การพัฒนาการจัดการการท่องเที่ยวบนพื้นที่ เศรษฐกิจพิเศษในจังหวัดสงขลา ด้านการพัฒนาคุณภาพแหล่งท่องเที่ยว	ระดับการพัฒนา		
	\bar{X}	S.D.	แปลผล
๑. มีการพัฒนาคุณภาพสินค้าบรรจุภัณฑ์ให้มีความทันสมัยและการให้บริการแบบครบวงจรในกิจกรรมที่มีศักยภาพ	๓.๕๙	๐.๘๕๖	มาก
๒. มีการพัฒนาโครงสร้างพื้นฐานเพื่อสนับสนุนการท่องเที่ยวและสนับสนุนภาคเอกชนลงทุนพัฒนากิจกรรมท่องเที่ยวที่มีแนวโน้มเติบโตสูง	๓.๖๔	๐.๗๕๒	มาก
๓. มีการกำหนดขีดความสามารถในการรองรับแหล่งท่องเที่ยวหลักพร้อมกำหนดมาตรการควบคุมดูแลกำกับให้ชัดเจนสร้างการรับรู้ ทัศนคติ จิตสำนึกในการอนุรักษ์ทรัพยากรท่องเที่ยว	๓.๗๐	๐.๗๗๘	มาก
๔. มีการส่งเสริมการพัฒนาการท่องเที่ยวโดยชุมชน สร้างสรรค์กิจกรรมการท่องเที่ยวใหม่ ๆ	๓.๖๗	๐.๘๑๐	มาก
๕. มีความหลากหลายของกิจกรรมโดยผสมผสานวัฒนธรรมท้องถิ่น เพื่อสร้างความสมดุลเชิงเวลาและฤดูกาลการท่องเที่ยว	๓.๖๘	๐.๘๒๘	มาก
ภาพรวม	๓.๖๖	๐.๖๓๔	มาก
ด้านการพัฒนาโครงสร้างพื้นฐาน และสิ่งอำนวยความสะดวก			
๑. มีการปรับปรุงประสิทธิภาพและอำนวยความสะดวกในขั้นตอนในการคมนาคมระหว่างประเทศทางบกและทางน้ำ	๓.๖๖	๐.๘๑๐	มาก
๒. มีการยกระดับคุณภาพของบริการและสิ่งอำนวยความสะดวกเพื่อการเดินทางโดยระบบขนส่งสาธารณะ	๓.๗๙	๐.๗๒๙	มาก
๓. มีการปรับปรุงสิ่งอำนวยความสะดวกและปัจจัยสนับสนุนในการเข้าถึงและเข้าชมสถานที่ท่องเที่ยว	๓.๗๓	๐.๗๙๐	มาก

ตารางที่ ๔.๙ ค่าเฉลี่ย ค่าเบี่ยงเบนมาตรฐานและระดับการพัฒนาการจัดการการท่องเที่ยวบนพื้นที่
เศรษฐกิจพิเศษในจังหวัดสงขลา จำแนกเป็นรายข้อ (ต่อ)

(n=๔๙๐)

การพัฒนาการจัดการการท่องเที่ยวบนพื้นที่ เศรษฐกิจพิเศษในจังหวัดสงขลา ด้านการพัฒนาโครงสร้างพื้นฐานและสิ่ง อำนวยความสะดวก	ระดับการพัฒนา		
	\bar{X}	S.D.	แปลผล
๔. มีการพัฒนาและปรับปรุงแอปพลิเคชันที่ อำนวยความสะดวกให้นักท่องเที่ยว สำหรับ แหล่งท่องเที่ยวที่สำคัญ	๓.๗๑	๐.๗๘๘	มาก
๕. มีการส่งเสริมสุขอนามัยในแหล่งท่องเที่ยว และพัฒนามาตรฐานและระบบจัดการขยะและ บำบัดน้ำเสีย	๓.๖๘	๐.๘๓๒	มาก
ภาพรวม	๓.๗๑	๐.๖๓๘	มาก
การพัฒนาบุคลากรด้านการท่องเที่ยว			
๑. มีการปรับปรุงหลักสูตรการศึกษาชาติเพื่อ พัฒนาศักยภาพบุคลากรและสร้างจิตสำนึก ประชาชนเพื่อสนับสนุนการท่องเที่ยว	๓.๗๔	๐.๘๐๘	มาก
๒. มีการส่งเสริมให้ประชาชนตระหนักถึงคุณค่า และเข้าใจในอัตลักษณ์ท้องถิ่น	๓.๖๗	๐.๗๙๐	มาก
๓. มีการพัฒนาหลักสูตรอบรมทักษะการ ประกอบธุรกิจสำหรับชุมชน เพื่อส่งเสริมการ สร้างรายได้ในท้องถิ่น	๓.๗๔	๐.๘๓๘	มาก
๔. มีการส่งเสริมการให้ความรู้และจัดตั้งที่ ปรึกษาเพื่อธุรกิจเกิดใหม่และธุรกิจรายย่อยใน อุตสาหกรรมท่องเที่ยว	๓.๖๗	๐.๘๕๓	มาก
๕. มีความรู้ความเข้าใจและสามารถให้คำแนะนำ แก่นักท่องเที่ยวได้เป็นอย่างดี	๓.๖๙	๐.๘๖๕	มาก
ภาพรวม	๓.๗๐	๐.๖๙๗	มาก
ด้านการสร้างความเชื่อมั่นของนักท่องเที่ยว			
๑. มีการส่งเสริมภาพลักษณ์ให้เป็นแหล่ง ท่องเที่ยวคุณภาพและมีมาตรฐานด้านความ ปลอดภัย สร้างการรับรู้ แนวทางปฏิบัติ เพื่อ ความปลอดภัย	๓.๖๔	๐.๘๔๗	มาก

ตารางที่ ๔.๙ ค่าเฉลี่ย ค่าเบี่ยงเบนมาตรฐานและระดับการพัฒนาการจัดการการท่องเที่ยวบนพื้นที่
เศรษฐกิจพิเศษในจังหวัดสงขลา จำแนกเป็นรายข้อ (ต่อ)

การพัฒนาการจัดการการท่องเที่ยวบนพื้นที่ เศรษฐกิจพิเศษในจังหวัดสงขลา	ระดับการพัฒนา		
	\bar{X}	S.D.	แปลผล
(n=๔๙๐)			
ด้านการสร้างความเชื่อมั่นของนักท่องเที่ยว			
๒. มีการส่งเสริมการบังคับใช้และให้ความรู้เกี่ยวกับกฎหมายด้านความปลอดภัยแก่นักท่องเที่ยว	๓.๖๒	๐.๘๓๑	มาก
๓. มีการให้คำแนะนำการสร้างแบรนด์ท้องถิ่นให้เป็นแหล่งท่องเที่ยวคุณภาพคงเอกลักษณ์ความเป็นไทยให้เป็นที่เข้าใจในเวทีโลก	๓.๖๑	๐.๘๕๒	มาก
๔. มีการพัฒนาสัญลักษณ์ส่งเสริมชุมชนสร้างสรรค์สินค้าและบริการสะท้อนอัตลักษณ์ชุมชนและแบรนด์	๓.๕๘	๐.๘๖๙	มาก
๕. มีการให้คำแนะนำการบริการด้านการท่องเที่ยวสำหรับการท่องเที่ยวออกฤดูกาล	๓.๖๒	๐.๘๙๕	มาก
ภาพรวม	๓.๖๑	๐.๗๓๖	มาก
ด้านการบูรณาการ			
การบริหารจัดการการท่องเที่ยว			
๑. มีการส่งเสริมการกระจายอำนาจสู่หน่วยงานระดับท้องถิ่น	๓.๕๓	๐.๙๐๗	มาก
๒. มีการขับเคลื่อนแผนและการปฏิบัติการ การท่องเที่ยวโดยชุมชน (CBT) อย่างเป็นระบบ	๓.๕๕	๐.๙๓๗	มาก
๓. มีการส่งเสริมความร่วมมือระหว่างหน่วยงานที่เกี่ยวข้องที่เกี่ยวข้องในการบังคับใช้กฎหมาย	๓.๗๐	๐.๘๓๒	มาก
๔. มีการส่งเสริมการตลาดและการประชาสัมพันธ์เพื่อการท่องเที่ยวผ่านกรอบความร่วมมือและข้อตกลงระหว่างประเทศและอำนวยความสะดวกในการเดินทางท่องเที่ยวในระดับภูมิภาค	๓.๖๖	๐.๘๖๐	มาก

ตารางที่ ๔.๙ ค่าเฉลี่ย ค่าเบี่ยงเบนมาตรฐานและระดับการพัฒนาการจัดการการท่องเที่ยวบนพื้นที่
เศรษฐกิจพิเศษในจังหวัดสงขลา จำแนกเป็นรายข้อ (ต่อ)

(n=๔๙๐)

การพัฒนาการจัดการการท่องเที่ยวบนพื้นที่ เศรษฐกิจพิเศษในจังหวัดสงขลา ด้านการบูรณาการการบริหารจัดการการ ท่องเที่ยว	ระดับการพัฒนา		
	\bar{X}	S.D.	แปลผล
๕. มีการส่งเสริมความสัมพันธ์ในรูปแบบเมืองพี่ เมืองน้อง เมืองแฝดด้านการท่องเที่ยวกับ ต่างประเทศ	๓.๖๕	๐.๘๖๐	มาก
ภาพรวม	๓.๖๒	๐.๗๓๗	มาก
ภาพรวมการพัฒนาการจัดการการท่องเที่ยว	๓.๖๖	๐.๖๒๓	มาก

จากตารางที่ ๔.๙ ผลการวิเคราะห์ข้อมูลเกี่ยวกับการพัฒนาการจัดการการท่องเที่ยวบนพื้นที่เศรษฐกิจพิเศษในจังหวัดสงขลา ภาพรวมอยู่ในระดับมาก ($\bar{X} = ๓.๖๖$, S.D. = ๐.๖๒๓) เมื่อพิจารณาเป็นรายข้อพบผลการศึกษาดังนี้

๑. ด้านการพัฒนาคุณภาพแหล่งท่องเที่ยว พบว่า ภาพรวมอยู่ในระดับมาก ($\bar{X} = ๓.๖๖$, S.D. = ๐.๖๓๔) เมื่อพิจารณาข้อที่มีคะแนนเฉลี่ยสูงสุด ๓ ลำดับแรก ได้แก่ มีการกำหนดขีดความสามารถในการรองรับแหล่งท่องเที่ยวหลักพร้อมกำหนดมาตรการควบคุมดูแลกำกับให้ชัดเจน สร้างการรับรู้ ความตระหนัก จิตสำนึกในการอนุรักษ์ทรัพยากรท่องเที่ยว ($\bar{X} = ๓.๗๐$, S.D. = ๐.๗๗๘) รองลงมา คือ มีความหลากหลายของกิจกรรมโดยผสมผสานวัฒนธรรมท้องถิ่น เพื่อสร้างความสมดุลเชิงเวลาและฤดูกาลการท่องเที่ยว ($\bar{X} = ๓.๖๘$, S.D. = ๐.๘๒๘) และมีการส่งเสริมการพัฒนาการท่องเที่ยวโดยชุมชน สร้างสรรค์กิจกรรมการท่องเที่ยวใหม่ ๆ ($\bar{X} = ๓.๖๗$, S.D. = ๐.๘๑๐)

๒. ด้านการพัฒนาโครงสร้างพื้นฐานและสิ่งอำนวยความสะดวก พบว่า ภาพรวมอยู่ในระดับมาก ($\bar{X} = ๓.๗๑$, S.D. = ๐.๖๓๘) เมื่อพิจารณาข้อที่มีคะแนนเฉลี่ยสูงสุด ๓ ลำดับแรก ได้แก่ มีการยกระดับคุณภาพของบริการและสิ่งอำนวยความสะดวกเพื่อการเดินทางโดยระบบขนส่งสาธารณะ ($\bar{X} = ๓.๗๙$, S.D. = ๐.๗๒๙) รองลงมา คือ มีการปรับปรุงสิ่งอำนวยความสะดวกและปัจจัยสนับสนุนในการเข้าถึงและเข้าชมสถานที่ท่องเที่ยว ($\bar{X} = ๓.๗๓$, S.D. = ๐.๗๙๐) และมีการพัฒนาและปรับปรุงแอปพลิเคชันที่อำนวยความสะดวกให้นักท่องเที่ยว สำหรับแหล่งท่องเที่ยวที่สำคัญ ($\bar{X} = ๓.๗๑$, S.D. = ๐.๗๘๘)

๓. ด้านการพัฒนาบุคลากรด้านการท่องเที่ยว พบว่า ภาพรวมอยู่ในระดับมาก ($\bar{X} = ๓.๗๐$, S.D. = ๐.๖๙๗) เมื่อพิจารณาข้อที่มีคะแนนเฉลี่ยสูงสุด ๓ ลำดับแรก ได้แก่ มีการปรับปรุงหลักสูตรการศึกษาชาติเพื่อพัฒนาศักยภาพบุคลากรและสร้างจิตสำนึกประชาชนเพื่อสนับสนุนการท่องเที่ยว ($\bar{X} = ๓.๗๔$, S.D. = ๐.๘๐๘) รองลงมา คือ มีการพัฒนาหลักสูตรอบรมทักษะการประกอบธุรกิจสำหรับชุมชน เพื่อส่งเสริมการสร้างรายได้ในท้องถิ่น ($\bar{X} = ๓.๗๔$, S.D. = ๐.๘๓๘)

และมีความรู้ความเข้าใจและสามารถให้คำแนะนำแก่นักท่องเที่ยวได้เป็นอย่างดี ($\bar{X} = 3.69$, S.D. = 0.865)

๔. ด้านการสร้างความเชื่อมั่นของนักท่องเที่ยว พบว่า ภาพรวมอยู่ในระดับมาก ($\bar{X} = 3.61$, S.D. = 0.736) เมื่อพิจารณาข้อที่มีคะแนนเฉลี่ยสูงสุด ๓ ลำดับแรก ได้แก่ มีการส่งเสริมภาพลักษณ์ให้เป็นแหล่งท่องเที่ยวคุณภาพและมีมาตรฐานด้านความปลอดภัย สร้างการรับรู้แนวทางปฏิบัติ เพื่อความปลอดภัย ($\bar{X} = 3.64$, S.D. = 0.847) รองลงมา คือ มีการส่งเสริมการบังคับใช้และให้ความรู้เกี่ยวกับกฎหมายด้านความปลอดภัยแก่นักท่องเที่ยว ($\bar{X} = 3.62$, S.D. = 0.831) และมีการให้คำแนะนำการบริการด้านการท่องเที่ยวสำหรับการท่องเที่ยววันหยุดนอกฤดูกาล ($\bar{X} = 3.62$, S.D. = 0.845)

๕. ด้านการบูรณาการการบริหารจัดการการท่องเที่ยว พบว่า ภาพรวมอยู่ในระดับมาก ($\bar{X} = 3.62$, S.D. = 0.737) เมื่อพิจารณาข้อที่มีคะแนนเฉลี่ยสูงสุด ๓ ลำดับแรก ได้แก่ มีการส่งเสริมความร่วมมือระหว่างหน่วยงานที่เกี่ยวข้องที่เกี่ยวข้องในการบังคับใช้กฎหมาย ($\bar{X} = 3.70$, S.D. = 0.832) รองลงมา คือ มีการส่งเสริมการตลาดและการประชาสัมพันธ์ เพื่อการท่องเที่ยวผ่านกรอบความร่วมมือและข้อตกลงระหว่างประเทศและอำนวยความสะดวกในการเดินทางท่องเที่ยวในระดับภูมิภาค ($\bar{X} = 3.66$, S.D. = 0.860) และมีการส่งเสริมความสัมพันธ์ในรูปแบบเมืองพี่เมืองน้อง เมืองแฝดด้านการท่องเที่ยวกับต่างประเทศ ($\bar{X} = 3.65$, S.D. = 0.860)

๔.๒.๒ โมเดลความสัมพันธ์เชิงสาเหตุการพัฒนาระบบการจัดการการท่องเที่ยวบนพื้นที่เศรษฐกิจพิเศษในจังหวัดสงขลา

๑) ค่าสถิติพื้นฐานของตัวแปรสังเกตได้ของรูปแบบการพัฒนาระบบการจัดการท่องเที่ยวบนพื้นที่เศรษฐกิจพิเศษในจังหวัดสงขลา

ตารางที่ ๔.๑๐ ค่าสถิติพื้นฐานของตัวแปรสังเกตได้ของรูปแบบการพัฒนาระบบการจัดการท่องเที่ยวบนพื้นที่เศรษฐกิจพิเศษในจังหวัดสงขลา

(n=๔๙๐)						
ตัวแปร	Mean	ระดับ	S.D.	Variance	Skewness	Kurtosis
MM 1	3.88	มาก	0.664	0.440	-0.566	1.266
MM 2	3.74	มาก	0.671	0.451	-0.367	0.906
MM3	3.68	มาก	0.677	0.458	-0.290	1.155
MM4	3.81	มาก	0.666	0.444	-0.534	1.397
MM 5	3.76	มาก	0.637	0.406	-0.049	0.338
MM	3.77	มาก	0.589	0.347	-0.348	1.389

ตารางที่ ๔.๑๐ ค่าสถิติพื้นฐานของตัวแปรสังเกตได้ของรูปแบบการพัฒนาการจัดการการท่องเที่ยวบนพื้นที่เศรษฐกิจพิเศษในจังหวัดสงขลา (ต่อ)

(n=๔๙๐)						
ตัวแปร	Mean	ระดับ	S.D.	Variance	Skewness	Kurtosis
PARTI 1	3.01	ปานกลาง	1.233	1.519	-0.379	-1.006
PARTI 2	3.14	ปานกลาง	1.095	1.199	-0.594	-0.497
PART 3	2.90	ปานกลาง	1.162	1.350	-0.274	-1.030
PARTI 4	3.42	มาก	0.826	0.682	-0.643	0.626
PARTI	3.12	ปานกลาง	1.002	1.004	-0.376	-0.784
PRO 1	3.02	ปานกลาง	1.058	1.119	-0.235	-1.009
PRO 2	3.12	ปานกลาง	1.026	1.053	-0.493	-0.378
PRO 3	3.40	ปานกลาง	0.784	0.614	-0.351	0.621
PRO 4	3.54	มาก	0.735	0.540	-0.305	0.536
PRO 5	3.59	มาก	0.717	0.514	-0.494	1.124
PRO 6	3.82	มาก	0.647	0.418	-0.318	0.619
PRO 7	3.64	มาก	0.661	0.437	-0.368	1.280
PRO	3.45	มาก	0.661	0.437	-0.176	0.257
TOUR 1	3.66	มาก	0.634	0.402	-0.383	0.909
TOUR 2	3.71	มาก	0.638	0.408	-0.263	1.034
TOUR 3	3.70	มาก	0.697	0.486	-0.604	1.570
TOUR 4	3.61	มาก	0.736	0.542	-0.478	1.270
TOUR 5	3.62	มาก	0.737	0.544	-0.516	0.981
TOUR	3.66	มาก	0.623	0.389	-0.312	0.922

จากตารางที่ ๔.๑๐ ผลการวิเคราะห์ค่าสถิติพื้นฐานของตัวแปรสังเกตได้ของรูปแบบการพัฒนาการจัดการการท่องเที่ยวบนพื้นที่เศรษฐกิจพิเศษในจังหวัดสงขลา มีตัวบ่งชี้ทั้งหมด ๒๑ ตัวที่ใช้วัดตัวแปรแฝง ๔ ตัวแปร คือ การจัดการการท่องเที่ยว (MM) การมีส่วนร่วมของประชาชน (PARTI) การพัฒนาการจัดการการท่องเที่ยวบนพื้นที่เศรษฐกิจพิเศษในจังหวัดสงขลา (TOUR) ส่วนตัวแปรสังเกตได้แก่ หลักการบริหารนิยธรรม ๗ (PRO) มีจุดมุ่งหมายเพื่อศึกษาลักษณะการกระจายและการแจกแจงของตัวแปรสังเกตได้แต่ละตัว ค่าสถิติที่ใช้ได้แก่ ค่าเฉลี่ย (\bar{X}) ส่วนเบี่ยงเบนมาตรฐาน (S.D.) ค่าสัมประสิทธิ์การกระจาย (C.V.) ค่าความเบ้ (Sk) และค่าความโด่ง (Ku) โดยแยกวิเคราะห์ผลแต่ละตัวแปรดังต่อไปนี้

เมื่อพิจารณาการจัดการการท่องเที่ยว (MM) พบว่า โดยภาพรวมการจัดการการท่องเที่ยวอยู่ในระดับค่อนข้างสูง ($\bar{X} = ๓.๗๗$, S.D. = ๐.๕๘๙) ซึ่งเมื่อพิจารณาเป็นรายด้านสิ่งดึงดูดใจมีค่าเฉลี่ยสูงที่สุด ($\bar{X} = ๓.๘๘$, S.D. = ๐.๖๖๔) รองลงมา คือ สิ่งอำนวยความสะดวก ($\bar{X} = ๓.๘๑$, S.D. = ๐.๖๖๖) ที่พัก ($\bar{X} = ๓.๗๖$, S.D. = ๐.๖๓๗) กิจกรรม ($\bar{X} = ๓.๗๔$, S.D. = ๐.๖๗๑)

การเข้าถึง ($\bar{X} = ๓.๖๘$, S.D. = ๐.๖๗๗) ตามลำดับ เมื่อพิจารณาค่าสัมประสิทธิ์การกระจาย (C.V.) ของตัวแปร พบว่า ตัวแปรมีการกระจายไม่ต่างกันมาก โดยมีค่าอยู่ระหว่าง ร้อยละ ๔๐.๖ - ๔๕.๘ เมื่อพิจารณาค่าความเบ้ (Sk) ของตัวแปร พบว่า ตัวแปรทุกตัวมีการแจกแจงในลักษณะเบ้ซ้าย (ค่าความเบ้เป็นลบ) แสดงว่าข้อมูลของตัวแปรทุกตัวสูงกว่าค่าเฉลี่ย เมื่อพิจารณาค่าความโด่ง (Ku) พบว่า ตัวแปรทุกตัวมีการแจกแจงของข้อมูลในลักษณะสูงโด่งกว่าโค้งปกติ (ค่าความโด่งมากกว่า ๐) แสดงว่ามีการกระจายของข้อมูลน้อย

เมื่อพิจารณาการมีส่วนร่วมของประชาชน (PARTI) พบว่า โดยภาพรวมการมีส่วนร่วมของประชาชน อยู่ในระดับปานกลาง ($\bar{X} = ๓.๑๒$, S.D. = ๑.๐๐๒) ซึ่งเมื่อพิจารณาเป็นรายด้านพบว่า การรับผลประโยชน์ มีค่าเฉลี่ยสูงสุด ($\bar{X} = ๓.๔๒$, S.D. = ๐.๘๒๖) รองลงมา คือ การดำเนินงาน ($\bar{X} = ๓.๑๔$, S.D. = ๑.๐๙๕) การวางแผน ($\bar{X} = ๓.๐๑$, S.D. = ๑.๒๓๓) การติดตามผล ($\bar{X} = ๒.๙๐$, S.D. = ๑.๑๖๒) ตามลำดับ เมื่อพิจารณาค่าสัมประสิทธิ์การกระจาย (C.V.) ของตัวแปร พบว่า ตัวแปรมีการกระจายไม่ต่างกันมาก โดยมีค่าอยู่ระหว่าง ๐.๖๘ - ๑.๕๒ เมื่อพิจารณาค่าความเบ้ (Sk) ของตัวแปร พบว่า ตัวแปรทุกตัวมีการแจกแจงในลักษณะเบ้ซ้าย (ค่าความเบ้เป็นลบ) แสดงว่าข้อมูลของตัวแปรทุกตัวสูงกว่าค่าเฉลี่ย เมื่อพิจารณาค่าความโด่ง (Ku) พบว่า ตัวแปรทุกตัวมีการแจกแจงของข้อมูลในลักษณะสูงโด่งกว่าโค้งปกติ (ค่าความโด่งมากกว่า ๐) แสดงว่ามีการกระจายของข้อมูลน้อย

เมื่อพิจารณาตัวแปรหลักอุปถัมภ์ธรรม ๗ (PRO) พบว่า โดยภาพรวมหลักอุปถัมภ์ธรรม ๗ อยู่ในระดับค่อนข้างสูง ($\bar{X} = ๓.๔๕$, S.D. = ๐.๖๖๑) ซึ่งเมื่อพิจารณาเป็นรายด้านพบว่า การให้ความเคารพสถานที่ มีค่าเฉลี่ยสูงสุด ($\bar{X} = ๓.๘๒$, S.D. = ๐.๖๔๗) รองลงมา คือ ให้การดูแลเอาใจใส่แก่ผู้มาเยือน ($\bar{X} = ๓.๖๔$, S.D. = ๐.๖๖๑) เคารพสิทธิมนุษยชน ($\bar{X} = ๓.๕๙$, S.D. = ๐.๗๑๗) ให้ความเคารพและรับฟังความคิดเห็นของผู้ใหญ่ ($\bar{X} = ๓.๕๔$, S.D. = ๐.๗๓๕) การไม่ตั้งกฎระเบียบตามที่ขัดต่อระเบียบเดิม ($\bar{X} = ๓.๔๐$, S.D. = ๐.๗๘๔) พร้อมเพรียงกันประชุม ($\bar{X} = ๓.๑๒$, S.D. = ๑.๐๒๖)) และหมั่นประชุมกันเนื่องนิตย์ ($\bar{X} = ๓.๐๒$, S.D. = ๑.๐๕๘) ตามลำดับ เมื่อพิจารณาค่าสัมประสิทธิ์การกระจาย (C.V.) ของตัวแปร พบว่า ตัวแปรมีการกระจายไม่ต่างกันมาก โดยมีค่าอยู่ระหว่าง ๐.๔๓ - ๑.๒๐ เมื่อพิจารณาค่าความเบ้ (Sk) ของตัวแปร พบว่า ตัวแปรทุกตัวมีการแจกแจงในลักษณะเบ้ซ้าย (ค่าความเบ้เป็นลบ) แสดงว่าข้อมูลของตัวแปรทุกตัวสูงกว่าค่าเฉลี่ย เมื่อพิจารณาค่าความโด่ง (Ku) พบว่า ตัวแปรทุกตัวมีการแจกแจงของข้อมูลในลักษณะสูงโด่งกว่าโค้งปกติ (ค่าความโด่งมากกว่า ๐) แสดงว่ามีการกระจายของข้อมูลน้อย

เมื่อพิจารณาตัวแปรการพัฒนาการจัดการการท่องเที่ยวบนพื้นที่เศรษฐกิจพิเศษในจังหวัดสงขลา (TOUR) พบว่า โดยภาพรวมการพัฒนาการจัดการการท่องเที่ยวบนพื้นที่เศรษฐกิจพิเศษในจังหวัดสงขลา อยู่ในระดับค่อนข้างสูง ($\bar{X} = ๓.๖๖$, S.D. = ๐.๖๒๓) ซึ่งเมื่อพิจารณาเป็นรายด้านพบว่า การพัฒนาโครงสร้างพื้นฐานและสิ่งอำนวยความสะดวก มีค่าเฉลี่ยสูงสุด ($\bar{X} = ๓.๗๑$, S.D. = ๐.๖๓๘) รองลงมา คือ การพัฒนาบุคลากรด้านการท่องเที่ยว ($\bar{X} = ๓.๗๐$, S.D. = ๐.๖๙๗) การพัฒนาคุณภาพแหล่งท่องเที่ยว ($\bar{X} = ๓.๖๖$, S.D. = ๐.๖๓๔) การบูรณาการการบริหารจัดการการท่องเที่ยว ($\bar{X} = ๓.๖๒$, S.D. = ๐.๗๓๗) และการสร้างความเชื่อมั่นของนักท่องเที่ยว ($\bar{X} =$

๓.๖๑, S.D. = ๐.๗๓๖) ตามลำดับ เมื่อพิจารณาค่าสัมประสิทธิ์การกระจาย (C.V.) ของตัวแปร พบว่า ตัวแปรที่มีการกระจายไม่ต่างกันมาก โดยมีค่าอยู่ระหว่าง ร้อยละ ๔๐.๒ - ๕๔.๔ เมื่อพิจารณาค่าความเบ้ (Sk) ของตัวแปร พบว่า ตัวแปรทุกตัวมีการแจกแจงในลักษณะเบ้ซ้าย (ค่าความเบ้เป็นลบ) แสดงว่า ข้อมูลของตัวแปรทุกตัวสูงกว่าค่าเฉลี่ย เมื่อพิจารณาค่าความโด่ง (Ku) พบว่า ตัวแปรทุกตัวมีการแจกแจงของข้อมูลในลักษณะสูงโด่งกว่าโค้งปกติ (ค่าความโด่งมากกว่า ๐) แสดงว่ามีการกระจายของข้อมูลน้อย

๒) ผลการวิเคราะห์ความสัมพันธ์ระหว่างตัวแปรสังเกตได้เพื่อใช้สร้างเมทริกซ์สหสัมพันธ์ในการวิเคราะห์รูปแบบการพัฒนารจัดการการท่องเที่ยวบนพื้นที่เศรษฐกิจพิเศษในจังหวัดสงขลา ที่มีตัวแปรหลักการบริหารนิยธรรม ๗ เป็นตัวแปรส่งผ่าน

ตารางที่ ๔.๑๑ ค่าเฉลี่ย ส่วนเบี่ยงเบนมาตรฐานและค่าสัมประสิทธิ์สหสัมพันธ์ของตัวแปรสังเกตได้ ที่มีตัวแปรหลักการบริหารนิยธรรม ๗ เป็นตัวแปรส่งผ่าน

	MM 1	MM 2	MM 3	MM 4	MM 5	PARTI 1	PARTI 2	PARTI 3
MM 1	1.000							
MM 2	.780**	1.000						
MM 3	.712**	.793**	1.000					
MM 4	.737**	.759**	.815**	1.000				
MM 5	.625**	.684**	.721**	.735**	1.000			
PARTI 1	.338**	.383**	.483**	.406**	.380**	1.000		
PARTI 2	.338**	.372**	.431**	.409**	.386**	.865**	1.000	
PARTI 3	.330**	.370**	.455**	.404**	.348**	.905**	.894**	1.000
Mean	3.88	3.74	3.68	3.81	3.76	3.01	3.14	2.90
S.D.	0.664	0.671	0.677	0.666	0.637	1.233	1.095	1.162

ตารางที่ ๔.๑๑ ค่าเฉลี่ย ส่วนเบี่ยงเบนมาตรฐาน และค่าสัมประสิทธิ์สหสัมพันธ์ของตัวแปรสังเกตได้ ที่มีตัวแปรหลักการบริหารนิยธรรม ๗ เป็นตัวแปรส่งผ่าน (ต่อ)

	PARTI 4	PRO 1	PRO 2	PRO 3	PRO 4	PRO 5	PRO 6
PARTI 4	1.000						
PRO 1	.729**	1.000					
PRO 2	.695**	.888**	1.000				
PRO 3	.653**	.724**	.799**	1.000			
PRO 4	.625**	.643**	.665**	.769**	1.000		
PRO 5	.530**	.548**	.582**	.678**	.754**	1.000	
PRO 6	.454**	.294**	.335**	.477**	.535**	.644**	1.000
Mean	3.42	3.02	3.12	3.40	3.54	3.59	3.82
S.D.	0.826	1.058	1.026	0.784	0.735	0.717	0.647

ตารางที่ ๔.๑๑ ค่าเฉลี่ย ส่วนเบี่ยงเบนมาตรฐาน และค่าสัมประสิทธิ์สหสัมพันธ์ของตัวแปรสังเกตได้ ที่มีตัวแปรหลักการบริหารนิยธรรม ๗ เป็นตัวแปรแฝงผ่าน (ต่อ)

	PRO 7	TOUR 1	TOUR 2	TOUR 3	TOUR 4	TOUR 5
PRO 7	1.000					
TOUR 1	.730**	1.000				
TOUR 2	.644**	.850**	1.000			
TOUR 3	.688**	.755**	.774**	1.000		
TOUR 4	.690**	.720**	.711**	.864**	1.000	
TOUR 5	.658**	.715**	.683**	.812**	.842**	1.000
Mean	3.64	3.66	3.71	3.70	3.61	3.62
S.D.	0.661	0.634	0.638	0.697	0.736	0.737

Bartlett's Test of Sphericity = 11367.151, df = 210, p = .000, Kaiser-Meyer-Olkin Measure of Sampling Adequacy = 0.944

** Correlation is significant at the 0.01 level (2-tailed).

๒) ผลการทดสอบสมมติฐาน

ในส่วนต่อไปนี้เป็น การวิเคราะห์เพื่อตรวจสอบองค์ประกอบเชิงยืนยัน (Confirmatory Factor Analysis: CFA) โดยใช้แบบสอบถามที่ได้จากการรวบรวมข้อมูลจากกลุ่มตัวอย่าง จำนวน ๔๕๐ ตัวอย่าง แสดงผลการวิเคราะห์ตามสมมติฐาน ดังต่อไปนี้

สมมติฐานที่ ๑ รูปแบบการพัฒนาการจัดการการท่องเที่ยวบนพื้นที่เศรษฐกิจพิเศษในจังหวัดสงขลาที่พัฒนาขึ้นมีความสอดคล้องกับข้อมูลเชิงประจักษ์

สมมติฐานย่อยที่ ๑.๑ ค่าสถิติพื้นฐานขององค์ประกอบเชิงยืนยันรูปแบบการพัฒนาการจัดการการท่องเที่ยวบนพื้นที่เศรษฐกิจพิเศษในจังหวัดสงขลาที่พัฒนาขึ้นสอดคล้องกับข้อมูลเชิงประจักษ์

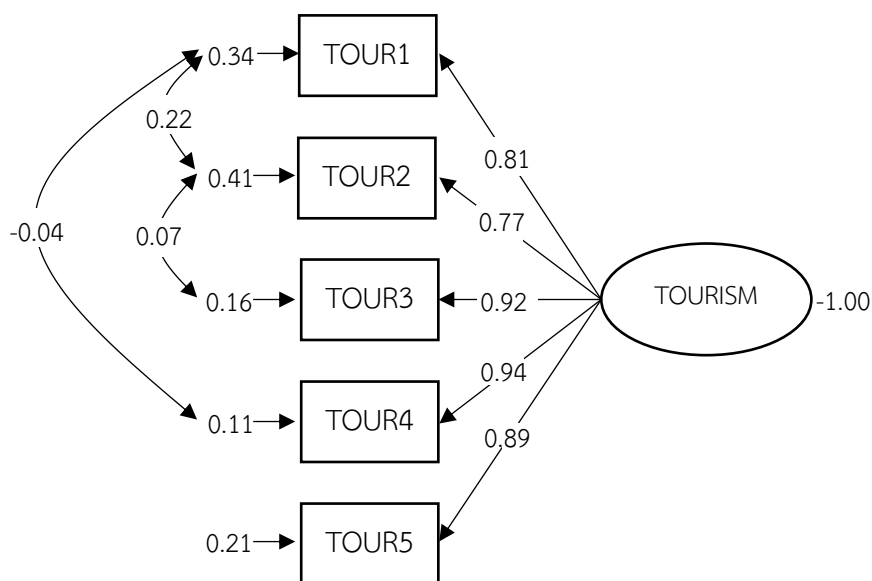

Chi-Square=3.26, df=2, P-value= 0.19546, RMSEA=0.036

แผนภาพที่ ๔.๑ แสดงผลการวิเคราะห์องค์ประกอบเชิงยืนยันรูปแบบการจัดการจัดการการท่องเที่ยวบนพื้นที่เศรษฐกิจพิเศษในจังหวัดสงขลา

ตารางที่ ๔.๑๒ ค่าสถิติความสอดคล้องของรูปแบบการจัดการจัดการการท่องเที่ยวบนพื้นที่เศรษฐกิจพิเศษในจังหวัดสงขลา

ค่าดัชนี	เกณฑ์ที่ใช้พิจารณา	ค่าสถิติ	ผลการพิจารณา
χ^2 -test	p-value มากกว่า 0.05	0.19546	ผ่านเกณฑ์
χ^2 /df	น้อยกว่า 2.00	1.63	ผ่านเกณฑ์
GFI	มากกว่า 0.90	1.00	ผ่านเกณฑ์
AGFI	มากกว่า 0.90	0.98	ผ่านเกณฑ์
CFI	มากกว่า 0.95	1.00	ผ่านเกณฑ์
SRMR	น้อยกว่า 0.05	0.0053	ผ่านเกณฑ์
RMSEA	น้อยกว่า 0.05	0.036	ผ่านเกณฑ์
CN	มากกว่า 200	1376.56	ผ่านเกณฑ์

จากตารางที่ ๔.๑๒ พบว่า ค่า p-value ไม่มีนัยสำคัญทางสถิติเท่ากับ ๐.๑๙๕ (เกณฑ์ที่กำหนดต้องมากกว่า ๐.๐๕) ผ่านเกณฑ์ ค่าไค-สแควร์ (χ^2) เท่ากับ ๓.๒๖ ค่าองศาอิสระ (df) เท่ากับ ๒ ค่าสัดส่วนไค-สแควร์ (χ^2 /df) เท่ากับ ๑.๖๓ (เกณฑ์ที่กำหนดต้องน้อยกว่า ๒) ผลผ่านเกณฑ์ ค่าดัชนีวัดระดับความสอดคล้อง (GFI) เท่ากับ ๑.๐๐ (เกณฑ์ที่กำหนดต้องมากกว่า ๐.๙๐) ผลผ่านเกณฑ์ ค่าดัชนีวัดระดับความสอดคล้องที่ปรับแก้แล้ว (AGFI) เท่ากับ ๐.๙๘ (เกณฑ์ที่กำหนดต้องมากกว่า ๐.๙๐) ผลผ่านเกณฑ์ ค่าดัชนีวัดระดับความสอดคล้องเปรียบเทียบ (CFI) เท่ากับ ๑.๐๐

(เกณฑ์ที่กำหนดต้องมากกว่า ๐.๙๐) ผลผ่านเกณฑ์ ค่ารากของค่าเฉลี่ยกำลังสองของความคลาดเคลื่อนมาตรฐาน (SRMR) เท่ากับ ๐.๐๐๕๓ (เกณฑ์ที่กำหนดต้องน้อยกว่า ๐.๐๕) ผลผ่านเกณฑ์ ค่าความคลาดเคลื่อนในการประมาณค่าพารามิเตอร์ (RMSEA) เท่ากับ ๐.๐๓๖ (เกณฑ์ที่กำหนดต้องน้อยกว่า ๐.๐๕) ผลผ่านเกณฑ์มีขนาดตัวอย่างวิกฤติ (CN) เท่ากับ ๑๓๗๖.๕๖ (เกณฑ์ที่กำหนดมากกว่าหรือเท่ากับ ๒๐๐) ซึ่งทุกค่ามีค่าเป็นไปตามเกณฑ์ที่กำหนดแสดงให้เห็นว่าการพัฒนาการจัดการการท่องเที่ยวบนพื้นที่เศรษฐกิจพิเศษในจังหวัดสงขลาที่ผู้วิจัยพัฒนาขึ้นสอดคล้องกลมกลืนกับข้อมูลเชิงประจักษ์ซึ่งเป็นไปตามสมมติฐานการวิจัยที่กำหนดไว้

ตารางที่ ๔.๑๓ แสดงค่าสถิติพื้นฐานขององค์ประกอบเชิงยืนยันการพัฒนาการจัดการการท่องเที่ยวบนพื้นที่เศรษฐกิจพิเศษในจังหวัดสงขลา

ตัวแปร	น้ำหนักองค์ประกอบ		t	R ²	สปส.คะแนนองค์ประกอบ
	beta	B(SE)			
TOUR1	0.51	0.81 (0.02)	21.36**	0.66	0.33
TOUR2	0.49	0.77 (0.02)	19.66**	0.59	0.13
TOUR3	0.64	0.92 (0.02)	26.31**	0.84	0.41
TOUR4	0.69	0.94 (0.03)	27.46**	0.89	0.61
TOUR5	0.65	0.89 (0.03)	24.83**	0.79	0.24

Chi-Square = 3.26 df = 2 GFI = 1.00 AGFI = 0.98 RMSEA = 0.036

หมายเหตุ : **p < 0.01 ; n = 490 ; ระดับการให้คะแนน 5 ระดับ

จากตารางที่ ๔.๑๓ พบว่า ค่าสัมประสิทธิ์คะแนนองค์ประกอบของตัวแปรการพัฒนาการจัดการการท่องเที่ยวบนพื้นที่เศรษฐกิจพิเศษในจังหวัดสงขลา ทั้งหมดมีค่าเป็นบวก มีขนาดตั้งแต่ ๐.๑๓ ถึง ๐.๖๑ และมีนัยสำคัญทางสถิติที่ระดับ ๐.๐๑ ทุกตัว ด้านที่ส่งผลมากที่สุด คือ การสร้างความเชื่อมั่นของนักท่องเที่ยว (TOUR4) มีความแปรผันร่วมกับการพัฒนาการจัดการการท่องเที่ยวบนพื้นที่เศรษฐกิจพิเศษในจังหวัดสงขลา ร้อยละ ๘๙ รองลงมา คือ การพัฒนาบุคลากรด้านการท่องเที่ยว (TOUR3) มีความแปรผันร้อยละ ๘๔ การบูรณาการการบริหารจัดการการท่องเที่ยว (TOUR5) มีความแปรผันร้อยละ ๗๙ การพัฒนาคุณภาพแหล่งท่องเที่ยว (TOUR1) มีความแปรผันร้อยละ ๖๖ และการพัฒนาโครงสร้างพื้นฐานและสิ่งอำนวยความสะดวก (TOUR2) มีความแปรผันร้อยละ ๕๙ แสดงให้เห็นว่า ตัวแปรเหล่านี้เป็นตัวแปรที่สำคัญขององค์ประกอบการพัฒนาการจัดการการท่องเที่ยวบนพื้นที่เศรษฐกิจพิเศษในจังหวัดสงขลา

สมมติฐานย่อยที่ ๑.๒ ค่าสถิติพื้นฐานขององค์ประกอบเชิงยืนยันการจัดการการ
ท่องเที่ยวที่พัฒนาขึ้นสอดคล้องกับข้อมูลเชิงประจักษ์

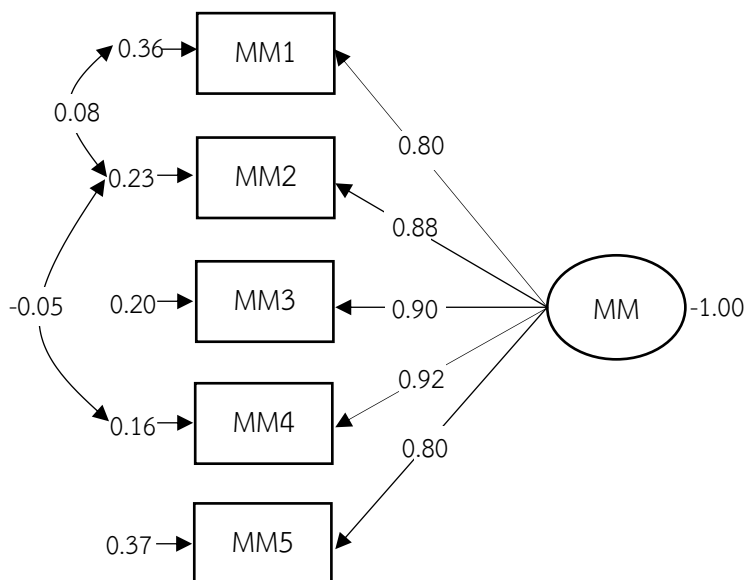

Chi-Square=3.05, df=3, P-value= 0.38396, RMSEA=0.006

แผนภาพที่ ๔.๒ แสดงผลการวิเคราะห์องค์ประกอบเชิงยืนยันการจัดการการท่องเที่ยว

ตารางที่ ๔.๑๔ ค่าสถิติความสอดคล้องของการจัดการการท่องเที่ยวบนพื้นที่เศรษฐกิจพิเศษในจังหวัด
สงขลา

ค่าดัชนี	เกณฑ์ที่ใช้พิจารณา	ค่าสถิติ	ผลการพิจารณา
χ^2 -test	p-value มากกว่า 0.05	0.38396	ผ่านเกณฑ์
χ^2 /df	น้อยกว่า 2.00	1.01	ผ่านเกณฑ์
GFI	มากกว่า 0.90	1.00	ผ่านเกณฑ์
AGFI	มากกว่า 0.90	0.99	ผ่านเกณฑ์
CFI	มากกว่า 0.95	1.00	ผ่านเกณฑ์
SRMR	น้อยกว่า 0.05	0.0044	ผ่านเกณฑ์
RMSEA	น้อยกว่า 0.05	0.0058	ผ่านเกณฑ์
CN	มากกว่า 200	1786.54	ผ่านเกณฑ์

จากตารางที่ ๔.๑๔ พบว่า ค่า p-value ไม่มีนัยสำคัญทางสถิติเท่ากับ ๐.๓๘ (เกณฑ์ที่กำหนดต้องมากกว่า ๐.๐๕) ผ่านเกณฑ์ ค่าไค-สแควร์ (χ^2) เท่ากับ ๓.๐๕ ค่าองศาอิสระ (df) เท่ากับ ๓ ค่าสัดส่วนไค-สแควร์ (χ^2 /df) เท่ากับ ๑.๐๑ (เกณฑ์ที่กำหนดต้องน้อยกว่า ๒) ผลผ่านเกณฑ์ ค่าดัชนีวัดระดับความสอดคล้อง (GFI) เท่ากับ ๑.๐๐ (เกณฑ์ที่กำหนดต้องมากกว่า ๐.๙๐) ผลผ่านเกณฑ์ ค่าดัชนีวัดระดับความสอดคล้องที่ปรับแก้แล้ว (AGFI) เท่ากับ ๐.๙๙ (เกณฑ์ที่กำหนดต้อง

มากกว่า ๐.๙๐) ผลผ่านเกณฑ์ ค่าดัชนีวัดระดับความสอดคล้องเปรียบเทียบ (CFI) เท่ากับ ๑.๐๐ (เกณฑ์ที่กำหนดต้องมากกว่า ๐.๙๐) ผลผ่านเกณฑ์ ค่ารากของค่าเฉลี่ยกำลังสองของความคลาดเคลื่อนมาตรฐาน (SRMR) เท่ากับ ๐.๐๐๔๔ (เกณฑ์ที่กำหนดต้องน้อยกว่า ๐.๐๕) ผลผ่านเกณฑ์ ค่าความคลาดเคลื่อนในการประมาณค่าพารามิเตอร์ (RMSEA) เท่ากับ ๐.๐๐๕๘ (เกณฑ์ที่กำหนดต้องน้อยกว่า ๐.๐๕) ผลผ่านเกณฑ์มีขนาดตัวอย่างวิกฤติ (CN) เท่ากับ ๑๗๘๖.๕๔ (เกณฑ์ที่กำหนดมากกว่าหรือเท่ากับ ๒๐๐) ซึ่งทุกค่ามีค่าเป็นไปตามเกณฑ์ที่กำหนดแสดงให้เห็นว่าการจัดการการท่องเที่ยวบนพื้นที่เศรษฐกิจพิเศษในจังหวัดสงขลาที่ผู้วิจัยพัฒนาขึ้นสอดคล้องกลมกลืนกับข้อมูลเชิงประจักษ์ซึ่งเป็นไปตามสมมติฐานการวิจัยที่กำหนดไว้

ตารางที่ ๔.๑๕ แสดงค่าสถิติพื้นฐานขององค์ประกอบเชิงยืนยันการจัดการการท่องเที่ยวบนพื้นที่เศรษฐกิจพิเศษในจังหวัดสงขลา

ตัวแปร	น้ำหนักองค์ประกอบ		t	R ²	สปส.คะแนนองค์ประกอบ
	beta	B(SE)			
MM1	0.53	0.80 (0.03)	20.78**	0.64	0.09
MM2	0.59	0.88 (0.02)	23.72**	0.77	0.39
MM3	0.61	0.90 (0.02)	25.06**	0.80	0.37
MM4	0.61	0.92 (0.02)	25.83**	0.84	0.58
MM5	0.51	0.80 (0.02)	20.85**	0.63	0.18

Chi-Square = 3.05 df = 3 GFI = 1.00 AGFI = 0.99 RMSEA = 0.0058

หมายเหตุ : **p < 0.01 ; n = 490 ; ระดับการให้คะแนน 5 ระดับ

จากตารางที่ ๔.๑๕ พบว่า ค่าสัมประสิทธิ์คะแนนองค์ประกอบของตัวแปรการจัดการการท่องเที่ยวบนพื้นที่เศรษฐกิจพิเศษในจังหวัดสงขลา ทั้งหมดมีค่าเป็นบวก มีขนาดตั้งแต่ ๐.๐๙ ถึง ๐.๕๘ และมีนัยสำคัญทางสถิติที่ระดับ ๐.๐๑ ทุกตัว ด้านที่ส่งผลมากที่สุด คือ สิ่งอำนวยความสะดวก (MM4) มีความแปรผันร่วมกับการจัดการการท่องเที่ยว ร้อยละ ๘๔ รองลงมา คือ การเข้าถึง (MM3) มีความแปรผันร้อยละ ๘๐ กิจกรรม (MM2) มีความแปรผันร้อยละ ๗๗ สิ่งดึงดูดใจ (MM1) มีความแปรผันร้อยละ ๖๔ และที่พัก (MM5) มีความแปรผันร้อยละ ๖๓ แสดงให้เห็นว่า ตัวแปรเหล่านี้เป็นตัวแปรที่สำคัญขององค์ประกอบการจัดการการท่องเที่ยวบนพื้นที่เศรษฐกิจพิเศษในจังหวัดสงขลา

สมมติฐานย่อยที่ ๑.๓ ค่าสถิติพื้นฐานขององค์ประกอบเชิงยืนยันการมีส่วนร่วมของประชาชน พัฒนาขึ้นสอดคล้องกับข้อมูลเชิงประจักษ์

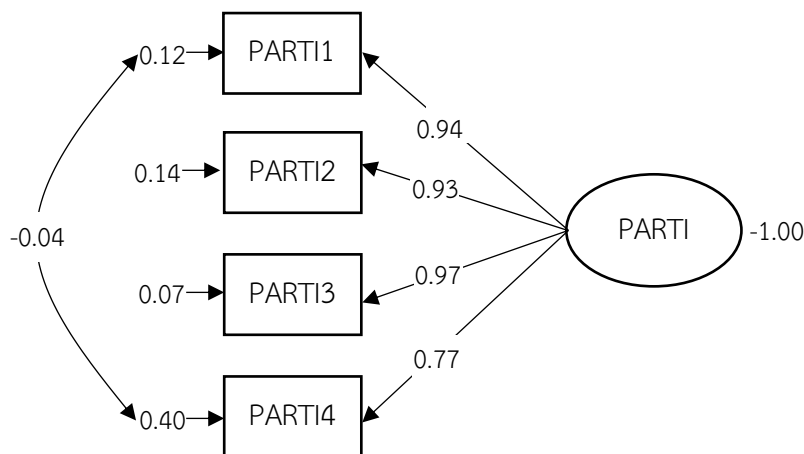

Chi-Square=0.31, df=1, P-value= 0.57995, RMSEA=0.000

แผนภาพที่ ๔.๓ แสดงผลการวิเคราะห์องค์ประกอบเชิงยืนยันการมีส่วนร่วมของประชาชนการท่องเที่ยวบนพื้นที่เศรษฐกิจพิเศษในจังหวัดสงขลา

ตารางที่ ๔.๑๖ ค่าสถิติความสอดคล้องของการมีส่วนร่วมของประชาชนการท่องเที่ยวบนพื้นที่เศรษฐกิจพิเศษในจังหวัดสงขลา

ค่าดัชนี	เกณฑ์ที่ใช้พิจารณา	ค่าสถิติ	ผลการพิจารณา
χ^2 -test	p-value มากกว่า 0.05	0.57995	ผ่านเกณฑ์
χ^2 /df	น้อยกว่า 2.00	0.31	ผ่านเกณฑ์
GFI	มากกว่า 0.90	1.00	ผ่านเกณฑ์
AGFI	มากกว่า 0.90	1.00	ผ่านเกณฑ์
CFI	มากกว่า 0.95	1.00	ผ่านเกณฑ์
SRMR	น้อยกว่า 0.05	0.0017	ผ่านเกณฑ์
RMSEA	น้อยกว่า 0.05	0.040	ผ่านเกณฑ์
CN	มากกว่า 200	10589.60	ผ่านเกณฑ์

จากตารางที่ ๔.๑๖ พบว่า ค่า p-value ไม่มีนัยสำคัญทางสถิติเท่ากับ ๐.๕๗๙ (เกณฑ์ที่กำหนดต้องมากกว่า ๐.๐๕) ผ่านเกณฑ์ ค่าไค-สแควร์ (χ^2) เท่ากับ ๐.๓๑ ค่าองศาอิสระ (df) เท่ากับ ๑ ค่าสัดส่วนไค-สแควร์ (χ^2 /df) เท่ากับ ๐.๓๑ (เกณฑ์ที่กำหนดต้องน้อยกว่า ๒) ผลผ่านเกณฑ์ ค่าดัชนีวัดระดับความสอดคล้อง (GFI) เท่ากับ ๑.๐๐ (เกณฑ์ที่กำหนดต้องมากกว่า ๐.๙๐) ผลผ่านเกณฑ์ ค่าดัชนีวัดระดับความสอดคล้องที่ปรับแก้แล้ว (AGFI) เท่ากับ ๑.๐๐ (เกณฑ์ที่กำหนดต้องมากกว่า ๐.๙๐) ผลผ่านเกณฑ์ ค่าดัชนีวัดระดับความสอดคล้องเปรียบเทียบ (CFI) เท่ากับ ๑.๐๐

(เกณฑ์ที่กำหนดต้องมากกว่า ๐.๙๐) ผลผ่านเกณฑ์ ค่ารากของค่าเฉลี่ยกำลังสองของความคลาดเคลื่อนมาตรฐาน (SRMR) เท่ากับ ๐.๐๐๑๗ (เกณฑ์ที่กำหนดต้องน้อยกว่า ๐.๐๕) ผลผ่านเกณฑ์ ค่าความคลาดเคลื่อนในการประมาณค่าพารามิเตอร์ (RMSEA) เท่ากับ ๐.๐๔๐ (เกณฑ์ที่กำหนดต้องน้อยกว่า ๐.๐๕) ผลผ่านเกณฑ์มีขนาดตัวอย่างวิกฤติ (CN) เท่ากับ ๑๐๕๘๙.๖๐ (เกณฑ์ที่กำหนดมากกว่าหรือเท่ากับ ๒๐๐) ซึ่งทุกค่ามีค่าเป็นไปตามเกณฑ์ที่กำหนดแสดงให้เห็นว่าการมีส่วนร่วมของประชาชนการท่องเที่ยวบนพื้นที่เศรษฐกิจพิเศษในจังหวัดสงขลาที่ผู้วิจัยพัฒนาขึ้นสอดคล้องกลมกลืนกับข้อมูลเชิงประจักษ์ซึ่งเป็นไปตามสมมติฐานการวิจัยที่กำหนดไว้

ตารางที่ ๔.๑๗ แสดงค่าสถิติพื้นฐานขององค์ประกอบเชิงยืนยันการมีส่วนร่วมของประชาชนการท่องเที่ยวบนพื้นที่เศรษฐกิจพิเศษในจังหวัดสงขลา

ตัวแปร	น้ำหนักองค์ประกอบ		t	R ²	สปส.คะแนนองค์ประกอบ
	beta	B(SE)			
PART1	1.15	0.94 (0.04)	27.42**	0.88	0.23
PART2	1.10	0.93 (0.04)	26.88**	0.86	0.19
PART3	1.12	0.97 (0.04)	29.01**	0.93	0.40
PART4	0.64	0.77 (0.03)	20.06**	0.60	0.11
Chi-Square = 20.43 df = 12 GFI = 0.99 AGFI = 0.97 RMSEA = 0.040					

หมายเหตุ : **p < 0.01 ; n = 490 ; ระดับการให้คะแนน 5 ระดับ

จากตารางที่ ๔.๑๗ พบว่า ค่าสัมประสิทธิ์คะแนนองค์ประกอบของตัวแปรการมีส่วนร่วมของประชาชนการท่องเที่ยวบนพื้นที่เศรษฐกิจพิเศษในจังหวัดสงขลาทั้งหมดมีค่าเป็นบวก มีขนาดตั้งแต่ ๐.๑๑ ถึง ๐.๔๐ และมีนัยสำคัญทางสถิติที่ระดับ ๐.๐๑ ทุกตัว ด้านที่ส่งผลมากที่สุด คือ การติดตามผล (PART3) มีความแปรผันร่วมกับการมีส่วนร่วมของประชาชน ร้อยละ ๙๓ รองลงมา คือ การวางแผน (PART1) มีความแปรผันร้อยละ ๘๘ การดำเนินงาน (PART2) มีความแปรผันร้อยละ ๘๖ และการรับผลประโยชน์ (PART4) มีความแปรผันร้อยละ ๖๐ แสดงให้เห็นว่าตัวแปรเหล่านี้เป็นตัวแปรที่สำคัญขององค์ประกอบการมีส่วนร่วมของประชาชน

สมมติฐานย่อยที่ ๑.๔ ค่าสถิติพื้นฐานขององค์ประกอบเชิงยืนยันหลักการบริหารนิยธรรม ๗ ที่พัฒนาขึ้นสอดคล้องกับข้อมูลเชิงประจักษ์

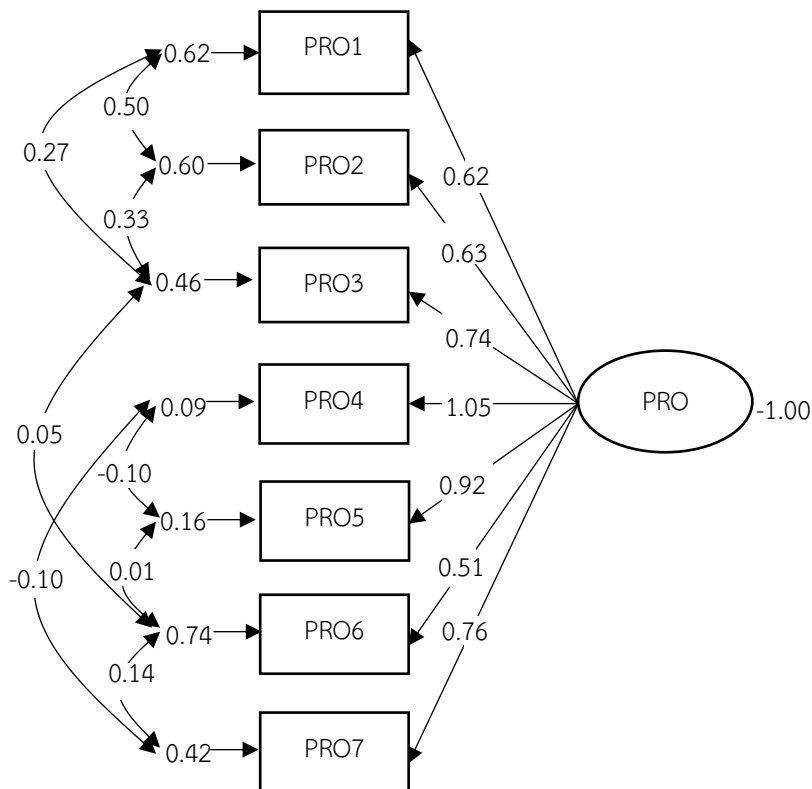

Chi-Square=3.84, df=5, P-value= 0.57219, RMSEA=0.000

แผนภาพที่ ๔.๔ แสดงผลการวิเคราะห์องค์ประกอบเชิงยืนยันหลักการบริหารนิยธรรม ๗

ตารางที่ ๔.๑๘ ค่าสถิติความสอดคล้องของหลักการบริหารนิยธรรม ๗

ค่าดัชนี	เกณฑ์ที่ใช้พิจารณา	ค่าสถิติ	ผลการพิจารณา
χ^2 -test	p-value มากกว่า 0.05	0.572	ผ่านเกณฑ์
χ^2 /df	น้อยกว่า 2.00	0.76	ผ่านเกณฑ์
GFI	มากกว่า 0.90	1.00	ผ่านเกณฑ์
AGFI	มากกว่า 0.90	0.99	ผ่านเกณฑ์
CFI	มากกว่า 0.95	1.00	ผ่านเกณฑ์
SRMR	น้อยกว่า 0.05	0.0060	ผ่านเกณฑ์
RMSEA	น้อยกว่า 0.05	0.000	ผ่านเกณฑ์
CN	มากกว่า 200	1920.20	ผ่านเกณฑ์

จากตารางที่ ๔.๑๘ พบว่า ค่า p-value ไม่มีนัยสำคัญทางสถิติเท่ากับ ๐.๕๗๒ (เกณฑ์ที่กำหนดต้องมากกว่า ๐.๐๕) ผ่านเกณฑ์ ค่าไค-สแควร์ (χ^2) เท่ากับ ๓.๘๔ ค่าองศาอิสระ (df) เท่ากับ ๕ ค่าสัดส่วนไค-สแควร์ (χ^2 /df) เท่ากับ ๐.๗๖ (เกณฑ์ที่กำหนดต้องน้อยกว่า ๒) ผลผ่านเกณฑ์ ค่า

ดัชนีวัดระดับความสอดคล้อง (GFI) เท่ากับ ๑.๐๐ (เกณฑ์ที่กำหนดต้องมากกว่า ๐.๙๐) ผลผ่านเกณฑ์ ค่าดัชนีวัดระดับความสอดคล้องที่ปรับแก้แล้ว (AGFI) เท่ากับ ๐.๙๙ (เกณฑ์ที่กำหนดต้องมากกว่า ๐.๙๐) ผลผ่านเกณฑ์ ค่าดัชนีวัดระดับความสอดคล้องเปรียบเทียบ (CFI) เท่ากับ ๑.๐๐ (เกณฑ์ที่กำหนดต้องมากกว่า ๐.๙๐) ผลผ่านเกณฑ์ ค่ารากของค่าเฉลี่ยกำลังสองของความคลาดเคลื่อนมาตรฐาน (SRMR) เท่ากับ ๐.๐๐๖๐ (เกณฑ์ที่กำหนดต้องน้อยกว่า ๐.๐๕) ผลผ่านเกณฑ์ ค่าความคลาดเคลื่อนในการประมาณค่าพารามิเตอร์ (RMSEA) เท่ากับ ๐.๐๐๐ (เกณฑ์ที่กำหนดต้องน้อยกว่า ๐.๐๕) ผลผ่านเกณฑ์ มีขนาดตัวอย่างวิกฤติ (CN) เท่ากับ ๑๙๒๐.๒๐ (เกณฑ์ที่กำหนดมากกว่า หรือเท่ากับ ๒๐๐) ซึ่งทุกค่ามีค่าเป็นไปตามเกณฑ์ที่กำหนดแสดงให้เห็นว่าหลักการบริหารธรรม ๗ ที่ผู้วิจัยพัฒนาขึ้นสอดคล้องกลมกลืนกับข้อมูลเชิงประจักษ์ซึ่งเป็นไปตามสมมติฐานการวิจัยที่กำหนดไว้

ตารางที่ ๔.๑๙ แสดงค่าสถิติพื้นฐานขององค์ประกอบเชิงยืนยันหลักการบริหารธรรม ๗

ตัวแปร	น้ำหนักองค์ประกอบ		t	R ²	สปส.คะแนน องค์ประกอบ
	beta	B(SE)			
PRO1	0.65	0.62 (0.05)	12.85**	0.38	0.09
PRO2	0.65	0.63 (0.05)	13.13**	0.40	0.05
PRO3	0.58	0.74 (0.04)	15.22**	0.54	0.25
PRO4	0.77	1.05 (0.04)	20.22**	1.09	1.41
PRO5	0.66	0.92 (0.04)	18.25**	0.84	0.43
PRO6	0.33	0.51 (0.03)	10.97**	0.26	0.58
PRO7	0.50	0.76 (0.03)	15.21**	0.58	0.59

Chi-Square = 1.02 df = 1 GFI = 0.99 AGFI = 0.99 RMSEA = 0.007

หมายเหตุ : **p < 0.01 ; n = 490 ; ระดับการให้คะแนน 5 ระดับ

จากตารางที่ ๔.๑๙ พบว่า ค่าสัมประสิทธิ์คะแนนองค์ประกอบของตัวแปรหลักการบริหารธรรม ๗ ทั้งหมดมีค่าเป็นบวก มีขนาดตั้งแต่ ๐.๐๕ ถึง ๑.๔๑ และมีนัยสำคัญทางสถิติที่ระดับ ๐.๐๑ ทุกตัว ด้านที่ส่งผลมากที่สุด คือ ให้ความเคารพและรับฟังความคิดเห็นของผู้ใหญ่ (PRO4) มีความแปรผันร่วมกับหลักการบริหารธรรม ๗ ร้อยละ ๑๐๐ รองลงมา เคารพสิทธิมนุษยชน (PRO5) มีความแปรผันร้อยละ ๘๔ ให้การดูแลเอาใจใส่แก่ผู้มาเยือน (PRO7) มีความแปรผันร้อยละ ๕๘ การไม่ตั้งกฎระเบียบตามที่ขัดต่อระเบียบเดิม (PRO3) มีความแปรผันร้อยละ ๕๔ พร้อมเพรียงกันประชุม (PRO2) มีความแปรผันร้อยละ ๔๐ หมั่นประชุมกันเนื่องนิตย์ (PRO1) มีความแปรผันร้อยละ ๓๘ และการให้ความเคารพสถานที่ (PRO6) มีความแปรผันร้อยละ ๒๖ แสดงให้เห็นว่า ตัวแปรเหล่านี้เป็นตัวแปรที่สำคัญขององค์ประกอบหลักการบริหารธรรม ๗

สมมติฐานที่ ๒ การจัดการการท่องเที่ยว การมีส่วนร่วมของประชาชนและหลักการบริหารธรรม ๗ มีอิทธิพลทางตรง อิทธิพลทางอ้อมและอิทธิพลรวมต่อการพัฒนาการจัดการการท่องเที่ยวบนพื้นที่เศรษฐกิจพิเศษในจังหวัดสงขลา

การวิเคราะห์ปัจจัยเชิงสาเหตุที่สามารถร่วมกันพยากรณ์รูปแบบการจัดการจัดการการท่องเที่ยวบนพื้นที่เศรษฐกิจพิเศษในจังหวัดสงขลา ตามสมมติฐานที่ ๒

ผลการตรวจสอบความสอดคล้องกลมกลืนของรูปแบบการจัดการจัดการการท่องเที่ยวบนพื้นที่เศรษฐกิจพิเศษในจังหวัดสงขลา ที่ผู้วิจัยพัฒนาขึ้นกับข้อมูลเชิงประจักษ์หลังปรับโมเดลการวิจัยตามแผนภาพที่ ๔.๕ ดังนี้

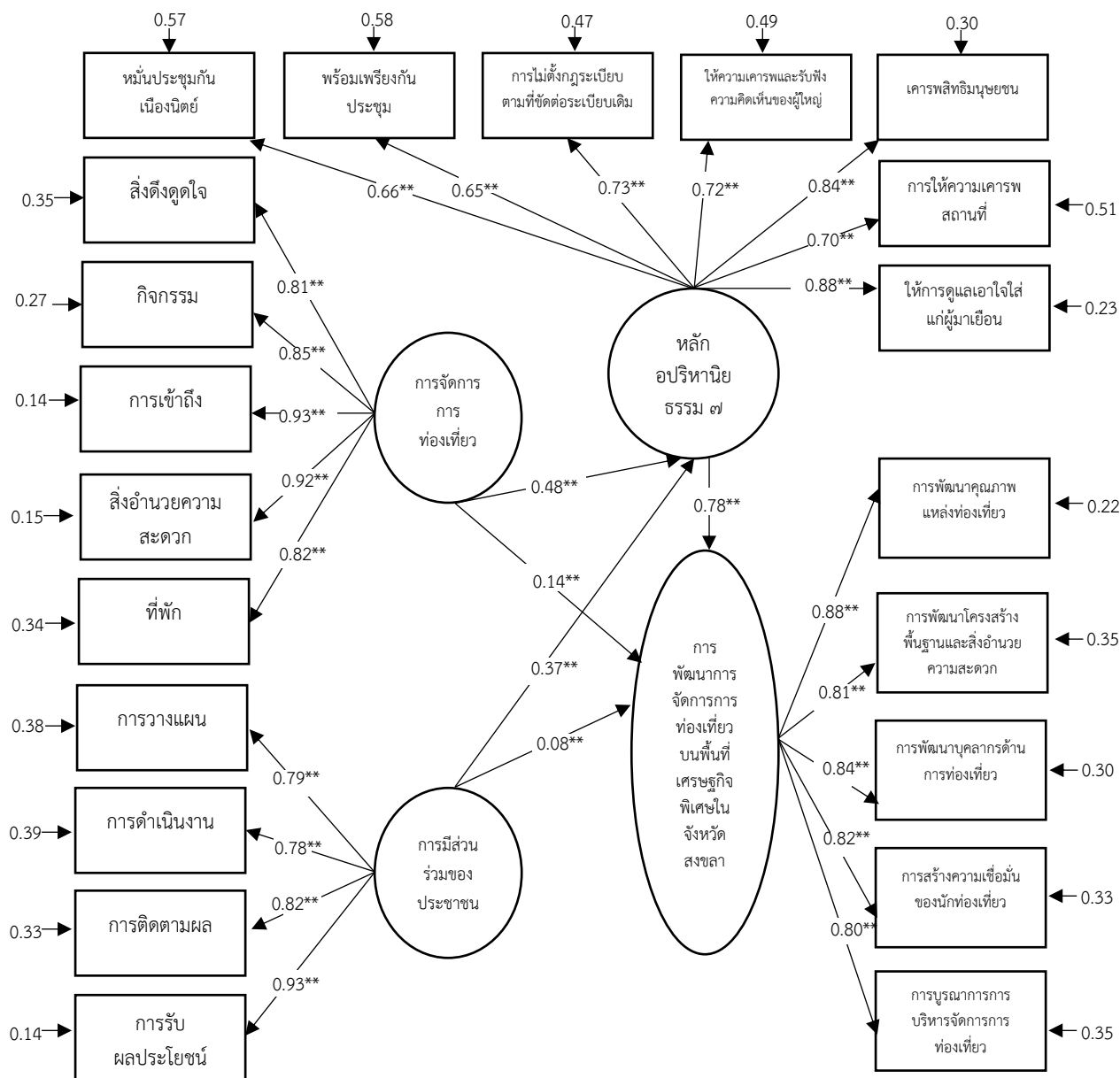

Chi-Square=121.82, df=98, P-value= 0.05188, RMSEA=0.029

แผนภาพที่ ๔.๕ แสดงผลการตรวจสอบความสอดคล้องกลมกลืนของรูปแบบการจัดการจัดการการท่องเที่ยวบนพื้นที่เศรษฐกิจพิเศษในจังหวัดสงขลาผู้วิจัยพัฒนาขึ้นกับข้อมูลเชิงประจักษ์หลังปรับโมเดลการวิจัย

ตารางที่ ๔.๒๐ ค่าสถิติความสอดคล้องกลมกลืนของของรูปแบบการพัฒนาการจัดการการท่องเที่ยวบนพื้นที่เศรษฐกิจพิเศษในจังหวัดสงขลาที่ผู้วิจัยพัฒนาขึ้นกับข้อมูลเชิงประจักษ์หลังปรับโมเดลการวิจัย

ค่าดัชนี	เกณฑ์ที่ใช้พิจารณา	ค่าสถิติ	ผลการพิจารณา
χ^2 -test	p-value มากกว่า 0.05	0.051	ผ่านเกณฑ์
χ^2 /df	น้อยกว่า 2.00	1.24	ผ่านเกณฑ์
GFI	มากกว่า 0.90	0.96	ผ่านเกณฑ์
AGFI	มากกว่า 0.90	0.91	ผ่านเกณฑ์
CFI	มากกว่า 0.90	1.00	ผ่านเกณฑ์
SRMR	น้อยกว่า 0.05	0.033	ผ่านเกณฑ์
RMSEA	น้อยกว่า 0.05	0.029	ผ่านเกณฑ์
CN	มากกว่า 200	307.48	ผ่านเกณฑ์

จากตารางที่ ๔.๒๐ พบว่าค่า p-value มีนัยสำคัญทางสถิติเท่ากับ ๐.๐๕๑ (เกณฑ์ที่กำหนดต้องมากกว่า ๐.๐๕) ผลผ่านเกณฑ์ ค่าไค-สแควร์ (χ^2) เท่ากับ ๑๒๑.๘๒ ค่าองศาอิสระ (df) เท่ากับ ๙๘ ค่าสัดส่วนไค-สแควร์ (χ^2 /df) เท่ากับ ๑.๒๔ (เกณฑ์ที่กำหนดต้องน้อยกว่า ๒) ผลผ่านเกณฑ์ ค่าดัชนีวัดระดับความสอดคล้อง (GFI) เท่ากับ ๐.๙๖ (เกณฑ์ที่กำหนดต้องมากกว่า ๐.๙๐) ผลผ่านเกณฑ์ ค่าดัชนีวัดระดับความสอดคล้องที่ปรับแก้แล้ว (AGFI) เท่ากับ ๐.๙๑ (เกณฑ์ที่กำหนดต้องมากกว่า ๐.๙๐) ผลผ่านเกณฑ์ ค่าดัชนีวัดระดับความสอดคล้องเปรียบเทียบ (CFI) เท่ากับ ๑.๐๐ (เกณฑ์ที่กำหนดต้องมากกว่า ๐.๙๐) ผลผ่านเกณฑ์ ค่ารากของค่าเฉลี่ยกำลังสองของความคลาดเคลื่อนมาตรฐาน (SRMR) เท่ากับ ๐.๐๓๓ (เกณฑ์ที่กำหนดต้องน้อยกว่า ๐.๐๕) ผลผ่านเกณฑ์ ค่าความคลาดเคลื่อนในการประมาณค่าพารามิเตอร์ (RMSEA) เท่ากับ ๐.๐๒๙ (เกณฑ์ที่กำหนดต้องน้อยกว่า ๐.๐๕) ผลผ่านเกณฑ์ มีขนาดตัวอย่างวิกฤติ (CN) เท่ากับ ๓๐๗.๔๘ (เกณฑ์ที่กำหนดต้องมากกว่าหรือเท่ากับ ๒๐๐) ผลผ่านเกณฑ์ แสดงให้เห็นว่าค่าสถิติความสอดคล้องของรูปแบบการพัฒนาการจัดการการท่องเที่ยวบนพื้นที่เศรษฐกิจพิเศษในจังหวัดสงขลาเชิงสมมติฐานที่ผู้วิจัยพัฒนาขึ้นสอดคล้องกลมกลืนกับข้อมูลเชิงประจักษ์ซึ่งเป็นไปตามสมมติฐานการวิจัยที่กำหนดไว้

จากการทดสอบสมมติฐานที่ ๒ การจัดการการท่องเที่ยว การมีส่วนร่วมของประชาชน และหลักการบริหารนิยธรรม ๗ มีอิทธิพลทางตรง อิทธิพลทางอ้อมและอิทธิพลรวมต่อรูปแบบการพัฒนาการจัดการการท่องเที่ยวบนพื้นที่เศรษฐกิจพิเศษในจังหวัดสงขลา สามารถสรุปเป็นตารางผลการศึกษาดังตารางต่อไปนี้

ตารางที่ ๔.๒๑ ค่าสถิติผลการวิเคราะห์อิทธิพลของตัวแปรในรูปแบบการพัฒนาการจัดการการท่องเที่ยวบนพื้นที่เศรษฐกิจพิเศษในจังหวัดสงขลา ที่มีหลักการบริหารนิยธรรม ๗ เป็นตัวแปรส่งผ่าน

ตัวแปรเหตุ	PRO			TOURISM					
	TE	IE	DE	TE	IE	DE			
MM	0.48 (0.06)	-	0.48 (0.06)	0.51 (0.06)	0.37 (0.07)	0.14 (0.07)			
PARTI	0.37** (0.08)	-	0.37** (0.08)	0.37** (0.06)	0.29** (0.05)	0.08 (0.05)			
PRO	-	-	-	-	-	0.78** (0.11)			
ค่าสถิติ	Chi-Square = 91.50, df = 93, GFI = 0.89, AGFI = 0.96, RMSEA = 0.000								
ตัวแปร	MM1	MM2	MM3	MM4	MM5	PAR1	PAR2	PAR3	PAR4
ความเที่ยง	0.65	0.73	0.86	0.85	0.66	0.62	0.61	0.67	0.86
ตัวแปร	PRO1	PRO2	PRO3	PRO4	PRO5	PRO6	PRO7	TOUR1	TOUR2
ความเที่ยง	0.43	0.42	0.53	0.51	0.70	0.49	0.77	0.78	0.65
ตัวแปร	TOUR3	TOUR4	TOUR5						
ความเที่ยง	0.70	0.67	0.65						
สมการโครงสร้างของตัวแปร	PRO		TOURISM						
R ²	0.58		0.88						
เมทริกซ์สหสัมพันธ์ระหว่างตัวแปร									
ตัวแปรแฝง	PRO		TOURISM		MM		PARTI		
PRO	1.00								
TOURISM	0.93		1.00						
MM	0.70		0.73		1.00				
PARTI	0.65		0.67		0.58		1.00		

หมายเหตุ : ตัวเลขในวงเล็บคือค่าความคลาดเคลื่อนมาตรฐาน, **p < 0.01

TE = ผลรวมอิทธิพล IE = อิทธิพลทางอ้อม DE = อิทธิพลทางตรง

จากตารางที่ ๔.๒๑ พบว่า ค่าความเที่ยงของตัวแปรสังเกตได้ มีค่าความเที่ยงอยู่ระหว่าง ๐.๔๒-๐.๘๖ โดยตัวแปรที่มีค่าความเที่ยงสูงสุดคือ การเข้าถึง (MM3) และการรับผลประโยชน์ (PARTI4) มีค่าความเที่ยงเท่ากับ ๐.๘๖ รองลงมา คือ สิ่งอำนวยความสะดวก (MM4) มีค่าความเที่ยงเท่ากับ ๐.๘๕ ส่วนตัวแปรที่มีค่าความเที่ยงต่ำสุดคือ พร้อมเพรียงกันประชุม (PRO2) มีค่าความเที่ยงเท่ากับ ๐.๔๒ เท่ากัน สำหรับค่าสัมประสิทธิ์การพยากรณ์ (R²) ของสมการโครงสร้างตัวแปรแฝงภายในพบว่ามีค่าเท่ากับ ๐.๕๘ แสดงว่าตัวแปรในโมเดลคือ การจัดการการท่องเที่ยว (MM) และการ

มีส่วนร่วมของประชาชน (PARTI) สามารถอธิบายความแปรปรวนของหลักอภิธานิธรรม ๗ (PRO) ได้ร้อยละ ๕๘ และยังพบว่าสมการโครงสร้างตัวแปรแฝงภายในมีค่าเท่ากับ ๐.๘๘ แสดงว่าตัวแปรในโมเดลประกอบด้วย การจัดการการท่องเที่ยว (MM) การมีส่วนร่วมของประชาชน (PARTI) และหลักอภิธานิธรรม ๗ (PRO) สามารถอธิบายความแปรปรวนของการพัฒนาการจัดการการท่องเที่ยวบนพื้นที่เศรษฐกิจพิเศษในจังหวัดสงขลา (TOURSIM) ได้ร้อยละ ๘๘ เมื่อพิจารณาอิทธิพลทางตรงทางอ้อม และอิทธิพลรวมพบผลดังนี้

๑) การจัดการการท่องเที่ยว (MM)

เมื่อพิจารณาอิทธิพลทางตรงและทางอ้อมระหว่างตัวแปรในโมเดล การจัดการการท่องเที่ยว (MM) กับการพัฒนาการจัดการการท่องเที่ยวบนพื้นที่เศรษฐกิจพิเศษในจังหวัดสงขลา (TOURISM) ขนาดความสัมพันธ์เท่ากับ ๐.๗๓ แยกเป็นอิทธิพลทางตรง ๐.๑๔ และอิทธิพลทางอ้อม ๐.๓๗ เป็นอิทธิพลรวม ๐.๕๑ โดยมีค่าอิทธิพลทางอ้อม และอิทธิพลรวมส่งผลการพัฒนาการจัดการการท่องเที่ยวบนพื้นที่เศรษฐกิจพิเศษในจังหวัดสงขลา อย่างมีนัยสำคัญทางสถิติที่ระดับ ๐.๐๑ หมายความว่า การจัดการการท่องเที่ยว ประกอบด้วย สิ่งดึงดูดใจ กิจกรรม การเข้าถึง สิ่งอำนวยความสะดวก ที่พัก ทำให้เกิดการพัฒนาการจัดการการท่องเที่ยวบนพื้นที่เศรษฐกิจพิเศษในจังหวัดสงขลา ร้อยละ ๕๑

๒) การมีส่วนร่วมของประชาชน (PARTI)

เมื่อพิจารณาอิทธิพลทางตรงและทางอ้อมระหว่างตัวแปรในโมเดล พบว่า การมีส่วนร่วมของประชาชน (PARTI) กับการพัฒนาการจัดการการท่องเที่ยวบนพื้นที่เศรษฐกิจพิเศษในจังหวัดสงขลา (TOUR) ขนาดความสัมพันธ์เท่ากับ ๐.๖๗ แยกเป็นอิทธิพลทางตรง ๐.๐๘ และอิทธิพลทางอ้อม ๐.๒๙ เป็นอิทธิพลรวม ๐.๓๗ โดยมีอิทธิพลทางตรง อิทธิพลทางอ้อม และอิทธิพลรวมการพัฒนาการจัดการการท่องเที่ยวบนพื้นที่เศรษฐกิจพิเศษในจังหวัดสงขลา (TOUR) อย่างมีนัยสำคัญทางสถิติที่ระดับ ๐.๐๑ หมายความว่า การมีส่วนร่วมของประชาชน ประกอบด้วย การวางแผน การดำเนินงาน การติดตามผล การรับผลประโยชน์ ทำให้เกิดการพัฒนาการจัดการการท่องเที่ยวบนพื้นที่เศรษฐกิจพิเศษในจังหวัดสงขลา ร้อยละ ๓๗

๓) หลักอภิธานิธรรม ๗ (PRO)

เมื่อพิจารณาอิทธิพลทางตรงของหลักอภิธานิธรรม ๗ (PRO) อันประกอบด้วย หมั่นประชุมกันเนืองนิตย์ พร้อมเพรียงกันประชุม การไม่ตั้งกฎระเบียบตามที่ขัดต่อระเบียบเดิม ให้ความเคารพและรับฟังความคิดเห็นของผู้ใหญ่ เคารพสิทธิมนุษยชน การให้ความเคารพสถานที่ ให้การดูแลเอาใจใส่แก่ผู้มาเยือน พบว่า มีขนาดความสัมพันธ์เท่ากับ ๐.๙๓ มีขนาดอิทธิพลทางตรงส่งผลต่อการพัฒนาการจัดการการท่องเที่ยวบนพื้นที่เศรษฐกิจพิเศษในจังหวัดสงขลา (TOUR) เท่ากับ ๗๘ อย่างมีนัยสำคัญทางสถิติที่ระดับ ๐.๐๑ หมายความว่า เมื่อนำหลักอภิธานิธรรม ๗ มาช่วยสนับสนุนจะทำให้เกิดการพัฒนาการจัดการการท่องเที่ยวบนพื้นที่เศรษฐกิจพิเศษในจังหวัดสงขลา ร้อยละ ๗๘

ตารางที่ ๔.๒๒ อิทธิพลทางตรง อิทธิพลทางอ้อมและอิทธิพลรวมของตัวแปรแฝงภายนอกต่อการพัฒนาการจัดการการท่องเที่ยวบนพื้นที่เศรษฐกิจพิเศษในจังหวัดสงขลา

ตัวแปรแฝงภายนอก	การพัฒนาการจัดการการท่องเที่ยวบนพื้นที่เศรษฐกิจพิเศษในจังหวัดสงขลา (TOUR)		
	อิทธิพลทางตรง อิทธิพลทางอ้อม อิทธิพลรวม		
	อิทธิพลทางตรง	อิทธิพลทางอ้อม	อิทธิพลรวม
1. การจัดการการท่องเที่ยว (MM)	0.14	0.37	0.51
2. การมีส่วนร่วมของประชาชน (PARTI)	0.08	0.29	0.37

ตารางที่ ๔.๒๓ อิทธิพลรวมของตัวแปรส่งผ่าน (หลักการบริหารธรรม ๗) ต่อการพัฒนาการจัดการการท่องเที่ยวบนพื้นที่เศรษฐกิจพิเศษในจังหวัดสงขลา

ตัวแปรแฝงภายนอก	ตัวแปรส่งผ่าน	การพัฒนาการจัดการการท่องเที่ยวบนพื้นที่เศรษฐกิจพิเศษในจังหวัดสงขลา (TOUR)
	หลักการบริหารธรรม ๗ (PRO)	
1. การจัดการการท่องเที่ยว (MM)	0.48	0.78
2. การมีส่วนร่วมของประชาชน (PARTI)	0.37	0.78

๔.๒.๓ รูปแบบการพัฒนาการจัดการการท่องเที่ยวบนพื้นที่เศรษฐกิจพิเศษในจังหวัด

สงขลา

จากการศึกษาและวิเคราะห์ข้อมูลเชิงปริมาณแล้วผู้วิจัยได้ทำการศึกษาข้อมูลเชิงคุณภาพเพื่อยืนยันผลการศึกษาข้างต้นจากผู้ให้ข้อมูลสำคัญจำนวน ๑๗ รูปหรือคน โดยใช้แบบสัมภาษณ์แบบมีโครงสร้างตามวัตถุประสงค์และนำเสนอตามลำดับดังนี้

๑) หลักอภิธานิยธรรม ๗

๑.๑) หมั่นประชุมกันเนืองนิตย์

ประเด็นสัมภาษณ์คือ การปฏิบัติตามหลักของ “การหมั่นประชุมกันเนืองนิตย์” จะพัฒนาการจัดการการท่องเที่ยวได้อย่างไร จากการสัมภาษณ์ผู้ให้ข้อมูลสำคัญจำนวน ๑๓ รูปหรือคนพบผลการสัมภาษณ์ดังนี้

๑. การปฏิบัติตามหลักของการหมั่นประชุมกันเนืองนิตย์จะพัฒนาการจัดการการท่องเที่ยวเป็นสิ่งที่เหมาะสม^๑

๒. การหมั่นประชุมกันเนืองนิตย์ เป็นสิ่งที่เหมาะสมเพื่อก่อให้เกิดการระดมความคิดเห็นกันเป็นระยะ^๒

๓. เป็นสิ่งที่เหมาะสมเพื่อก่อให้เกิดการพัฒนาและการเปลี่ยนแปลงที่ดีได้^๓

๔. การหมั่นประชุมกันเนืองนิตย์ เป็นสิ่งที่ควรทำอย่างต่อเนื่องเพื่อก่อให้เกิดความเปลี่ยนแปลง และการพัฒนาที่ดีขึ้น^๔

๕. การประชุมที่มีหลักเกณฑ์ที่ดี มีประเด็นที่น่าสนใจถือเป็นสิ่งที่เหมาะสม^๕

๖. เป็นสิ่งที่เหมาะสม การหมั่นประชุมช่วยให้ร่วมกันแก้ปัญหาได้^๖

๗. การประชุมบ่อย ๆ เป็นสิ่งดีมากเพราะออกมาจากที่เดียวแล้วก็เอาไปบูรณาการตัวเองไป เอาปัญหาของแต่ละคนมาแชร์กันว่า มีปัญหาอะไรบ้าง ส่วนตัวมองว่าดี มองว่าทำอย่างไรให้ได้กลับมาเร็ว จะต้องบูรณาการบุคลากรคนด้านนอก แบบที่สามารถจับต้องได้^๗

๘. การหมั่นประชุมกันเนืองนิตย์เป็นสิ่งที่เหมาะสมและดีมากสำหรับการพัฒนาการท่องเที่ยวบนพื้นที่เศรษฐกิจพิเศษจังหวัดสงขลา^๘

๙. หลักอภิธานิยธรรมซึ่งเป็นธรรมสำหรับการปกครองที่จะช่วยป้องกันความเสื่อมนำไปสู่ความเจริญรุ่งเรืองของหมู่คณะ องค์กร หน่วยงานต่าง ๆ รวมถึงการปกครองระดับประเทศ พระพุทธศาสนาซึ่งเป็นศาสนาที่ประชาชนชาวไทยส่วนใหญ่นับถือมาช้านาน รวมทั้งสนับสนุนการนำ

^๑ สัมภาษณ์ ผู้ให้ข้อมูลสำคัญลำดับที่ ๑๓ วันที่ ๑๓ กรกฎาคม ๒๕๖๔.

^๒ สัมภาษณ์ ผู้ให้ข้อมูลสำคัญลำดับที่ ๙ วันที่ ๑๖ กรกฎาคม ๒๕๖๔.

^๓ สัมภาษณ์ ผู้ให้ข้อมูลสำคัญลำดับที่ ๑๔ วันที่ ๑๖ กรกฎาคม ๒๕๖๔.

^๔ สัมภาษณ์ ผู้ให้ข้อมูลสำคัญลำดับที่ ๑๕ วันที่ ๑๖ กรกฎาคม ๒๕๖๔.

^๕ สัมภาษณ์ ผู้ให้ข้อมูลสำคัญลำดับที่ ๘ วันที่ ๑๙ กรกฎาคม ๒๕๖๔.

^๖ สัมภาษณ์ ผู้ให้ข้อมูลสำคัญลำดับที่ ๗ วันที่ ๒๐ กรกฎาคม ๒๕๖๔.

^๗ สัมภาษณ์ ผู้ให้ข้อมูลสำคัญลำดับที่ ๑๒ วันที่ ๒๐ กรกฎาคม ๒๕๖๔.

^๘ สัมภาษณ์ ผู้ให้ข้อมูลสำคัญลำดับที่ ๑๗ วันที่ ๒๒ กรกฎาคม ๒๕๖๔.

หลักธรรมของศาสนามาใช้เพื่อเสริมสร้างคุณธรรมและพัฒนาคุณภาพในการจัดการการท่องเที่ยว ซึ่งแผนการดังกล่าวได้กำหนดวัตถุประสงค์และแนวนโยบายที่เกี่ยวข้องกับการพัฒนาคุณธรรมจริยธรรมตามหลักของการหมั่นประชุมกันเนื่องนิตย์^๙

๑๑. ในหลักธรรมทางพระพุทธศาสนานั้นหลักอภิธานิยธรรม ๗ เป็นการหลักเป็นหลักที่สามารถรวมความคิดเห็นให้แก่องค์กรได้ซึ่งผู้วิจัยได้นำมาบูรณาการในการพัฒนาการจัดการการท่องเที่ยวบนพื้นฐานเศรษฐกิจพิเศษในจังหวัดสงขลานั้นในส่วนข้อแรกการประชุมกันเนื่องนิตย์การประชุมนั้นเป็นการแสดงออกถึงความคิดทัศนคติที่มีต่อการบริหารจัดการซึ่งในส่วนของผู้บริหารเองก็ควรที่จะรับฟังผู้จัดการหรือว่าผู้ปฏิบัติงานก็ต้องรับฟังความคิดเห็นซึ่งกันและกันซึ่งนำข้อคิดเห็นปัญหาอุปสรรคนำไปสู่การพัฒนาหรือการนำเสนอข้อข้อเสนอแนะที่เป็นรูปแบบต่อองค์กรสามารถทำให้การบริหารจัดการที่เกี่ยวพันพื้นฐานเศรษฐกิจพิเศษในจังหวัดสงขลานั้นทำให้มีมีประสิทธิภาพมากขึ้นโดยใช้หลักธรรมข้อแรกคือหมั่นประชุมกันเนื่องนิตย์^{๑๐}

๑๒. ควรประชุมวางแผนทุกหน่วยงานที่เกี่ยวข้องที่มีส่วนได้เสียในผลประโยชน์ในการท่องเที่ยว^{๑๑}

๑๓. การหมั่นประชุมอย่างสม่ำเสมอ ก่อให้เกิดความเอาใจใส่ สื่อสารไปในทิศทางเดียวกัน มุ่งถึงผลประโยชน์โดยรวม ไม่ใช่ฝ่ายใดฝ่ายหนึ่ง^{๑๒}

โครงการหรือกิจกรรมที่เน้นการหมั่นประชุมกันเนื่องนิตย์

๑. หน่วยงานที่เกี่ยวข้องด้านการท่องเที่ยว ดำเนินการจัดประชุมวิชาการสำรวจบริบทและเส้นทางแหล่งท่องเที่ยวโดยมีชุมชนเป็นแกนกลางสำคัญในการเข้าร่วม เพื่อมุ่งสู่แนวทางการพัฒนาแหล่งท่องเที่ยวในชุมชน

๒. ชุมชนและภาคีเครือข่ายร่วมกันรวบรวมข้อมูลแหล่งทรัพยากรธรรมชาติในชุมชน และนำมาสร้างเป็นแหล่งท่องเที่ยวให้มีความน่าสนใจ

๓. หน่วยงานที่เกี่ยวข้องด้านการท่องเที่ยวมีการประชุมประเมินผลแหล่งท่องเที่ยว และนำผลการประเมินมาจัดทำข้อเสนอแนะ เพื่อการปรับปรุงและพัฒนาแหล่งท่องเที่ยวให้สามารถสร้างรายได้ให้กับชุมชน

^๙ สัมภาษณ์ ผู้ให้ข้อมูลสำคัญลำดับที่ ๕ วันที่ ๑๓ สิงหาคม ๒๕๖๔.

^{๑๐} สัมภาษณ์ ผู้ให้ข้อมูลสำคัญลำดับที่ ๓ วันที่ ๑๓ สิงหาคม ๒๕๖๔.

^{๑๑} สัมภาษณ์ ผู้ให้ข้อมูลสำคัญลำดับที่ ๒ วันที่ ๑๔ สิงหาคม ๒๕๖๔.

^{๑๒} สัมภาษณ์ ผู้ให้ข้อมูลสำคัญลำดับที่ ๖ วันที่ ๑๕ สิงหาคม ๒๕๖๔.

ตารางที่ ๔.๒๓ สรุปประเด็นสำคัญการสัมภาษณ์เชิงลึกด้านหมั่นประชุมกันเนื่องนิตย์

ที่	สรุปประเด็นสำคัญ	ความถี่	คนที่
๑	ปรึกษาหารือเป็นนิตย์	๘	๑,๒,๓,๔,๕,๖,๗,๘,
๒	แก้ไขปัญหาและแลกเปลี่ยนความคิดเห็น	๕	๑,๔,๖,๑๐,๑๓
๓	สร้างความเข้าใจในกระบวนการ	๓	๑๑,๑๒,๑๓,

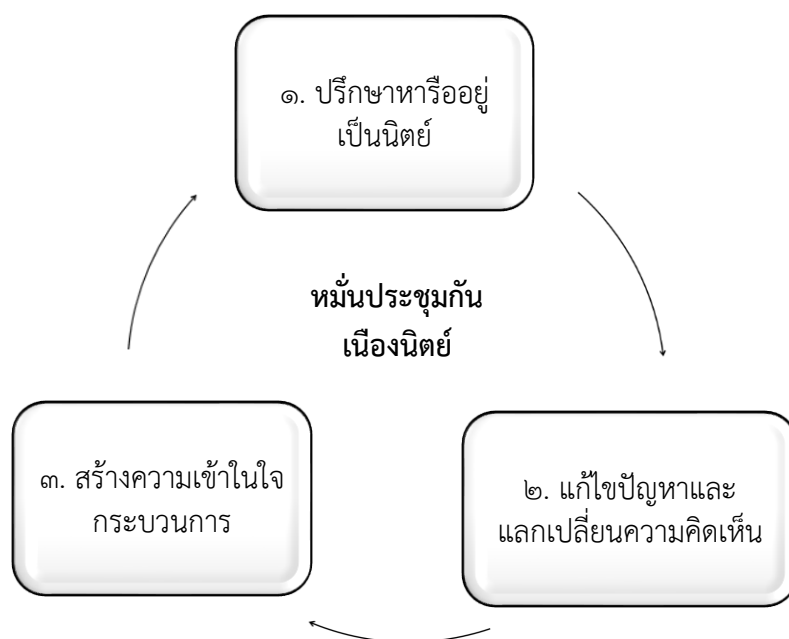

แผนภาพที่ ๔.๖ สังเคราะห์องค์ความรู้ด้านหมั่นประชุมกันเนื่องนิตย์

ที่มา : สังเคราะห์โดยผู้วิจัย

สรุป หมั่นประชุมกันเนื่องนิตย์ คือ หลักการบริหารนิยมซึ่งเป็นธรรมสำหรับการปกครองที่จะช่วยป้องกันความเสื่อม นำไปสู่ความเจริญรุ่งเรืองของหมู่คณะ องค์กร หน่วยงานต่าง ๆ รวมถึงการปกครองระดับประเทศ พระพุทธศาสนาซึ่งเป็นศาสนาที่ประชาชนชาวไทยส่วนใหญ่นับถือมาช้านาน รวมทั้งสนับสนุนการนำหลักธรรมของศาสนามาใช้เพื่อเสริมสร้างคุณธรรมและพัฒนาคุณภาพในการจัดการการท่องเที่ยว ซึ่งแผนการดังกล่าวได้กำหนดวัตถุประสงค์และแนวนโยบายที่เกี่ยวข้องกับการพัฒนาคุณธรรมจริยธรรมตามหลักของการหมั่นประชุมกันเนื่องนิตย์ จากผลการสัมภาษณ์สามารถสรุปด้านหมั่นประชุมกันเนื่องนิตย์ ได้ใน ๓ ลักษณะ ดังต่อไปนี้คือ ๑. ปรึกษาหารือเป็นนิตย์ ๒. แก้ไขปัญหาและแลกเปลี่ยนความคิดเห็น ๓. สร้างความเข้าใจกระบวนการ

๑.๒) พร้อมเพรียงกันประชุม

ประเด็นสัมภาษณ์คือ การปฏิบัติตามหลักของ “พร้อมเพรียงกันประชุม” จะพัฒนาการจัดการการท่องเที่ยวได้อย่างไร จากการสัมภาษณ์ผู้ให้ข้อมูลสำคัญจำนวน ๑๓ รูปหรือคน พบผลการสัมภาษณ์ดังนี้

๑. การพร้อมเพรียงกันประชุมจะก่อให้เกิดแนวทางการทำงานได้ไปในทางเดียวกัน จะพัฒนาการจัดการการท่องเที่ยวได้^{๑๓}

๒. การพร้อมเพรียงกันประชุม สามารถพัฒนาการจัดการการท่องเที่ยวให้เป็นระเบียบเรียบร้อย ไม่ตกหล่นเนื้อหาที่สำคัญและเข้าใจแนวทางการทำงานได้ไปในทางเดียวกัน^{๑๔}

๓. การพร้อมเพรียงกันประชุม สามารถพัฒนาการจัดการการท่องเที่ยวให้เป็นระเบียบเรียบร้อย มีความน่าเชื่อถือ^{๑๕}

๔. การพร้อมเพรียงกันประชุม เปิดให้มีการพูดคุย เสนอแนะ รับฟังปัญหาในหลากหลายมุม สามารถพัฒนาการจัดการการท่องเที่ยวได้อย่างมีประสิทธิภาพ^{๑๖}

๕. ควรเริ่มต้นของการจัดการเรื่องที่ยิ่งใหญ่ คือการจัดการเรื่องเวลา^{๑๗}

๖. การพร้อมเพรียงกันประชุม สามารถพัฒนาการจัดการการท่องเที่ยวได้อย่างมีประสิทธิภาพ^{๑๘}

๗. ควรมีกระบวนการจัดการอย่างเข้มแข็งเหมือนกัน อยากให้ประชุมกันบ่อย ๆ เอาปัญหามานั่งแก้ไขกัน^{๑๙}

๘. การพร้อมเพรียงกันประชุมจะก่อให้เกิดแนวทางการทำงานได้ไปในทางเดียวกันได้^{๒๐}

๙. ตามหลักของการพร้อมเพรียงกันประชุม จะพัฒนาการจัดการการท่องเที่ยวได้ เพราะการปฏิบัติตามหลักการบริหารนิยธรรม เป็นตัวแปรส่งผ่านของการพัฒนาการท่องเที่ยวอย่างยั่งยืน ดังนั้นทุกภาคส่วนที่มีส่วนได้ส่วนเสียควรนำหลักธรรมมาบูรณาการกับการท่องเที่ยว โดยเฉพาะการส่งเสริมให้มี ๑) พร้อมเพรียงกัน ร่วมวางแผน ๒) หวงแหน รักษา ร่วมแก้ปัญหาสถานที่นั้น ๓) เคารพให้เกียรติกัน ร่วมประเมินคุณค่า ๔) ยึด กฎ กติกา ร่วมกันรับผลประโยชน์มาเป็นหลักในการปฏิบัติเพื่อความมั่นคง มั่งคั่งและยั่งยืน จนเกิดการบริหารจัดการท่องเที่ยว^{๒๑}

^{๑๓} สัมภาษณ์ ผู้ให้ข้อมูลสำคัญลำดับที่ ๑๓ วันที่ ๑๓ กรกฎาคม ๒๕๖๔.

^{๑๔} สัมภาษณ์ ผู้ให้ข้อมูลสำคัญลำดับที่ ๙ วันที่ ๑๖ กรกฎาคม ๒๕๖๔.

^{๑๕} สัมภาษณ์ ผู้ให้ข้อมูลสำคัญลำดับที่ ๑๔ วันที่ ๑๖ กรกฎาคม ๒๕๖๔.

^{๑๖} สัมภาษณ์ ผู้ให้ข้อมูลสำคัญลำดับที่ ๑๕ วันที่ ๑๖ กรกฎาคม ๒๕๖๔.

^{๑๗} สัมภาษณ์ ผู้ให้ข้อมูลสำคัญลำดับที่ ๘ วันที่ ๑๙ กรกฎาคม ๒๕๖๔.

^{๑๘} สัมภาษณ์ ผู้ให้ข้อมูลสำคัญลำดับที่ ๗ วันที่ ๒๐ กรกฎาคม ๒๕๖๔.

^{๑๙} สัมภาษณ์ ผู้ให้ข้อมูลสำคัญลำดับที่ ๑๒ วันที่ ๒๐ กรกฎาคม ๒๕๖๔.

^{๒๐} สัมภาษณ์ ผู้ให้ข้อมูลสำคัญลำดับที่ ๑๗ วันที่ ๒๒ กรกฎาคม ๒๕๖๔.

^{๒๑} สัมภาษณ์ ผู้ให้ข้อมูลสำคัญลำดับที่ ๑ วันที่ ๑๒ สิงหาคม ๒๕๖๔.

๑๐. การประชุมพร้อมเพรียงกันเป็นสิ่งสำคัญในการจัดการการท่องเที่ยวเพราะจะทำให้ทุกฝ่ายทราบนโยบายและทิศทางของการพัฒนาการท่องเที่ยว รวมถึงการแก้ปัญหาที่เกิดขึ้น โดยทุกคนสามารถแลกเปลี่ยนองค์ความรู้และเสนอสิ่งใหม่ ๆ ให้กับที่ประชุมได้อย่างพร้อมเพรียงกัน^{๒๒}

๑๑. การประชุมโดยพร้อมเพรียงกันในการประชุมนั้นเมื่อเกิดจากทัศนคติเชิงลบแล้วไม่ยอมเข้าประชุมหรือว่าการมีทัศนคติที่ลบต่อการประชุมก็จะมีแรงจูงใจในการประชุมพัฒนาแล้วในเรื่องของสวัสดิการในเรื่องของค่าตอบแทนบุคลากรในองค์กรนั้นก็เป็นส่วนสำคัญในการที่จะฟื้นฟูเศรษฐกิจการท่องเที่ยวบนพื้นฐานเศรษฐกิจพิเศษ^{๒๓}

๑๒. ควรเน้นสร้างระบบอินเทอร์เน็ตขึ้นมา ติดตามการขับเคลื่อนธุรกิจการท่องเที่ยวผ่านโทรศัพท์มือถือ เป็นต้น^{๒๔}

๑๓. สืบเนื่องจากการหมั่นประชุมเป็นนิตยัมภ์ พ่วงกับความพร้อมเพรียงกันประชุม ก็จะทำให้เกิดความเข้าใจทุกคนทุกฝ่าย เชื่อมโยงไปยังประชาชน ทำให้เป้าหมายชัดเจนขึ้น^{๒๕}

โครงการหรือกิจกรรมที่เน้นพร้อมเพรียงกันประชุม

๑. โครงการประชุมพัฒนาความร่วมมือของพี่น้องประชาชนภาคีเครือข่ายเพื่อพัฒนาส่งเสริมการจัดการการท่องเที่ยวในพื้นที่เศรษฐกิจพิเศษ

๒. โครงการประชุมตรวจเยี่ยมเพื่อซักถามข้อคิดเห็นของผู้ประกอบการและผู้รับบริการเพื่อการพัฒนาการค้าระหว่างประเทศอย่างมั่นคง มั่งคั่ง และยั่งยืน

๓. โครงการประชุมพัฒนาบุคลากรทางการท่องเที่ยวของภาครัฐ

^{๒๒} สัมภาษณ์ ผู้ให้ข้อมูลสำคัญลำดับที่ ๕ วันที่ ๑๓ สิงหาคม ๒๕๖๔.

^{๒๓} สัมภาษณ์ ผู้ให้ข้อมูลสำคัญลำดับที่ ๓ วันที่ ๑๓ สิงหาคม ๒๕๖๔.

^{๒๔} สัมภาษณ์ ผู้ให้ข้อมูลสำคัญลำดับที่ ๒ วันที่ ๑๔ สิงหาคม ๒๕๖๔.

^{๒๕} สัมภาษณ์ ผู้ให้ข้อมูลสำคัญลำดับที่ ๖ วันที่ ๑๕ สิงหาคม ๒๕๖๔.

ตารางที่ ๔.๒๔ สรุปประเด็นสำคัญการสัมภาษณ์เชิงลึกด้านพร้อมเพียงกันประชุม

ที่	สรุปประเด็นสำคัญ	ความถี่	คนที่
๑	ประกาศวันเวลาดนัดประชุมชัดเจนทั่วถึง	๖	๓,๔,๕,๖,๗,๘,
๒	เนื้อหาสาระตรงประเด็น	๕	๑,๔,๖,๑๐,๑๓
๓	แสดงความคิดเห็นได้อย่างเต็มที่	๓	๙,๑๒,๑๓,

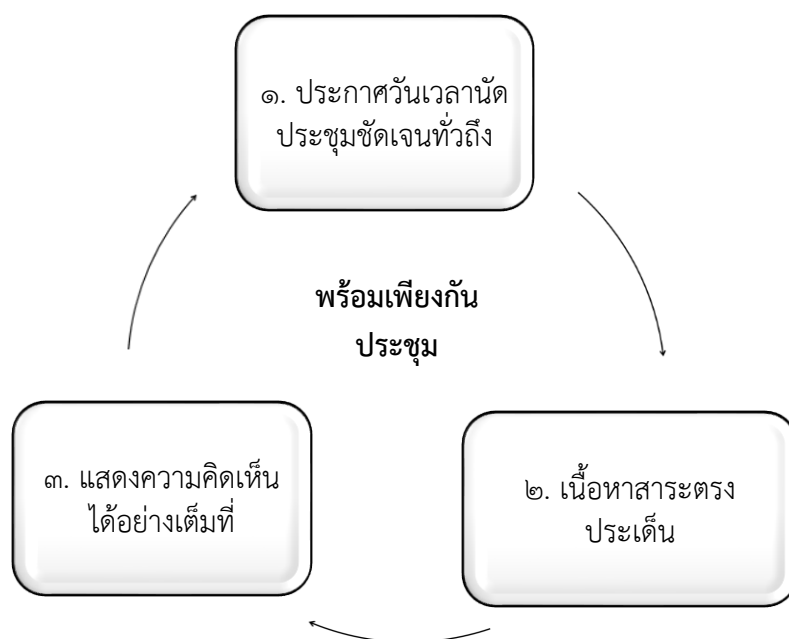

แผนภาพที่ ๔.๗ สัเคราะห์องค์ความรู้ด้านพร้อมเพียงกันประชุม

ที่มา : สัเคราะห์โดยผู้วิจัย

สรุป พร้อมเพียงกันประชุม คือ หลักการบริหารธรรมซึ่งเป็นธรรมสำหรับการปกครองที่จะช่วยป้องกันความเสื่อม นำไปสู่ความเจริญรุ่งเรืองของหมู่คณะ องค์กร หน่วยงานต่าง ๆ รวมถึงการปกครองระดับประเทศ พระพุทธศาสนาซึ่งเป็นศาสนาที่ประชาชนชาวไทยส่วนใหญ่นับถือมาช้านาน รวมทั้งสนับสนุนการนำหลักธรรมของศาสนามาใช้เพื่อเสริมสร้างคุณธรรมและพัฒนาคุณภาพในการจัดการการท่องเที่ยว ซึ่งแผนการดังกล่าวได้กำหนดวัตถุประสงค์และแนวนโยบายที่เกี่ยวข้องกับการพัฒนาคุณธรรมจริยธรรมตามหลักของการหมั่นประชุมกันเนื่องนิตย์ จากผลการสัมภาษณ์สามารถสรุปด้านพร้อมเพียงกันประชุม ได้ใน ๓ ลักษณะ ดังต่อไปนี้คือ ๑. ประกาศวันเวลาดนัดประชุมชัดเจนทั่วถึง ๒. เนื้อหาสาระตรงประเด็น ๓. แสดงความคิดเห็นได้อย่างเต็มที่

๑.๓) การไม่ตั้งกฎระเบียบตามที่ขัดต่อระเบียบเดิม

ประเด็นสัมภาษณ์คือ การปฏิบัติตามหลักของ “การไม่ตั้งกฎระเบียบตามที่ขัดต่อระเบียบเดิม” จะพัฒนาการจัดการการท่องเที่ยวได้อย่างไร จากการสัมภาษณ์ผู้ให้ข้อมูลสำคัญจำนวน ๑๓ รูปหรือคน พบผลการสัมภาษณ์ดังนี้

๑. การไม่ตั้งกฎระเบียบตามที่ขัดต่อระเบียบเดิมเน้นความถูกต้องและเป็นระเบียบ^{๒๖}
๒. การไม่ตั้งกฎระเบียบตามที่ขัดต่อระเบียบเดิม หากไม่มีความยุติธรรม จะเป็นการสร้างรูปแบบปฏิบัติที่ไม่ถูกต้องในอนาคตได้ อาจก่อให้เกิดความขัดแย้ง^{๒๗}
๓. ความถูกต้องคือสิ่งที่สำคัญที่สุด หากไม่ตั้งค่านึงแค่ประโยชน์ฝ่ายใดฝ่ายหนึ่งการเปลี่ยนแปลงก็จะมีผลลัพธ์ที่ยั่งยืน^{๒๘}
๔. การตั้งกฎระเบียบควรเป็นไปอย่างถูกต้อง และปรับใช้กับคนในพื้นที่ได้อย่างยุติธรรม^{๒๙}
๕. ความเป็นระเบียบ แบบแผน เคารพในกฎระเบียบจะทำให้เกิดการพัฒนาการจัดการการท่องเที่ยวได้อย่างดีมากขึ้น^{๓๐}
๖. สามารถปรับเปลี่ยนได้ ให้ความสำคัญเรื่องความถูกต้องมาเป็นอันดับแรกและยึดเป็นแบบแผนในระยะยาว^{๓๑}
๗. การเปลี่ยนแปลง ไม่เห็นความแตกต่าง ก็ต้องเปลี่ยนแปลง ดังนั้น จึงอยากให้มีการเปลี่ยนแปลง ทำให้ดีขึ้นกว่าเดิม โดยเฉพาะการเปลี่ยนแปลงการสร้างงานสร้างเงิน ควรจะทำตั้งนานแล้ว เห็นด้วยกับการประชุมงานบ่อย ๆ^{๓๒}
๘. เน้นความถูกต้องและเป็นระเบียบจะทำให้เกิดการพัฒนาการจัดการการท่องเที่ยวได้อย่างดีมากขึ้น^{๓๓}
๙. การพัฒนาการจัดการการท่องเที่ยว โดยเน้นด้านประสิทธิภาพการท่องเที่ยวอย่างแท้จริง ทั้งภาครัฐและเอกชน ต้องเข้ามาสนับสนุนอย่างจริงจังและร่วมกันวางแผนในการพัฒนา เพิ่มมูลค่าทางจิตใจให้นักท่องเที่ยวมีความสุขประทับใจและปลอดภัย ปรับรูปแบบการท่องเที่ยวการพัฒนาการท่องเที่ยวที่ยั่งยืน เพื่อสนองตอบความต้องการของนักท่องเที่ยวและชุมชน ในแหล่งท่องเที่ยวที่นั้น ต้องเร่งพัฒนาคุณภาพของสิ่งแวดล้อมในแหล่งท่องเที่ยว โดยภาพรวมจะยังคงได้รับการรักษาไว้ได้และปรับปรุงให้ดีขึ้นได้ เมื่อจำเป็นที่จะต้องจัดทำโดยเร่งด่วน^{๓๔}

^{๒๖} สัมภาษณ์ ผู้ให้ข้อมูลสำคัญลำดับที่ ๑๓ วันที่ ๑๓ กรกฎาคม ๒๕๖๔.

^{๒๗} สัมภาษณ์ ผู้ให้ข้อมูลสำคัญลำดับที่ ๙ วันที่ ๑๖ กรกฎาคม ๒๕๖๔.

^{๒๘} สัมภาษณ์ ผู้ให้ข้อมูลสำคัญลำดับที่ ๑๔ วันที่ ๑๖ กรกฎาคม ๒๕๖๔.

^{๒๙} สัมภาษณ์ ผู้ให้ข้อมูลสำคัญลำดับที่ ๑๕ วันที่ ๑๖ กรกฎาคม ๒๕๖๔.

^{๓๐} สัมภาษณ์ ผู้ให้ข้อมูลสำคัญลำดับที่ ๘ วันที่ ๑๙ กรกฎาคม ๒๕๖๔.

^{๓๑} สัมภาษณ์ ผู้ให้ข้อมูลสำคัญลำดับที่ ๗ วันที่ ๒๐ กรกฎาคม ๒๕๖๔.

^{๓๒} สัมภาษณ์ ผู้ให้ข้อมูลสำคัญลำดับที่ ๑๒ วันที่ ๒๐ กรกฎาคม ๒๕๖๔.

^{๓๓} สัมภาษณ์ ผู้ให้ข้อมูลสำคัญลำดับที่ ๑๗ วันที่ ๒๒ กรกฎาคม ๒๕๖๔.

^{๓๔} สัมภาษณ์ ผู้ให้ข้อมูลสำคัญลำดับที่ ๑ วันที่ ๑๒ สิงหาคม ๒๕๖๔.

๑๐. การไม่ตั้งกฎระเบียบที่ไม่ขัดต่อระเบียบเดิมเป็นสิ่งที่ดี เพราะจะไม่ทำให้ฝ่ายบริหาร และฝ่ายปฏิบัติการ ทำงานผิดพลาด แต่ขอเสนอว่าควรจะมีการทบทวนหรือปรับปรุงกฎระเบียบต่าง ๆ ให้ทันสมัยอยู่เสมอ เพื่อให้ทันกับเหตุการณ์และการเปลี่ยนแปลงของโลก^{๓๕}

๑๑. การปฏิบัติตามหลักของการไม่ตั้งกฎระเบียบตามที่ขัดต่อระเบียบเดิมข้อนี้ผู้ตอบ อาจจะไม่เข้าใจในคำถามมากนักแต่ว่าในทัศนะคติที่ว่าในพื้นที่อะไรก็แล้วแต่ต้องมีกฎบ้านกฎเมือง กฎหมายหรือกฎของสังคมแม้แต่กฎธรรมชาติเราก็ต้องให้ความเคารพต่อภรณ์นั้นค่านึงถึงกฎเหล่านั้น ให้มากที่สุดถ้าเราไม่ค่านึงถึงกฎในพื้นที่หรือในสถานที่ใดก็ตามเราก็จะเป็นคนที่อยู่ในสังคมได้ยาก เพราะฉะนั้นแล้วการที่จะปฏิบัติตามหลักก็จะเป็นส่วนที่สามารถนำไปพัฒนาการจัดการการท่องเที่ยว บนพื้นที่เศรษฐกิจพิเศษในจังหวัดสงขลาได้^{๓๖}

๑๒. การตั้งกฎระเบียบควรเป็นไปอย่างถูกต้อง และปรับใช้กับคนในพื้นที่ได้อย่าง ยุติธรรม^{๓๗}

๑๓. ควรค่านึงถึงเพียงผลประโยชน์เพียงแค่มุมส่วนตัว ไม่พร้อมเพียงกัน ไม่รักษาระเบียบ เดิม ซึ่งทำให้เกิดปัญหาอย่างที่พบในทุกวันนี้ ดังนั้นหากทุกคน ทุกฝ่าย มุ่งหลักธรรม ไม่คิดเอาเปรียบ ชิงกันและกัน ค่านึงถึงคนในชุมชน และผู้บริโศค หลักระเบียบนั้นก็มีความเสมอภาค ในมุมมอง นักท่องเที่ยวจะเลือกใช้บริการ หรือเลือกซื้อสินค้าร้านใดก็ได้ ในทางกลับกันผู้ขายเองก็เกิด ความสบายใจ ไม่ต้องแข่งขันกับโดยไม่สุจริตกับร้านค้านอื่น ๆ หากยึดมั่นหลักธรรมที่ถูกต้อง^{๓๘}

โครงการหรือกิจกรรมที่เน้นการไม่ตั้งกฎระเบียบตามที่ขัดต่อระเบียบเดิม

๑. นโยบายแผนปรับปรุงพัฒนาแหล่งท่องเที่ยวทางเศรษฐกิจเพื่อการลงทุนระหว่าง ประเทศ

๒. โครงการร่วมประเมินและวางแผนเกี่ยวกับนโยบายการค้าการลงทุนระหว่างประเทศ

๓. โครงการประชุมภาคีเครือข่ายระหว่างประเทศเพื่อการพัฒนาศักยภาพการท่องเที่ยว เชียงเศรษฐกิจ

^{๓๕} สัมภาษณ์ ผู้ให้ข้อมูลสำคัญลำดับที่ ๕ วันที่ ๑๓ สิงหาคม ๒๕๖๔.

^{๓๖} สัมภาษณ์ ผู้ให้ข้อมูลสำคัญลำดับที่ ๓ วันที่ ๑๓ สิงหาคม ๒๕๖๔.

^{๓๗} สัมภาษณ์ ผู้ให้ข้อมูลสำคัญลำดับที่ ๒ วันที่ ๑๔ สิงหาคม ๒๕๖๔.

^{๓๘} สัมภาษณ์ ผู้ให้ข้อมูลสำคัญลำดับที่ ๖ วันที่ ๑๕ สิงหาคม ๒๕๖๔.

ตารางที่ ๔.๒๕ สรุปประเด็นสำคัญการสัมภาษณ์เชิงลึกด้านการไม่ตั้งกฎระเบียบตามที่ขัดต่อระเบียบ
เดิม

ที่	สรุปประเด็นสำคัญ	ความถี่	คนที่
๑	การกำหนดระเบียบไว้อย่างยุติธรรมโดยไม่เอื้อต่อนายทุนใหญ่	๔	๑,๒,๓,๔,
๒	การออกกฎระเบียบในการทำธุรกิจ ค่าขาย เป็นไปอย่างถูกต้องชอบธรรม	๔	๖,๙,๑๐,๑๓
๓	คนในพื้นที่ยอมรับและสามารถปฏิบัติตามหลักกฎเกณฑ์ได้	๔	๙,๑๐,๑๑,๑๒,

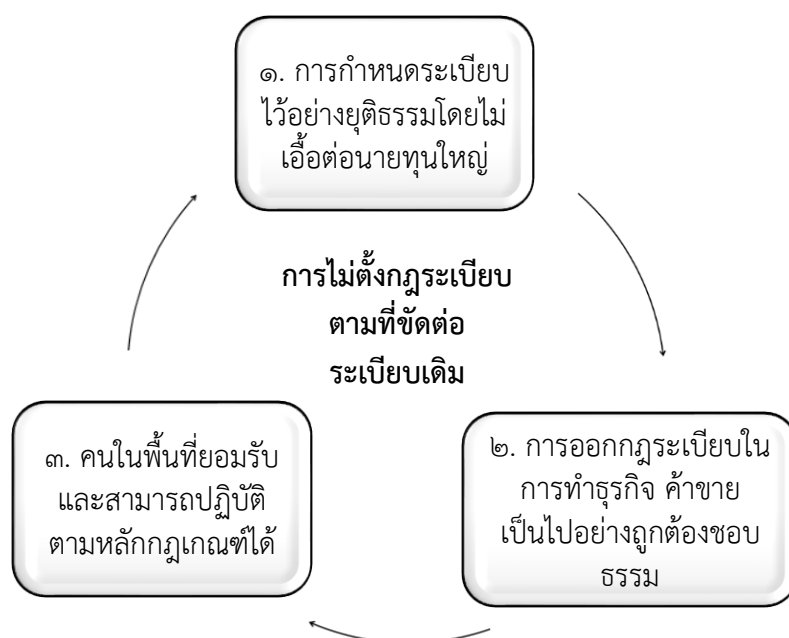

แผนภาพที่ ๔.๘ สังเคราะห์องค์ความรู้ด้านการไม่ตั้งกฎระเบียบตามที่ขัดต่อระเบียบเดิม
ที่มา : สังเคราะห์โดยผู้วิจัย

สรุป การไม่ตั้งกฎระเบียบตามที่ขัดต่อระเบียบเดิม คือ หลักอุปนิทานธรรมซึ่งเป็นธรรมสำหรับการปกครองที่จะช่วยป้องกันความเสื่อม นำไปสู่ความเจริญรุ่งเรืองของหมู่คณะ องค์กรหน่วยงานต่าง ๆ รวมถึงการปกครองระดับประเทศ พระพุทธศาสนาซึ่งเป็นศาสนาที่ประชาชนชาวไทยส่วนใหญ่นับถือมาช้านาน รวมทั้งสนับสนุนการนำหลักธรรมของศาสนามาใช้เพื่อเสริมสร้างคุณธรรมและพัฒนาคุณภาพในจัดการการท่องเที่ยว ซึ่งแผนการดังกล่าวได้กำหนดวัตถุประสงค์และแนวนโยบายที่เกี่ยวข้องกับการพัฒนาคุณธรรมจริยธรรมตามหลักของการหมั่นประชุมกันเนื่องนิตย์ จากผลการสัมภาษณ์สามารถสรุปด้านการไม่ตั้งกฎระเบียบตามที่ขัดต่อระเบียบเดิม ได้ใน ๓ ลักษณะดังต่อไปนี้คือ ๑. ปรัชญาหาอยู่เป็นนิตย์ ๒. แก้ไขปัญหาและแลกเปลี่ยนความคิดเห็น ๓. สร้างความเข้าใจในใจกระบวนการ

๑.๔) การให้ความเคารพและรับฟังความคิดเห็นของผู้ใหญ่

ประเด็นสัมภาษณ์คือ การปฏิบัติตามหลักของ “การให้ความเคารพและรับฟังความคิดเห็นของผู้ใหญ่” จะพัฒนาการจัดการการท่องเที่ยวได้อย่างไร จากการสัมภาษณ์ผู้ให้ข้อมูลสำคัญจำนวน ๑๓ รูปหรือคน พบผลการสัมภาษณ์ดังนี้

๑. การให้ความเคารพและรับฟังความคิดเห็นของผู้ใหญ่จะเป็นการพัฒนาการจัดการการท่องเที่ยว^{๓๙}

๒. ควรใช้หลักการระดมความคิดจากการรับฟังความคิดเห็นจากผู้ใหญ่หลายๆ ท่าน เพราะส่วนตัวมีความคิดว่าความคิดเห็นของผู้ใหญ่ก็ไม่ได้ถูกต้องเสมอไป^{๔๐}

๓. การให้เคารพความคิดเห็นของผู้ใหญ่ แต่ไม่ควรนึกถึงเรื่องของความถูกต้องด้วย^{๔๑}

๔. การรับฟังความคิดเห็นจากผู้ใหญ่เป็นสิ่งที่ดี เพราะผู้ใหญ่ถือว่ามีประสบการณ์ที่มากกว่า และควรยึดหลักประชาธิปไตย นำเสนอและคัดค้านได้^{๔๒}

๕. ไม่เสมอไป เพราะยุคสมัยเปลี่ยน ความคิดแบบเดิมก็ควรต้องปรับให้สอดคล้อง^{๔๓}

๖. รับฟังผู้ใหญ่ และปรับให้สอดคล้องต่อสถานการณ์ในปัจจุบัน^{๔๔}

๗. การเปลี่ยนแปลงที่คุณเอามาให้มันเป็นผลจริง ๆ ที่จะทำให้เกิดความเข้มแข็งของชุมชนหรือไม่ เกิดความเข้มแข็งในองค์กรหรือไม่ หากไม่ให้เขาแสดงออกเลยก็ไม่ได้ มันต้องมองว่าเอามาให้ เอาอะไรมาให้ ต้องดูเป็นเหตุเป็นข้อไป^{๔๕}

๘. ควรรับฟังพร้อมปรับไปกับความคิดของคนรุ่นใหม่^{๔๖}

๙. หากเราได้พิจารณาเอาหลักธรรมในการปกครองอธิปไตย โดยเฉพาะเคารพและรับฟังความคิดเห็นของผู้ใหญ่ และในขณะเดียวกันผู้ใหญ่ ก็รู้จักวางตนให้ความยุติธรรมแก่ทุกฝ่ายเสมอกัน ย่อมจะนำมาซึ่งความสามัคคี พร้อมเพรียงกันในการทำงาน และกิจกรรมต่างๆ เพื่อบ้านเพื่อเมืองอันจะนำมาซึ่งความเข้มแข็ง เป็นปึกแผ่นมั่นคงของชาติ สร้างความเจริญรุ่งเรืองให้แก่บ้านเมือง ดังเช่นพุทธภาษิตว่า “สมคคานันฺ ตโป สุโข แปลว่า ความเพียรของผู้พร้อมเพรียงกัน ให้เกิดสุข”^{๔๗}

๑๐. หลักการให้ความเคารพและรับฟังความคิดเห็นของผู้ใหญ่เป็นสิ่งที่จำเป็นมาช้านานในสังคมไทย แต่ต้องเป็นไปตามความถูกต้องและเป็นธรรม ขณะเดียวกัน ผู้ใหญ่เองก็ต้องฟังความคิดเห็นของผู้ย่อยเช่นกัน เพื่อให้ได้ข้อมูลที่ถูกต้องและทันสมัย ทันเหตุการณ์^{๔๘}

^{๓๙} สัมภาษณ์ ผู้ให้ข้อมูลสำคัญลำดับที่ ๑๓ วันที่ ๑๓ กรกฎาคม ๒๕๖๔.

^{๔๐} สัมภาษณ์ ผู้ให้ข้อมูลสำคัญลำดับที่ ๙ วันที่ ๑๖ กรกฎาคม ๒๕๖๔.

^{๔๑} สัมภาษณ์ ผู้ให้ข้อมูลสำคัญลำดับที่ ๑๔ วันที่ ๑๖ กรกฎาคม ๒๕๖๔.

^{๔๒} สัมภาษณ์ ผู้ให้ข้อมูลสำคัญลำดับที่ ๑๕ วันที่ ๑๖ กรกฎาคม ๒๕๖๔.

^{๔๓} สัมภาษณ์ ผู้ให้ข้อมูลสำคัญลำดับที่ ๘ วันที่ ๑๙ กรกฎาคม ๒๕๖๔.

^{๔๔} สัมภาษณ์ ผู้ให้ข้อมูลสำคัญลำดับที่ ๗ วันที่ ๒๐ กรกฎาคม ๒๕๖๔.

^{๔๕} สัมภาษณ์ ผู้ให้ข้อมูลสำคัญลำดับที่ ๑๒ วันที่ ๒๐ กรกฎาคม ๒๕๖๔.

^{๔๖} สัมภาษณ์ ผู้ให้ข้อมูลสำคัญลำดับที่ ๑๗ วันที่ ๒๒ กรกฎาคม ๒๕๖๔.

^{๔๗} สัมภาษณ์ ผู้ให้ข้อมูลสำคัญลำดับที่ ๑ วันที่ ๑๒ สิงหาคม ๒๕๖๔.

^{๔๘} สัมภาษณ์ ผู้ให้ข้อมูลสำคัญลำดับที่ ๕ วันที่ ๑๓ สิงหาคม ๒๕๖๔.

๑๑. การให้ความเคารพการรับฟังความคิดเห็นของผู้ใหญ่ก็เป็นส่วนที่สำคัญแต่ว่าผู้ใหญ่ก็ควรรับฟังความคิดเห็นจากผู้ย่อยด้วยเพราะว่าบางสิ่งบางอย่างเราก็ไม่สามารถมองเห็นได้ทั้งหมดต้องร่วมด้วยช่วยกันมีความรักกันเหมือนพี่ตีกันเหมือนน้องปรองดองเหมือนญาติอย่าให้ขาดความสามัคคีองค์กรถึงจะได้พัฒนาไปสู่ความสำเร็จที่มั่นคงและยั่งยืนต่อไป^{๔๙}

๑๒. ต้องที่ระบบที่ปรึกษาในการสร้างงาน และรักษาผลประโยชน์ของท้องถิ่น^{๕๐}

๑๓. ตามหลักการจัดการของเขตเศรษฐกิจพิเศษ โดยมีเจ้าภาพ หรือผู้นำที่มีอำนาจสั่งการสูงสุด ปกครองแบบ Single command ซึ่งออกนโยบาย รวมถึงมาตรการต่าง ๆ จากผู้นำคนเดียว ที่เชื่อถือได้ และมีคุณธรรม มีการถ่ายทอดไปยังภาคส่วนเป็นลำดับต่อ ๆ มา เพื่อป้องกันไม่ให้เกิดการแทรกแซงจากหน่วยงานที่หวังผลประโยชน์และจากผู้นำ^{๕๑}

โครงการหรือกิจกรรมที่เน้นการให้ความเคารพและรับฟังความคิดเห็นของผู้ใหญ่

๑. โครงการพัฒนาแลกเปลี่ยนความคิดเห็นเพื่อแก้ไขปัญหาการบริหารจัดการส่งเสริมด้านการค้าและการบริการ

๒. โครงการรับฟังนโยบายของภาครัฐเพื่อนำมาพัฒนาปรับปรุงการค้าการขนส่งระหว่างประเทศ

๓. โครงการประชุมภาคีเครือข่ายระหว่างประเทศเพื่อการพัฒนาศักยภาพการท่องเที่ยวเชิงเศรษฐกิจ

^{๔๙} สัมภาษณ์ ผู้ให้ข้อมูลสำคัญลำดับที่ ๓ วันที่ ๑๓ สิงหาคม ๒๕๖๔.

^{๕๐} สัมภาษณ์ ผู้ให้ข้อมูลสำคัญลำดับที่ ๒ วันที่ ๑๔ สิงหาคม ๒๕๖๔.

^{๕๑} สัมภาษณ์ ผู้ให้ข้อมูลสำคัญลำดับที่ ๖ วันที่ ๑๕ สิงหาคม ๒๕๖๔.

ตารางที่ ๔.๒๖ สรุปประเด็นสำคัญการสัมภาษณ์เชิงลึกด้านการให้ความเคารพและรับฟังความคิดเห็นของผู้ใหญ่

ที่	สรุปประเด็นสำคัญ	ความถี่	คนที่
๑	เคารพและเชื่อฟังจากคำแนะนำ	๓	๖,๗,๘,
๒	แนะแนวทางการแก้ไขปัญหา	๕	๑,๔,๖,๙,๑๐
๓	เปิดโอกาสรับฟังปัญหาและนำมาพัฒนาปรับปรุง	๓	๙,๑๒,๑๓,

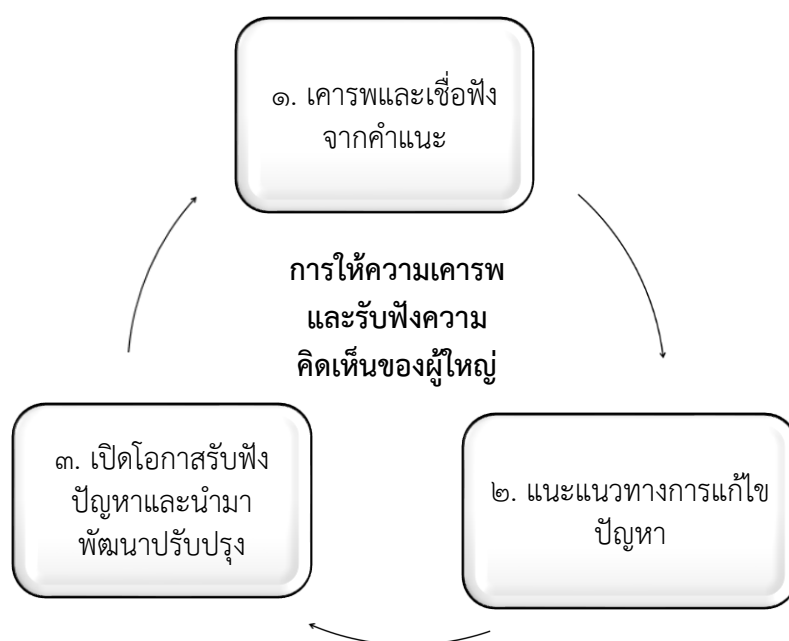

แผนภาพที่ ๔.๙ สังเคราะห์องค์ความรู้ด้านการให้ความเคารพและรับฟังความคิดเห็นของผู้ใหญ่
ที่มา : สังเคราะห์โดยผู้วิจัย

สรุป การให้ความเคารพและรับฟังความคิดเห็นของผู้ใหญ่ คือ หลักการให้ความเคารพและรับฟังความคิดเห็นของผู้ใหญ่เป็นสิ่งที่จำเป็นมาช้านานในสังคมไทย แต่ต้องเป็นไปตามความถูกต้องและเป็นธรรม ขณะเดียวกัน ผู้ใหญ่เองก็ต้องฟังความคิดเห็นของผู้น้อยเช่นกัน เพื่อให้ได้ข้อมูลที่ถูกต้องและทันสมัย ทันเหตุการณ์ จากผลการสัมภาษณ์สามารถสรุปด้านการให้ความเคารพและรับฟังความคิดเห็นของผู้ใหญ่ ได้ใน ๔ ลักษณะ ดังต่อไปนี้คือ ๑. เคารพและเชื่อฟังจากคำแนะนำ ๒. แนะนำแนวทางการแก้ไขปัญหา ๓. เปิดโอกาสรับฟังปัญหาและนำมาพัฒนาปรับปรุง

๑.๕) เคารพสิทธิมนุษยชน

ประเด็นสัมภาษณ์คือ การปฏิบัติตามหลักของ “เคารพสิทธิมนุษยชน” จะพัฒนาการจัดการการท่องเที่ยวได้อย่างไร จากการสัมภาษณ์ผู้ให้ข้อมูลสำคัญจำนวน ๑๓ รูปหรือคน พบผลการสัมภาษณ์ดังนี้

๑. การเคารพสิทธิมนุษยชน จัดเป็นเรื่องพื้นฐานที่สำคัญ เห็นด้วยเป็นอย่างยิ่ง^{๕๒}
๒. การเคารพสิทธิมนุษยชน จัดเป็นเรื่องพื้นฐานที่สำคัญ ควรให้ความสำคัญอย่างเคร่งครัด^{๕๓}
๓. การเคารพสิทธิมนุษยชนจะพื้นฐานพัฒนาการจัดการการท่องเที่ยวได้^{๕๔}
๔. การเคารพสิทธิมนุษยชน เน้นเป็นเรื่องใหญ่ ความเป็นธรรม ความเสมอภาค ควรมีอยู่ในทุกสังคม^{๕๕}
๕. การเคารพสิทธิมนุษยชน ถือเป็นเรื่องพื้นฐานที่สำคัญ^{๕๖}
๖. การเคารพเรื่องนี้ จัดเป็นเรื่องพื้นฐานที่สำคัญ^{๕๗}
๗. ต้องมีระเบียบตั้งแต่ในบ้าน เคารพสิทธิเริ่มกันในบ้าน เคารพคนในบ้านก่อนเป็นอันดับแรก^{๕๘}
๘. การเคารพสิทธิมนุษยชน จัดเป็นเรื่องพื้นฐานที่สำคัญ^{๕๙}
๙. หลักสิทธิมนุษยชน ซึ่งเป็นสิทธิที่มนุษย์ทุกคนย่อมมีมาตั้งแต่เกิด เพื่อความเท่าเทียมกันระหว่างมนุษย์และ เพื่อให้มนุษย์ต้องปฏิบัติต่อกันอย่างเคารพ ดังนั้น หลักความคิดเรื่องสิทธิมนุษยชนจึงควรได้รับการชำระให้บริสุทธิ์ปราศจากอคติอันคับแคบและแบ่งฝักแบ่งฝ่ายเช่นเดียวกับจิตใจมนุษย์การเป็นพลเมืองดีจะ ทำให้การอยู่ร่วมกันในสังคมเป็นไปอย่างสันติสุขเพราะคนในสังคมจะช่วยกันรักษาความสงบ เรียบร้อย และร่วมกันพัฒนาสังคมให้เจริญก้าวหน้า หลีกเลียงความขัดแย้งในสังคมพลเมืองที่ดีจะปฏิบัติตนให้เป็นตัวอย่างแก่พลเมือง ที่ประพฤติไม่ดีในด้านการเสียสละต่าง ๆ เพื่อประโยชน์ของส่วนรวมและประเทศชาติบ้านเมือง^{๖๐}
๑๐. การเคารพสิทธิมนุษยชน เป็นสิ่งสำคัญยิ่งในพื้นฐานของมนุษย์ การเคารพสิทธิของผู้อื่น การไม่ละเมิดสิทธิของผู้อื่น เป็นสิ่งสำคัญที่สุดในการที่จะพัฒนาการจัดการการท่องเที่ยวบนพื้นที่เศรษฐกิจพิเศษในจังหวัดสงขลา เช่น การเคารพสิทธิของประชาชนบนพื้นที่เดิม ควรจะต้องทำความเข้าใจ อธิบาย ข้อดี ข้อเสีย ให้ประชาชนในพื้นที่ให้เข้าใจมากขึ้น^{๖๑}

^{๕๒} สัมภาษณ์ ผู้ให้ข้อมูลสำคัญลำดับที่ ๑๓ วันที่ ๑๓ กรกฎาคม ๒๕๖๔.

^{๕๓} สัมภาษณ์ ผู้ให้ข้อมูลสำคัญลำดับที่ ๙ วันที่ ๑๖ กรกฎาคม ๒๕๖๔.

^{๕๔} สัมภาษณ์ ผู้ให้ข้อมูลสำคัญลำดับที่ ๑๔ วันที่ ๑๖ กรกฎาคม ๒๕๖๔.

^{๕๕} สัมภาษณ์ ผู้ให้ข้อมูลสำคัญลำดับที่ ๑๕ วันที่ ๑๖ กรกฎาคม ๒๕๖๔.

^{๕๖} สัมภาษณ์ ผู้ให้ข้อมูลสำคัญลำดับที่ ๘ วันที่ ๑๙ กรกฎาคม ๒๕๖๔.

^{๕๗} สัมภาษณ์ ผู้ให้ข้อมูลสำคัญลำดับที่ ๗ วันที่ ๒๐ กรกฎาคม ๒๕๖๔.

^{๕๘} สัมภาษณ์ ผู้ให้ข้อมูลสำคัญลำดับที่ ๑๒ วันที่ ๒๐ กรกฎาคม ๒๕๖๔.

^{๕๙} สัมภาษณ์ ผู้ให้ข้อมูลสำคัญลำดับที่ ๑๗ วันที่ ๒๒ กรกฎาคม ๒๕๖๔.

^{๖๐} สัมภาษณ์ ผู้ให้ข้อมูลสำคัญลำดับที่ ๑ วันที่ ๑๒ สิงหาคม ๒๕๖๔.

^{๖๑} สัมภาษณ์ ผู้ให้ข้อมูลสำคัญลำดับที่ ๕ วันที่ ๑๓ สิงหาคม ๒๕๖๔.

๑๑. ความเคารพสิทธิมนุษยชนนั้นเป็นสิทธิพื้นฐานโดยเฉพาะความเป็นส่วนตัว freedom ที่มีชาวต่างชาติเข้าไปเที่ยวหรือคนไทยเองเข้าไปเที่ยวในเศรษฐกิจพิเศษในจังหวัดสงขลาเราก็ต้องให้ความเคารพสิทธิมนุษยชนมีการดูแลอย่างดีไม่ว่าจะเป็นปัจจัยพื้นฐานเครื่องนุ่งห่มอาหารยารักษาโรคหรือว่าที่อยู่อาศัยก็ต้องมีให้ครบพร้อมแล้วก็หลักธรรมในข้อนี้อาจจะสงเคราะห์แปลว่ามีการให้ด้วยสิ่งของให้ด้วยหลักธรรมหรือว่าข้อคิดเห็นโดยเป็นกัลยาณมิตรหรือว่าสุดท้ายก็คือให้อภัยทานตัวนี้ก็ถือว่าเป็นการให้แล้วก็มี การพูดจาที่ไพเราะเหมาะสมแล้วก็มี การทำประโยชน์ซึ่งกันและกันแล้วก็มี การใช้ชีวิตอย่างเหมาะสมไม่เอารัดเอาเปรียบซึ่งกันและกันอยู่ด้วยกันอย่างความปรองดองและปลอดภัยนั้นแหละคือการเคารพสิทธิมนุษยชนซึ่งจะทำให้พัฒนาการจัดการการท่องเที่ยวบนพื้นที่เศรษฐกิจพิเศษได้^{๖๒}

๑๒. การจัดการท่องเที่ยวต้องไม่ขัดต่อความสงบเรียบร้อยของศีลธรรมอันดีของประชาชน^{๖๓}

๑๓. หลักคำสอนในพุทธศาสนาสอนถึงความเมตตา เคารพในสิทธิมนุษยชน ก็จะทำให้ทุกคนมีจิตสำนึกในการให้เกียรติซึ่งกันและกัน ไม่ทำร้าย ไม่คิดร้ายกัน ปัญหาในเชิงมหากาฬก็จะลดน้อยลงไปด้วย^{๖๔}

โครงการหรือกิจกรรมที่เน้นเคารพสิทธิมนุษยชน

๑. โครงการส่งเสริมการท่องเที่ยวเชิงอนุรักษ์ โดยการให้คำแนะนำแก่นักท่องเที่ยวที่มาใช้บริการ เพื่อลดผลกระทบที่อาจมีต่อสภาพแวดล้อมและวัฒนธรรมท้องถิ่น

๒. สร้างจิตสำนึกให้กับผู้ประกอบการไม่เอาเปรียบนักท่องเที่ยว ไม่ว่าจะ เป็นในเรื่องของค่าใช้จ่ายการเดินทาง ที่พัก และอาหาร เป็นต้น

๓. สร้างจิตสำนึกให้กับผู้ประกอบการไม่เลือกปฏิบัติหรือให้การบริการนักท่องเที่ยว

^{๖๒} สัมภาษณ์ ผู้ให้ข้อมูลสำคัญลำดับที่ ๓ วันที่ ๑๓ สิงหาคม ๒๕๖๔.

^{๖๓} สัมภาษณ์ ผู้ให้ข้อมูลสำคัญลำดับที่ ๒ วันที่ ๑๔ สิงหาคม ๒๕๖๔.

^{๖๔} สัมภาษณ์ ผู้ให้ข้อมูลสำคัญลำดับที่ ๖ วันที่ ๑๕ สิงหาคม ๒๕๖๔.

ตารางที่ ๔.๒๗ สรุปประเด็นสำคัญการสัมภาษณ์เชิงลึกด้านเคารพสิทธิมนุษยชน

ที่	สรุปประเด็นสำคัญ	ความถี่	คนที่
๑	จัดทำนโยบาย	๑	๘
๒	สร้างองค์ความรู้	๒	๑,๔,
๓	ปลูกจิตสำนึก	๑	๘

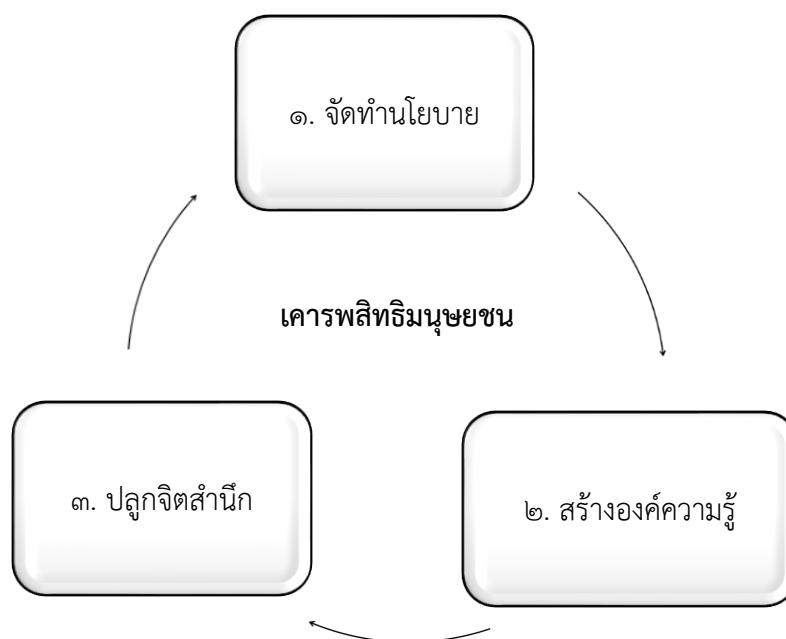

แผนภาพที่ ๔.๑๐ สังเคราะห์องค์ความรู้ด้านเคารพสิทธิมนุษยชน

ที่มา : สังเคราะห์โดยผู้วิจัย

สรุป เคารพสิทธิมนุษยชน คือ การเคารพสิทธิมนุษยชน เป็นสิ่งสำคัญยิ่งในพื้นฐานของมนุษย์ การเคารพสิทธิของผู้อื่น การไม่ละเมิดสิทธิของผู้อื่น เป็นสิ่งสำคัญที่สุดในการที่จะพัฒนาการจัดการการท่องเที่ยวบนพื้นที่เศรษฐกิจพิเศษในจังหวัดสงขลา เช่น การเคารพสิทธิของประชาชนบนพื้นที่เดิม ควรจะต้องทำความเข้าใจ อธิบาย ข้อดี ข้อเสีย ให้ประชาชนในพื้นที่ให้เข้าใจมากขึ้น จากผลการสัมภาษณ์สามารถสรุปด้านเคารพสิทธิมนุษยชน ได้ใน ๓ ลักษณะ ดังต่อไปนี้คือ ๑. จัดทำนโยบาย ๒. สร้างองค์ความรู้ ๓. ปลูกจิตสำนึก

๑.๖) การให้ความเคารพสถานที่

ประเด็นสัมภาษณ์คือ การปฏิบัติตามหลักของ “การให้ความเคารพสถานที่” จะพัฒนาการจัดการการท่องเที่ยวได้อย่างไร จากการสัมภาษณ์ผู้ให้ข้อมูลสำคัญจำนวน ๑๓ รูปหรือคนพบผลการสัมภาษณ์ดังนี้

๑. การให้ความเคารพสถานที่จะพัฒนาการจัดการการท่องเที่ยวได้^{๖๕}
๒. การให้เคารพสถานที่ เหมือนการดูแลสถานที่ ก็นับเป็นเรื่องที่ทุกคนในพื้นที่ควรเอาใส่ใจดูแลร่วมกัน^{๖๖}
๓. การให้เคารพสถานที่ ก็เป็นเรื่องที่ทุกคนควรใส่ใจ โดยเฉพาะคนในพื้นที่^{๖๗}
๔. นำเสนอให้สร้างความสำเร็จจากสถานที่ที่พึงพอใจ หรือวัด ถือเป็นการพัฒนาและจัดการการท่องเที่ยวไปในตัว^{๖๘}
๕. การให้เคารพสถานที่ นับเป็นจุดเริ่มต้นการรักษาชุมชน^{๖๙}
๖. การให้เคารพสถานที่ ถือเป็นการสร้างสามัคคีพื้นฐานในชุมชนได้ดี^{๗๐}
๗. ต้องมีระเบียบตั้งแต่ในบ้าน เคารพสิทธิเริ่มกันในบ้าน เคารพคนในบ้านก่อนเป็นอันดับแรก^{๗๑}
๘. การให้เคารพสถานที่ ให้เกียรติสถานที่ นับเป็นสิ่งที่ดี^{๗๒}
๙. การปฏิบัติตามบรรทัดฐานและขนบธรรมเนียมประเพณีของสังคม มีคุณธรรมเป็นแนวปฏิบัติในการดำเนินชีวิตอีกด้วย เพื่อพัฒนาสังคมให้ยั่งยืนบุคคลจะเป็นพลเมืองดีของสังคม จึงต้องตระหนักถึงบทบาทหน้าที่ ที่จะต้องปฏิบัติดีสอดคล้องกับหลักธรรม วัฒนธรรม ประเพณีและรัฐธรรมนูญที่กำหนดไว้ รวมทั้งบทบาททางสังคมที่ตนดำรงอยู่ เมื่อสามารถปฏิบัติหน้าที่ได้อย่างถูกต้องสมบูรณ์ ย่อมเกิดความภาคภูมิใจ และเกิดผลดีทั้งต่อตนเองและสังคม การเป็นพลเมือง ที่ดีเคารพกฎหมาย เคารพสิทธิเสรีภาพของผู้อื่น มีความกระตือรือร้นที่จะพัฒนาการจัดการการท่องเที่ยว อันมีส่วนร่วมในการแก้ปัญหาของชุมชนและสังคม มีคุณธรรมและจริยธรรมเป็นหลักในการดำเนินชีวิตอย่างสงบสุข^{๗๓}
๑๐. การเคารพสถานที่ เป็นสิ่งสำคัญ เพราะการที่จะเปลี่ยนแปลงสิ่งใดที่จะเกิดขึ้นในพื้นที่ใดๆ นั้น จะต้องให้ความเคารพและให้เกียรติ กับคนพื้นที่ หรือสถานที่เดิม เพื่อสร้างความเชื่อมั่น เชื่อใจ และความร่วมมือ เพื่อขจัดปัญหาที่จะเกิดขึ้นในอนาคต^{๗๔}

^{๖๕} สัมภาษณ์ ผู้ให้ข้อมูลสำคัญลำดับที่ ๑๓ วันที่ ๑๓ กรกฎาคม ๒๕๖๔.

^{๖๖} สัมภาษณ์ ผู้ให้ข้อมูลสำคัญลำดับที่ ๙ วันที่ ๑๖ กรกฎาคม ๒๕๖๔.

^{๖๗} สัมภาษณ์ ผู้ให้ข้อมูลสำคัญลำดับที่ ๑๔ วันที่ ๑๖ กรกฎาคม ๒๕๖๔.

^{๖๘} สัมภาษณ์ ผู้ให้ข้อมูลสำคัญลำดับที่ ๑๕ วันที่ ๑๖ กรกฎาคม ๒๕๖๔.

^{๖๙} สัมภาษณ์ ผู้ให้ข้อมูลสำคัญลำดับที่ ๘ วันที่ ๑๙ กรกฎาคม ๒๕๖๔.

^{๗๐} สัมภาษณ์ ผู้ให้ข้อมูลสำคัญลำดับที่ ๗ วันที่ ๒๐ กรกฎาคม ๒๕๖๔.

^{๗๑} สัมภาษณ์ ผู้ให้ข้อมูลสำคัญลำดับที่ ๑๒ วันที่ ๒๐ กรกฎาคม ๒๕๖๔.

^{๗๒} สัมภาษณ์ ผู้ให้ข้อมูลสำคัญลำดับที่ ๑๗, วันที่ ๒๒ กรกฎาคม ๒๕๖๔.

^{๗๓} สัมภาษณ์ ผู้ให้ข้อมูลสำคัญลำดับที่ ๑ วันที่ ๑๒ สิงหาคม ๒๕๖๔.

^{๗๔} สัมภาษณ์ ผู้ให้ข้อมูลสำคัญลำดับที่ ๕ วันที่ ๑๓ สิงหาคม ๒๕๖๔.

๑๑. การเคารพต่อสถานที่ตรงนี้ก็ได้ออกไปแล้วข้างบนส่วนการดูแลเอาใจใส่นั้นเป็นส่วนที่สำคัญมากแต่ก็ต้องอยู่ในพื้นฐานของความพอดีกันก็ต้องกินให้พอดี^{๗๕}

๑๒. ควบคุมหลักศาสนาและศีลธรรมและกฎหมาย^{๗๖}

๑๓. ควรให้เกียรติและเคารพ ณ สถานที่นั้น ๆ ซึ่งจัดเป็นหลักพื้นฐานในการดำเนินชีวิตเช่นกัน เข้าใจในขอบเขตว่าสามารถทำได้ หรือทำไม่ได้^{๗๗}

โครงการหรือกิจกรรมที่เน้นการให้ความเคารพสถานที่

๑. มีการรณรงค์ให้นักท่องเที่ยวควรปฏิบัติตามกฎข้อบังคับ และข้อแนะนำของแหล่งท่องเที่ยวที่ไปท่องเที่ยวอย่างเคร่งครัด

๒. ประชาสัมพันธ์ให้นักท่องเที่ยวควรศึกษาข้อมูลเกี่ยวกับแหล่งท่องเที่ยวที่ล่วงหน้าเพื่อจะได้ช่วยอนุรักษ์แหล่งท่องเที่ยวให้คงอยู่ให้นานที่สุด

๓. ประชาสัมพันธ์สำหรับนักท่องเที่ยวควรท่องเที่ยวอย่างมีจิตสำนึกต่อสิ่งแวดล้อม โดยไม่ทำลายทรัพยากรทางการท่องเที่ยว ทั้งที่รู้และรู้เท่าไม่ถึงการณ์

^{๗๕} สัมภาษณ์ ผู้ให้ข้อมูลสำคัญลำดับที่ ๓ วันที่ ๑๓ สิงหาคม ๒๕๖๔.

^{๗๖} สัมภาษณ์ ผู้ให้ข้อมูลสำคัญลำดับที่ ๒ วันที่ ๑๔ สิงหาคม ๒๕๖๔.

^{๗๗} สัมภาษณ์ ผู้ให้ข้อมูลสำคัญลำดับที่ ๖ วันที่ ๑๕ สิงหาคม ๒๕๖๔.

ตารางที่ ๔.๒๘ สรุปประเด็นสำคัญการสัมภาษณ์เชิงลึกด้านการให้ความเคารพสถานที่

ที่	สรุปประเด็นสำคัญ	ความถี่	คนที่
๑	ปฏิบัติตามกฎ ระเบียบ ข้อบังคับ	๘	๑,๒,๓,๔,๕,๖,๗,๘,
๒	ให้ความเคารพต่อวัฒนธรรมในพื้นที่	๕	๑,๔,๖,๑๐,๑๓
๓	สามารถแนะนำปฏิบัติให้ถูกต้องแก่นักท่องเที่ยว	๓	๑๑,๑๒,๑๓,

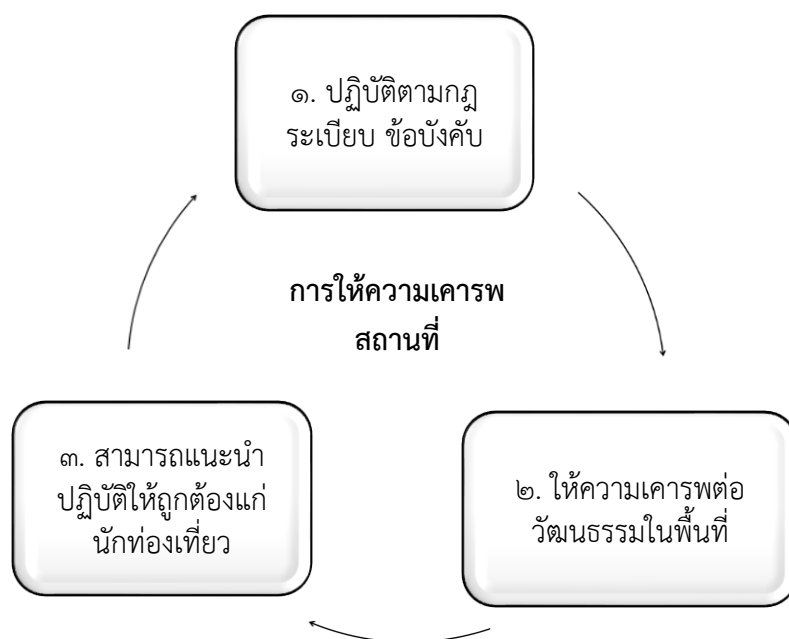
แผนภาพที่ ๔.๑๑ สังเคราะห์องค์ความรู้ด้านการให้ความเคารพสถานที่
ที่มา : สังเคราะห์โดยผู้วิจัย

สรุป การให้ความเคารพสถานที่ คือ จะพัฒนาการจัดการการท่องเที่ยว ให้มีประสิทธิภาพ ต้องอาศัยการเคารพสิทธิมนุษยชน เป็นกำลังสำคัญในการพัฒนาความเจริญก้าวหน้า ความมั่นคงให้กับประเทศชาติ และการเป็นพลเมืองดีนั้น คือ ต้อปฏิบัติตามบรรทัดฐานและขนบธรรมเนียมประเพณีของสังคม มีคุณธรรมเป็นแนวปฏิบัติในการดำเนินชีวิตอีกด้วย เพื่อพัฒนาสังคมให้ยั่งยืน บุคคลจะเป็นพลเมืองดีของสังคม จึงต้องตระหนักถึงบทบาท หน้าที่ ที่จะต้องปฏิบัติสอดคล้องกับหลักธรรม วัฒนธรรม ประเพณีและรัฐธรรมนูญที่กำหนดไว้ รวมทั้งบทบาททางสังคมที่ตนดำรงอยู่ เมื่อสามารถปฏิบัติหน้าที่ได้อย่างถูกต้องสมบูรณ์ ย่อมเกิดความภาคภูมิใจ และเกิดผลดีทั้งต่อตนเองและสังคม การเป็นพลเมือง ดีที่เคารพกฎหมาย เคารพสิทธิเสรีภาพของผู้อื่น มีความกระตือรือร้นที่จะพัฒนาการจัดการการท่องเที่ยว อันมีส่วนร่วมในการแก้ปัญหาของชุมชนและสังคม มีคุณธรรมและจริยธรรมเป็นหลักในการดำเนินชีวิตอย่างสงบสุข จากผลการสัมภาษณ์สามารถสรุปด้านการให้ความเคารพสถานที่ ได้ใน ๓ ลักษณะ ดังต่อไปนี้คือ ๑. ปฏิบัติตามกฎ ระเบียบ ข้อบังคับ ๒. ให้ความเคารพต่อวัฒนธรรมในพื้นที่ ๓. สามารถแนะนำปฏิบัติให้ถูกต้องแก่นักท่องเที่ยว

๑.๗) ให้ความสำคัญเอาใจใส่แก่ผู้มาเยือน

ประเด็นสัมภาษณ์คือ การปฏิบัติตามหลักของ “ให้ความสำคัญเอาใจใส่แก่ผู้มาเยือน” จะพัฒนาการจัดการการท่องเที่ยวได้อย่างไร จากการสัมภาษณ์ผู้ให้ข้อมูลสำคัญจำนวน ๑๓ รูปหรือคน พบผลการสัมภาษณ์ดังนี้

๑. การดูแลเอาใจใส่ผู้มาเยือน นับเป็นการพัฒนาได้ดีมาก เมื่อผู้มาเยือนเกิดความประทับใจ สามารถทำให้กลับมาเยือนในครั้งต่อ ๆ ไปอีก^{๗๘}

๒. การดูแลเอาใจใส่ผู้มาเยือน นับเป็นการพัฒนาได้ดีมาก เมื่อผู้มาเยือนเกิดความประทับใจ สามารถทำให้กลับมาเยือนในครั้งต่อ ๆ ไปอีก^{๗๙}

๓. หากพัฒนาการดูแลเอาใจใส่ผู้มาเยือน นับเป็นการพัฒนาได้ดีมาก เมื่อผู้มาเยือนเกิดความประทับใจ สามารถทำให้กลับมาเยือนในครั้งต่อ ๆ ไปอีก^{๘๐}

๔. การดูแลเอาใจใส่ผู้มาเยือนให้เค้ามารู้สึกเหมือนมาพักผ่อนที่บ้าน พบเจอคนในพื้นที่ดูแลเอาใจใส่ จะเกิดความต้องการกลับมาอีก หรือบอกเล่าในทางที่ดีได้^{๘๑}

๕. การดูแลเอาใจใส่ผู้มาเยือนในทุกรูปแบบ ถือเป็นการลงทุนที่ง่ายที่สุด^{๘๒}

๖. การดูแลเอาใจใส่ผู้มาเยือน อำนวยความสะดวก นับเป็นการพัฒนาการท่องเที่ยวที่สำคัญ^{๘๓}

๗. การดูแลเอาใจใส่ผู้มาเยือน นับเป็นการพัฒนาได้ดี และสำคัญไม่แพ้กัน แต่การพัฒนาตนเอง และสิ่งรอบข้างก็สำคัญไม่แพ้กัน^{๘๔}

๘. การดูแลเอาใจใส่ผู้มาเยือน นับเป็นการพัฒนาได้ดีมาก เมื่อผู้มาเยือนเกิดความประทับใจ สามารถทำให้กลับมาเยือนในครั้งต่อ ๆ ไปอีก^{๘๕}

๙. การต้อนรับอาคันตุกะ หรือการให้ความสำคัญเอาใจใส่แก่ผู้มาเยือน นับเป็นภารกิจที่สำคัญยิ่งประการหนึ่งของจัดการการท่องเที่ยว เนื่องจากผู้ให้การต้อนรับจะทำหน้าที่เป็นตัวแทนองค์กร ด้านแรกของการสร้างความสัมพันธ์อันดี ซึ่งก่อให้เกิดกิจกรรมความร่วมมือต่อไป เพื่อให้งานด้านการต้อนรับอาคันตุกะ ดังนั้น เป็นที่รู้กันดีอยู่แล้วว่าการมุ่งเน้นลูกค้าเป็นสำคัญ (Customer Focus) ไม่ได้เป็นเพียงแค่แนวความคิดแบบโลกสวยที่ไม่สามารถทำได้จริง แต่เป็นกลยุทธ์ที่จำเป็นซึ่งส่งผลโดยตรงต่อผลกำไรสุทธิขององค์กร^{๘๖}

^{๗๘} สัมภาษณ์ ผู้ให้ข้อมูลสำคัญลำดับที่ ๑๓ วันที่ ๑๓ กรกฎาคม ๒๕๖๔.

^{๗๙} สัมภาษณ์ ผู้ให้ข้อมูลสำคัญลำดับที่ ๙ วันที่ ๑๖ กรกฎาคม ๒๕๖๔.

^{๘๐} สัมภาษณ์ ผู้ให้ข้อมูลสำคัญลำดับที่ ๑๔ วันที่ ๑๖ กรกฎาคม ๒๕๖๔.

^{๘๑} สัมภาษณ์ ผู้ให้ข้อมูลสำคัญลำดับที่ ๑๕ วันที่ ๑๖ กรกฎาคม ๒๕๖๔.

^{๘๒} สัมภาษณ์ ผู้ให้ข้อมูลสำคัญลำดับที่ ๘ วันที่ ๑๙ กรกฎาคม ๒๕๖๔.

^{๘๓} สัมภาษณ์ ผู้ให้ข้อมูลสำคัญลำดับที่ ๗ วันที่ ๒๐ กรกฎาคม ๒๕๖๔.

^{๘๔} สัมภาษณ์ ผู้ให้ข้อมูลสำคัญลำดับที่ ๑๒ วันที่ ๒๐ กรกฎาคม ๒๕๖๔.

^{๘๕} สัมภาษณ์ ผู้ให้ข้อมูลสำคัญลำดับที่ ๑๗ วันที่ ๒๒ กรกฎาคม ๒๕๖๔.

^{๘๖} สัมภาษณ์ ผู้ให้ข้อมูลสำคัญลำดับที่ ๑ วันที่ ๑๒ สิงหาคม ๒๕๖๔.

๑๐. ต้องสร้างจิตสำนึกให้กับคนหรือประชาชนในพื้นที่ ให้การต้อนรับ หรือมีน้ำใจต่อนักท่องเที่ยว ให้คำนึงถึงเสมอว่า นักท่องเที่ยวคือผู้ที่นำความเจริญ นำรายได้ นำวัฒนธรรมใหม่ๆ มาสู่ท้องถิ่น^{๘๗}

๑๑. หลักปฏิบัติในดูแลเอาใจใส่ผู้มาเยือนก็ต้องไปตามหน้าที่ของเจ้าหน้าที่หรือในส่วนของ การบริหารองค์กรผู้ปฏิบัติงานหรือว่านักท่องเที่ยวเองก็ต้องมีกัลยาณมิตรมีความเป็นมนุษย์ชน เหมือนๆกันผู้มาเยือนก็ถือว่าเป็นแขกเป็นแขกบ้านแขกเมืองเราก็ทำด้วยเมตตาจิตซึ่งในหลักธรรมที่ พระพุทธเจ้าสอนก็คือสอนให้มีเมตตาต่อกันมีความสงสารแก่มนุษย์ชนด้วยกันและสิ่งที่สำคัญก็คือว่า เมื่อเห็นเพื่อนมีความสุขแล้วก็ต้องยินดีดูแลเอาใจใส่นั้นแหละถือว่าเป็นหลักธรรมที่สามารถนำมา บูรณาการได้ซึ่งผู้วิจัยแนะนำหลักการบริหารนิยธรรมซึ่งเป็นหลักที่พุทธเจ้าสอนให้เกิดความสามัคคีต่อกัน ภายในงานวิจัยก็ถือว่าเป็นประโยชน์ที่น่าเชื่อถือและสามารถนำไปใช้ในชีวิตประจำวันได้^{๘๘}

๑๒. สอบถามพูดคุยเพื่อสนองความต้องการ ผ่านอินเทอร์เน็ต^{๘๙}

๑๓. เป็นปัจจัยที่จำเป็นอย่างมากในการบริการเรื่องการท่องเที่ยว มีหลักคำนำ ๓ จิตด้วยกันได้แก่ จิตอาสา จิตสาธารณะ และจิตบริการ ช่วยเหลือนักท่องเที่ยวที่เดือดร้อน และเน้นในทุก ระดับด้วยตั้งแต่ระดับบนไปจนถึงระดับกลาง ปรับทัศนคติตรงนี้เป็นหัวใจที่สำคัญเลย ซึ่งทำให้นักท่องเที่ยวเกิดความประทับใจได้เป็นอย่างดี^{๙๐}

โครงการหรือกิจกรรมที่เน้นให้การดูแลเอาใจใส่แก่ผู้มาเยือน

๑. มีการจัดทำป้ายบอกแหล่งท่องเที่ยวในพื้นที่ที่ชัดเจน
๒. มีการปรับปรุงระบบอำนวยความสะดวกโดยการทำให้เส้นทางจักรยาน
๓. มีมาตรการรักษาความปลอดภัยสำหรับนักท่องเที่ยวที่มีประสิทธิภาพเพื่อการท่องเที่ยว

^{๘๗} สัมภาษณ์ ผู้ให้ข้อมูลสำคัญลำดับที่ ๕ วันที่ ๑๓ สิงหาคม ๒๕๖๔.

^{๘๘} สัมภาษณ์ ผู้ให้ข้อมูลสำคัญลำดับที่ ๓ วันที่ ๑๓ สิงหาคม ๒๕๖๔.

^{๘๙} สัมภาษณ์ ผู้ให้ข้อมูลสำคัญลำดับที่ ๒ วันที่ ๑๔ สิงหาคม ๒๕๖๔.

^{๙๐} สัมภาษณ์ ผู้ให้ข้อมูลสำคัญลำดับที่ ๖ วันที่ ๑๕ สิงหาคม ๒๕๖๔.

ตารางที่ ๔.๒๙ สรุปประเด็นสำคัญการสัมภาษณ์เชิงลึกด้านการดูแลเอาใจใส่แก่ผู้มาเยือน

ที่	สรุปประเด็นสำคัญ	ความถี่	คนที่
๑	สร้างความประทับใจและค่านิยม	๘	๑,๒,๓,๔,๕,๖,๗,๘,
๒	ให้ความช่วยเหลือแก่นักท่องเที่ยวในเรื่อง การจ้างหรือการบริการที่แพงเกินกว่าเหตุ หรือถูกเอารัดเอาเปรียบ	๕	๑,๔,๖,๑๐,๑๓
๓	มีนโยบายเชิญชวนให้นักท่องเที่ยวได้กลับมา เที่ยวอีกครั้ง	๓	๑๑,๑๒,๑๓,

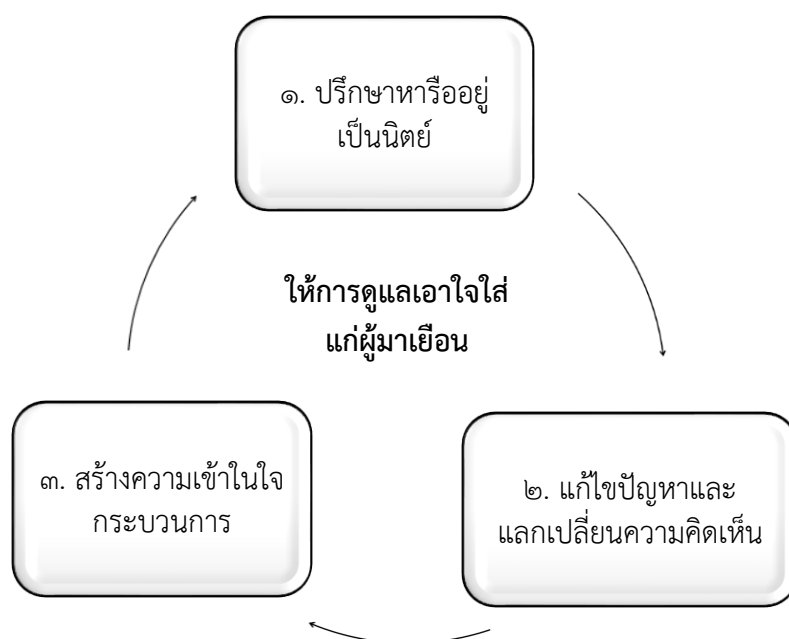

แผนภาพที่ ๔.๑๒ สังเคราะห์องค์ความรู้ด้านการดูแลเอาใจใส่แก่ผู้มาเยือน

ที่มา : สังเคราะห์โดยผู้วิจัย

สรุป การดูแลเอาใจใส่แก่ผู้มาเยือน คือ เพื่อให้งานด้านการต้อนรับอาคันตุกะ มีมาตรฐานการทำงาน การกำหนดมาตรฐาน จึงจำเป็นเพื่อเป็นแนวทางในการวัดผลการทำงาน ประเมินการทำงานให้มีความยุติธรรมและน่าเชื่อถือ อีกทั้งเพื่อให้เจ้าหน้าที่วิเทศสัมพันธ์ได้เข้าใจการทำงาน ปฏิบัติงานได้อย่างถูกต้อง เปรียบเทียบผลงานที่ทำได้กับที่ควรจะเป็นมีความชัดเจน มองเห็นแนวทางในการพัฒนาการปฏิบัติงานและสามารถปรับปรุงงาน อีกทั้งช่วยฝึกฝนตนเองให้เข้าสู่มาตรฐาน ทำงานได้รวดเร็ว ประหยัดเวลา จากผลการสัมภาษณ์สามารถสรุปด้านการดูแลเอาใจใส่แก่ผู้มาเยือน ได้ใน ๓ ลักษณะ ดังต่อไปนี้คือ ๑. ปรัชชาหาหรืออยู่เป็นนิตย์ ๒. แก้ไขปัญหาและแลกเปลี่ยนความคิดเห็น ๓. สร้างความเข้าใจกระบวนการ

๒) การพัฒนาการจัดการการท่องเที่ยวบนพื้นที่เศรษฐกิจพิเศษในจังหวัดสงขลา

ตามที่คณะของท่าน ท่านมีแนวทางอย่างไรเพื่อให้เกิดการพัฒนาการจัดการการท่องเที่ยวบนพื้นที่เศรษฐกิจพิเศษในจังหวัดสงขลา ดังต่อไปนี้

๒.๑) การพัฒนาคุณภาพแหล่งท่องเที่ยว

จากการสัมภาษณ์ผู้ให้ข้อมูลสำคัญจำนวน ๑๗ รูปหรือคน พบผลการสัมภาษณ์ดังนี้

๑. การพัฒนาการท่องเที่ยวบนพื้นที่เศรษฐกิจพิเศษในจังหวัดสงขลา เบื้องต้นต้องโฟกัสสิ่งที่จะพัฒนาเป็นกลุ่ม ๆ เช่น จัดโซนการแหล่งท่องเที่ยว ผลิตภัณฑ์เพื่อส่งเสริมการท่องเที่ยว ประชากรการท่องเที่ยวและสุดท้ายกระบวนการจัดการหรือกระบวนการบริหารการท่องเที่ยว รวมถึงการให้บริการด้วย^{๑๑}

๒. อำเภอสะเดาที่ลงพื้นที่จะมีแหล่งท่องเที่ยวหลาย ๆ แหล่งรวมกัน ไม่ว่าจะเป็นแหล่งท่องเที่ยวเชิงนิเวศ ชิงชุมชน ไม่มีการท่องเที่ยวเชิงธรรมชาติ โดยมากเป็นสถานบันเทิงกลางคืน แนะนำให้มีการสนับสนุนแหล่งท่องเที่ยวเชิงธรรมชาติ ที่แฝงไปด้วยสินค้าท้องถิ่นที่มาจากธรรมชาติ สินค้าเน้นถึงความเป็นไทย ความเป็นธรรมชาติของตัวสินค้า สร้างสิ่งที่น่าสนใจของสถานที่ท่องเที่ยว โดยผ่านจากตัวสินค้า นำเสนอให้มีแหล่งจำหน่ายสินค้าบริเวณหน้าด่าน จำหน่ายแหล่งของฝาก ทั้งของฝากส่วนชุมชน ส่วนตำบล ส่วนอำเภอ หรือในภาคระดับจังหวัด ซึ่งในอนาคตอาจรวมถึงสินค้าในจังหวัดใกล้เคียงไปด้วย เพราะในปัจจุบันได้มีการติดต่อกับหน่วยงานที่ให้ความสำคัญกับเรื่องสุขภาพ แต่ก็ยังพัฒนาอะไรไม่ได้มาก เพราะแรงสำคัญในการขับเคลื่อนคือภาครัฐ^{๑๒}

๓. สมัยก่อนด่านนอกเป็นป่าทึบไม่มีอะไร เป็นทางผ่าน ผ่านเข้าออก ของชาวมาเลย์ เป็นที่ค้าขายของเกาหลีภาษี เป็นเมืองหน้าด่าน และเริ่มมีการขายสินค้า กับชาวมาเลย์ที่มาท่องเที่ยวที่ประเทศไทย เป็นแหล่งขายสินค้า เสื้อผ้า รองเท้า อลูมิเนียม พลาสติก สินค้าที่ฝั่งไทยราคาไม่แพง ลูกค้าชาวมาเลย์จะชอบมาซื้อสินค้าที่ฝั่งไทย สินค้าดี ราคาไม่แพง ต่อมาก็เป็นแหล่งบันเทิง ที่ชาวมาเลย์ชอบมาเที่ยว มีดีสโก คาราโอเกะ บาร์ อบายมุข โรงแรมและร้านนวดต่าง ๆ ที่ชาวมาเลย์มาเที่ยว ต่อมาได้พัฒนาเป็นแหล่งเขตเศรษฐกิจพิเศษ มีอำเภอสะเดา อำเภอแก้ว อำเภอปาร์ติงเบฮาร์ อำเภอขาม ที่อำเภอสะเดาจะเป็นแหล่งเศรษฐกิจที่มีมูลค่าการส่งออกที่มากที่สุดในประเทศไทย จึงทำให้มีนักธุรกิจชาวมาเลย์ เดินทางเข้าออกมีจำนวนมาก ทำให้เกิดมีการซื้อขายสินค้า และบริการมากขึ้น ทำให้ประชาชนชุมชนด่านนอกมีรายได้สูง เนื่องจากปริมาณนักท่องเที่ยวที่เข้ามามากในเขตด่านนอกและด่านนอกยังเป็นทางผ่านที่ชาวมาเลย์ใช้เป็นทางผ่านในการไปเที่ยวที่ต่าง ๆ ในประเทศไทย^{๑๓}

๔. หากมองภาพรวมในตอนนี้น่าจะต้องพัฒนาให้การท่องเที่ยวภายในสงขลามีความหลากหลายในการท่องเที่ยวมากขึ้น เดิมทีมีเพียงแค่การท่องเที่ยวแบบกลางคืน เน้นกิน ดื่ม ควรปรับให้มีการท่องเที่ยวแบบกลางวัน หรือแบบครอบครัวมากยิ่งขึ้น เพราะเดิมนักท่องเที่ยวชาวมาเลย์เสียเดินทางมาท่องเที่ยวสงขลาบ่อยมาก รูปแบบเดิมมากกว่า ๒๐ ปี แต่ไม่มีจุดเด่น หรือจุดขายอะไรที่

^{๑๑} สัมภาษณ์ ผู้ให้ข้อมูลสำคัญลำดับที่ ๔ วันที่ ๙ กรกฎาคม ๒๕๖๔.

^{๑๒} สัมภาษณ์ ผู้ให้ข้อมูลสำคัญลำดับที่ ๑๐ วันที่ ๙ กรกฎาคม ๒๕๖๔.

^{๑๓} สัมภาษณ์ ผู้ให้ข้อมูลสำคัญลำดับที่ ๑๓ วันที่ ๑๓ กรกฎาคม ๒๕๖๔.

น่าสนใจ ตอนนี้นักท่องเที่ยวก็เริ่มเบนความสนใจไปที่จังหวัดใกล้เคียงมากกว่า ทั้ง ๆ ที่สงขลาเองก็มีแหล่งท่องเที่ยวเชิงวัฒนธรรม วัดต่าง ๆ และแบบธรรมชาติ เช่น ทะเล เป็นต้น อาจเริ่มต้นด้วยการปรับถนน หรือชุมชนเล็ก ๆ ให้เป็นถนนคนเดิน มีกิจกรรมตามวันสำคัญ หรือมีตารางกิจกรรมประจำเดือน เพื่อเพิ่มความสนใจให้กับนักท่องเที่ยว และส่งเสริมรายได้ให้กับประชาชนท้องถิ่น รวมถึงสถานที่จำหน่ายสินค้าท้องถิ่น โดยร่วมมือกับภาคเอกชนให้มีการจัดรถพานักท่องเที่ยวมาจับจ่ายใช้สอย^{๙๔}

๕. นโยบายของรัฐ พัฒนาแหล่งธรรมชาติเดิม เช่น เกาะหนู เกาะแมว พัฒนาปรับปรุง มีทางสกายวอล์ค คอหงส์เพิ่มเติมจากแหล่งธรรมชาติเดิมภาครัฐฯ จะเน้นนิคมอุตสาหกรรม ส่วนหน้าด่านก็จะเน้นกิจกรรม บันเทิง มีศูนย์ประชุมสัมมนา MICE ส่วนเรื่องนักท่องเที่ยวส่วนมากจะเป็นคนจีน คนมาเลเซียและอินเดีย^{๙๕}

๖. ในความคิดเห็นการพัฒนาหลังช่วงโควิด ๑๙ การพัฒนาการท่องเที่ยวในภาพรวมค่อนข้างเป็นไปได้ด้วยความลำบาก แต่หากผ่านสถานการณ์นี้ไปได้ ก็พอจะเกิดการค้าขายได้ แต่ทั้งนี้ประเทศไทยไม่ได้เป็นฝ่ายควบคุมปัจจัยไปทั้งหมด ต้องดูทางฝั่งประเทศมาเลเซียด้วยว่าต้องการเปิดประเทศไหม หากไม่เปิด การฟื้นตัวค่อนข้างเป็นไปได้ยาก เพราะคนมาเลเซียมาเที่ยวค่อนข้างมีจำนวนมากว่าคนในพื้นที่เองและจากประสบการณ์ที่ผ่านมาคุณภาพแหล่งท่องเที่ยวในแต่ละแห่งที่มีอยู่แล้ว ก็เป็นไปได้ยาก ต้องใช้เวลา ๒-๓ ปี มีทางสูงขึ้น ๑๐๐ เปอร์เซ็นต์ อาจดีขึ้นเพียง ๗๐ เปอร์เซ็นต์ เท่านั้น ปัจจัยเมืองด่านนอกนั้นมีหลายปัจจัย ๑. การค้าขายแบบถูกกฎหมาย ๒. การค้าขายแบบสีเทา มี ๒ ลักษณะ หากมีการกำกับจากหน่วยงานก็ยากอยู่ พูดยาก ที่อยู่ได้เพราะการค้าสีเทาที่รุ่งเรืองและผู้ประกอบการบางส่วนก็กอบโกยผลประโยชน์ตัวเอง ซึ่งทางสมาคมผู้ประกอบการก็ทำอย่างเต็มที่ แต่ความร่วมมือกันค่อนข้างน้อย ต่างคนต่างคิด ต่างคนต่างทำส่วนหัวหน้าบางส่วน หากไม่มีผลประโยชน์เข้าตัวเองก็ไม่ทำ เห็นแต่ผลประโยชน์กันเอง^{๙๖}

๗. การพัฒนามีความต้องการเน้นเป็นเมืองสปอร์ต เน้นการแข่งขันกีฬา ปั่นจักรยาน วิ่ง และกีฬาอื่น ๆ อย่างน้อยให้นักท่องเที่ยวมา ๒ คิน ช่วงกลางคืนก็จะมีถนนคนเดิน จับจ่ายซื้อสินค้า ดูการแสดง การละเล่นต่าง ๆ และในฐานะผู้สื่อข่าวสามารถประชาสัมพันธ์กิจกรรมต่าง ๆ ภายในชุมชนและสื่อกระจายไปยังภายนอก เพื่อสร้างความรับรู้แก่บุคคลภายนอก และเกิดความสนใจทำให้อยากเดินทางมาสัมผัสบรรยากาศด้วยตนเอง แหล่งท่องเที่ยวด่านนอก พระพิฆเนศ องค์ใหญ่ที่สุด พระพรหม วัดเขารูปช้าง สวนไดโนเสาร์ ถนนคนเดิน หมู่บ้านชาวอินเดีย จัดประเพณีแห่งองค์พระแม่อุมา เทศกาลนพวราตรี เทศกาลวันฮัลโลวีน เทศกาลสงกรานต์ ตรุษจีน ให้มีกิจกรรมสำหรับนักท่องเที่ยวที่มาเยือน^{๙๗}

๘. ในความจริงแล้วตัวด่านนอกเองได้รับความนิยมมาเรื่อย ๆ ไม่ควรจะชบเซา เพราะเป็นเมืองหน้าด่านที่มีคุณค่าในตัวเองสูงมาก เหมือนกับหากใหญ่เองที่โตมาจากการเป็นเมืองท่าการค้า

^{๙๔} สัมภาษณ์ ผู้ให้ข้อมูลสำคัญลำดับที่ ๑๑ วันที่ ๑๕ กรกฎาคม ๒๕๖๔.

^{๙๕} สัมภาษณ์ ผู้ให้ข้อมูลสำคัญลำดับที่ ๙ วันที่ ๑๖ กรกฎาคม ๒๕๖๔.

^{๙๖} สัมภาษณ์ ผู้ให้ข้อมูลสำคัญลำดับที่ ๑๔ วันที่ ๑๖ กรกฎาคม ๒๕๖๔.

^{๙๗} สัมภาษณ์ ผู้ให้ข้อมูลสำคัญลำดับที่ ๑๕ วันที่ ๑๖ กรกฎาคม ๒๕๖๔.

ชาย ด้านนอกเองก็มีสภาพไม่ต่างกัน เป็นเมืองท่าขนส่งที่สำคัญ โอกาสในการพัฒนามีเยอะ เพียงแต่ผมว่าปัญหา คือเมืองท่ากลายเป็นด่านที่เน้นด่านมืดไปเล็กน้อย ทำให้การท่องเที่ยวบริเวณแหล่งนี้มาถึงทางตัน การพัฒนาแหล่งท่องเที่ยวผมมองควรพัฒนาการท่องเที่ยวที่หลากหลาย จุดเด่นคือ Entertainment city แต่ไม่มุ่งเน้นแค่ธุรกิจกลางคืน ลองเพิ่มเป็นการท่องเที่ยวแบบ Day time โดยเริ่มจาก สวนสนุก สวนน้ำที่มีอยู่แล้ว ยกเด่นเรื่องเชิงธรรมชาติมากขึ้น เพื่อรองรับกลุ่มนักท่องเที่ยวประเภทครอบครัวมากขึ้น^{๙๘}

๙. ควรจะเป็นการท่องเที่ยวแบบเชื่อมโยงระหว่างชุมชนสู่เมืองและเชื่อมโยงจากเมืองไปสู่ภูมิภาค ซึ่ง ณ วินาทีการท่องเที่ยวแบบชุมชนเริ่มเห็นเป้าหมายชัดเจนมากยิ่งขึ้น พูดถึงด้านเศรษฐกิจเราก็คาดหวังด้านนอกเป็นการการค้าชายแดนที่มีอนาคต ยอมรับว่ามีแหล่งท่องเที่ยวชุมชนค่อนข้างเยอะ แต่หิวยกเป็นแบรนด์การท่องเที่ยวมีไม่ถึง ๑๐ เปอร์เซ็นต์ แต่ละแห่งยังไม่มีศักยภาพในการพัฒนาเท่าที่ควร ติดปัญหาต่าง ๆ เช่น ติดเรื่องที่ดินของกรมป่าไม้ หรือภาคเอกชนก็มี^{๙๙}

๑๐. ชุมชนเข้มควรมีความแข็งแกร่งในรูปแบบของคนในพื้นที่ในกลุ่มนั้นก่อน การกระจายรายได้ต้องดีก่อน ถึงจะต่อยอดได้ มองว่าการบริหาร การจัดการยังไม่ลงตัว ทั้งในภาครัฐบาล อปท. อบจ. ยังขาดเรื่องการส่งเสริมอยู่ ในภาพลักษณ์โดยรวม นอกจากทำให้ชุมชนเข้มแข็งแล้ว มันยังรวมถึงผู้ประกอบการ รายย่อยและขนาดกลาง ในด้านถ้ามองโดยรวมราคาอาหารยังสูงอยู่ มันต้องปรับเปลี่ยน ต้องลดเพื่อให้เกิดการซื้อขายกันมากขึ้น ให้มีความสมดุลกันมากขึ้น ตัวอย่างเช่น ไก่ผัดนี้ราคาหนึ่ง อีกผัดราคาหนึ่ง ต้องมีหน่วยงานที่มีส่วนเข้ามาควบคุมเลยว่า ต้องมีราคาที่ชัดเจน บางคนยังไม่มีกรือแผ้ว ยังเอาพรรคพวกอยู่เลยพัฒนาต่อไปไม่ได้ เพราะฉะนั้น ทุก ๆ ส่วนต้องช่วยกัน^{๑๐๐}

๑๑. ในภาคธุรกิจ หากเอกชนได้รับการส่งเสริมและร่วมมือจากภาครัฐฯ จะสร้างผลลัพธ์ที่ดีมีประสิทธิผลมากกว่า การที่หน่วยงานเอกชนเริ่มอยู่ฝ่ายเดียว มีแหล่งท่องเที่ยวที่สามารถดึงดูดคนที่สนใจได้ไม่น้อย อาทิเช่น สวนไดโนเสาร์ โรงแรมพื้นที่สวย ๆ ให้คนถ่ายรูป มีพระพิฆเนศองค์ใหญ่ โดยสร้างจุดเด่นเป็นเส้นทางจุดขายเรื่องการทำบุญ^{๑๐๑}

๑๒. การพัฒนา คือ ๑.๑ ปรับปรุงสถานที่จอดรถและปัญหาการติด ควรจัดให้มีที่จอดรถที่เป็นระเบียบและเพียงพอ แก้ปัญหาการติด ๑.๒. แก้ปัญหาจุดประทับใจตราพาสปอร์ต ให้มีความรวดเร็วขึ้น โดยการตัดขั้นตอนที่ซับซ้อน ในการกรอกข้อมูลเพื่อนให้เกิดความรวดเร็ว และกระชับขึ้น เพื่อความรวดเร็วในการเดินทางของนักท่องเที่ยว ๑.๓. เพิ่มแหล่งท่องเที่ยวสำหรับครอบครัว เน้นเรื่องอาหารเพราะอาหารมีราคาแพงมาก ควรจัดให้เป็นระบบราคามาตรฐาน ตรวจสอบได้เพื่อสร้างความมั่นใจให้กับนักท่องเที่ยว อาหารเน้นความอร่อยและสะอาด เพื่อเป็นจุดดึงดูดนักท่องเที่ยว ให้มาระหว่างวัน เดินทางมาช่วงกลางวัน เพื่อมาทานอาหาร ซุปปิ้ง และเดินทางกลับ เพิ่มรายได้ให้กับประชาชนในท้องถิ่น เพราะด้านนอกเป็นด้านเศรษฐกิจ มีนักธุรกิจมากมายเดินทางมาค้าขาย หรือมาท่องเที่ยวไปด้วย พัฒนาแหล่งท่องเที่ยวที่มีอยู่ ให้มีความน่าเที่ยวยิ่งขึ้น เช่น ทะเลสาบโพงพาง จัดให้มี

^{๙๘} สัมภาษณ์ ผู้ให้ข้อมูลสำคัญลำดับที่ ๘ วันที่ ๑๙ กรกฎาคม ๒๕๖๔.

^{๙๙} สัมภาษณ์ ผู้ให้ข้อมูลสำคัญลำดับที่ ๗ วันที่ ๒๐ กรกฎาคม ๒๕๖๔.

^{๑๐๐} สัมภาษณ์ ผู้ให้ข้อมูลสำคัญลำดับที่ ๑๒ วันที่ ๒๐ กรกฎาคม ๒๕๖๔.

^{๑๐๑} สัมภาษณ์ ผู้ให้ข้อมูลสำคัญลำดับที่ ๑๗ วันที่ ๒๒ กรกฎาคม ๒๕๖๔.

กิจกรรมทางน้ำ เพิ่มมากขึ้น การท่องเที่ยวบนเทิงที่มีคุณภาพ ดูแลความปลอดภัยแก่นักท่องเที่ยว ให้กลับมาเยือนอีกและจัดให้มีการท่องเที่ยวทั้งกลางวันและกลางคืน^{๑๐๒}

๑๓. การท่องเที่ยวแบ่งออกเป็น ๓ รูปแบบตามลักษณะแหล่งท่องเที่ยว ได้แก่ การท่องเที่ยวในแหล่งธรรมชาติการท่องเที่ยวในแหล่งวัฒนธรรม และการท่องเที่ยวตามความสนใจพิเศษ โดยคำนิยามของการจัดการท่องเที่ยววนั้น คือ การกระทำอย่างมีเป้าหมายที่สอดคล้องกับหลักการ ทฤษฎีและแนวคิดที่เหมาะสม ยิ่งไปกว่านั้นต้องคำนึงถึงสภาพที่แท้จริง รวมทั้งข้อจำกัดต่าง ๆ ของสังคมและสภาพแวดล้อม การกำหนดแนวทาง มาตรการและแผนปฏิบัติการที่ดี ต้องคำนึงถึงกรอบแนวคิดที่ได้กำหนดไว้ มิฉะนั้นการจัดการการท่องเที่ยว จะดำเนินไปอย่างไร้ทิศทางประสบความสำเร็จ นอกรจากจากนี้ ยังต้องพิจารณาสภาพแวดล้อมของการท่องเที่ยวทั้ง ๓ ระบบ ได้แก่ ทรัพยากรการท่องเที่ยว การบริการการท่องเที่ยว และการตลาดการท่องเที่ยว รวมถึงรูปแบบการจัดการท่องเที่ยวทั้ง ๗ รูปแบบ ได้แก่ กลยุทธ์ โครงสร้าง ระบบ บุคลากรทักษะ รูปแบบ และการแบ่งปัน ที่สามารถนำไปใช้ไปใช้เป็นเครื่องมือในการจัดการท่องเที่ยวได้อย่างครอบคลุมและเหมาะสม^{๑๐๓}

๑๔. การพัฒนาแหล่งท่องเที่ยวจะต้องดำเนินการตามหลัก ๓ ส. ๑ป. ได้แก่ ส.๑ คือด้านสมานความร่วมมือระหว่างภาครัฐและภาคเอกชน ส.๒ คือด้านความสะอาด สถานที่ท่องเที่ยวจะต้องคำนึงถึงความสะอาด สะอาดสำหรับนักท่องเที่ยว ส.๓ คือด้านความสะดวก จะต้องคำนึงถึงความเข้าถึงสถานที่ท่องเที่ยวได้ง่ายด้านการเดินทาง ป.๑ ด้านความปลอดภัย จะต้องคำนึงถึงความปลอดภัยทั้งร่างกายและทรัพย์สินของนักท่องเที่ยวสำคัญที่สุด^{๑๐๔}

๑๕. การพัฒนาคุณภาพแหล่งท่องเที่ยวต้องพยายามดึงทรัพยากรที่สำคัญไม่ว่าจะเป็นทรัพยากรด้านพื้นที่ ทรัพยากรธรรมชาติต่าง ๆ ไม่ว่าจะเป็นดินน้ำลมไฟมาบูรณาการให้เกิดการนำเสนอใจเพื่อดึงดูดนักท่องเที่ยวและสิ่งสำคัญการใช้สื่อเทคโนโลยีในการประชาสัมพันธ์ต่าง ๆ มีส่วนสำคัญในการพัฒนาแหล่งท่องเที่ยวให้เกิดประเด็นให้เกิดโมเมนตัมที่น่าสนใจในการท่องเที่ยวมากขึ้น^{๑๐๕}

๑๖. ต้องวางแผนให้เป็นรูปธรรม โดยใช้เทคโนโลยีคอมพิวเตอร์และอินเทอร์เน็ตเป็นตัวเชื่อมทุกองค์ตั้งแต่ต้นทางที่สนามบินจนถึงที่พักและวันกลับ ที่พัก ร้านอาหาร ภาคบริการรถยนต์อำนวยความสะดวก ชัดเจน ตรวจสอบได้รวมทั้งไกด์นำเที่ยว เพื่อสร้างงานให้ทุกคนได้ประโยชน์จากท่องเที่ยวจริง ๆ มิใช่กลุ่มใดกลุ่มหนึ่ง หรือผูกขาดผลประโยชน์และมีรูปแบบชัดเจน^{๑๐๖}

๑๗. ประเมินจากบริบทที่มีก่อน ที่ด่านสะพานนั้นมี duty free จากทางฝั่งนั้นก่อนข้ามมาบ้านเรา ก็ถือว่าเป็นจุดดึงดูดให้ไปเที่ยว โดยเริ่มจากตัวสินค้าและเดินทางท่องเที่ยว หากพูดถึงการพัฒนาที่ควรต้องพัฒนาทุกด้าน โดยเฉพาะที่รองรับนักท่องเที่ยว ตั้งแต่ร้านอาหาร ไปจนถึงโรงแรม ที่

^{๑๐๒} สัมภาษณ์ ผู้ให้ข้อมูลสำคัญลำดับที่ ๑๖ วันที่ ๒๓ กรกฎาคม ๒๕๖๔.

^{๑๐๓} สัมภาษณ์ ผู้ให้ข้อมูลสำคัญลำดับที่ ๑ วันที่ ๑๒ สิงหาคม ๒๕๖๔.

^{๑๐๔} สัมภาษณ์ ผู้ให้ข้อมูลสำคัญลำดับที่ ๕ วันที่ ๑๓ สิงหาคม ๒๕๖๔.

^{๑๐๕} สัมภาษณ์ ผู้ให้ข้อมูลสำคัญลำดับที่ ๓ วันที่ ๑๓ สิงหาคม ๒๕๖๔.

^{๑๐๖} สัมภาษณ์ ผู้ให้ข้อมูลสำคัญลำดับที่ ๒ วันที่ ๑๔ สิงหาคม ๒๕๖๔.

พักให้สอดคล้องกับความต้องการของนักท่องเที่ยว ซึ่งมองว่าการพัฒนาควรไปในแนวทางเดียวกันกับความต้องการของนักท่องเที่ยวเป็นหลัก^{๑๐๗}

โครงการหรือกิจกรรมที่เน้นการพัฒนาคุณภาพแหล่งท่องเที่ยว

๑. โครงการเตรียมความพร้อมชุมชน โดยการกำหนดประชุมเชิงวิชาการอบรมการสื่อสารกับนักท่องเที่ยว การพัฒนาสินค้าและบริการ เป็นต้น

๒. โครงการการสำรวจข้อมูลเชิงลึกแหล่งทรัพยากรในพื้นที่เพื่อดำเนินการอนุรักษ์หรือพัฒนาให้มีความยั่งยืน

๓. โครงการการจัดทำข้อมูลสำหรับนักท่องเที่ยว โดยประชาสัมพันธ์ผ่านสื่อออนไลน์หรือติดตั้งป้ายข้อมูลที่จำเป็น

^{๑๐๗} สัมภาษณ์ ผู้ให้ข้อมูลสำคัญลำดับที่ ๖ วันที่ ๑๕ สิงหาคม ๒๕๖๔.

ตารางที่ ๔.๓๐ สรุปประเด็นสำคัญการสัมภาษณ์เชิงลึกด้านการพัฒนาคุณภาพแหล่งท่องเที่ยว

ที่	สรุปประเด็นสำคัญ	ความถี่	คนที่
๑	รองรับแหล่งท่องเที่ยว	๔	๑,๕,๖,๘,
๒	มีความหลากหลายของกิจกรรม	๓	๖,๑๐,๑๓
๓	สร้างสรรค์กิจกรรมใหม่ ๆ	๓	๙,๑๒,๑๗

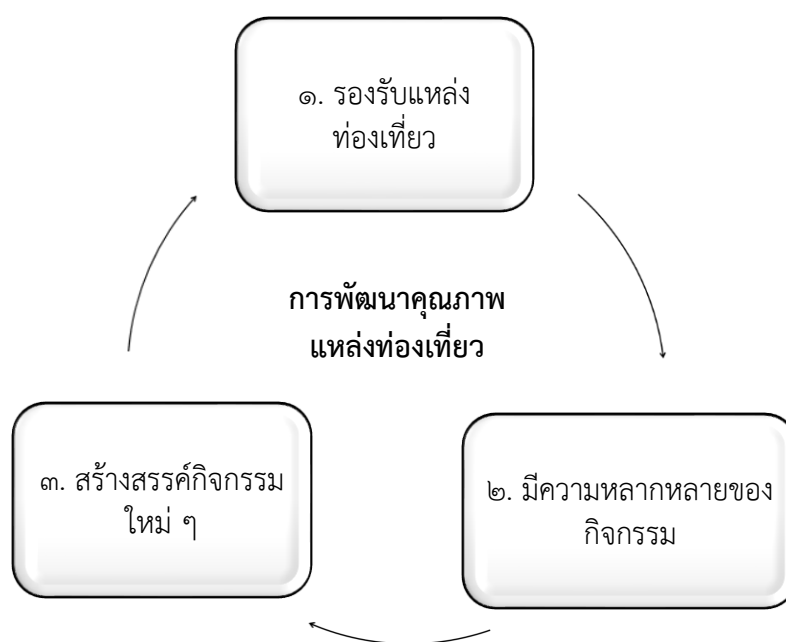

แผนภาพที่ ๔.๑๓ สังเคราะห์องค์ความรู้ด้านการพัฒนาคุณภาพแหล่งท่องเที่ยว

ที่มา : สังเคราะห์โดยผู้วิจัย

สรุป การพัฒนาคุณภาพแหล่งท่องเที่ยว คือ การพัฒนาคุณภาพแหล่งท่องเที่ยวต้องพยายามดึงทรัพยากรที่สำคัญไม่ว่าจะเป็นทรัพยากรด้านพื้นที่ ทรัพยากรธรรมชาติต่าง ๆ ไม่ว่าจะเป็นดิน น้ำ ลม ไฟ มาบูรณาการให้เกิดการน่าสนใจเพื่อดึงดูดนักท่องเที่ยวและสิ่งสำคัญการใช้สื่อเทคโนโลยีในการประชาสัมพันธ์ต่าง ๆ มีส่วนสำคัญในการพัฒนาแหล่งท่องเที่ยวให้เกิดประเด็นให้เกิดโมเมนต์ที่น่าสนใจในการท่องเที่ยวมากขึ้น จากผลการสัมภาษณ์สามารถสรุปด้านการพัฒนาคุณภาพแหล่งท่องเที่ยว ได้ใน ๓ ลักษณะ ดังต่อไปนี้คือ ๑. รองรับแหล่งท่องเที่ยว ๒. มีความหลากหลายของกิจกรรม ๓. สร้างสรรค์กิจกรรมใหม่ ๆ

๒.๒) การพัฒนาโครงสร้างพื้นฐานและสิ่งอำนวยความสะดวก

จากการสัมภาษณ์ผู้ให้ข้อมูลสำคัญจำนวน ๑๗ รูปหรือคน พบผลการสัมภาษณ์ดังนี้

๑. การพัฒนาการท่องเที่ยวโครงสร้างพื้นฐานและสิ่งอำนวยความสะดวกถือว่าเป็นสิ่งสำคัญในการพัฒนาแหล่งท่องเที่ยว ส่วนตัวเห็นว่า โครงสร้างพื้นฐานที่สำคัญที่ควรจะต้องมีการจัดระบบและพัฒนาเป็นอันดับแรกในแหล่งท่องเที่ยวทุกที่ในจังหวัดสงขลา คือ ความสะอาดและ

ความเป็นธรรมชาติ ความมีอัตลักษณ์ เอกลักษณ์ของแหล่งท่องเที่ยวในแต่ละพื้นที่หรือตามหลักภูมิศาสตร์อีก^{๑๐๘}

๒. โครงสร้างพื้นฐานในปัจจุบันยังไม่เหมาะสม เช่น น้ำ ไฟ ถนนการจราจร รวมถึงคุณภาพชีวิต การจัดการขยะภายในชุมชน การบริหารงานภายในชุมชน ไม่มีหน่วยงานดูแลแต่ละชุมชนอย่างจริงจัง ในมุมมองส่วนตัว มองว่า หน่วยงานไม่สามารถดึงศักยภาพออกมาเท่าที่ควร อาทิ ไม่มีการส่งเสริมชุมชน ส่งเสริมอาชีพภายในชุมชน ทั้ง ๆ ที่แต่ละชุมชนก็มีจุดขายที่แตกต่างกันออกไป แต่ไม่มีได้การสนับสนุนที่ต่อเนื่อง^{๑๐๙}

๓. ควรมีจุดบริการที่สะดวกรวดเร็ว One Stop Service มีจุดอำนวยความสะดวก ที่มีตำรวจและทนาย ถ้าทางนักท่องเที่ยวเกิดมีปัญหา มีการจัดการตำรวจที่ไม่ใช่ตำรวจ มีการติดต่อสื่อสารสะดวก มีจุดบริการจอดรถในสถานที่สำคัญต่าง ๆ การบริการคมนาคมที่สะดวก ปลอดภัย^{๑๑๐}

๔. หากมองในภาพรวมโครงสร้างพื้นฐานค่อนข้างดี แต่ควรพัฒนาการประชาสัมพันธ์ให้มากขึ้น โดยเริ่มจากการเจรจากับรัฐในประเทศมาเลเซียที่มีบริเวณใกล้เคียงกับสงขลา ก่อน สร้างความน่าสนใจให้กับนักท่องเที่ยวที่ต้องการเดินทางมายังเขตเศรษฐกิจพิเศษนี้^{๑๑๑}

๕. การพัฒนาโครงสร้างพื้นฐานและสิ่งอำนวยความสะดวกทางภาครัฐและภาคเอกชนได้เตรียมความพร้อมไว้แล้ว รวมถึงการสร้างระบบสาธารณูปโภคที่จำเป็นเพื่อรองรับการลงทุน ส่วนภาคเอกชนเน้นการค้าขาย^{๑๑๒}

๖. ในส่วนของรัฐฯ ด้านศุลกากร ด้านตรวจคนเข้าเมือง ก็ค่อนข้างมีความพร้อมอยู่แล้ว แต่ในเรื่องของจราจรถือเป็นปัญหาใหญ่ของด้านนอก ถ้ามองตรง ๆ ก็มีเรื่องผลประโยชน์เข้ามาเกี่ยวข้องอีก เช่น คนรถบรรทุกบางคนเห็นแก่ตัว รถส่วนตัวใช้เส้นทางไม่ได้เลย หน่วยงานที่เกี่ยวข้องบางกลุ่มก็แทบไม่ได้ช่วยอะไรเลย เพราะได้ผลประโยชน์ และอยู่ในเครือข่ายของผู้มีอำนาจทั้งนั้น เจ้าหน้าที่ไม่กล้าเกี่ยวข้อง ในบางช่วงหากมีสื่อกำลังจับภาพภาพรวมก็จะรีบร้อยขึ้นมาหน่อย หากไม่มีกล้องจับก็แยเหมือนเดิม เมื่อสัปดาห์ก่อนก็มีข่าวรถบรรทุกไหลชน ยังไม่ได้รับเงินประกันอะไรเลย นี่ก็แสดงให้เห็นถึงการปล่อยปะละเลยของเจ้าหน้าที่^{๑๑๓}

๗. พัฒนาสิ่งอำนวยความสะดวกที่จำเป็นให้กับคนในพื้นที่ ผู้มาเยือน นักท่องเที่ยว และนักธุรกิจ พัฒนาสถานที่ให้เหมาะสมและเพียงพอกับการรับนักท่องเที่ยว และนักธุรกิจ ที่จะต้องเข้ามาทำเที่ยวหรือทำธุรกิจ รวมทั้งอำนวยความสะดวกเรื่องการจราจร จุดตรวจ ให้รวดเร็ว ประหยัดเวลาและความปลอดภัยให้กับผู้มาเยือน^{๑๑๔}

^{๑๐๘} สัมภาษณ์ ผู้ให้ข้อมูลสำคัญลำดับที่ ๔ วันที่ ๙ กรกฎาคม ๒๕๖๔.

^{๑๐๙} สัมภาษณ์ ผู้ให้ข้อมูลสำคัญลำดับที่ ๑๐ วันที่ ๙ กรกฎาคม ๒๕๖๔.

^{๑๑๐} สัมภาษณ์ ผู้ให้ข้อมูลสำคัญลำดับที่ ๑๓ วันที่ ๑๓ กรกฎาคม ๒๕๖๔.

^{๑๑๑} สัมภาษณ์ ผู้ให้ข้อมูลสำคัญลำดับที่ ๑๑ วันที่ ๑๕ กรกฎาคม ๒๕๖๔.

^{๑๑๒} สัมภาษณ์ ผู้ให้ข้อมูลสำคัญลำดับที่ ๙ วันที่ ๑๖ กรกฎาคม ๒๕๖๔.

^{๑๑๓} สัมภาษณ์ ผู้ให้ข้อมูลสำคัญลำดับที่ ๑๔ วันที่ ๑๖ กรกฎาคม ๒๕๖๔.

^{๑๑๔} สัมภาษณ์ ผู้ให้ข้อมูลสำคัญลำดับที่ ๑๕ วันที่ ๑๖ กรกฎาคม ๒๕๖๔.

๘. คุณภาพของโรงแรมบริเวณด้านนอกถือเป็นส่วนที่สำคัญ การจัดการพื้นที่ส่วนกลาง ระบบสาธารณูปโภคให้ดีขึ้น รวมถึงการพัฒนาสิ่งอำนวยความสะดวกที่รองรับผู้มาเยือน หลากหลายรูปแบบประเภทมากขึ้น เช่นรองรับนักธุรกิจกลุ่ม MICE หรือ นักท่องเที่ยวแบบ long term-staying ให้มากขึ้น^{๑๑๕}

๙. ปัญหาในเรื่องของศักยภาพในการพัฒนา ถือเป็นปัญหาสำคัญที่ไม่สามารถพัฒนา โครงสร้างพื้นฐานนี้ได้ ไม่แม้กระทั่งการของบประมาณมาใช้พัฒนา ทำให้หยิบยกมาเป็นจุดขาย ค่อนข้างยาก^{๑๑๖}

๑๐. โดยปกติการบริหาร การจัดการ ก็ค่อนข้างจัดการได้ดีในระดับหนึ่ง ถ้ายังไม่มีโควิด ถือว่าจัดการได้ดี แต่หากพูดถึงโครงสร้างโดยรวมของเมืองด้านนอกยังค่อนข้างอ่อนแอในเรื่องของรถ รับจ้าง ร้านนวดฯ ยังไม่มีองค์ไหนที่สามารถบอกและกำหนดได้เลยว่าจะต้องทำอะไร จัดการยังไง ตัวอย่างเช่น ค่ามอเตอร์ไซค์ อยู่ฝั่งนี้ราคานี้ ข้ามไปอีกฝั่งซึ่งห่างกันนิดเดียวแต่ราคาคณะราคาต่างกันเลย ซึ่งบริเวณด้านนอกนับเป็นแหล่งเศรษฐกิจที่รายได้มากที่สุด ซึ่งยังขาดการควบคุม ยังมีการเถลิมล้า ทางสังคม ผู้ประกอบการต้องร่วมมือกัน ก่อนหน้านี้ ด้านนอกมีรายได้ ปีนี้ ๔-๕ แสนล้านบาท ทำไม ความสะอาดก็ยังไม่ดี ทำไมมาตรฐานก็ยังไม่ดี ทำไมขยะยังเต็มถังอยู่เลย เลยย้อนมามองว่า ก็คือการบริหารจัดการไม่ดีขึ้นเอง^{๑๑๗}

๑๑. สิ่งแรกที่มองเห็นเลย คือการคมนาคมที่ยังไม่ค่อยสะดวก มีแค่รถตู้ ผลักดันให้มีการ ขนส่งมวลชนสาธารณะให้มากพอเท่าที่จะทำได้ รวมถึงการประชาสัมพันธ์การท่องเที่ยว ยังไม่มากพอ แต่พัฒนาการคมนาคมให้ได้ และดีก่อน ซึ่งจะก่อให้เกิดการพัฒนาปัจจัยอื่นตามมาได้ เมื่อคนพื้นที่ หรือภายนอกมองเห็นโอกาส จะก่อให้เกิดการสร้างงาน สร้างอาชีพได้^{๑๑๘}

๑๒. การพัฒนาโครงสร้างพื้นฐาน คือแก้ปัญหาจุดประทับใจตราพาสปอร์ต ให้มีความ รวดเร็วขึ้น โดยการตัดขั้นตอนที่ซับซ้อน ในการกรอกข้อมูลเพื่อนให้เกิดความรวดเร็ว และกระชับขึ้น เพื่อความรวดเร็วในการเดินทางของนักท่องเที่ยว ลาดจอดรถ เพียงพอต่อปริมาณนักท่องเที่ยว การ ติดต่อสื่อสาร สะดวก ทำให้นักท่องเที่ยวเกิดความมั่นใจ การจราจร คล่องตัวและเป็นระเบียบ^{๑๑๙}

๑๓. ควรพัฒนาพื้นที่เมืองเพื่อสนับสนุนการขนส่งและโลจิสติกส์ เร่งรัดการวางผังเมืองใน พื้นที่เขตเศรษฐกิจพิเศษและจัดรูปแบบการพัฒนาพื้นที่บริเวณด้านชายแดนสำคัญ เพื่อให้สามารถ สนับสนุนการค้าการลงทุนและการอำนวยความสะดวก พร้อมพัฒนาเส้นทางเลียบเมืองและเส้นทาง เชื่อมโยงระหว่างเมืองสำคัญในภูมิภาค เพื่อรองรับการขยายตัวของกิจกรรมทางเศรษฐกิจและการค้า ส่งเสริมการลงทุนอุตสาหกรรมโลจิสติกส์และธุรกิจ โลจิสติกส์โดยสนับสนุนผู้ประกอบการในพื้นที่เพื่อ สร้างชุมชนโลจิสติกส์ (Logistics Community) ให้สามารถเก็บเกี่ยวมูลค่าเพิ่มจากกิจกรรมนำเข้า- ส่งออกสินค้าบริเวณด้านชายแดนได้ พัฒนาจุดผ่านแดนสำคัญที่มีศักยภาพทางการค้าให้เป็นด่านถาวร

^{๑๑๕} สัมภาษณ์ ผู้ให้ข้อมูลสำคัญลำดับที่ ๘ วันที่ ๑๙ กรกฎาคม ๒๕๖๔.

^{๑๑๖} สัมภาษณ์ ผู้ให้ข้อมูลสำคัญลำดับที่ ๗ วันที่ ๒๐ กรกฎาคม ๒๕๖๔.

^{๑๑๗} สัมภาษณ์ ผู้ให้ข้อมูลสำคัญลำดับที่ ๑๒ วันที่ ๒๐ กรกฎาคม ๒๕๖๔.

^{๑๑๘} สัมภาษณ์ ผู้ให้ข้อมูลสำคัญลำดับที่ ๑๗ วันที่ ๒๒ กรกฎาคม ๒๕๖๔.

^{๑๑๙} สัมภาษณ์ ผู้ให้ข้อมูลสำคัญลำดับที่ ๑๖ วันที่ ๒๓ กรกฎาคม ๒๕๖๔.

ที่ได้มาตรฐานสากล พร้อมสนับสนุนความร่วมมือกับประเทศเพื่อนบ้านในการพัฒนาด้านถาวร ให้ได้มาตรฐานสากลเช่นกัน นอกจากนี้ควรกำหนดหน่วยงานกำกับดูแลบูรณาการ การพัฒนาและการใช้พื้นที่ด้านชายแดนเพื่อความเป็นเอกภาพในการบริหารจัดการด้าน ชายแดน สามารถกำหนดความสอดคล้องโครงการพัฒนาของแต่ละหน่วยงาน และแก้ไข ปัญหาต่าง ๆ ที่เกิดขึ้นในพื้นที่ได้^{๑๒๐}

๑๔. เพิ่มประสบการณ์และทักษะที่จำเป็นให้กับบุคลากรด้านการท่องเที่ยว โดยเฉพาะทักษะด้านภาษาและการให้บริการ หรือ Service Mind ให้ค่าตอบแทนกับพนักงานในสาขาที่พักแรมและบริการด้านอาหารให้เหมาะสมไม่ต่ำเกินไปเมื่อเทียบกับสาขาเศรษฐกิจอื่นในทุกกระดับตำแหน่งงาน จัดหลักสูตรอบรมหลักสูตรใหม่ๆ ให้กับผู้ประกอบการในพื้นที่สม่ำเสมอ^{๑๒๑}

๑๕. การพัฒนาโครงสร้างพื้นฐานและสิ่งอำนวยความสะดวกก็เป็นส่วนสำคัญต้องเริ่มจากวิสัยทัศน์ของผู้นำชุมชนหรือท้องถิ่นนั้นๆที่จะคิดโครงสร้างและสิ่งอำนวยความสะดวกไม่ว่าจะเป็นด้านของคมนาคมไฟฟ้า ประปาหรือ ว่าสิ่งที่จะอำนวยความสะดวกให้แก่นักท่องเที่ยวโดยเฉพาะเรื่องของการประชาสัมพันธ์นั้นเป็นสิ่งที่มีความสำคัญในส่วนนี้^{๑๒๒}

๑๖. ต้องมีการลงทะเบียนเป็นรูปธรรมให้ชัดเจนและที่สำคัญลิงค์ของหน่วยงานราชการ ตำรวจ สรรพกร และหน่วยงานการท่องเที่ยว และแหล่งท่องเที่ยวต้องมีการลงทะเบียนผ่านระบบชัดเจนแม้จะฟรีก็ตาม^{๑๒๓}

๑๗. โครงสร้างพื้นฐานควรต้องรองรับจำนวนของผู้ที่เดินทางมา ประเด็นแรกเลยคือความแออัดตรงที่ด่าน ปัญหาจราจร เส้นทางถนน ควรจะทำให้ผู้ที่เดินทางมาได้รับความสะดวก เกิดความรู้สึกที่ดี รวมถึงที่จอดรถไว้สำหรับรองรับผู้ที่ไม่ต้องการขับรถข้ามด่าน รวมถึงเครือข่าย Internet WIFI ต้องมีประสิทธิภาพสูง รองรับนักท่องเที่ยวที่มาถ่ายภาพ เช็คอินสถานที่ โครงสร้างพื้นฐานเหล่านี้ เป็นหลักสำคัญที่เขตเศรษฐกิจพิเศษควรต้องพัฒนาให้ได้^{๑๒๔}

โครงการหรือกิจกรรมที่เน้นการพัฒนาโครงสร้างพื้นฐานและสิ่งอำนวยความสะดวก

๑. โครงการพัฒนาการขนส่งที่เชื่อมโยงแหล่งท่องเที่ยวหลักกับแหล่งท่องเที่ยวในชุมชน
๒. โครงการพัฒนาระบบช่วยเหลือฉุกเฉินทางบกและทางทะเล
๓. โครงการพัฒนาคมนาคมเพื่อรองรับการท่องเที่ยวทางทะเล

^{๑๒๐} สัมภาษณ์ ผู้ให้ข้อมูลสำคัญลำดับที่ ๑ วันที่ ๑๒ สิงหาคม ๒๕๖๔.

^{๑๒๑} สัมภาษณ์ ผู้ให้ข้อมูลสำคัญลำดับที่ ๕ วันที่ ๑๓ สิงหาคม ๒๕๖๔.

^{๑๒๒} สัมภาษณ์ ผู้ให้ข้อมูลสำคัญลำดับที่ ๓ วันที่ ๑๓ สิงหาคม ๒๕๖๔.

^{๑๒๓} สัมภาษณ์ ผู้ให้ข้อมูลสำคัญลำดับที่ ๒ วันที่ ๑๔ สิงหาคม ๒๕๖๔.

^{๑๒๔} สัมภาษณ์ ผู้ให้ข้อมูลสำคัญลำดับที่ ๖ วันที่ ๑๕ สิงหาคม ๒๕๖๔.

ตารางที่ ๔.๓๑ สรุปประเด็นสำคัญการสัมภาษณ์เชิงลึกด้านการพัฒนาโครงสร้างพื้นฐานและสิ่งอำนวยความสะดวก

ที่	สรุปประเด็นสำคัญ	ความถี่	คนที่
๑	ยกระดับคุณภาพการบริการ	๗	๑,๒,๓,๔,๖,๗,๘,
๒	สนับสนุนในการเข้าชมสถานที่ท่องเที่ยว	๕	๑,๔,๖,๑๐,๑๓
๓	การพัฒนาแอปพลิเคชัน	๔	๙,๑๑,๑๒,๑๓,

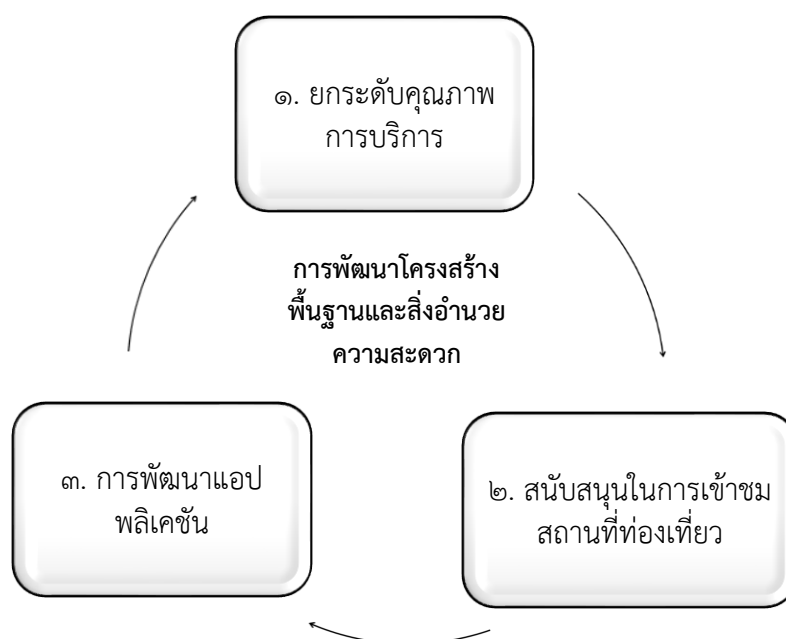

แผนภาพที่ ๔.๑๔ สังเคราะห์องค์ความรู้ด้านการพัฒนาโครงสร้างพื้นฐานและสิ่งอำนวยความสะดวก
ที่มา : สังเคราะห์โดยผู้วิจัย

สรุป การพัฒนาโครงสร้างพื้นฐานและสิ่งอำนวยความสะดวก คือ การพัฒนาโครงสร้างพื้นฐานและสิ่งอำนวยความสะดวกก็เป็นส่วนสำคัญต้องเริ่มจากวิสัยทัศน์ของผู้นำชุมชนหรือท้องถิ่นนั้นๆที่จะคิดโครงสร้างและสิ่งอำนวยความสะดวกไม่ว่าจะเป็นด้านของคมนาคมไฟฟ้า ประปาหรือว่า สิ่งที่จะอำนวยความสะดวกให้แก่นักท่องเที่ยวโดยเฉพาะเรื่องของภาษาเรื่องของการประชาสัมพันธ์นั้นเป็นสิ่งที่มีความสำคัญในส่วนนี้ จากผลการสัมภาษณ์สามารถสรุปด้านการพัฒนาคุณภาพแหล่งท่องเที่ยว ได้ใน ๓ ลักษณะ ดังต่อไปนี้คือ ๑. ยกระดับคุณภาพการบริการ ๒. สนับสนุนในการเข้าชมสถานที่ท่องเที่ยว ๓. การพัฒนาแอปพลิเคชัน

๒.๓) การพัฒนาบุคลากรด้านการท่องเที่ยว

จากการสัมภาษณ์ผู้ให้ข้อมูลสำคัญจำนวน ๑๗ รูปหรือคน พบผลการสัมภาษณ์ดังนี้

๑. การพัฒนาด้านบุคลากรการท่องเที่ยวถือเป็นเรื่องสำคัญในการที่จะทำให้แหล่งท่องเที่ยวนั้น ๆ เป็นที่รู้จักกันอย่างกว้างขวางและประทับใจสำหรับนักท่องเที่ยวที่มาเที่ยวในแต่ละสถานที่ของจังหวัดสงขลาโดยเฉพาะแหล่งท่องเที่ยวเชิงประวัติศาสตร์ กล่าวคือ บุคลากรด้านการ

ท่องเที่ยวต้องทำตัวเป็นผู้เชี่ยวชาญเกี่ยวกับแหล่งท่องเที่ยวในจังหวัดหรือที่ที่ตนรับผิดชอบอย่างถ่องแท้และทะลุปรุโปร่งในทุกมิติ^{๑๒๕}

๒. มองในปัญหาคือ บุคลากรยังไม่ให้ความร่วมมือ มีการแบ่งกลุ่ม แยกกลุ่ม ไม่ได้รับความร่วมมือกันเท่าที่ควรเรื่องภาษาต้องได้รับการพัฒนาอย่างมาก เป็นเรื่องที่สำคัญเป็นอย่างยิ่ง ควร มีหน่วยงานอบรมโดยตรง หรือมีการอบรมภาคีเครือข่ายชุมชน ควรพัฒนาให้เป็นระบบที่ยั่งยืนเลย^{๑๒๖}

๓. ให้ความสำคัญกับประชาชนในพื้นที่ การดูแลเอาใจใส่ผู้มาเยือนหรือนักท่องเที่ยว ให้มีความรู้สึกเป็นการมาเที่ยวที่อบอุ่น หากเป็นบุคลากรด้านการบริการ ก็หมั่นฝึกฝนด้านการสื่อสาร การบริการ ความปลอดภัยของนักท่องเที่ยว^{๑๒๗}

๔. การพัฒนาบุคลากรด้านการท่องเที่ยว ณ ปัจจุบันค่อนข้างดี หากการพัฒนาในอนาคต คงเป็นการพัฒนาด้านความปลอดภัยในด้านการบริการ เพราะเมื่อหลังจากสถานการณ์โควิด การบริการแต่ละรูปแบบจะต้องคำนึงถึงสะอาดและสุขลักษณะอนามัยมาเป็นอันดับต้น ๆ^{๑๒๘}

๕. การพัฒนาบุคลากรด้านการท่องเที่ยว ส่วนมากจะไม่มีปัญหา เพราะส่วนมากใช้ภาษาจีน ภาษามลายู และภาษาอังกฤษกันอยู่แล้ว มีความสามารถในการสื่อสารกันทุกคน^{๑๒๙}

๖. ไม่มีหน่วยงานไหนที่เอาจริงเอาจัง ในการประชาสัมพันธ์ ถึงมีก็มีแค่ในบางช่วงเช่น เทศกาลปีใหม่ เทศกาลสงกรานต์ ไม่มีการประชาสัมพันธ์อย่างต่อเนื่องเลย^{๑๓๐}

๗. ด้านบุคลากรทางด้านการท่องเที่ยวมีความพร้อม และชำนาญการทำงานในพื้นที่เป็นอย่างดี เพราะพื้นที่ด้านติดกับชายแดนมาเลเซีย มีนักท่องเที่ยวทั้งชาวมาเลเซีย ชาวจีน อินเดีย สิงคโปร์ มาท่องเที่ยวประจำก่อนที่จะเกิดโรคระบาด โควิด-19 ทั้งด้านภาษา และวัฒนธรรม^{๑๓๑}

๘. โดยปัจจุบันก็ดีอยู่แล้ว แต่หากในอนาคตมีแหล่งท่องเที่ยวที่หลากหลาย กลุ่มบุคลากร ก็ควรเป็นผู้ที่มีความรู้ความสามารถที่เหมาะสมกับงานนั้น ๆ^{๑๓๒}

๙. ที่ผ่านมามีการพัฒนาด้านนี้หลายภาคส่วนที่ทำมาอยู่แล้ว พัฒนาเรื่องภาษา การให้ความรู้ เรื่องการบริการด้านการท่องเที่ยว อาทิ การพัฒนาภาษาให้กับบุคลากรที่เกี่ยวข้องโดยตรงกับ นักท่องเที่ยวโดยตรง ตั้งแต่มีภาคีเครือข่าย รวมไปถึงพนักงานในโรงแรม ในห้องอาหารของโรงแรม เรายัง เคยของบจากหน่วยพัฒนาฝีมือแรงงาน ภาค ๑๒ สงขลา อบรมเรื่องภาษา ๓-๔ ภาษา อบรมเรื่อง การบริการในห้องอาหารก็มี ภาษาที่เน้นก็คือ ภาษาฮาลาล ภาษาอังกฤษ และภาษาจีน ที่เราให้ความสำคัญ^{๑๓๓}

^{๑๒๕} สัมภาษณ์ ผู้ให้ข้อมูลสำคัญลำดับที่ ๔ วันที่ ๙ กรกฎาคม ๒๕๖๔.

^{๑๒๖} สัมภาษณ์ ผู้ให้ข้อมูลสำคัญลำดับที่ ๑๐ วันที่ ๙ กรกฎาคม ๒๕๖๔.

^{๑๒๗} สัมภาษณ์ ผู้ให้ข้อมูลสำคัญลำดับที่ ๑๓ วันที่ ๑๓ กรกฎาคม ๒๕๖๔.

^{๑๒๘} สัมภาษณ์ ผู้ให้ข้อมูลสำคัญลำดับที่ ๑๑ วันที่ ๑๕ กรกฎาคม ๒๕๖๔.

^{๑๒๙} สัมภาษณ์ ผู้ให้ข้อมูลสำคัญลำดับที่ ๙ วันที่ ๑๖ กรกฎาคม ๒๕๖๔.

^{๑๓๐} สัมภาษณ์ ผู้ให้ข้อมูลสำคัญลำดับที่ ๑๔ วันที่ ๑๖ กรกฎาคม ๒๕๖๔.

^{๑๓๑} สัมภาษณ์ ผู้ให้ข้อมูลสำคัญลำดับที่ ๑๕ วันที่ ๑๖ กรกฎาคม ๒๕๖๔.

^{๑๓๒} สัมภาษณ์ ผู้ให้ข้อมูลสำคัญลำดับที่ ๘ วันที่ ๑๙ กรกฎาคม ๒๕๖๔.

^{๑๓๓} สัมภาษณ์ ผู้ให้ข้อมูลสำคัญลำดับที่ ๗ วันที่ ๒๐ กรกฎาคม ๒๕๖๔.

๑๐. การพัฒนาที่สำคัญไม่แพ้กัน ก็คือการพัฒนาบุคลากร ต้องมีคุณภาพ เลือกคนให้เหมาะสมกับงาน สร้างความรู้ความเข้าใจของแต่ละงานว่าคืออะไร สิ่งเหล่านี้ก็จะสามารถสร้างความเชื่อมั่นให้กับนักท่องเที่ยวในอนาคตได้^{๑๓๔}

๑๑. บุคลากรในพื้นที่สามารถรองรับผู้มาเยือน หรือนักท่องเที่ยวได้ ทั้งในด้านการสื่อสาร และการบริการ^{๑๓๕}

๑๒. บุคลากรมีความพร้อมเสมอ เพราะเป็นเมืองหน้าด่านมีนักท่องเที่ยวเข้ามาตลอด^{๑๓๖}

๑๓. ควรคัดสรรบุคลากรที่มีความละเอียดรอบคอบ มีความรับผิดชอบให้ความช่วยเหลือ นักท่องเที่ยวด้วยความเต็มใจ มีความจริงใจซื่อสัตย์ ทำงานดีประสบความสำเร็จและสามารถทำให้นักท่องเที่ยวพึงพอใจเป็นสำคัญ^{๑๓๗}

๑๔. เพิ่มประสบการณ์และทักษะที่จำเป็นให้กับบุคลากรด้านการท่องเที่ยว โดยเฉพาะทักษะด้านภาษาและการให้บริการ หรือ Service Mind ให้ค่าตอบแทนกับพนักงานในสาขาที่พักรวม และบริการด้านอาหารให้เหมาะสมไม่ต่ำเกินไปเมื่อเทียบกับสาขาเศรษฐกิจอื่นในทุกระดับตำแหน่งงาน จัดหลักสูตรอบรมหลักสูตรใหม่ๆ ให้กับผู้ประกอบการในพื้นที่สม่ำเสมอ^{๑๓๘}

๑๕. การพัฒนาบุคลากรด้านการท่องเที่ยวต้องมีการจัดในเรื่องของระบบลมเพื่อสรรหาบุคคลที่มีความพร้อมในการที่จะเป็นบุคลากรของการท่องเที่ยวให้รู้จักวัฒนธรรมในองค์กรที่ดีและสามารถนำการท่องเที่ยวของป่าชุมชนหรือว่าท้องถิ่นที่จังหวัดสงขลานั้นให้เป็นไปโดยอย่างมีประสิทธิภาพและสร้างรายได้ให้แก่ชุมชนเป็นการหมุนเวียนเศรษฐกิจให้แก่ประเทศชาติได้^{๑๓๙}

๑๖. ต้องมีการประกันรายได้ท่องเที่ยวลงทะเลเบียนทุกที่ที่นำนักท่องเที่ยวไกด์ต้องลงทะเลเบียนเพื่อให้ได้ค่าแรงสมเหตุสมผลและต้องมีความรู้ด้านประวัติศาสตร์จริง^{๑๔๐}

๑๗. มัคคุเทศก์ท้องถิ่นควรพัฒนา อบรมความรู้ให้กับมัคคุเทศก์ท้องถิ่นเท่านั้น ประสบการณ์ของผมเองที่เคยเดินทางไปยัง สปป.ลาวเอง ไม่อนุญาตให้มัคคุเทศก์สากลไม่สามารถนำเที่ยวได้ ต้องให้มัคคุเทศก์ท้องถิ่นเท่านั้น ซึ่งจะช่วยให้เศรษฐกิจวนกลับมายังคนท้องถิ่น ได้รับประโยชน์มากที่สุด^{๑๔๑}

โครงการหรือกิจกรรมที่เน้นการพัฒนาบุคลากรด้านการท่องเที่ยว

๑. โครงการฝึกอบรมพัฒนาเครือข่ายบุคลากรโดยนำกลยุทธ์ในการบริหารจัดการแหล่งท่องเที่ยวมาปรับใช้ให้เหมาะสมกับพื้นที่

๒. โครงการมัคคุเทศก์ท้องถิ่น โดยการคัดเลือกบุคคลและส่งเสริมให้มีความรู้ความสามารถในการนำท่องเที่ยว

^{๑๓๔} สัมภาษณ์ ผู้ให้ข้อมูลสำคัญลำดับที่ ๑๒ วันที่ ๒๐ กรกฎาคม ๒๕๖๔.

^{๑๓๕} สัมภาษณ์ ผู้ให้ข้อมูลสำคัญลำดับที่ ๑๗ วันที่ ๒๒ กรกฎาคม ๒๕๖๔.

^{๑๓๖} สัมภาษณ์ ผู้ให้ข้อมูลสำคัญลำดับที่ ๑๖ วันที่ ๒๓ กรกฎาคม ๒๕๖๔.

^{๑๓๗} สัมภาษณ์ ผู้ให้ข้อมูลสำคัญลำดับที่ ๑ วันที่ ๑๒ สิงหาคม ๒๕๖๔.

^{๑๓๘} สัมภาษณ์ ผู้ให้ข้อมูลสำคัญลำดับที่ ๕ วันที่ ๑๓ สิงหาคม ๒๕๖๔.

^{๑๓๙} สัมภาษณ์ ผู้ให้ข้อมูลสำคัญลำดับที่ ๓ วันที่ ๑๓ สิงหาคม ๒๕๖๔.

^{๑๔๐} สัมภาษณ์ ผู้ให้ข้อมูลสำคัญลำดับที่ ๒ วันที่ ๑๔ สิงหาคม ๒๕๖๔.

^{๑๔๑} สัมภาษณ์ ผู้ให้ข้อมูลสำคัญลำดับที่ ๖ วันที่ ๑๕ สิงหาคม ๒๕๖๔.

๓. โครงการพัฒนาเครือข่ายผู้ประกอบการด้านการท่องเที่ยวเพื่อต่อยอดและพัฒนาสถานประกอบการหรือกิจการ รวมทั้งแหล่งท่องเที่ยวให้เป็นที่น่าสนใจ

ตารางที่ ๔.๓๒ สรุปประเด็นสำคัญการสัมภาษณ์เชิงลึกด้านการพัฒนาบุคลากรด้านการท่องเที่ยว

ที่	สรุปประเด็นสำคัญ	ความถี่	คนที่
๑	การสร้างจิตสำนึก	๒	๑,๘,
๒	อบรมทักษะการประกอบธุรกิจ	๕	๑,๔,๖,๑๐,๑๓
๓	สามารถให้คำแนะนำแก่นักท่องเที่ยวได้	๓	๑๑,๑๒,๑๓,

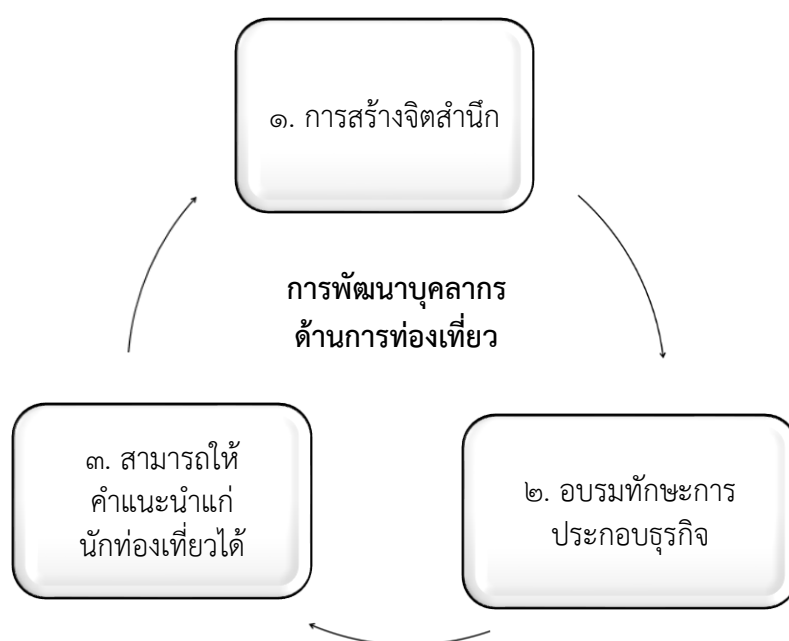

แผนภาพที่ ๔.๑๕ สังเคราะห์องค์ความรู้ด้านการพัฒนาบุคลากรด้านการท่องเที่ยว
ที่มา : สังเคราะห์โดยผู้วิจัย

สรุป การพัฒนาบุคลากรด้านการท่องเที่ยว คือ บุคลากรนับเป็นส่วนสำคัญที่จะทำให้การดำเนินการต่าง ๆ สำเร็จลุล่วงไปด้วยดี โดยเฉพาะบุคคลที่ทำหน้าที่บริการนักท่องเที่ยวจะต้องพิจารณาอย่างรอบคอบ โดยคัดสรรบุคลากรที่มีความละเอียดรอบคอบ มีความรับผิดชอบให้ความช่วยเหลือนักท่องเที่ยวด้วยความเต็มใจ มีความจริงใจซื่อสัตย์ ทำงานดีประสบความสำเร็จและสามารถทำให้นักท่องเที่ยวพึงพอใจเป็นสำคัญ เพราะการพัฒนาบุคลากรสามารถดำเนินการได้หลายวิธี ซึ่งในแต่ละวิธีการที่ใช้ขึ้นอยู่กับความเหมาะสมของตัวบุคลากรและสิ่งที่ต้องการพัฒนาคุณลักษณะบุคลากรด้านอุตสาหกรรมท่องเที่ยวและบริการ จากผลการสัมภาษณ์สามารถสรุปด้านการพัฒนาบุคลากรด้านการท่องเที่ยว ได้ใน ๓ ลักษณะ ดังต่อไปนี้คือ ๑. การสร้างจิตสำนึก ๒. อบรมทักษะการประกอบธุรกิจ ๓. สามารถให้คำแนะนำแก่นักท่องเที่ยวได้

๒.๔) การสร้างความเชื่อมั่นของนักท่องเที่ยว

จากการสัมภาษณ์ผู้ให้ข้อมูลสำคัญจำนวน ๑๗ รูปหรือคน พบผลการสัมภาษณ์ดังนี้

๑. การสร้างความเชื่อมั่นของนักท่องเที่ยวนั้นก็ปัจจัยสำคัญที่จะทำให้แหล่งท่องเที่ยวเกิดการพัฒนาเพราะถ้านักท่องเที่ยวไม่มีความเชื่อมั่นต่อสถานที่ท่องเที่ยวแล้วก็จะเป็นการประชาสัมพันธ์อีกทางหนึ่งซึ่งเป็นการประชาสัมพันธ์ในทางที่ไม่ดี ดังนั้น การสร้างความเชื่อมั่นให้เกิดขึ้นกับนักท่องเที่ยวที่ควรดำเนินการคือ ความปลอดภัยในชีวิตและทรัพย์สิน ความเป็นบรรยากาศแห่งความสุขที่เกิดขึ้นจากเจ้าของพื้นที่ เป็นต้น^{๑๔๒}

๒. จากความตั้งใจส่วนตัวจะพยายามผลักดันโครงการ OTOP และร้านค้าจำหน่ายของฝาก ผลักดันให้เกิดความร่วมมือกับหน่วยงานที่สนใจให้ได้ สร้างผลประโยชน์ร่วมกันทั้งสองฝ่าย ไม่มีฝ่ายใดได้ หรือฝ่ายใดเสีย สร้างรายได้ให้กับชุมชน^{๑๔๓}

๓. เพิ่มจุดตรวจและมีเจ้าหน้าที่ที่สามารถดูแล และติดต่อหน่วยงานภาครัฐฯ ได้สะดวก การสื่อสารเมื่อเวลานักท่องเที่ยวมีปัญหาเป็นเรื่องที่สำคัญมาก^{๑๔๔}

๔. ในด้านความปลอดภัยโดยทั่วไป ณ ปัจจุบัน ทำได้ค่อนข้างดี ส่วนในด้านของค่าบริการต่าง ๆ ยังถือว่าไม่เหมาะสม อาทิ รถสามล้อบริการ ยังมีราคาที่สูงมากหรือราคาสินค้าบางอย่าง ก็ยังไม่เหมาะสมเท่าที่ควรแต่ความเชื่อมั่นที่สำคัญที่สุดหลังสถานการณ์โควิด ๑๙ คือ ด้านสาธารณสุข ถือว่าประเทศเรายังจัดการได้ไม่ดีเท่าที่ควร ประเมินจากยอดผู้ที่ได้รับการฉีดวัคซีนภายในประเทศเรา ก็ยังถือว่าน้อยอยู่ ซึ่งแน่นอนว่า หากนักท่องเที่ยวมาเลเซียเดินทางมาย่อมเกิดความไม่มั่นใจ จะติดเชื้อกลับไปไหม เทียวแบบไม่สบายใจ^{๑๔๕}

๕. ในส่วนนี้มีเจ้าหน้าที่คอยดูแลนักท่องเที่ยวเป็นอย่างดี เพื่อให้เกิดความมั่นใจ^{๑๔๖}

๖. นักท่องเที่ยวที่เข้ามา เช่น ชาวมาเลย์เป็นชนชาติที่กลัวมากเรื่องความปลอดภัย แต่ยังมีความมั่นใจในเจ้าหน้าที่ของเราที่จะสามารถดูแลปกป้องได้ น่าจะเชื่อใจเราได้ถึง ๙๐เปอร์เซ็นต์^{๑๔๗}

๗. เริ่มต้นที่ด้านตรวจต้องอำนวยความสะดวกในการมาเที่ยวของคนมาเลย์ โดยมีจุดบริการให้ความช่วยเหลือและแนะนำถ้านักท่องเที่ยวเกิดมีปัญหาระหว่างที่เดินทางมาท่องเที่ยว^{๑๔๘}

๘. ภาครัฐฯ ถือเป็นฝ่ายที่สำคัญที่จะสามารถช่วยสร้างจุดนี้ได้ โดยการสร้างระบบสาธารณสุขภาคที่ดีและมีประสิทธิภาพ^{๑๔๙}

๙. เทรนการท่องเที่ยวในปัจจุบันเปลี่ยนไปเยอะมากแล้ว ปัจจัยแรกควรเริ่มจากเรื่องสาธารณสุขมาเป็นอันดับแรก ลองลงมาคือการสร้างความเชื่อมั่นในเรื่องของสถานที่ การให้บริการ

^{๑๔๒} สัมภาษณ์ ผู้ให้ข้อมูลสำคัญลำดับที่ ๔ วันที่ ๙ กรกฎาคม ๒๕๖๔.

^{๑๔๓} สัมภาษณ์ ผู้ให้ข้อมูลสำคัญลำดับที่ ๑๐ วันที่ ๙ กรกฎาคม ๒๕๖๔.

^{๑๔๔} สัมภาษณ์ ผู้ให้ข้อมูลสำคัญลำดับที่ ๑๓ วันที่ ๑๓ กรกฎาคม ๒๕๖๔.

^{๑๔๕} สัมภาษณ์ ผู้ให้ข้อมูลสำคัญลำดับที่ ๑๑ วันที่ ๑๕ กรกฎาคม ๒๕๖๔.

^{๑๔๖} สัมภาษณ์ ผู้ให้ข้อมูลสำคัญลำดับที่ ๙ วันที่ ๑๖ กรกฎาคม ๒๕๖๔.

^{๑๔๗} สัมภาษณ์ ผู้ให้ข้อมูลสำคัญลำดับที่ ๑๔ วันที่ ๑๖ กรกฎาคม ๒๕๖๔.

^{๑๔๘} สัมภาษณ์ ผู้ให้ข้อมูลสำคัญลำดับที่ ๑๕ วันที่ ๑๖ กรกฎาคม ๒๕๖๔.

^{๑๔๙} สัมภาษณ์ ผู้ให้ข้อมูลสำคัญลำดับที่ ๘ วันที่ ๑๙ กรกฎาคม ๒๕๖๔.

การจราจร การเดินทาง นักท่องเที่ยวเริ่มหาข้อมูลจากโซเชียลมากขึ้น และระบบต่าง ๆ ก็ควรพัฒนาให้มากขึ้น แต่ละสถานที่ควรสร้างจุดขายของตนเอง โดยเน้นเชิงธรรมชาติให้มากขึ้น^{๑๕๐}

๑๐. เข้าใจว่าเมืองแบบนี้ ต้องมีสี่เทา มือบายมุข ซึ่งควรมีการควบคุมนักท่องเที่ยวให้มีเหตุผล เพื่อไม่ให้ความเชื่อถือน้อยลง เช่น เราทำธุรกิจร้านอาหารเราดูแลความสะอาดทุกอย่าง หน้าบ้าน หลังบ้าน เราต้องให้เกียรติแขกที่มาเที่ยวบ้านเรา เพราะเราเชื่อเรื่องความสะอาด ถนนสภาพแวดล้อม แต่ ณ ปัจจุบัน ยังเป็นแบบที่ว่า ตัวใครตัวมัน ต่างคนต่างอยู่ เพราะฉะนั้น เวลาทุกครั้งที่ลงสำรวจไม่เคยได้ผล เพราะส่วนใหญ่คิดว่าต่างคนต่างอยู่ ไม่เปิดใจ มองภาพรวม ต้องเปิดใจ ต้องช่วยกัน^{๑๕๑}

๑๑. เดิมทีผู้ว่าราชการมองเห็นความเป็นเมืองเก่าของสงขลาเป็นจุดที่น่าสนใจ สามารถสร้างจุดเด่นให้กับจังหวัดในเรื่องดีและโปรโมทเป็นย่านเมืองเก่า ทำให้คนรู้จักสงขลาได้ในระยะเวลาที่รวดเร็ว ซึ่งตนเองมองว่า หากพัฒนาภายในพื้นที่ด้านนอก เขตพิเศษนี้ให้มีความสะดวกและปลอดภัย การเชื่อมั่นจากนักท่องเที่ยวก็เป็นไปได้อย่างมีประสิทธิภาพ^{๑๕๒}

๑๒. ต้องมีการประชาสัมพันธ์อย่างชัดเจน และสะดวกในการติดต่อสื่อสาร^{๑๕๓}

๑๓. สถานการณ์ปัจจุบันในการเลือกเดินทางท่องเที่ยวของนักท่องเที่ยวชาวและชาวต่างประเทศนั้น จากปัจจัยเรื่องการรับรู้ความปลอดภัยของนักท่องเที่ยวทั่วโลกทั้ง ๔ ด้าน นั้น ซึ่งจากเดิมที่ผ่านมานั้นความปลอดภัยด้านการก่อการร้ายและปัญหาด้านการเกิดอาชญากรรมมีความสำคัญมากที่สุด ปัจจัยที่สำคัญมากที่สุดในการท่องเที่ยวแบบปรกติใหม่ คือ ปัจจัยด้านปัญหาสุขอนามัยและโรคติดต่อมากที่สุดเป็นอันดับแรก ทำให้หน่วยงานทุกภาคส่วนทั้งรัฐและเอกชน^{๑๕๔}

๑๔. สร้างความเชื่อมั่นและแรงจูงใจของนักท่องเที่ยวในด้านต่าง ๆ เช่น แรงจูงใจที่จะได้สัมผัสสิ่งแวดล้อม แรงจูงใจที่จะได้พบปะกับคนในท้องถิ่น แรงจูงใจที่จะเข้าใจวัฒนธรรมท้องถิ่น แรงจูงใจที่จะได้รับการคุ้มครองความปลอดภัย^{๑๕๕}

๑๕. สร้างความเชื่อมั่นของนักท่องเที่ยวเมื่อคืนมีการตรวจสอบในระบบได้ว่าสถานที่ที่จะพัก สถานที่ที่จะท่องเที่ยวมีคุณภาพแล้วก็อยู่ในการดูแลของตำรวจท่องเที่ยวหรือผู้ที่มีความรับผิดชอบ เมื่อมาเที่ยวยังประเทศของเราหรือว่าในจังหวัดสงขลาแล้วไม่มีการเกิดความอันตรายซึ่งอาจจะอาจสังเคราะห์จากกิจกรรมที่จะกล่าวต่อไปในหัวข้อต่อไป^{๑๕๖}

๑๖. เน้นความปลอดภัยเน้นการสะแกนผู้ท่องเที่ยวผ่านระบบมือถือและสุขภาพนักท่องเที่ยวในราคาถูก^{๑๕๗}

^{๑๕๐} สัมภาษณ์ ผู้ให้ข้อมูลสำคัญลำดับที่ ๗ วันที่ ๒๐ กรกฎาคม ๒๕๖๔.

^{๑๕๑} สัมภาษณ์ ผู้ให้ข้อมูลสำคัญลำดับที่ ๑๒ วันที่ ๒๐ กรกฎาคม ๒๕๖๔.

^{๑๕๒} สัมภาษณ์ ผู้ให้ข้อมูลสำคัญลำดับที่ ๑๗ วันที่ ๒๒ กรกฎาคม ๒๕๖๔.

^{๑๕๓} สัมภาษณ์ ผู้ให้ข้อมูลสำคัญลำดับที่ ๑๖ วันที่ ๒๓ กรกฎาคม ๒๕๖๔.

^{๑๕๔} สัมภาษณ์ ผู้ให้ข้อมูลสำคัญลำดับที่ ๑ วันที่ ๑๒ สิงหาคม ๒๕๖๔.

^{๑๕๕} สัมภาษณ์ ผู้ให้ข้อมูลสำคัญลำดับที่ ๕ วันที่ ๑๓ สิงหาคม ๒๕๖๔.

^{๑๕๖} สัมภาษณ์ ผู้ให้ข้อมูลสำคัญลำดับที่ ๓ วันที่ ๑๓ สิงหาคม ๒๕๖๔.

^{๑๕๗} สัมภาษณ์ ผู้ให้ข้อมูลสำคัญลำดับที่ ๒ วันที่ ๑๔ สิงหาคม ๒๕๖๔.

๑๗. มองว่าปัจจุบันนี้ทุกภาคส่วนต้องช่วยกัน ไม่ใช่ภาระของใครคนหนึ่ง ยิ่งการท่องเที่ยว สถานการณ์โควิดนี้ ทุกภาคส่วนต้องช่วยกัน ทั้งนี้พลังของคนในท้องถิ่นถือเป็นแรงสำคัญในการทำงาน การป้องกัน การควบคุมโรคมีประสิทธิภาพสูงสุด การก่อกองเศรษฐกิจทั้งหมด ทุกฝ่ายต้องช่วยกัน ดูแลทั้งคนท้องถิ่นเอง และคอยสอดส่องนักท่องเที่ยวที่มุ่งแสวงหาประโยชน์ด้วยเช่นเดียวกัน ด้านผู้ประกอบการก็ต้องมองผลประโยชน์ในระยะยาว ไม่ใช่เพียงแค่หวังรายได้ระยะสั้น ๆ เช่นค่าบริการที่สูงเกินไป ไม่คำนึงถึงผู้บริโภคเลย พาณิชย์จังหวัด หรือการค้าภายในควรเข้ามาดูแล ออกเป็น มาตรฐานการตรวจสอบ หรือสัญลักษณ์เพื่อให้นักท่องเที่ยวทราบถึงร้านหรือสินค้าที่มีมาตรฐาน^{๑๕๘}

โครงการหรือกิจกรรมที่เน้นการสร้างเชื่อมั่นของนักท่องเที่ยว

๑. โครงการรณรงค์การสร้างภาพลักษณ์ด้านความปลอดภัยให้แก่นักท่องเที่ยว โดยจัดฝึกอบรมให้ความรู้เกี่ยวกับการป้องกันอาชญากรรม การป้องกันอุบัติเหตุ อุบัติภัย และภัยพิบัติในแหล่งท่องเที่ยว

๒. การฝึกอบรมให้ความรู้ และฝึกปฏิบัติเรื่องความช่วยเหลือ และการปฐมพยาบาลเบื้องต้นแก่นักท่องเที่ยวในกรณีประสบอุบัติเหตุ และอุบัติเหตุทางน้ำ

๓. การประชาสัมพันธ์ด้านความปลอดภัยให้แก่นักท่องเที่ยว โดยผ่านโปรแกรมมือถือประเภท Smart Phone ใช้งานผ่านเครือข่าย Mobile Internet

^{๑๕๘} สัมภาษณ์ ผู้ให้ข้อมูลสำคัญลำดับที่ ๖ วันที่ ๑๕ สิงหาคม ๒๕๖๔.

ตารางที่ ๔.๓๓ สรุปประเด็นสำคัญการสัมภาษณ์เชิงลึกด้านการสร้างความเชื่อมั่นของนักท่องเที่ยว

ที่	สรุปประเด็นสำคัญ	ความถี่	คนที่
๑	การส่งเสริมภาพลักษณ์	๘	๑,๒,๓,๔,๕,๖,๗,๘,
๒	การส่งเสริมการบังคับใช้และให้ความรู้เกี่ยวกับกฎหมาย	๕	๑,๔,๖,๑๐,๑๓
๓	การให้คำแนะนำการบริการ	๓	๑๑,๑๒,๑๓,

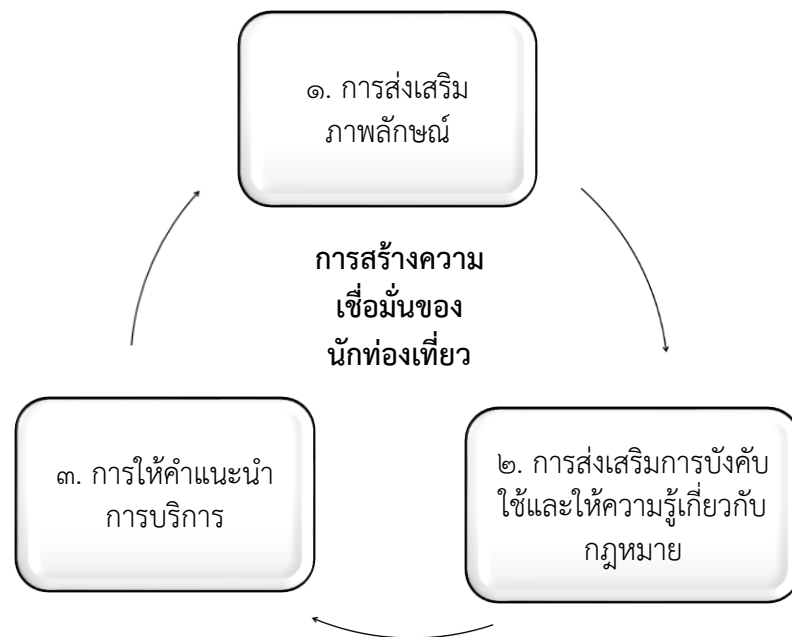

แผนภาพที่ ๔.๑๖ สังเคราะห์องค์ความรู้ด้านการสร้างความเชื่อมั่นของนักท่องเที่ยว

ที่มา : สังเคราะห์โดยผู้วิจัย

สรุป การสร้างความเชื่อมั่นของนักท่องเที่ยว คือ การสร้างความเชื่อมั่นของนักท่องเที่ยว นั้นก็เป็นปัจจัยสำคัญที่จะทำให้แหล่งท่องเที่ยวเกิดการพัฒนาเพราะถ้านักท่องเที่ยวไม่มีความเชื่อมั่นต่อสถานที่ท่องเที่ยวแล้วก็จะเป็นการประชาสัมพันธ์อีกทางหนึ่งซึ่งเป็นการประชาสัมพันธ์ในทางที่ไม่ดี ดังนั้น การสร้างความเชื่อมั่นให้เกิดขึ้นกับนักท่องเที่ยวที่ควรดำเนินการ คือ ความปลอดภัยในชีวิตและทรัพย์สิน ความเป็นบรรยากาศแห่งความสุขที่เกิดขึ้นจากเจ้าของพื้นที่ จากผลการสัมภาษณ์สามารถสรุปด้านการสร้างความเชื่อมั่นของนักท่องเที่ยว ได้ใน ๓ ลักษณะ ดังต่อไปนี้คือ ๑. การส่งเสริมภาพลักษณ์ ๒. การส่งเสริมการบังคับใช้และให้ความรู้เกี่ยวกับกฎหมาย ๓. การให้คำแนะนำการบริการ

๒.๕) การบูรณาการการบริหารจัดการการท่องเที่ยว

จากการสัมภาษณ์ผู้ให้ข้อมูลสำคัญจำนวน ๑๗ รูปหรือคน พบผลการสัมภาษณ์ดังนี้

๑. การบูรณาการการบริหารจัดการการท่องเที่ยว นั้นนอกจากจะบูรณาการหน่วยงานภาครัฐแล้วควรบูรณาการกับภาคเอกชน ภาคประชาชน ระบบการบริการจัดการข้อมูลการท่องเที่ยว ระบบสารสนเทศ ทางการท่องเที่ยวและที่สำคัญควรบูรณาการให้เกิดความคล่องตัวและเกิดประโยชน์กับนักท่องเที่ยวเป็นสำคัญ^{๑๕๙}

๒. จากความตั้งใจส่วนตัวจะพยายามผลักดันโครงการ OTOP และร้านค้าจำหน่ายของฝาก ผลักดันให้เกิดความร่วมมือกับหน่วยงานที่สนใจให้ได้ สร้างผลประโยชน์ร่วมกันทั้งสองฝ่าย ไม่มีฝ่ายใดได้ หรือฝ่ายใดเสีย สร้างรายได้ให้กับชุมชน^{๑๖๐}

๓. ภาครัฐฯ มีส่วนสำคัญมากในการพัฒนาพื้นที่ตรงนี้ เพราะภาครัฐฯ มีความสามารถในการอำนวยความสะดวกในด้านต่าง ๆ ที่สำคัญ พร้อมทั้งภาครัฐฯ สามารถสร้างความเชื่อมั่นให้กับทั้งคนในพื้นที่และนักท่องเที่ยวได้ เมื่อคนในพื้นที่เห็นถึงความสำคัญและโอกาส การพัฒนาสถานที่ พัฒนาบุคลากร รวมถึงการจัดการการท่องเที่ยวก็จะเกิดผลลัพธ์ที่ดีและมีประสิทธิภาพ^{๑๖๑}

๔. การพัฒนาทุกด้านต้องริเริ่มไปพร้อมกัน เห็นพ้องไปในแนวเดียว จะให้ฝ่ายใดฝ่ายเดียวเป็นหน่วยงานมาจัดการไม่ได้ เพราะเขตเศรษฐกิจนี้ ถือเป็นงานพัฒนาที่ค่อนข้างยิ่งใหญ่ หากทุกหน่วยงานร่วมมือกันพัฒนาในทุกฝ่าย ก็จะมีประสิทธิภาพสูงสุด^{๑๖๒}

๕. ทางภาคเอกชน สภาอุตสาหกรรมการท่องเที่ยว ร่วมมือกับทางภาครัฐฯ ให้เป็นที่เที่ยวหรือเป็นเส้นทางผ่าน อย่างน้อยเพียง ๑ คืน เพื่อเดินทางไปต่อ โดยที่ทางด่านก็จะเน้นกิจกรรมบันเทิงต่าง ๆ มีอาหารและมีถนนคนเดิน^{๑๖๓}

๖. การท่องเที่ยวขึ้น ก็น่าจะรวมไปถึงร้านขายสินค้า ร้านอาหาร ซึ่งพ่อค้าแม่ค้าของเราส่วนหนึ่งคอยเอาเปรียบนักท่องเที่ยว มีราคาค่อนข้างสูง เคยไปทานก๋วยเตี๋ยวชามละ ๘๐ บาทแหงะถึงทางเทศบาลเคยเข้าไปดูแล แต่ก็ไม่ได้มีการดูแลที่จริงจัง^{๑๖๔}

๗. ควรบริหารเรื่องการให้นักท่องเที่ยวรู้สึกมีความปลอดภัย และรู้สึกอบอุ่นที่เดินทางเข้ามาเที่ยว เหมือนเป็นประเทศของตัวเอง และคนไทยเราเองต้องให้ความเป็นมิตร^{๑๖๕}

๘. ภาครัฐฯ และภาคเอกชนควรร่วมมือกัน ภาครัฐฯ สร้างความเชื่อมั่นให้กับนักลงทุนผู้ประกอบการ ฝั่งภาคเอกชนให้ความร่วมมือกับภาครัฐฯ ในการดูแลจัดการธุรกิจให้เหมาะสม ไม่เอาเปรียบผู้มาเยือนหรือนักท่องเที่ยว^{๑๖๖}

^{๑๕๙} สัมภาษณ์ ผู้ให้ข้อมูลสำคัญลำดับที่ ๔ วันที่ ๙ กรกฎาคม ๒๕๖๔.

^{๑๖๐} สัมภาษณ์ ผู้ให้ข้อมูลสำคัญลำดับที่ ๑๐ วันที่ ๙ กรกฎาคม ๒๕๖๔.

^{๑๖๑} สัมภาษณ์ ผู้ให้ข้อมูลสำคัญลำดับที่ ๑๓ วันที่ ๑๓ กรกฎาคม ๒๕๖๔.

^{๑๖๒} สัมภาษณ์ ผู้ให้ข้อมูลสำคัญลำดับที่ ๑๑ วันที่ ๑๕ กรกฎาคม ๒๕๖๔.

^{๑๖๓} สัมภาษณ์ ผู้ให้ข้อมูลสำคัญลำดับที่ ๙ วันที่ ๑๖ กรกฎาคม ๒๕๖๔.

^{๑๖๔} สัมภาษณ์ ผู้ให้ข้อมูลสำคัญลำดับที่ ๑๔ วันที่ ๑๖ กรกฎาคม ๒๕๖๔.

^{๑๖๕} สัมภาษณ์ ผู้ให้ข้อมูลสำคัญลำดับที่ ๑๕ วันที่ ๑๖ กรกฎาคม ๒๕๖๔.

^{๑๖๖} สัมภาษณ์ ผู้ให้ข้อมูลสำคัญลำดับที่ ๘ วันที่ ๑๙ กรกฎาคม ๒๕๖๔.

๙. สิ่งหนึ่งที่ผมเคยขงให้กับภาคจังหวัด หรือหน่วยงานที่เกี่ยวข้อง ตั้งเป็นโจทย์ว่า เมื่อรัฐ ๆ ประกาศเปิดเมือง ทั้ง ๆ ที่ในความจริงแล้วเราไม่เคยปิดเมืองเลยนะที่ผ่านมา ถ้าจะพัฒนาการท่องเที่ยวในอนาคตข้างหน้าต้องกล้าหยิบยกปัญหาที่เกิดขึ้นมาพูดเลย เช่น การคมนาคม รถติดขัด ตั้งแต่ชายแดน มีปัญหาเยอะมาก ความสะดวก การเดินทาง ค่าบริการและการบริการ ต้องจัดการให้ชัดเจนขึ้น ตรงจุดตรวจคนเข้าเมือง เดิมทีก็เคยมีปัญหาเยอะมาก แต่เริ่มมีการจัดการที่ดีขึ้น มีการปรับพื้นที่ เจ้าหน้าที่ให้ความร่วมมือมากขึ้น เทศกาลก็เปิดช่องตรวจคนเข้าเมืองเยอะขึ้น แต่สิ่งที่ยังติดขัดอยู่ คือการเพิ่มบุคลากร และเรื่องระบบที่เกี่ยวข้อง^{๑๖๗}

๑๐. คนที่จะมาลงทุน เขามองเรื่องความมั่นคงของเศรษฐกิจก่อน ว่าด้านนอกสามารถไปต่อได้ อย่างร้านอาหาร ถ้าคนเยอะสามารถทำได้อยู่แล้ว แล้วถ้าทุกคนคิดแบบผมในเรื่องความสะอาด เมืองจะน่าอยู่ ต้องมีคุณภาพ ต้องมีวินัยการท่องเที่ยวพัฒนาได้ แต่คุณภาพทุกด้านต้องดีก่อน การท่องเที่ยวเชิงไหนก็สามารถพัฒนาได้หมด แต่การจับมือกับทุกด้านนั้นสำคัญหมด ชาวบ้านผู้ประกอบการ ต้องร่วมมือกัน ร่วมถึงการออกเป็นกฎหมายเล็ก ๆ เพื่อควบคุมคุณภาพสินค้าก็นับเป็นเรื่องที่สำคัญ คนในองค์กร คนในตลาดมีสามัญสำนึกร่วมกัน^{๑๖๘}

๑๑. ทางภาคเอกชน ใช้ช่องทางออนไลน์ในการประชาสัมพันธ์ โปรโมทการท่องเที่ยว ส่วนของภาครัฐฯ สร้างความเชื่อมั่นให้กับคนในพื้นที่ และให้ความสำคัญในส่วนของการคมนาคม จุดตรวจต่าง ๆ เมื่อทุกภาคส่วนมีประสิทธิภาพ ภาพลักษณ์ของพื้นที่พิเศษก็จะเป็นแหล่งท่องเที่ยวที่น่าสนใจ^{๑๖๙}

๑๒. อาทุกส่วนมารวมกันและปรับปรุงทุกด้าน เพื่อให้นักท่องเที่ยว มีความเชื่อมั่น เช่น จุดบริการจุดเดียวเบ็ดเสร็จตำรวจ ทนาย ตั้งหน่วยงานเพื่ออำนวยความสะดวกแก่นักท่องเที่ยว คนมาเลเซียก็อยากมาอยู่เมืองไทย ทำให้ธุรกิจ เศรษฐกิจ การค้าการขาย เจริญรุ่งเรือง มีเงินไหลเข้าประเทศ^{๑๗๐}

๑๓. ควรบูรณาการศาสตร์ต่าง ๆ กัยองค์ความรู้ทางการท่องเที่ยวทำให้ได้มุมมองของการบูรณาการแนวคิด และการทำงานร่วมกันใน ๓ ลักษณะ ได้แก่ ๑) การแลกเปลี่ยนเรียนรู้ระหว่างนักวิชาการในสาขาต่าง ๆ ๒) การประยุกต์ใช้ความรู้ในการปฏิบัติงาน ๓) การนำเสนอแนวคิดในการจัดการ การวางแผนและการพัฒนา^{๑๗๑}

๑๔. ให้นำหลักธรรมแห่งการปกครอง คือ หลักพรหมวิหาร ๔ มาบูรณาการกับหลักบริหารจัดการขององค์กรที่รับผิดชอบด้านการท่องเที่ยว เพื่อขัดเกลาจิตใจให้กับ บุคลากร ภาคประชาชน และภาคประชาสังคม โดยใช้หลักพรหมวิหาร ๔ ได้แก่ เมตตา คือการเห็นอกเห็นใจ

^{๑๖๗} สัมภาษณ์ ผู้ให้ข้อมูลสำคัญลำดับที่ ๗ วันที่ ๒๐ กรกฎาคม ๒๕๖๔.

^{๑๖๘} สัมภาษณ์ ผู้ให้ข้อมูลสำคัญลำดับที่ ๑๒ วันที่ ๒๐ กรกฎาคม ๒๕๖๔.

^{๑๖๙} สัมภาษณ์ ผู้ให้ข้อมูลสำคัญลำดับที่ ๑๗ วันที่ ๒๒ กรกฎาคม ๒๕๖๔.

^{๑๗๐} สัมภาษณ์ ผู้ให้ข้อมูลสำคัญลำดับที่ ๑๖ วันที่ ๒๓ กรกฎาคม ๒๕๖๔.

^{๑๗๑} สัมภาษณ์ ผู้ให้ข้อมูลสำคัญลำดับที่ ๑ วันที่ ๑๒ สิงหาคม ๒๕๖๔.

ผู้ใต้บังคับบัญชา กรุณา คือ การช่วยเหลือ มุทิตา คือ รู้สึกยินดี หรือดีใจ อุเบกขา คือการวางเฉยกับปัญหาที่เล็กน้อย^{๑๗๒}

๑๕. การพัฒนาการบริหารจัดการการท่องเที่ยวต้องพยายามคิดนวัตกรรมใหม่ๆที่สามารถเกิดขึ้นได้โดยเฉพาะช่วงที่มี covid ๑๙ นี้จะอย่างไรให้การท่องเที่ยวไม่เป็นการชบเซา อาจจะมีการโพสต์หรือว่าการนำเสนอในรูปแบบออนไลน์อย่างต่อเนื่องอาการลงออนไลน์อย่างต่อเนื่องนั้นเป็นความถี่ที่รู้ว่าสถานที่นั้นๆหรือประเทศนั้นมีความสนใจในการบริหารจัดการการท่องเที่ยวอย่างเป็นระบบ^{๑๗๓}

๑๖. ควรมีหน่วยงานกลางเก็บข้อมูลตลอดเวลาผ่านอินเทอร์เน็ต เพื่อรักษาผลประโยชน์ของทุกฝ่ายในรายได้และผลประโยชน์ด้านอื่น ๆ ให้กับคนทำงานและภาษีของประเทศ^{๑๗๔}

๑๗. มองว่าปัจจุบันนี้ทุกภาคส่วนต้องช่วยกัน ไม่ใช่ภาระของใครคนหนึ่ง ยิ่งการท่องเที่ยวสถานการณ์โควิดนี้ ทุกภาคส่วนต้องช่วยกัน ทั้งนี้พลังของคนในท้องถิ่นถือเป็นแรงสำคัญในการทำงาน การป้องกัน การควบคุมโรคมีประสิทธิภาพสูงสุด การก่อเกิดเศรษฐกิจทั้งหมด ทุกฝ่ายต้องช่วยกันดูแลทั้งคนท้องถิ่นเอง และคอยสอดส่องนักท่องเที่ยวที่มุ่งแสวงหาประโยชน์ด้วยเช่นเดียวกัน อีกหนึ่งกลุ่มที่ควรสำคัญ คือเด็ก และเยาวชน สร้างให้เกิดความรู้ เห็นความสำคัญในเรื่องของการท่องเที่ยว เกิดการสร้างงาน สร้างอาชีพในท้องถิ่นที่ตัวเอง ซึ่งอีกนัยยะหนึ่งจะช่วยให้เกิดความอบอุ่นภายในครอบครัวได้อีก ไม่เกิดช่องว่างทางสังคม ด้านผู้ประกอบการก็ต้องมองผลประโยชน์ในระยะยาว ไม่ใช่เพียงแค่วางรายได้ระยะสั้น ๆ เช่นค่าบริการที่สูงเกินไป ไม่คำนึงถึงผู้บริโภคเลย พาณิชย์จังหวัด หรือการค้าภายในควรเข้ามาดูแล ออกเป็นมาตรฐานการตรวจสอบ หรือสัญลักษณ์เพื่อให้นักท่องเที่ยวทราบถึงร้านหรือสินค้าที่มีมาตรฐาน^{๑๗๕}

โครงการหรือกิจกรรมที่เน้นการบูรณาการบริหารจัดการการท่องเที่ยว

๑. โครงการการพัฒนาจิตสำนึกประชาชนเพื่อสนับสนุนการท่องเที่ยวโดยรวมกับหน่วยงานที่เกี่ยวข้องทุกภาคส่วน

๒. จัดฝึกอบรมทักษะพื้นฐาน เฉพาะกลุ่มการท่องเที่ยว ทักษะด้านการบริหารจัดการให้ครอบคลุมและเหมาะสมกับพื้นที่

๓. โครงการพัฒนาทักษะอาชีพของผู้ประกอบกิจการในธุรกิจการท่องเที่ยวให้สอดคล้องกับมาตรฐานสากล

^{๑๗๒} สัมภาษณ์ ผู้ให้ข้อมูลสำคัญลำดับที่ ๕ วันที่ ๑๓ สิงหาคม ๒๕๖๔.

^{๑๗๓} สัมภาษณ์ ผู้ให้ข้อมูลสำคัญลำดับที่ ๓ วันที่ ๑๓ สิงหาคม ๒๕๖๔.

^{๑๗๔} สัมภาษณ์ ผู้ให้ข้อมูลสำคัญลำดับที่ ๒ วันที่ ๑๔ สิงหาคม ๒๕๖๔.

^{๑๗๕} สัมภาษณ์ ผู้ให้ข้อมูลสำคัญลำดับที่ ๖ วันที่ ๑๕ สิงหาคม ๒๕๖๔.

ตารางที่ ๔.๓๔ สรุปประเด็นสำคัญการสัมภาษณ์เชิงลึกด้านการบูรณาการการบริหารจัดการการท่องเที่ยว

ที่	สรุปประเด็นสำคัญ	ความถี่	คนที่
๑	การส่งเสริมความร่วมมือระหว่างหน่วยงาน	๓	๔,๕,๖
๒	การส่งเสริมการตลาดและการประชาสัมพันธ์	๓	๑,๑๐,๑๓
๓	การส่งเสริมความสัมพันธ์กับต่างประเทศ	๔	๑๑,๑๒,๑๔,๑๕

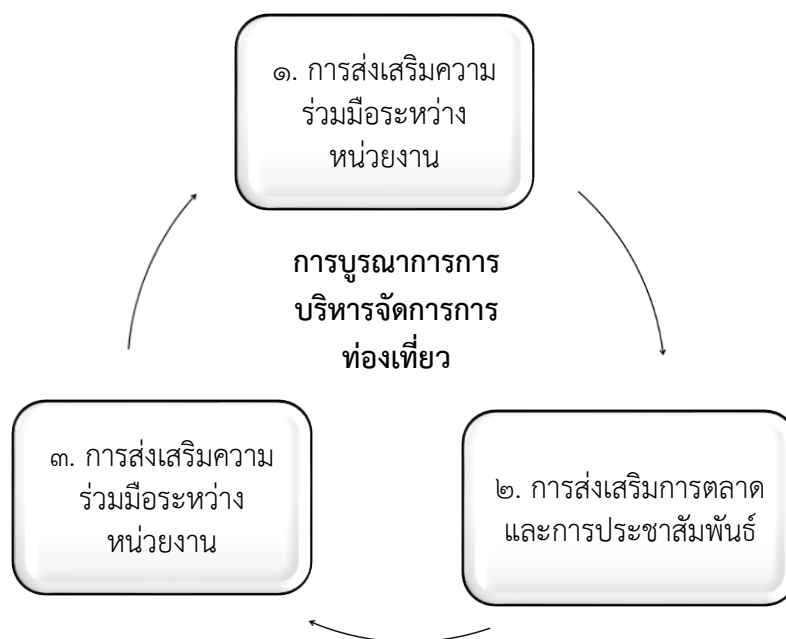

แผนภาพที่ ๔.๑๗ สังเคราะห์องค์ความรู้ด้านการบูรณาการการบริหารจัดการการท่องเที่ยว
ที่มา : สังเคราะห์โดยผู้วิจัย

สรุป การบูรณาการการบริหารจัดการการท่องเที่ยว คือ การพัฒนาการบริหารจัดการการท่องเที่ยวต้องพยายามคิดนวัตกรรมใหม่ๆที่สามารถเกิดขึ้นได้โดยเฉพาะช่วงที่มี covid ๑๙ นี้จะ ทำอย่างไรให้การท่องเที่ยวไม่เป็นการชบเซาอาจจะมีการโพสต์หรือว่าการนำเสนอในรูปแบบออนไลน์ อย่างต่อเนื่องอาการลงออนไลน์อย่างต่อเนื่องนั้นเป็นความถี่ที่รู้ว่าสถานที่นั้นๆหรือประเทศนั้นมีความสนใจในการบริหารจัดการการท่องเที่ยวอย่างเป็นระบบ จากผลการสัมภาษณ์สามารถสรุปด้านการบูรณาการการบริหารจัดการการท่องเที่ยว ได้ใน ๓ ลักษณะ ดังต่อไปนี้คือ ๑. การส่งเสริมความร่วมมือระหว่างหน่วยงาน ๒. การส่งเสริมการตลาดและการประชาสัมพันธ์ ๓. การส่งเสริมความสัมพันธ์กับต่างประเทศ

๔.๓ การสนทนากลุ่มเฉพาะ (Focus Group Discussion)

ผลการสนทนากลุ่มเฉพาะ (Focus Group Discussion) องค์กรความรู้จากการวิจัยเรื่อง “รูปแบบการพัฒนาการจัดการการท่องเที่ยวบนพื้นที่เศรษฐกิจพิเศษในจังหวัดสงขลา” มีวัตถุประสงค์ คือ ๑) เพื่อศึกษาสภาพการจัดการการท่องเที่ยวบนพื้นที่เศรษฐกิจพิเศษในจังหวัดสงขลา ๒) เพื่อศึกษาโมเดลความสัมพันธ์เชิงสาเหตุการจัดการการท่องเที่ยวบนพื้นที่เศรษฐกิจพิเศษในจังหวัดสงขลา ๓) เพื่อนำเสนอรูปแบบการพัฒนาการจัดการการท่องเที่ยวบนพื้นที่เศรษฐกิจพิเศษในจังหวัดสงขลา ผู้ทรงคุณวุฒิจำนวน ๙ รูปหรือคน ได้ประเมินความเหมาะสมของรูปแบบและให้ข้อคิดเห็นต่อองค์กรความรู้สามารถสรุปได้ดังต่อไปนี้

ตารางที่ ๔.๓๕ ผลการประเมินความเหมาะสมของการพัฒนาการจัดการการท่องเที่ยวบนพื้นที่เศรษฐกิจพิเศษในจังหวัดสงขลา โดยภาพรวม

การพัฒนาการจัดการการท่องเที่ยวบนพื้นที่เศรษฐกิจพิเศษในจังหวัดสงขลา	ระดับความเหมาะสม		
	μ	σ	แปลผล
๑. การพัฒนาคุณภาพแหล่งท่องเที่ยว	๔.๘๙	๐.๓๓๓	มากที่สุด
๒. ด้านการพัฒนาโครงสร้างพื้นฐานและสิ่งแวดล้อม	๔.๗๘	๐.๔๔๑	มากที่สุด
๓. การพัฒนาบุคลากรด้านการท่องเที่ยว	๔.๗๘	๐.๖๖๗	มากที่สุด
๔. การสร้างความเชื่อมั่นของนักท่องเที่ยว	๔.๘๙	๐.๓๓๓	มากที่สุด
๕. การบูรณาการการบริหารจัดการการท่องเที่ยว	๔.๘๙	๐.๓๓๓	มากที่สุด
ภาพรวม	๔.๘๔	๐.๓๙๗	มากที่สุด

จากตารางที่ ๔.๓๕ พบว่า ผลการประเมินความเหมาะสมของการพัฒนาการจัดการการท่องเที่ยวบนพื้นที่เศรษฐกิจพิเศษในจังหวัดสงขลา ตามความคิดเห็นของผู้ทรงคุณวุฒิ โดยภาพรวมอยู่ในระดับมากที่สุด ค่าเฉลี่ยเท่ากับ ๔.๘๔ และค่าเบี่ยงเบนมาตรฐานเท่ากับ ๐.๓๙๗ เมื่อพิจารณาเป็นรายด้านพบว่ามีความเหมาะสมมากที่สุดทุกด้าน

ข้อคิดเห็นเพิ่มเติมของผู้ทรงคุณวุฒิในด้านการพัฒนาการจัดการการท่องเที่ยวบนพื้นที่เศรษฐกิจพิเศษในจังหวัดสงขลา

จากการสนทนากลุ่มเฉพาะ พบว่า ผู้ทรงคุณวุฒิส่วนใหญ่เห็นด้วยกับรูปแบบที่นำเสนอ แต่มีผู้ทรงคุณวุฒิบางท่านให้ข้อคิดเห็นเพิ่มเติม เพื่อการปรับแก้ไขขององค์กรความรู้ให้สมบูรณ์ยิ่งขึ้นในประเด็นต่อไปนี้

๑. ตามแนวความคิดวิจัยนั้น ภาพรวมไม่ขัดข้อง สามารถให้ข้อมูล ให้คำอธิบายได้ แม้ว่าเป็นเรื่องของหลักธรรมทางศาสนาไม่น่าเกี่ยวข้องกัน แต่เราก็สามารถนำไปเชื่อมโยง ประสาน ขับเคลื่อน

เพื่อให้เห็นกลไก การทำงานร่วมกันจากการทำงานที่ใช้หลักธรรมที่มีเป้าหมายในการพัฒนาด้านการท่องเที่ยวได้^{๑๗๖}

๒. ควรระบุถึงหน่วยงานหลักที่เข้ามามีส่วนเกี่ยวข้องในเรื่องของการจัดการการท่องเที่ยว เพราะเมื่อมีหน่วยงานหลักที่ชัดเจน ก็จะทำให้เราเห็นภาพชัดมากยิ่งขึ้น^{๑๗๗}

๓. ควรเสนอให้แหล่งท่องเที่ยว สอดคล้องกับกลุ่มนักท่องเที่ยวผู้สูงอายุ ไม่ว่าจะเป็นการพัฒนาแหล่งท่องเที่ยว สิ่งอำนวยความสะดวก การประชาสัมพันธ์ การคมนาคม รวมถึงการให้ข้อมูลที่เป็นหลักสากลและการใช้ภาษาที่เป็นภาษาสากล แหล่งเรียนรู้ในแหล่งท่องเที่ยวทั้งทางธรรมชาติ วัฒนธรรม และประวัติศาสตร์ การอนุรักษ์แหล่งท่องเที่ยว การเชื่อมโยงข้อมูลระบบสารสนเทศ เชื่อมโยงกับต่างประเทศ อีกทั้งรวมถึงระบบรักษาความปลอดภัย ซึ่งจะก่อให้เกิดความมั่นใจให้กับผู้สูงอายุ^{๑๗๘}

๔. องค์ความรู้ที่ได้ค่อนข้างเหมาะสม แต่ต้องการเพิ่มการพัฒนา โดยเฉพาะในเรื่องของภาษา ซึ่งมองว่ายังไม่มีประสิทธิภาพเท่าที่ควร อยากเสนอให้เพิ่มทักษะด้านภาษาเข้าไป และเพิ่มในส่วนของภาษามาเลย์ และภาษาจีนด้วย เพราะมีทั้งคนมาเลเซีย และนักท่องเที่ยวที่เดินทางมาจากจีน ก็มีจำนวนไม่น้อย^{๑๗๙}

ตารางที่ ๔.๓๖ ผลการประเมินความเหมาะสมของการจัดการการท่องเที่ยว โดยภาพรวม

การจัดการการท่องเที่ยว	ระดับความเหมาะสม		
	μ	σ	แปลผล
๑. สิ่งดึงดูดใจ (Attraction)	๔.๕๖	๐.๕๒๗	มากที่สุด
๒. กิจกรรม (Activities)	๔.๗๘	๐.๔๔๑	มากที่สุด
๓. การเข้าถึง (Access)	๔.๗๘	๐.๔๔๑	มากที่สุด
๔. สิ่งอำนวยความสะดวก (Amenities)	๔.๖๗	๐.๕๐๐	มากที่สุด
๕. ที่พัก (Accommodation)	๔.๖๗	๐.๕๐๐	มากที่สุด
ภาพรวม	๔.๖๙	๐.๔๒๙	มากที่สุด

จากตารางที่ ๔.๓๖ พบว่า ผลการประเมินความเหมาะสมของการจัดการการท่องเที่ยว ตามความคิดเห็นของผู้ทรงคุณวุฒิ โดยภาพรวมอยู่ในระดับมากที่สุด ค่าเฉลี่ยเท่ากับ ๔.๖๙ และค่าเบี่ยงเบนมาตรฐานเท่ากับ ๐.๔๒๙ เมื่อพิจารณาเป็นรายด้านพบว่ามีค่าความเหมาะสมมากที่สุดทุกด้าน

^{๑๗๖} สทนากลุ่มเฉพาะ ผู้ทรงคุณวุฒิลำดับที่ ๓ วันที่ ๙ กรกฎาคม ๒๕๖๔.

^{๑๗๗} สทนากลุ่มเฉพาะ ผู้ทรงคุณวุฒิลำดับที่ ๔ วันที่ ๙ กรกฎาคม ๒๕๖๔.

^{๑๗๘} สทนากลุ่มเฉพาะ ผู้ทรงคุณวุฒิลำดับที่ ๙ วันที่ ๙ กรกฎาคม ๒๕๖๔.

^{๑๗๙} สทนากลุ่มเฉพาะ ผู้ทรงคุณวุฒิลำดับที่ ๗ วันที่ ๙ กรกฎาคม ๒๕๖๔.

ข้อคิดเห็นเพิ่มเติมของผู้ทรงคุณวุฒิในด้านการจัดการการท่องเที่ยว

จากการสนทนากลุ่มเฉพาะ พบว่า ผู้ทรงคุณวุฒิส่วนใหญ่เห็นด้วยกับรูปแบบที่นำเสนอ แต่มีผู้ทรงคุณวุฒิบางท่านให้ข้อคิดเห็นเพิ่มเติม เพื่อการปรับแก้ขององค์ความรู้ให้สมบูรณ์ยิ่งขึ้นในประเด็นต่อไปนี้

๑. ควรเสริมว่า ภาคเอกชนเข้าไปบริหารอย่างไร ระบุว่า การจัดการ ให้อธิบายลักษณะของจัดการเป็นอย่างไร อาทิ มีกิจกรรมที่นักท่องเที่ยวสามารถทำในช่วงเวลาที่พำนักและท่องเที่ยว ณ สถานที่นั้น ๆ ควรระบุว่ากิจกรรมอะไร จัดการอย่างไร^{๑๘๐}

๒. ควรเน้นเรื่องความปลอดภัยด้วย มีการวางแผน มีการจัดศูนย์ข้อมูลประจำจังหวัด มีการให้ข้อมูลการเดินทาง ที่พัก รวมถึงความปลอดภัยในแต่ละด้านสำหรับนักท่องเที่ยวอย่างไรบ้าง และการอบรมช่วยเหลือนักท่องเที่ยวเมื่อเกิดเหตุอาชญากรรม การปฐมพยาบาลให้กับนักท่องเที่ยว เพื่อสร้างความเชื่อมั่นและความมั่นใจให้กับนักท่องเที่ยว^{๑๘๑}

๓. การจัดการการท่องเที่ยว ควรเป็นการอธิบายการกระทำว่าจะทำอย่างไร มีวิธีการอย่างไร^{๑๘๒}

๔. ด้านกิจกรรมดึงดูดใจจะทำอย่างไรได้ และการเดินทางไปยังสถานที่ต่าง ๆ ไม่ว่าจะเดินทางบก ทางน้ำ ทางรถไฟ ทางเครื่องบิน จะจัดการอย่างไรให้สะดวกสบาย และรวดเร็วมากขึ้น และการจัดการด้านราคา ที่พัก และมาตรฐานการในที่พักออาศัย อยากให้ผู้วิจัยปรับให้เป็นนามธรรมให้มากขึ้น^{๑๘๓}

^{๑๘๐} สนทนากลุ่มเฉพาะ ผู้ทรงคุณวุฒิลำดับที่ ๓ วันที่ ๙ กรกฎาคม ๒๕๖๔.

^{๑๘๑} สนทนากลุ่มเฉพาะ ผู้ทรงคุณวุฒิลำดับที่ ๗ วันที่ ๙ กรกฎาคม ๒๕๖๔.

^{๑๘๒} สนทนากลุ่มเฉพาะ ผู้ทรงคุณวุฒิลำดับที่ ๕ วันที่ ๙ กรกฎาคม ๒๕๖๔.

^{๑๘๓} สนทนากลุ่มเฉพาะ ผู้ทรงคุณวุฒิลำดับที่ ๖ วันที่ ๙ กรกฎาคม ๒๕๖๔.

ตารางที่ ๔.๓๗ ผลการประเมินความเหมาะสมของการมีส่วนร่วมของประชาชน โดยภาพรวม

(N=๙)

การมีส่วนร่วมของประชาชน	ระดับความเหมาะสม		
	μ	σ	แปลผล
๑. การวางแผน	๔.๖๗	๐.๕๐๐	มากที่สุด
๒. การดำเนินการ	๔.๕๖	๐.๗๒๖	มากที่สุด
๓. การติดตามประเมินผล	๔.๕๖	๐.๗๒๖	มากที่สุด
๔. การรับผลประโยชน์	๔.๖๗	๐.๕๐๐	มากที่สุด
ภาพรวม	๔.๖๑	๐.๕๓๒	มากที่สุด

จากตารางที่ ๔.๓๗ พบว่า ผลการประเมินความเหมาะสมของการมีส่วนร่วมของประชาชน ตามความคิดเห็นของผู้ทรงคุณวุฒิ โดยภาพรวมอยู่ในระดับมากที่สุด ค่าเฉลี่ยเท่ากับ ๔.๖๑ และค่าเบี่ยงเบนมาตรฐานเท่ากับ ๐.๕๓๒ เมื่อพิจารณาเป็นรายด้านพบว่ามีความเหมาะสมมากที่สุดทุกด้าน

ข้อคิดเห็นเพิ่มเติมของผู้ทรงคุณวุฒิในด้านการมีส่วนร่วมของประชาชน

จากการสนทนากลุ่มเฉพาะ พบว่า ผู้ทรงคุณวุฒิส่วนใหญ่เห็นด้วยกับรูปแบบที่นำเสนอ แต่มีผู้ทรงคุณวุฒิบางท่านให้ข้อคิดเห็นเพิ่มเติม เพื่อการปรับแก้ขององค์ความรู้ให้สมบูรณ์ยิ่งขึ้นในประเด็นต่อไปนี้

๑. ควรเน้นคำว่า “ร่วม” ลงในรายละเอียดต่าง ๆ อาทิเช่น การร่วมการแสดงความคิดเห็น การร่วมวางแผน การร่วมประสานงาน ซึ่งจะช่วยให้เห็นภาพการจัดการร่วมกันมากยิ่งขึ้น^{๑๘๔}

๒. ควรเน้นด้านการมีส่วนร่วมของประชาชนและผู้ที่เกี่ยวข้องหลาย ๆ หน่วยงาน หากใช้ช่วงโควิดนี้ พัฒนาการท่องเที่ยวจะทำได้อย่างไรบ้าง เช่น การสร้างความเชื่อมั่นให้กับนักท่องเที่ยว จะมีรูปแบบอย่างไร รวมถึงการพัฒนาบุคลากรจะทำอย่างไร^{๑๘๕}

๓. ด้านการวางแผนค่อนข้างเป็นนามธรรมเกินไป ควรเป็นแผนที่เกิดการปฏิบัติได้จริง มีการวางแผนและยุทธศาสตร์อย่างไร ให้ประชาชนร่วมมือได้จริง รวมถึงมีการวัดผล เปิดให้ประชาชนมีช่องทางร่วมกันตรวจสอบ ในรอบ ๖ เดือน หรือ ๑ ปี และในด้านของผลประโยชน์ แสดงให้ประชาชนเห็นประโยชน์ทางตรงที่จะได้คืออะไร หรือผลประโยชน์ทางอ้อมที่ประชาชนจะได้รับคืออะไรจากการจัดการท่องเที่ยวครั้งนี้^{๑๘๖}

^{๑๘๔} สนทนากลุ่มเฉพาะ ผู้ทรงคุณวุฒิลำดับที่ ๔ วันที่ ๙ กรกฎาคม ๒๕๖๔.

^{๑๘๕} สนทนากลุ่มเฉพาะ ผู้ทรงคุณวุฒิลำดับที่ ๘ วันที่ ๙ กรกฎาคม ๒๕๖๔.

^{๑๘๖} สนทนากลุ่มเฉพาะ ผู้ทรงคุณวุฒิลำดับที่ ๖ วันที่ ๙ กรกฎาคม ๒๕๖๔.

ตารางที่ ๔.๓๘ ผลการประเมินความเหมาะสมของหลักการบริหารนิยธรรม ๗ โดยภาพรวม

(N=๙)

หลักการบริหารนิยธรรม ๗	ระดับความเหมาะสม		
	μ	σ	แปลผล
๑. หมั่นประชุมกันเนื่องนิตย์	๔.๖๗	๐.๗๐๗	มากที่สุด
๒. พร้อมเพื่อกันประชุม	๔.๗๘	๐.๖๖๗	มากที่สุด
๓. การไม่ตั้งกฎระเบียบตามที่ขัดต่อระเบียบเดิม	๔.๖๗	๐.๕๐๐	มากที่สุด
๔. ให้ความเคารพและรับฟังความคิดเห็นของผู้ใหญ่	๔.๖๗	๐.๗๐๗	มากที่สุด
๕. เคารพสิทธิมนุษยชน	๔.๖๗	๐.๗๐๗	มากที่สุด
๖. การให้ความเคารพสถานที่	๔.๗๘	๐.๖๖๗	มากที่สุด
๗. ให้การดูแลเอาใจใส่แก่ผู้มาเยือน	๔.๗๘	๐.๔๔๑	มากที่สุด
ภาพรวม	๔.๗๒	๐.๕๕๓	มากที่สุด

จากตารางที่ ๔.๓๘ พบว่า ผลการประเมินความเหมาะสมของหลักการบริหารนิยธรรม ๗ ตามความคิดเห็นของผู้ทรงคุณวุฒิ โดยภาพรวมอยู่ในระดับมากที่สุด ค่าเฉลี่ยเท่ากับ ๔.๗๒ และค่าเบี่ยงเบนมาตรฐานเท่ากับ ๐.๕๕๓ เมื่อพิจารณาเป็นรายด้านพบว่ามีความเหมาะสมมากที่สุดทุกด้าน

ข้อคิดเห็นเพิ่มเติมของผู้ทรงคุณวุฒิในหลักการบริหารนิยธรรม ๗

จากการสนทนากลุ่มเฉพาะ พบว่า ผู้ทรงคุณวุฒิส่วนใหญ่เห็นด้วยกับรูปแบบที่นำเสนอ แต่มีผู้ทรงคุณวุฒิบางท่านให้ข้อคิดเห็นเพิ่มเติม เพื่อการปรับแก้ไขของคําศัพท์ให้สมบูรณ์ยิ่งขึ้นในประเด็นต่อไปนี้

๑. ควรเพิ่มเจ้าภาพ หรือประธานในการกระทำให้ชัดเจนมากขึ้นที่เป็นภาคเอกชน เช่น หมั่นประชุมกันเนื่องนิตย์ คือ ภาคเอกชนไปทำอย่างไร^{๑๘๗}
๒. ส่วนของการบูรณาการหลักธรรมนั้น ถือว่าผู้วิจัยเลือกได้สอดคล้องเหมาะสมดีแล้ว^{๑๘๘}
๓. การประยุกต์ใช้หลักการบริหารนิยธรรม ควรเน้นความหมาย คำอธิบายการทำงานที่ชัดเจนให้สอดคล้องกับหลักธรรม^{๑๘๙}

สรุปได้ว่า จังหวัดสงขลาถูกพัฒนาให้เป็นพื้นที่เขตเศรษฐกิจพิเศษ จัดเป็น ๑ ใน ๑๐ จังหวัดที่ถูกจัดเขตเศรษฐกิจพิเศษ ซึ่งสงขลามีการจัดอุตสาหกรรมเป้าหมายหลัก ๖ ประเภท อันประกอบไปด้วย อุตสาหกรรมการประมง อุตสาหกรรมสิ่งทอ เครื่องนุ่งห่มและเครื่องหนัง อุตสาหกรรมการผลิตเครื่องเรือน อุตสาหกรรมด้านโลจิสติกส์ กลุ่มอุตสาหกรรมการนิคม และเขตอุตสาหกรรม และอุตสาหกรรมการท่องเที่ยว ซึ่งถือว่าสอดคล้องเป็นอย่างดีและอาจสามารถช่วย ๙ จังหวัดในเขตเศรษฐกิจพิเศษหิวยกนำไปใช้ประโยชน์ได้

^{๑๘๗} สนทนากลุ่มเฉพาะ ผู้ทรงคุณวุฒิลำดับที่ ๔ วันที่ ๙ กรกฎาคม ๒๕๖๔.

^{๑๘๘} สนทนากลุ่มเฉพาะ ผู้ทรงคุณวุฒิลำดับที่ ๙ วันที่ ๙ กรกฎาคม ๒๕๖๔.

^{๑๘๙} สนทนากลุ่มเฉพาะ ผู้ทรงคุณวุฒิลำดับที่ ๕ วันที่ ๙ กรกฎาคม ๒๕๖๔.

๔.๔ องค์ความรู้

๔.๔.๑ องค์ความรู้ที่ได้รับจากการวิจัย

จากการวิจัยเรื่อง “รูปแบบการพัฒนาการจัดการการท่องเที่ยวบนพื้นที่เศรษฐกิจพิเศษในจังหวัดสงขลา” มีวัตถุประสงค์คือ ๑) เพื่อศึกษาสภาพการจัดการการท่องเที่ยวบนพื้นที่เศรษฐกิจพิเศษในจังหวัดสงขลา ๒) เพื่อศึกษาโมเดลความสัมพันธ์เชิงสาเหตุการจัดการการท่องเที่ยวบนพื้นที่เศรษฐกิจพิเศษในจังหวัดสงขลาและ ๓) เพื่อนำเสนอรูปแบบการพัฒนาการจัดการการท่องเที่ยวบนพื้นที่เศรษฐกิจพิเศษในจังหวัดสงขลา จากวัตถุประสงค์ดังกล่าวข้างต้น ผู้วิจัยวิเคราะห์ตามวัตถุประสงค์และสังเคราะห์เป็นองค์ความรู้ที่ได้รับจากการวิจัย ดังแผนภาพที่ ๔.๖

การพัฒนาการจัดการท่องเที่ยวบนพื้นที่เศรษฐกิจพิเศษในจังหวัดสงขลา			
การพัฒนาคุณภาพแหล่งท่องเที่ยว - มีการกำหนดขีดความสามารถในการรองรับแหล่งท่องเที่ยว - มีความหลากหลายของกิจกรรมโดยผสมผสานวัฒนธรรมท้องถิ่น - มีการสร้างโครงสร้างครีเอทีฟกิจกรรมท่องเที่ยวใหม่ ๆ	การพัฒนาโครงสร้างพื้นฐานและสิ่งอำนวยความสะดวก - มีการยกระดับคุณภาพของบริการไฮโดรโปสติก เส้นทาง เป็นต้น - มีการสนับสนุนในการเข้าถึงและเข้าชมสถานที่ท่องเที่ยว - มีการพัฒนาและปรับปรุงแอปพลิเคชันที่อำนวยความสะดวก เช่น มีบริการอินเทอร์เน็ตฟรีให้บริการ เป็นต้น	การพัฒนาบุคลากรด้านการท่องเที่ยว - มีการสร้างจิตสำนึกของประชาชนเพื่อสนับสนุนการท่องเที่ยว - มีการพัฒนาหลักสูตรอบรมทักษะการบริการมืออาชีพให้คำแนะนำแก่นักท่องเที่ยว - มีการพัฒนาภาษาแก่บุคลากร	การสร้างภาพลักษณ์ของนักท่องเที่ยว - มีการส่งเสริมภาพลักษณ์ให้เป็นแหล่งท่องเที่ยวคุณภาพ - มีการส่งเสริมการจับคู่ใช้และความร่วมมือกับหน่วยงานราชการ - มีการให้บริการด้านบริการท่องเที่ยวอย่างมืออาชีพ
การบูรณาการการบริหารจัดการการท่องเที่ยว - มีการส่งเสริมความร่วมมือระหว่างหน่วยงานที่เกี่ยวข้องที่เกี่ยวข้อง - มีการส่งเสริมการตลาดและการประชาสัมพันธ์ - มีการส่งเสริมความสัมพันธ์ด้านการท่องเที่ยว - มีการสร้างความร่วมมือกับประเทศเพื่อนบ้าน			

นำสู่การพัฒนา

หลักการทฤษฎีธรรม ๗			
หมั่นประชุมกันเป็นประจำ - บริกษาหารือถึงพัฒนาที่เป็นมิตร - แก้ไขปัญหาและแลกเปลี่ยนความคิดเห็น - สร้างความเข้าใจระบอบการอย่างชัดเจน	พร้อมเพียรกันประชุม - ประกาศวันเวลาการประชุมชัดเจนทั่วถึง - เนื้อหาสาระตรงประเด็น - แสดงความคิดเห็นไม่ย่อข้าง	การไม่ตั้งกฎระเบียบอย่างยุติธรรม - การกำหนดระเบียบอย่างยุติธรรม - การออกกฎระเบียบให้เป็นไปอย่างถูกต้องของธรรม - คนในพื้นที่ยอมรับและปฏิบัติตามกฎเกณฑ์ได้	การให้เกียรติเอาใจใส่แก่ผู้มาเยือน - สร้างความประทับใจ - ให้ความช่วยเหลือ - เชิญชวนให้แขกเชิญกลับมาเที่ยวอีกครั้ง
ให้ความเคารพและรับฟังความคิดเห็นของผู้ใหญ่ - เคารพและถือฟังจากคำแนะนำ - แนะนำแนวทางแก้ไขปัญห - เปิดโอกาสรับฟังปัญหาและนำมาพัฒนาปรับปรุง	เคารพสิทธิมนุษยชน - ให้ความเคารพซึ่งกันและกัน - การให้เกียรติ - ปกป้องสิทธิผู้มีส่วนได้ส่วนเสีย	การให้ความเคารพสถานที่ปฏิบัติตน ระเบียบ ข้อบังคับ - ให้ความเคารพต่อวัฒนธรรมในพื้นที่ - แนะนำปฏิบัติให้ถูกต้อง	

ส่งผ่านหลักการ

การมีส่วนร่วมของประชาชน			
การวางแผน - ร่วมแสดงความคิดเห็น - ร่วมวางแผน - ร่วมประสานงาน	การดำเนินงาน - ร่วมช่วยกันปฏิบัติ - ร่วมปฏิบัติตามแผนของชุมชนที่วางไว้ - ร่วมจัดการกิจกรรมกับหน่วยงานที่เกี่ยวข้อง	การติดตามผล - ร่วมติดตามและประเมินผล - ร่วมสรุปผลการดำเนินงาน - ร่วมหาแนวทางการปรับปรุง	การร่วมรับผลประโยชน์ - ได้ใช้ประโยชน์เป็นสถานที่ประกอบกิจการอย่างถูกต้องยุติธรรม - ได้รับประโยชน์จากการพัฒนาคุณภาพและมาตรฐานของสินค้า - มีรายได้เพิ่มขึ้น
สิ่งดึงดูดใจ - มีความสวยงามและสะอาดตามสุขอนามัย - การจัดการน้ำเสียชุมชนมีระบบ - การจัดการขยะมูลฝอยมีองค์อย่างเป็นระเบียบ	กิจกรรม - มีกิจกรรมที่มีท่องเที่ยวสามารถทำในต่างเวลาทั้งวันและท่องเที่ยว ณ สถานที่นั้น ๆ - มีกิจกรรมให้กับนักท่องเที่ยวได้เข้าชมหลากหลาย - มีการเพิ่มความน่าสนใจของแหล่งท่องเที่ยวและช่วงเวลาที่มอบ	การเข้าถึง - มีความสะดวกในการเดินทางไปยังแหล่งท่องเที่ยว - การจัดการแหล่งท่องเที่ยวที่สะอาดและปลอดภัย - กำหนดแผนผังระยะทางที่ชัดเจนและมีเส้นทางที่หลากหลาย	ที่พัก - มีความหลากหลายด้านราคาเพื่อให้เลือกสรรตามฐานะหรือความพึงพอใจ - ที่พักอยู่ในทำเลที่ปลอดภัยและมีความปลอดภัย - มีความสะอาด - ที่พักมีมาตรฐานที่ดี ถูกต้อง

การจัดการความร่วมมือ

แผนภาพที่ ๔.๑๕ องค์ความรู้ที่ได้จากการวิจัย

จากแผนภาพองค์ความรู้ที่ได้จากการวิจัยตั้งอธิบายได้ว่า

การพัฒนาการจัดการการท่องเที่ยวบนพื้นที่เศรษฐกิจพิเศษในจังหวัดสงขลา ทั้ง ๕ ด้าน ประกอบด้วย ๑. การพัฒนาคุณภาพแหล่งท่องเที่ยว ๒. การพัฒนาโครงสร้างพื้นฐานและสิ่งอำนวยความสะดวก ๓. การพัฒนาบุคลากรด้านการท่องเที่ยว ๔. การสร้างความเชื่อมั่นของนักท่องเที่ยว ๕. การบูรณาการการบริหารจัดการการท่องเที่ยว โดยการพัฒนาการจัดการการท่องเที่ยวบนพื้นที่เศรษฐกิจพิเศษ โดยอาศัยปัจจัยการจัดการการท่องเที่ยวที่ดีและความร่วมมือของประชาชนทั้ง ๒ อย่าง เพื่อเป็นตัวสนับสนุนให้การพัฒนาการจัดการการท่องเที่ยว คือ การจัดการการท่องเที่ยวและการมีส่วนร่วมของประชาชน นอกจากนี้ยังบูรณาการหลักกอบปรีชาภิบาล ๗ มาใช้เพื่อเป็นตัวส่งเสริมให้เกิดการพัฒนาการจัดการการท่องเที่ยวบนพื้นที่เศรษฐกิจพิเศษในจังหวัดสงขลามากยิ่งขึ้น และในแต่ละด้านมีลักษณะ ดังนี้

การพัฒนาการจัดการการท่องเที่ยวบนพื้นที่เศรษฐกิจพิเศษในจังหวัดสงขลา ๕ ด้านมีลักษณะ ดังนี้

๑) การพัฒนาคุณภาพแหล่งท่องเที่ยว ประกอบด้วย การกำหนดขีดความสามารถในการรองรับแหล่งท่องเที่ยว มีความหลากหลายของกิจกรรมโดยผสมผสานวัฒนธรรมท้องถิ่นและสร้างสรรค์กิจกรรมการท่องเที่ยวใหม่ ๆ

๒) ด้านการพัฒนาโครงสร้างพื้นฐานและสิ่งอำนวยความสะดวก ประกอบด้วย การยกระดับคุณภาพของบริการและสิ่งอำนวยความสะดวก สนับสนุนในการเข้าถึงและเข้าชมสถานที่ท่องเที่ยวและการพัฒนาและปรับปรุงแอปพลิเคชันที่อำนวยความสะดวก

๓) การพัฒนาบุคลากรด้านการท่องเที่ยว ประกอบด้วย การสร้างจิตสำนึกประชาชนเพื่อสนับสนุนการท่องเที่ยว การพัฒนาหลักสูตรอบรมทักษะการประกอบธุรกิจสำหรับชุมชนและสามารถให้คำแนะนำแก่นักท่องเที่ยวได้

๔) การสร้างความเชื่อมั่นของนักท่องเที่ยว ประกอบด้วย การส่งเสริมภาพลักษณ์ให้เป็นแหล่งท่องเที่ยวคุณภาพ การส่งเสริมการบังคับใช้และให้ความรู้เกี่ยวกับกฎหมายด้านความปลอดภัย และการให้คำแนะนำการบริการด้านการท่องเที่ยวสำหรับการท่องเที่ยวนอกฤดูกาล

๕) การบูรณาการการบริหารจัดการการท่องเที่ยว ประกอบด้วย การส่งเสริมความร่วมมือระหว่างหน่วยงานที่เกี่ยวข้องที่เกี่ยวข้อง การส่งเสริมการตลาดและการประชาสัมพันธ์และ การส่งเสริมความสัมพันธ์ด้านการท่องเที่ยวกับต่างประเทศ

โดยการจัดการการท่องเที่ยวทั้ง ๕ ด้าน ดังกล่าวเป็นปัจจัย ๒ ประการ คือ

๑. การจัดการการท่องเที่ยว มีลักษณะดังนี้

๑) สิ่งดึงดูดใจ (Attraction) ประกอบด้วย มีความสวยงามและสะอาดตามสุขอนามัย การใช้เทคโนโลยีเข้ามามีส่วนช่วยในระบบการจัดการการท่องเที่ยวที่ทันสมัยเข้าถึงได้ง่ายและการจัดวางผังเมืองได้อย่างเป็นระเบียบ

๒) กิจกรรม (Activities) ประกอบด้วย มีกิจกรรมที่นักท่องเที่ยวสามารถทำในช่วงเวลาที่พำนักและท่องเที่ยว ณ สถานที่นั้น ๆ มีกิจกรรมให้กับนักท่องเที่ยวได้เที่ยวชมที่หลากหลายและมีการเพิ่มความน่าสนใจของการท่องเที่ยวและช่วงเวลาพักผ่อนของนักท่องเที่ยว

๓) การเข้าถึง (Access) ประกอบด้วย มีความสะดวกในการเดินทางมายังแหล่งท่องเที่ยว

การจัดเส้นทางเท้าที่มีระยะทางที่เหมาะสมและมีการกำหนดแผนผังระยะทางจากตัวเมืองสู่แหล่งท่องเที่ยวที่ชัดเจนและมีเส้นทางที่หลากหลาย

๔) สิ่งอำนวยความสะดวก (Amenities) ประกอบด้วย สามารถใช้เทคโนโลยีที่ทันสมัยสืบค้นหาข้อมูลแหล่งท่องเที่ยวหรือสถานบริการได้สะดวกสบาย มีการให้บริการระบบสาธารณูปการขั้นพื้นฐานต่าง ๆ ที่จำเป็นต่อการท่องเที่ยวและมีระบบสื่อความหมายและระบบการจัดการสิ่งอำนวยความสะดวก ณ แหล่งท่องเที่ยว

๕) ที่พัก (Accommodation) ประกอบด้วย มีความหลากหลายด้านราคาเพื่อให้นักท่องเที่ยวได้เลือกสรรตามฐานะหรือความพึงพอใจ ที่พักอยู่ไม่ไกลจากแหล่งท่องเที่ยวมากนักที่นักท่องเที่ยวสามารถเดินทางมายังแหล่งท่องเที่ยวได้ง่ายและมีความปลอดภัยและมีจำนวนที่พักที่เพียงพอและหลากหลายเหมาะสมกับนักท่องเที่ยว

๒. การมีส่วนร่วมของประชาชนมีลักษณะ ดังนี้

๑) การวางแผน ประกอบด้วย การมีส่วนร่วมในการแสดงความคิดเห็น การมีส่วนร่วมในการวางแผนและการมีส่วนร่วมในการประสานงานกับหน่วยงานที่เกี่ยวข้องในการดำเนินการวางแผนด้านการท่องเที่ยว

๒) การดำเนินการ ประกอบด้วย การมีส่วนร่วมในการชักชวนผู้อื่นให้เข้าร่วมกิจกรรมการท่องเที่ยวในพื้นที่ การมีส่วนร่วมในการปฏิบัติตามแผนของชุมชนที่ได้วางไว้และการมีส่วนร่วมในการจัดกิจกรรมด้านการพัฒนาการท่องเที่ยวกับหน่วยงานราชการ

๓) การติดตามประเมินผล ประกอบด้วย การมีส่วนร่วมในการประชุมฯ ร่วมแสดงความคิดเห็นในการติดตามและประเมินผล การมีส่วนร่วมในการสรุปผลการดำเนินงานด้านการท่องเที่ยวและการมีส่วนร่วมในการติดตามและร่วมหาแนวทางในการปรับปรุงการดำเนินงานด้านการท่องเที่ยว

๔) การรับผลประโยชน์ ประกอบด้วย การได้ใช้ประโยชน์ในสถานที่ท่องเที่ยวแห่งนี้เป็นสถานที่ประกอบกิจการค้าขายหรือได้เป็นสถานที่พักผ่อนอย่างเต็มที่ การได้รับประโยชน์จากการพัฒนาคุณภาพและมาตรฐานของสินค้าและบริการด้านการท่องเที่ยวและการได้รับรายได้เพิ่มขึ้นจากการท่องเที่ยวในสถานที่แห่งนี้

โดยปัจจัยทั้ง ๒ ประการจะต้องบูรณาการหลักการบริหารนิยธรรม ๗ มาใช้เพื่อเป็นตัวส่งเสริมให้เกิดการพัฒนาการจัดการการท่องเที่ยวบนพื้นที่เศรษฐกิจพิเศษในจังหวัดสงขลา ดังนี้

หลักการบริหารนิยธรรม ๗ มีหลักปฏิบัติ ดังนี้

๑) หมั่นประชุมกันเนืองนิตย์ ประกอบด้วย ปรีกษาหารือถึงพัฒนาอยู่เป็นนิตย์ แก้ไขปัญหาและแลกเปลี่ยนความคิดเห็นซึ่งกันและกันและการสร้างความเข้าใจกระบวนการอย่างชัดเจนไม่คลุมเครือ

๒) พร้อมเพื่อกันประชุม ประกอบด้วย ประกาศวันเวลานัดประชุมชัดเจนทั่วถึง เนื้อหาสาระตรงประเด็นและแสดงความคิดเห็นได้อย่างเต็มที่

๓) การไม่ตั้งกฎระเบียบตามที่ขัดต่อระเบียบเดิม ประกอบด้วย การกำหนดระเบียบไว้อย่างยุติธรรมโดยไม่เอื้อต่อนายทุนใหญ่ การออกกฎระเบียบในการทำธุรกิจ ค้าขาย เป็นไปอย่างถูกต้องชอบธรรมและคนในพื้นที่ยอมรับและสามารถปฏิบัติตามหลักกฎเกณฑ์ได้

๔) ให้ความเคารพและรับฟังความคิดเห็นของผู้ใหญ่ ประกอบด้วย เคารพและเชื่อฟังจาก คำแนะ แนะนำแนวทางการแก้ไขปัญหาและเปิดโอกาสรับฟังปัญหาและนำมาพัฒนาปรับปรุง

๕) เคารพสิทธิมนุษยชน ประกอบด้วย จัดทำนโยบาย สร้างองค์ความรู้และปลูกจิตสำนึก

๖) การให้ความเคารพสถานที่ ประกอบด้วย ปฏิบัติตามกฎหมาย ระเบียบ ข้อบังคับ ให้ความเคารพต่อวัฒนธรรมในพื้นที่และสามารถแนะนำปฏิบัติให้ถูกต้องแก่นักท่องเที่ยว

๗) ให้การดูแลเอาใจใส่แก่ผู้มาเยือน ประกอบด้วย สร้างความประทับใจและค่านิยม ให้ความช่วยเหลือแก่นักท่องเที่ยวในเรื่องการจ้างหรือการบริการที่แพงเกินกว่าเหตุหรือถูกเอารัดเอาเปรียบและมีนโยบายเชิญชวนให้นักท่องเที่ยวได้กลับมาเที่ยวอีกครั้ง

๔.๔.๒ องค์ความรู้ที่ได้สังเคราะห์จากการวิจัย

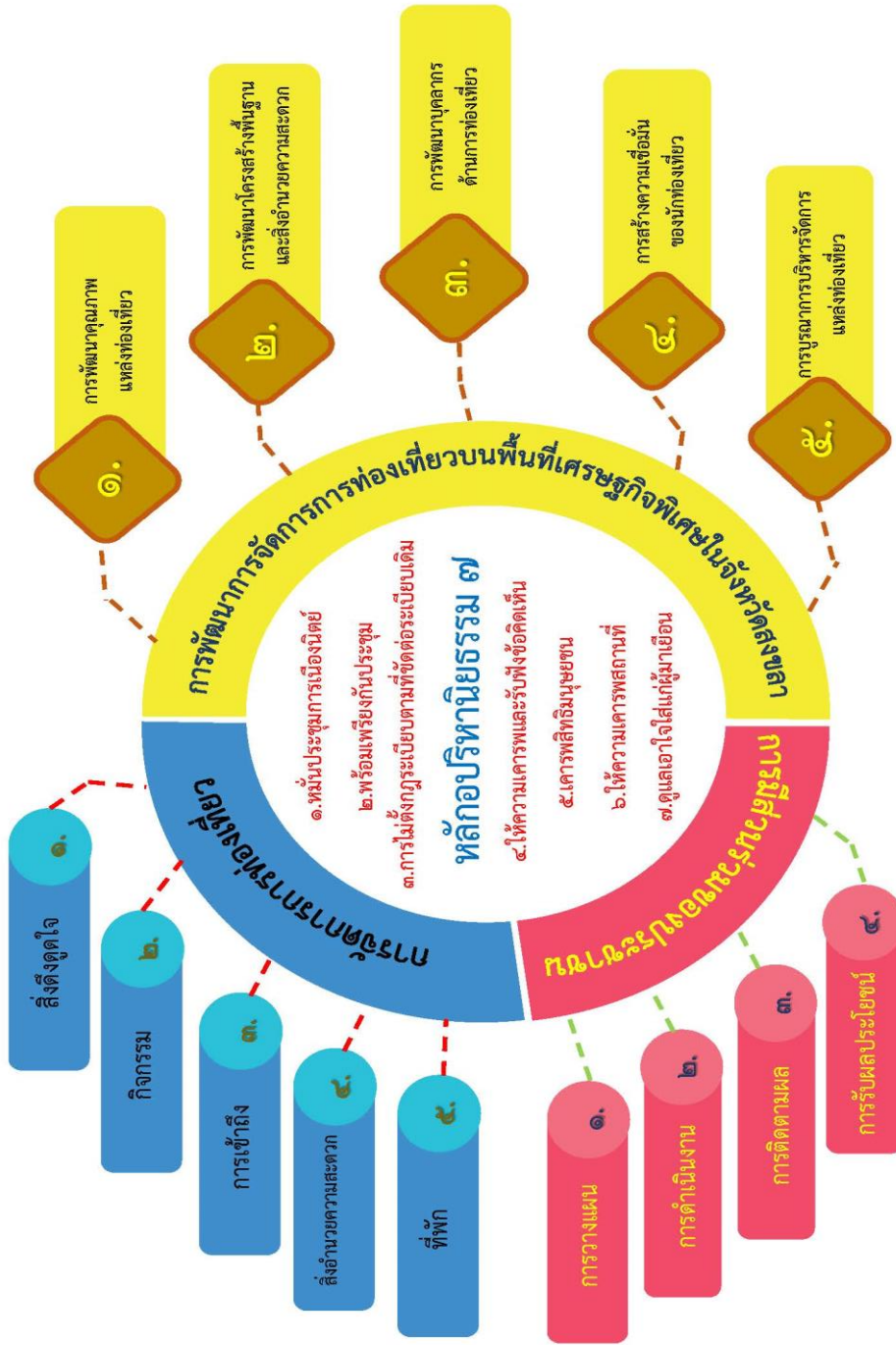

แผนภาพที่ ๔.๑๙ องค์ความรู้ที่ได้สังเคราะห์จากการวิจัย

จากแผนภาพที่ ๔.๑๖ องค์ความรู้ที่ได้สังเคราะห์จากการวิจัยเรื่อง “รูปแบบการพัฒนาการจัดการการท่องเที่ยวบนพื้นที่เศรษฐกิจพิเศษในจังหวัดสงขลา” มีองค์ประกอบที่สำคัญ คือ (๒ ปัจจัยพื้นฐาน + ๑ หลักอำนวยการ) = เกิดการพัฒนาการจัดการการท่องเที่ยว ดังต่อไปนี้

ปัจจัยพื้นฐาน ได้แก่

๑. การจัดการการท่องเที่ยว

๑) สิ่งดึงดูดใจ (Attraction) ได้แก่ สถานที่ท่องเที่ยวมีความสวยงามและสะอาดตามสุขอนามัย จัดวางแผนผังเมืองได้อย่างเป็นระเบียบ มีการใช้เทคโนโลยีเข้ามามีส่วนร่วมในระบบการจัดการการท่องเที่ยวที่ทันสมัยเข้าถึงได้ง่าย มีการจัดตั้งศูนย์ช่วยเหลือให้คำแนะนำแก่นักท่องเที่ยวในยามมีภัยหรือความไม่ปลอดภัยแก่ชีวิตและทรัพย์สินอย่างมีประสิทธิภาพและมีสินค้าและบริการที่มีราคาเหมาะสมเพื่อสร้างการชักชวนให้นักท่องเที่ยวได้กลับมาเที่ยวอีกครั้ง

๒) กิจกรรม (Activities) ได้แก่ สถานที่ท่องเที่ยวมีกิจกรรมให้กับนักท่องเที่ยวได้เที่ยวชมที่หลากหลาย กิจกรรมที่สามารถทำในช่วงเวลาที่พำนักและท่องเที่ยว ณ สถานที่นั้น ๆ การเพิ่มความน่าสนใจของการท่องเที่ยวและช่วงเวลาพักผ่อน กิจกรรมต่าง ๆ มีความหลากหลายและตรงกับความต้องการของนักท่องเที่ยวและการจัดกิจกรรมที่เกี่ยวกับการจับจ่ายใช้สอยได้เลือกซื้อของที่ระลึกหลายอย่างมากมายและเป็นเอกลักษณ์ของพื้นที่ที่น่าจดจำ

๓) การเข้าถึง (Access) ได้แก่ การกำหนดแผนผังระยะทางจากตัวเมืองสู่แหล่งท่องเที่ยวที่ชัดเจนและมีเส้นทางที่หลากหลาย จัดเส้นทางเท้าที่มีระยะทางที่เหมาะสม จัดหาพาหนะสะดวกและง่ายต่อการเดินทางในพื้นที่ระยะสั้นที่เหมาะสมกับผู้สูงอายุและผู้มีปัญหาลำบาก การกำหนดค่าบริการรถโดยสารสาธารณะตามระยะทางไว้อย่างชัดเจนและสภาพถนน การคมนาคมขนส่งและความสะดวกในการเดินทางมายังแหล่งท่องเที่ยว

๔) สิ่งอำนวยความสะดวก (Amenities) ได้แก่ การบริการระบบสาธารณูปการขั้นพื้นฐานต่าง ๆ ที่จำเป็นต่อการท่องเที่ยว คู่มือแนะนำการท่องเที่ยวอย่างถูกต้องและชัดเจน นักท่องเที่ยวสามารถใช้เทคโนโลยีที่ทันสมัยสืบค้นหาข้อมูลแหล่งท่องเที่ยวหรือสถานบริการได้สะดวกสบาย การบริการที่เอื้อต่อนักท่องเที่ยวได้อย่างสะดวกสบายเป็นกันเองและระบบสื่อความหมายและระบบการจัดการสิ่งอำนวยความสะดวก ณ แหล่งท่องเที่ยว

๕) ที่พัก (Accommodation) ได้แก่ สถานที่ท่องเที่ยวมีจำนวนที่พักที่เพียงพอและหลากหลายเหมาะสม มีความหลากหลายด้านราคาเพื่อให้นักท่องเที่ยวได้เลือกสรรตามฐานะหรือความพึงพอใจที่พักอยู่ไม่ไกลจากแหล่งท่องเที่ยวมากนัก นักท่องเที่ยวสามารถเดินทางมายังแหล่งท่องเที่ยวได้ง่ายและมีความปลอดภัย การบริการที่ดีในที่พักนั้นๆ ที่จะทำให้นักท่องเที่ยวได้หวนกลับมาเที่ยวอีกครั้งและยังมาพักที่เดิมอีกต่อไปและสถานที่พักมีบริการอำนวยความสะดวกด้านข้อมูลการท่องเที่ยวในพื้นที่เพื่อเป็นช่องทางเลือกแก่นักท่องเที่ยว

ดังนั้น การท่องเที่ยวยังเป็นการส่งเสริมบูรณาการทางความคิดของมนุษย์ในฐานะผู้อยู่ในสังคมเดียวกัน และสังคมต่างวัฒนธรรมกัน ทำให้ได้รับความรู้ ความคิดอย่างทัดเทียมกัน การท่องเที่ยวจึงเป็นศาสตร์บูรณาการที่ใช้เป็นหนทางไปสู่สันติภาพของโลกมาโดยตลอด ตั้งแต่ยุคเริ่มต้นของการเดินทาง และยังมีความหมาย ความสำคัญจนถึงปัจจุบันนี้

๒. การมีส่วนร่วมของประชาชน

๑) การวางแผน ได้แก่ การมีส่วนร่วมในการประสานงานกับหน่วยงานที่เกี่ยวข้องในการดำเนินการวางแผนด้านการท่องเที่ยว การกำหนดวัตถุประสงค์ของโครงการด้านการท่องเที่ยว การแสดงความคิดเห็นเกี่ยวกับแผนการพัฒนาการท่องเที่ยวในพื้นที่และการกำหนดวิธีการในการดำเนินงานด้านการท่องเที่ยว

๒) การดำเนินการ ได้แก่ การมีส่วนร่วมในการชักชวนผู้อื่นให้เข้าร่วมกิจกรรมการท่องเที่ยวในพื้นที่ การจัดกิจกรรมด้านการพัฒนาการท่องเที่ยวกับหน่วยงานราชการ การปฏิบัติตามแผนของชุมชนที่ได้วางไว้ การสนับสนุนลงทุนในด้านต่าง ๆ เช่น กำลังกาย กำลังใจหรือกำลังทรัพย์และการประสานงานกับหน่วยงานต่าง ๆ ในการดำเนินกิจกรรมด้านการท่องเที่ยว

๓) การติดตามประเมินผล ได้แก่ การมีส่วนร่วมในการประชุมฯ ร่วมแสดงความคิดเห็นในการติดตามและประเมินผลด้านการท่องเที่ยว การติดตามและประเมินผลการปฏิบัติงานด้านการท่องเที่ยวตามแผนที่กำหนดไว้ การสรุปผลการดำเนินงานด้านการท่องเที่ยว การวิเคราะห์ปัญหาอุปสรรคในการดำเนินงานด้านการท่องเที่ยวและร่วมหาแนวทางในการปรับปรุงการดำเนินงานด้านการท่องเที่ยว

๔) การรับผลประโยชน์ ได้แก่ ความภาคภูมิใจในพื้นที่ว่ามีชื่อเสียงเป็นที่รู้จักของนักท่องเที่ยว ได้ใช้ประโยชน์ในสถานที่ท่องเที่ยวแห่งนี้เป็นสถานที่ประกอบกิจการ ค้าขายหรือได้เป็นสถานที่พักผ่อนอย่างเต็มที่ได้รับประโยชน์จากการพัฒนาคุณภาพและมาตรฐานของสินค้าและบริการด้านการท่องเที่ยว ได้รับรายได้เพิ่มขึ้นจากการท่องเที่ยวในสถานที่แห่งนี้และได้รับผลประโยชน์จากการปรับปรุงและพัฒนาโครงสร้างพื้นฐานและสิ่งอำนวยความสะดวกเพื่อการท่องเที่ยว

ดังนั้น การมีส่วนร่วมของประชาชนในความหมายกว้างซึ่งมักจะคาบเกี่ยวกับการพัฒนานั้น ก็คือ การให้โอกาสประชาชนเป็นฝ่ายการตัดสินใจ กำหนดปัญหาความต้องการของตนเองอย่างแท้จริง เป็นการเสริมพลังอำนาจให้แก่ประชาชน/กลุ่ม/องค์กรชุมชนให้สามารถระดมขีดความสามารถในการจัดการทรัพยากร การทำงานต้องเน้นในรูปกลุ่มหรือองค์กรชุมชนที่มีวัตถุประสงค์ในการเข้าร่วมอย่างชัดเจน เนื่องจากพลังกลุ่มจะเป็นปัจจัยสำคัญที่ทำให้งานพัฒนาต่าง ๆ บรรลุผลสำเร็จตามความมุ่งหมายได้

หลักการบริหารนิยม

หลักการบริหารนิยม ๗ ซึ่งเป็นหลักธรรมหมวดหนึ่งทางพระพุทธศาสนาที่ได้นำมาบูรณาการเพื่อให้เกิดการพัฒนาการจัดการการท่องเที่ยวมากยิ่งขึ้น ประกอบด้วย

๑) หมั่นประชุมกันเนืองนิตย์ ได้แก่ การประชุมกันเนืองนิตย์การประชุมนั้นเป็นการแสดงออกถึงความคิดทัศนคติที่มีต่อการบริหารจัดการซึ่งในส่วนของผู้บริหารเองก็ควรที่จะรับฟังผู้จัดการหรือว่าผู้ปฏิบัติงานก็ต้องรับฟังความคิดเห็นซึ่งกันและกันซึ่งนำข้อคิดเห็นปัญหาอุปสรรคนำไปสู่การพัฒนาหรือการนำเสนอข้อข้อเสนอแนะที่เป็นรูปแบบต่อองค์กรสามารถทำให้การบริหารจัดการเที่ยวบนพื้นฐานเศรษฐกิจพิเศษในจังหวัดสงขลานั้นทำให้มีมีประสิทธิภาพมากขึ้นโดยใช้หลักธรรมข้อแรกคือหมั่นประชุมกันเนืองนิตย์

๒) พริ้มเพียงกันประชุม ได้แก่ การประชุมกันเมื่อเกิดจากทัศนคติเชิงลบแล้วไม่ยอมเข้าประชุมหรือว่าการมีทัศนคติที่ลบต่อการประชุมก็จะมีแรงจูงใจในการประชุมพัฒนาแล้วในเรื่อง

ของสวัสดิการในเรื่องของค่าตอบแทนบุคลากรในองค์กรนั้นก็เป็นส่วนสำคัญในการที่จะฟื้นฟูเศรษฐกิจ การท่องเที่ยวบนพื้นฐานเศรษฐกิจพิเศษ ทุกภาคส่วนที่มีส่วนได้ส่วนเสียควรรนำหลักธรรมาภิวนการ การท่องเที่ยว โดยเฉพาะการส่งเสริมให้มี ๑) พร้อมเพื่อกัน ร่วมวางแผน ๒) ห่วงแหวน รักษา ร่วมแก้ปัญหาสถานที่นั้น ๓) เคารพให้เกียรติกัน ร่วมประเมินคุณค่า ๔) ยึด กฎ กติกา ร่วมกันรับผลประโยชน์มาเป็นหลักในการปฏิบัติเพื่อความมั่นคง มั่งคั่ง และยั่งยืน จนเกิดการบริหารจัดการ การท่องเที่ยว ที่ส่งผลต่อการพัฒนาการท่องเที่ยวอย่างยั่งยืน ดังนั้น หน่วยงานต่างควรนำองค์ประกอบ เหล่านี้ ไปเป็นสิ่งที่กำกับเริ่มตั้งแต่การวางแผน การทำงาน การตรวจสอบ ปรับปรุงแก้ไข อาศัยข้อ กฎหมายและการจัดระเบียบ มีเจ้าภาพที่ชัดเจน รัฐคอยสนับสนุน เกื้อกูลกันด้วยเครือข่าย เป็นต้น ๓) การไม่ตั้งกฎระเบียบตามที่ขัดต่อระเบียบเดิม ได้แก่ การพัฒนาการจัดการการท่องเที่ยว โดยเน้น ด้านประสิทธิภาพการท่องเที่ยวอย่างแท้จริง ทั้งภาครัฐและเอกชน ต้องเข้ามาสนับสนุนอย่างจริงจัง และร่วมกันวางแผนในการพัฒนา เพิ่มมูลค่าทางจิตใจให้นักท่องเที่ยวมีความสุขประทับใจ และ ปลอดภัย ปรับรูปแบบการท่องเที่ยวการพัฒนาการท่องเที่ยวที่ยั่งยืน เพื่อสนองตอบความต้องการของ นักท่องเที่ยวและชุมชน ในแหล่งท่องเที่ยว นั้น ต้องเร่งพัฒนาคุณภาพของสิ่งแวดล้อมในแหล่ง การท่องเที่ยว โดยภาพรวมจะยังคงได้รับการรักษาไว้ได้และปรับปรุงให้ดีขึ้นได้ เมื่อจำเป็นที่จะต้องจัดทำ โดยเร่งด่วน พื้นที่อะไรก็แล้วแต่ต้องมีกฎบ้านกฎหมายหรือกฎของสังคมแม้แต่กฎธรรมชาติ เราก็ต้องให้ความเคารพต่อภระนั้นค้ำนึ่งถึงกฎเหล่านั้นให้มากที่สุดถ้าเราไม่ค้ำนึ่งถึงกฎในพื้นที่หรือใน สถานที่ใดก็ตามเราก็จะเป็นคนที่อยู่ในสังคมได้ยากเพราะฉะนั้นแล้วการที่จะปฏิบัติตามหลักก็จะเป็น ส่วนที่สามารถนำไปพัฒนาการจัดการการท่องเที่ยวบนพื้นที่เศรษฐกิจพิเศษในจังหวัดสงขลาได้

๔) ให้ความเคารพและรับฟังความคิดเห็นของผู้ใหญ่ ได้แก่ การเคารพและเชื่อฟังจาก คำแนะนำจากหน่วยงานที่เกี่ยวข้องในการดำเนินงานทางธุรกิจ ค่าขาย การได้รับคำเชิญจาก หน่วยงานที่เกี่ยวข้องเข้ามานำเสนอหรือแนะแนวทางการแก้ไขปัญหาด้านการจัดการการท่องเที่ยวอยู่ เสมอ การเปิดโอกาสรับฟังปัญหาของท่านและนำมาพัฒนาปรับปรุงและปฏิบัติตามคำแนะนำตาม กฎระเบียบที่หน่วยงานที่เกี่ยวข้องกำหนด

๕) เคารพสิทธิมนุษยชน ได้แก่ การส่งเสริมให้มีการเฝ้าระวังการปฏิบัติตามข้อกำหนด ด้านสิทธิมนุษยชนภายในกิจการ การจัดทำนโยบายด้านสิทธิมนุษยชน สำหรับกิจการครอบคลุมตั้งแต่ ระดับคณะกรรมการและผู้บริหารลงไปถึงระดับพนักงานผู้ปฏิบัติงาน การสร้างองค์ความรู้ด้านสิทธิ มนุษยชนในกิจการพร้อมทั้งปลูกจิตสำนึกให้ผู้ประกอบธุรกิจหรือกิจกรรมในพื้นที่ยึดถือและปฏิบัติ ตามหลักสิทธิมนุษยชน กระตุ้นให้มีการปฏิบัติตามหลักการสิทธิมนุษยชนอันเป็นมาตรฐานสากล ซึ่ง ครอบคลุมไปถึงกิจการในเครือผู้ร่วมทุนและคู่ค้าและการหาวิธีประเมินการปฏิบัติตามนโยบายด้าน สิทธิมนุษยชน ดังนั้น จะพัฒนาการจัดการการท่องเที่ยว ให้มีประสิทธิภาพ ต้องอาศัยการเคารพสิทธิ มนุษยชน เป็นกำลังสำคัญในการพัฒนาความเจริญก้าวหน้า ความมั่นคงให้กับประเทศชาติ และการ เป็นพลเมืองดีนั้น คือ ต้อปฏิบัติตามบรรทัดฐานและขนบธรรมเนียมประเพณีของสังคม มีคุณธรรม เป็นแนวปฏิบัติในการดำเนินชีวิตอีกด้วย

๖) การให้ความเคารพสถานที่ ได้แก่ การปฏิบัติตามหลักของการให้ความเคารพสถานที่ จะพัฒนาการจัดการการท่องเที่ยวได้ เพราะเมื่ออยู่ในที่สาธารณะ ขอให้เราทุกคนตระหนักว่า ณ สถานที่แห่งนั้น ไม่ใช่ที่ทางส่วนตัวของใครคนใดคนหนึ่ง แต่เป็นที่ที่คนส่วนรวมใช้ร่วมกันเมื่อเป็นที่

ทางที่ต้องใช้ร่วมกัน ดังนั้น คนทุกคนต้องรู้จัก “มารยาท” ในการใช้ที่สาธารณะคนที่มีมารยาท ย่อมไม่สร้างความเดือดร้อนรำคาญให้เกิดแก่ใคร แต่บ่อยครั้งดิฉันพบว่าคนที่ไม่มีความมารยาทก็ยังมีอยู่มาก นั่นจึงเป็นที่มาของความเดือดร้อนรำคาญและอาการขวางขวางตาที่บางคนถึงกับแสดงออกมาโดยไม่เกรงใจ “คนคูตี” ต้องรู้จักมีความมารยาทและประพฤติหรือแสดงออกด้วยความเหมาะสมต่อกาลเทศะ เคารพสถานที่ เคารพผู้คนที่ใช้สถานที่และมีขอบเขตของการแสดงออกที่ดี

๗) ให้การดูแลเอาใจใส่แก่ผู้มาเยือน ได้แก่ หลักปฏิบัติในดูแลเอาใจใส่ผู้มาเยือนก็ต้องไปตามหน้าที่ของเจ้าหน้าที่หรือในส่วนของกองบริการองค์กรผู้ปฏิบัติงานหรือว่านักท่องเที่ยวเองก็ต้องมีกัลยาณมิตรมีความเป็นมนุษย์ชนเหมือน ๆ กันผู้มาเยือนก็ถือว่าเป็นแขกเป็นแขกบ้านแขกเมืองเราก็ทำด้วยเมตตาจิตซึ่งในหลักธรรมที่พระพุทธเจ้าสอนก็คือสอนให้มีเมตตาต่อกันมีความสงสารแก่มนุษย์ชนด้วยกันและสิ่งที่สำคัญก็คือว่าเมื่อเห็นเพื่อนมีความสุขแล้วก็ต้องยินดีดูแลเอาใจใสนั้นแหละถือว่าเป็นหลักธรรมที่สามารถนำมาบูรณาการได้ซึ่งผู้วิจัยแนะนำหลักการบริหารนิยธรรมซึ่งเป็นหลักที่พระพุทธเจ้าสอนให้เกิดความสามัคคีต่อกันภายในงานวิจัยก็ถือว่าเป็นประโยชน์ที่น่าเชื่อถือและสามารถนำไปใช้ในชีวิตประจำวันได้

ดังนั้น เป็นที่รู้กันดีอยู่แล้วว่าการมุ่งเน้นลูกค้าเป็นสำคัญ (Customer Focus) ไม่ได้เป็นเพียงแค่แนวความคิดแบบโลกสวยที่ไม่สามารถทำได้จริง แต่เป็นกลยุทธ์ที่จำเป็นซึ่งส่งผลโดยตรงต่อผลกำไรสุทธิขององค์กร แต่คุณรู้หรือไม่ว่าการพัฒนาวิธีการมุ่งเน้นลูกค้าแบบเดิม ๆ ให้กลายเป็นกลยุทธ์แห่งการบริการที่ก้าวล้ำไปอีกระดับเหนือกว่าเก่านั้น จะช่วยเพิ่มปริมาณลูกค้าประจำและผลักดันให้คุณอยู่เหนือคู่แข่งไปอีกขั้นในสนามแข่งขันทางธุรกิจ ด้วยสภาพเศรษฐกิจในปัจจุบัน ไม่ใช่เรื่องง่ายที่องค์กรจะทำความเข้าใจกับความต้องการของลูกค้าที่เปลี่ยนแปลงไปอยู่ตลอดเวลา เพราะลูกค้าไม่เพียงแต่ต้องการสินค้าและบริการที่มีคุณภาพ หากแต่พวกเขาต้องการซื้อในราคาร่อมเยา ขณะที่บางคนต้องการการดูแลเอาใจใส่อย่างใกล้ชิดจากผู้ให้บริการ เพราะการแข่งขันในเชิงธุรกิจในยุคนี้ จึงไม่ได้เป็นเพียงแค่การฟังเสียงจากลูกค้า (Voice of Customer) เพื่อเข้าใจความต้องการพื้นฐานของพวกเขาเท่านั้น (Basic Need) เพราะนั่นไม่เพียงพอที่จะเอาชนะหรือได้เปรียบคู่แข่ง ในเมื่อความต้องการเหล่านั้นคือเสียงที่ออกมาจากปาก ใคร ๆ ก็รู้ ใคร ๆ ก็ได้ยิน แต่เสียงในใจของลูกค้า (Mind of Customer) ที่ต้องใช้การสังเกตพฤติกรรมแล้วนำมาประมวลผลก่อนจะแปลความหมายกลับออกไปเป็นสินค้าและบริการต่างหากที่จะช่วยสร้างประสบการณ์อันน่าจดจำให้ลูกค้ากลับมาใช้บริการอีก และนั่นคือการยกระดับการบริการให้เหนือกว่าเก่า (Intuitive Service)

เกิดการพัฒนารจัดการการท่องเที่ยว

การส่งเสริมด้วยปัจจัยพื้นฐาน ทั้ง ๒ และการบูรณาการหลักการบริหารนิยธรรม ๗ เพื่อให้เกิดเกิดการพัฒนารจัดการการท่องเที่ยวมากยิ่งขึ้น ประกอบด้วย

๑) การพัฒนาคุณภาพแหล่งท่องเที่ยว ได้แก่ พัฒนาคุณภาพสินค้าและการให้บริการแบบครบวงจรในกิจกรรมที่มีศักยภาพ พัฒนาโครงสร้างพื้นฐานเพื่อสนับสนุนการท่องเที่ยวและสนับสนุนภาคเอกชนลงทุนพัฒนากิจกรรมท่องเที่ยวที่มีแนวโน้มเติบโตสูง กำหนดขีดความสามารถในการรองรับแหล่งท่องเที่ยวหลักพร้อมกำหนดมาตรการควบคุมดูแลกำกับให้ชัดเจน อนุรักษ์ฟื้นฟู แหล่งท่องเที่ยวทางธรรมชาติและวัฒนธรรมที่มีความเปราะบางและเสี่ยงต่อความเสื่อมโทรม สร้างการรับรู้ความตระหนัก จิตสำนึกในการอนุรักษ์ทรัพยากรท่องเที่ยว วัฒนธรรมไทย อัตลักษณ์ท้องถิ่นเพื่อการ

พัฒนาอย่างยั่งยืน ส่งเสริมการพัฒนาการท่องเที่ยวโดยชุมชน สร้างสรรค์กิจกรรมการท่องเที่ยวใหม่ ๆ และมีความหลากหลายของกิจกรรม เพื่อสร้างความสมดุลเชิงเวลาและฤดูกาลการท่องเที่ยว

๒) ด้านการพัฒนาโครงสร้างพื้นฐานและสิ่งอำนวยความสะดวก ได้แก่ ปรับปรุงประสิทธิภาพและอำนวยความสะดวกในขั้นตอนในการคมนาคมระหว่างประเทศทางบกและทางน้ำ ยกกระดับคุณภาพของบริการและสิ่งอำนวยความสะดวกเพื่อการเดินทางโดยระบบขนส่งสาธารณะ รวมถึงเพิ่มความเข้มงวดในการบังคับใช้มาตรการและกฎระเบียบที่เกี่ยวข้อง ปรับปรุงสิ่งอำนวยความสะดวกและปัจจัยสนับสนุนในการเข้าถึงและเข้าชมสถานที่ท่องเที่ยว เพื่อรองรับการท่องเที่ยวสำหรับคนทั้งมวล (Tourism for All) พัฒนาและปรับปรุงแอปพลิเคชันที่อำนวยความสะดวกให้นักท่องเที่ยว ปรับปรุงความพร้อม ความเพียงพอ มาตรฐานและบุคลากร เพื่อดูแลรักษาความปลอดภัยและให้ความช่วยเหลือนักท่องเที่ยว รวมถึงจัดทำแผนและระบบบริหารความเสี่ยงและภัยพิบัติ สำหรับแหล่งท่องเที่ยวที่สำคัญ ส่งเสริมสุขอนามัยในแหล่งท่องเที่ยวและพัฒนามาตรฐานและระบบจัดการขยะและบำบัดน้ำเสีย

๓) การพัฒนาบุคลากรด้านการท่องเที่ยว ได้แก่ ปรับปรุงหลักสูตรการศึกษาชาติเพื่อพัฒนาศักยภาพบุคลากรและสร้างจิตสำนึกประชาชนเพื่อสนับสนุนการท่องเที่ยว พัฒนาหลักสูตรอบรมทักษะพื้นฐาน ทักษะเฉพาะกลุ่มการท่องเที่ยว ทักษะด้านการบริหารจัดการ ปรับปรุงมาตรฐานทักษะอาชีพของบุคลากรในธุรกิจการท่องเที่ยวให้ครอบคลุมความต้องการของอุตสาหกรรมและสอดคล้องกับมาตรฐานสากล ส่งเสริมความร่วมมือกับผู้ประกอบการในการปรับปรุงคุณภาพตำแหน่งงานในอุตสาหกรรมท่องเที่ยวแก้ไขปัญหาการขาดแคลนในแรงงานอุตสาหกรรมท่องเที่ยว โดยกระตุ้นให้คนในท้องถิ่นเข้าสู่ตลาดแรงงานภาคการท่องเที่ยวมากขึ้น ส่งเสริมให้ประชาชนตระหนักถึงคุณค่าและเข้าใจในอัตลักษณ์ท้องถิ่น พัฒนาหลักสูตรอบรมทักษะการประกอบธุรกิจสำหรับชุมชน เพื่อส่งเสริมการสร้างรายได้ในท้องถิ่น ส่งเสริมการให้ความรู้และจัดตั้งที่ปรึกษาเพื่อธุรกิจเกิดใหม่และธุรกิจรายย่อยในอุตสาหกรรมท่องเที่ยว

๔) การสร้างความเชื่อมั่นของนักท่องเที่ยว ได้แก่ ส่งเสริมภาพลักษณ์ให้เป็นแหล่งท่องเที่ยวคุณภาพและมีมาตรฐานด้านความปลอดภัย สร้างการรับรู้ แนวทางปฏิบัติ เพื่อความปลอดภัย ส่งเสริมการบังคับใช้และให้ความรู้เกี่ยวกับกฎหมายด้านความปลอดภัยแก่นักท่องเที่ยว สร้างการรับรู้สินค้า การสร้างแบรนด์ท้องถิ่นให้เป็นแหล่งท่องเที่ยวคุณภาพสื่อสารเอกลักษณ์ความเป็นไทยให้เป็นที่เข้าใจในเวทีโลกและพัฒนาสัญลักษณ์ Thainess ส่งเสริมชุมชนสร้างสรรค์สินค้าและบริการ สะท้อนอัตลักษณ์ชุมชนและแบรนด์ สร้างการรับรู้สินค้าและบริการด้านการท่องเที่ยวสำหรับการท่องเที่ยวนอกฤดูกาล การสร้างค่านิยมการเดินทางท่องเที่ยวในประเทศให้แก่คนไทยทุกคนในทุกเพศทุกวัย สนับสนุนการใช้เทคโนโลยีในการทำตลาดผ่านช่องทางสารสนเทศต่าง ๆ

๕) การบูรณาการการบริหารจัดการการท่องเที่ยว ได้แก่ ส่งเสริมการกระจายอำนาจสู่หน่วยงานระดับท้องถิ่น ทั้งในการขับเคลื่อนแผนและการปฏิบัติการ การท่องเที่ยวโดยชุมชน (CBT) ส่งเสริมความร่วมมือระหว่างหน่วยงานภาครัฐที่เกี่ยวข้องในการบังคับใช้กฎหมาย จัดตั้งศูนย์ข้อมูลสารสนเทศเพื่อการท่องเที่ยว จัดตั้งหน่วยงานมาตรฐานด้านคุณภาพและความปลอดภัยของนักท่องเที่ยว ปรับปรุงบทบาทของกองทุนเพื่อส่งเสริมการท่องเที่ยวไทยให้มีมิติที่หลากหลายมากขึ้น ส่งเสริมการตลาดและการประชาสัมพันธ์ เพื่อการท่องเที่ยวผ่านกรอบความร่วมมือและข้อตกลง

ระหว่างประเทศ อำนวยความสะดวกในการเดินทางท่องเที่ยวในระดับภูมิภาค ส่งเสริมความสัมพันธ์ในรูปแบบเมืองพี่เมืองน้อง เมืองแฝดด้านการท่องเที่ยวกับต่างประเทศ

สรุปได้ว่า องค์ความรู้ที่ได้สังเคราะห์จากการวิจัย “การประยุกต์หลักสราณียธรรมเพื่อส่งเสริมความผูกพันต่อองค์กรของบุคลากรเทศบาลในจังหวัดนครราชสีมา” มีองค์ประกอบที่สำคัญคือ (๒ ปัจจัยพื้นฐาน + ๑ หลักอปริหานิยธรรม) = เกิดการพัฒนาการจัดการการท่องเที่ยว ดังต่อไปนี้

ปัจจัยพื้นฐาน

ปัจจัยพื้นฐาน ประกอบด้วย (๑) การจัดการการท่องเที่ยว ได้แก่ ๑) สิ่งดึงดูดใจ (Attraction) กิจกรรม (Activities) การเข้าถึง (Access) สิ่งอำนวยความสะดวก (Amenities) ที่พัก (Accommodation) และ (๒) การมีส่วนร่วมของประชาชน การวางแผน การดำเนินการ การติดตาม ประเมินผลและการรับผลประโยชน์

หลักอปริหานิยธรรม

หลักอปริหานิยธรรม ๗ ซึ่งเป็นหลักธรรมหมวดหนึ่งทางพระพุทธศาสนาที่ได้นำมาบูรณาการเพื่อให้เกิดการพัฒนาการจัดการท่องเที่ยวมากยิ่งขึ้น ได้แก่ หมั่นประชุมกันเนื่องนิตย์ พร้อมเพรียงกันประชุม การไม่ตั้งกฎระเบียบตามที่ขัดต่อระเบียบเดิม ให้ความเคารพและรับฟังความคิดเห็นของผู้ใหญ่ เคารพสิทธิมนุษยชน การให้ความเคารพสถานที่และให้การดูแลเอาใจใส่แก่ผู้มาเยือน

เกิดการพัฒนาการจัดการการท่องเที่ยว

การส่งเสริมด้วยปัจจัยพื้นฐาน ทั้ง ๒ และการบูรณาการหลักอปริหานิยธรรม ๗ เพื่อให้เกิดการพัฒนาการจัดการการท่องเที่ยวมากยิ่งขึ้น ได้แก่ การพัฒนาคุณภาพแหล่งท่องเที่ยว การพัฒนาโครงสร้างพื้นฐานและสิ่งอำนวยความสะดวก ได้แก่ การพัฒนาบุคลากรด้านการท่องเที่ยว การสร้างความเชื่อมั่นของนักท่องเที่ยวและการบูรณาการการบริหารจัดการการท่องเที่ยว

บทที่ ๕

สรุป อภิปรายผลและข้อเสนอแนะ

การศึกษาวิจัยเรื่อง “รูปแบบการพัฒนาการจัดการการท่องเที่ยวบนพื้นที่เศรษฐกิจพิเศษในจังหวัดสงขลา” มีวัตถุประสงค์คือ ๑) เพื่อศึกษาสภาพการพัฒนาการจัดการการท่องเที่ยวบนพื้นที่เศรษฐกิจพิเศษในจังหวัดสงขลา ๒) เพื่อศึกษาโมเดลความสัมพันธ์เชิงสาเหตุการพัฒนาการจัดการการท่องเที่ยวบนพื้นที่เศรษฐกิจพิเศษในจังหวัดสงขลา ๓) เพื่อนำเสนอรูปแบบการพัฒนาการจัดการการท่องเที่ยวบนพื้นที่เศรษฐกิจพิเศษในจังหวัดสงขลา การวิจัยในครั้งนี้เป็นการวิจัยแบบผสมวิธี (Mixed Methods Research) การดำเนินการแบ่งเป็น ๒ ระยะ คือ

ระยะที่ ๑ การวิจัยเชิงปริมาณ (Quantitative Research) ผู้วิจัยได้เก็บรวบรวมข้อมูลจากกลุ่มตัวอย่างจำนวน ๔๕๐ ตัวอย่างซึ่งเป็นขนาดที่เหมาะสมในการวิเคราะห์โมเดลสมการโครงสร้าง แนวทางการสำรวจผู้วิจัยได้พัฒนาขึ้นเองโดยแบ่งแบบสอบถามออกเป็น ๕ ส่วน ประกอบด้วย ๑) แบบสอบถามเกี่ยวกับปัจจัยส่วนบุคคล ๒) แบบสอบถามเกี่ยวกับการจัดการการท่องเที่ยว ๓) แบบสอบถามเกี่ยวกับการมีส่วนร่วม ๔) สอบถามเกี่ยวกับหลักการบริหารธรรม ๕) สอบถามเกี่ยวกับการพัฒนาการจัดการการท่องเที่ยวในจังหวัดสงขลา ผลการทดสอบค่าความน่าเชื่อถือ (Reliability) ตามวิธีของครอนบาค (Cronbach) โดยใช้สัมประสิทธิ์แอลฟา (α -coefficient) ได้ค่าความเชื่อมั่นทั้งฉบับเท่ากับ ๐.๘๘๗ วิเคราะห์ข้อมูลโดยใช้ค่าความถี่ ค่าร้อยละ ค่าเฉลี่ย (\bar{X}) ส่วนเบี่ยงเบนมาตรฐาน (S.D.) ค่าสัมประสิทธิ์การกระจาย (C.V.) ค่าความเบ้ (Skewness) และค่าความโด่ง (Kurtosis) การวิเคราะห์ปัจจัยเชิงสำรวจ (EFA) การประมาณค่าความเที่ยง การวิเคราะห์ความตรงเชิงโครงสร้างโดยใช้การวิเคราะห์องค์ประกอบเชิงยืนยัน (CFA) การวิเคราะห์สหสัมพันธ์และการวิเคราะห์โมเดลสมการโครงสร้างเพื่อตรวจสอบความตรงตามกรอบแนวคิดในการวิจัยด้วยโปรแกรมทางสถิติ

ระยะที่ ๒ การวิจัยเชิงคุณภาพ (Qualitative Research) ผู้วิจัยเก็บรวบรวมข้อมูลโดยการสัมภาษณ์เชิงลึก (In-depth Interview) จากผู้ให้ข้อมูลสำคัญ (Key Informants) จำนวน ๑๗ รูปหรือคน โดยแบ่งออกเป็น ๕ กลุ่ม ได้แก่ ๑. กลุ่มนักวิชาการด้านพระพุทธศาสนา จำนวน ๓ รูปหรือคน ๒. กลุ่มนักวิชาการสาขาวิชารัฐประศาสนศาสตร์ จำนวน ๓ คน ๓. กลุ่มผู้บริหาร จำนวน ๔ คน ๔. กลุ่มผู้ประกอบการสถานบริการ จำนวน ๓ คน ๕. กลุ่มผู้สื่อข่าว จำนวน ๔ คน โดยใช้แบบสัมภาษณ์เชิงลึกแบบมีโครงสร้าง วิเคราะห์ข้อมูลโดยการวิเคราะห์เนื้อหาเชิงพรรณนา หลังจากนั้นผู้วิจัยทำการสนทนากลุ่มเฉพาะ (Focus Group Discussion) กับผู้ทรงคุณวุฒิเพื่อยืนยันโมเดลหลังการวิเคราะห์ข้อมูล สามารถสรุปผลการวิจัย อภิปรายผลการวิจัยและข้อเสนอแนะ ดังนี้

๕.๑ สรุปผลการวิจัย

การเสนอสรุปผลการวิจัยครั้งนี้ แบ่งเป็น ๒ ส่วนคือ ส่วนที่ ๑ เป็นการสรุปผลการวิเคราะห์ข้อมูลเบื้องต้น และส่วนที่ ๒ เป็นการสรุปผลการวิเคราะห์ข้อมูลตามวัตถุประสงค์ของการวิจัย และสามารถสรุปผลการวิจัยได้ดังต่อไปนี้

๕.๑.๑ สรุปผลการวิเคราะห์ข้อมูลเบื้องต้น

จากผลการศึกษาพบว่า ผู้ตอบแบบสอบถามส่วนใหญ่เป็นเพศหญิง จำนวน ๒๗๒ คน คิดเป็นร้อยละ ๕๕.๕ มีอายุต่ำกว่า ๓๐ ปี มีจำนวน ๒๒๔ คน คิดเป็นร้อยละ ๔๕.๗ มีการศึกษาระดับปริญญาตรี จำนวน ๒๙๔ คน คิดเป็นร้อยละ ๖๐.๐ มีการศึกษาระดับต่ำกว่าปริญญาตรี จำนวน ๑๕๐ คน คิดเป็นร้อยละ ๓๐.๖ มีอาชีพค้าขาย จำนวน ๑๖๒ คน คิดเป็นร้อยละ ๓๓.๑ มีรายได้ต่อเดือนอยู่ระหว่าง ๑๐,๐๐๐ - ๒๐,๐๐๐ บาท จำนวน ๑๙๘ คน คิดเป็นร้อยละ ๔๐.๔

ข้อมูลเกี่ยวกับการจัดการท่องเที่ยวในภาพรวมอยู่ในระดับมาก คือ สิ่งดึงดูดใจ (Attraction) ($\bar{X} = ๓.๘๘, S.D. = ๐.๖๖๔$) สิ่งอำนวยความสะดวก (Amenities) ($\bar{X} = ๓.๘๑, S.D. = ๐.๖๖๖$) ที่พัก (Accommodation) ($\bar{X} = ๓.๗๖, S.D. = ๐.๖๓๗$) กิจกรรม (Activities) ($\bar{X} = ๓.๗๔, S.D. = ๐.๖๗๑$) และการเข้าถึง (Access) ($\bar{X} = ๓.๖๘, S.D. = ๐.๖๗๗$)

ข้อมูลเกี่ยวกับการมีส่วนร่วมของประชาชน ในภาพรวมอยู่ในระดับมาก ($\bar{X} = ๓.๑๒, S.D. = ๑.๐๐๒$) เมื่อพิจารณาเป็นรายด้านโดยเรียงลำดับตามค่าเฉลี่ย ดังนี้ การรับผลประโยชน์ ($\bar{X} = ๓.๕๒, S.D. = ๐.๘๒๖$) มีค่าเฉลี่ยอยู่ในระดับมาก รองลงมาคือ การดำเนินการ ($\bar{X} = ๓.๑๔, S.D. = ๑.๐๙๕$) การวางแผน ($\bar{X} = ๓.๐๑, S.D. = ๑.๒๓๓$) ส่วน การติดตามประเมินผล ในภาพรวมอยู่ในระดับปานกลาง ($\bar{X} = ๒.๙๐, S.D. = ๑.๑๖๒$)

ข้อมูลเกี่ยวกับหลักอธิปไตย ๗ ในภาพรวมอยู่ในระดับมาก ($\bar{X} = ๓.๔๕, S.D. = ๐.๖๖๑$) เมื่อพิจารณาเป็นรายด้านโดยเรียงลำดับตามค่าเฉลี่ยดังนี้ การให้ความเคารพสถานที่ ($\bar{X} = ๓.๘๒, S.D. = ๐.๖๔๗$) รองลงมาคือ ให้การดูแลเอาใจใส่แก่ผู้มาเยือน ($\bar{X} = ๓.๖๔, S.D. = ๐.๖๖๑$) เคารพสิทธิมนุษยชน ($\bar{X} = ๓.๕๙, S.D. = ๐.๗๑๗$) ให้ความเคารพและรับฟังความคิดเห็นของผู้ใหญ่ ($\bar{X} = ๓.๕๔, S.D. = ๐.๗๓๕$) การไม่ตั้งกฎระเบียบตามที่ขัดต่อระเบียบเดิม ($\bar{X} = ๓.๔๐, S.D. = ๐.๗๓๕$) พร้อมเพื่อกันประชุม ($\bar{X} = ๓.๑๒, S.D. = ๑.๐๒๖$) และหมั่นประชุมกันเนื่องนิตย์ ($\bar{X} = ๓.๐๒, S.D. = ๑.๐๕๘$)

ข้อมูลเกี่ยวกับการพัฒนาการจัดการการท่องเที่ยวบนพื้นที่เศรษฐกิจพิเศษในจังหวัดสงขลา ในภาพรวมอยู่ในระดับมาก ($\bar{X} = ๓.๖๖, S.D. = ๐.๖๒๓$) เมื่อพิจารณาเป็นรายด้านโดยเรียงลำดับตามค่าเฉลี่ยดังนี้ การพัฒนาโครงสร้างพื้นฐานและสิ่งอำนวยความสะดวก ($\bar{X} = ๓.๗๑, S.D. = ๐.๖๓๘$) รองลงมา คือ การพัฒนาบุคลากรด้านการท่องเที่ยว ($\bar{X} = ๓.๗๑, S.D. = ๐.๖๓๘$) การพัฒนาคุณภาพแหล่งท่องเที่ยว ($\bar{X} = ๓.๖๖, S.D. = ๐.๖๓๔$) การบูรณาการการบริหารจัดการการท่องเที่ยว ($\bar{X} = ๓.๖๒, S.D. = ๐.๗๓๗$)

๕.๑.๒ สรุปผลการวิเคราะห์ข้อมูลตามวัตถุประสงค์ของการวิจัย

การเสนอผลการวิเคราะห์ข้อมูลในตอนนี ผู้วิจัยนำเสนอสาระจากวิธีการเชิงปริมาณ และเชิงคุณภาพ แยกตามวัตถุประสงค์การวิจัยเป็น ๓ ด้านคือ ๑) สภาพการจัดการการท่องเที่ยวบนพื้นที่เศรษฐกิจพิเศษในจังหวัดสงขลา ๒) ความสัมพันธ์เชิงสาเหตุการจัดการการท่องเที่ยวบนพื้นที่เศรษฐกิจพิเศษในจังหวัดสงขลาและ ๓) รูปแบบการพัฒนาการจัดการการท่องเที่ยวบนพื้นที่เศรษฐกิจพิเศษในจังหวัดสงขลา

๑) สภาพการพัฒนาการจัดการการท่องเที่ยวบนพื้นที่เศรษฐกิจพิเศษในจังหวัดสงขลา

จากผลการศึกษาสภาพการจัดการการท่องเที่ยวบนพื้นที่เศรษฐกิจพิเศษในจังหวัดสงขลา ๕ ด้านพบว่า

(๑) การพัฒนาคุณภาพแหล่งท่องเที่ยว ได้แก่ มีการกำหนดขีดความสามารถในการรองรับแหล่งท่องเที่ยวหลักพร้อมกำหนดมาตรการควบคุมดูแลกำกับให้ชัดเจนสร้างการรับรู้ ความตระหนักจิตสำนึกในการอนุรักษ์ทรัพยากรท่องเที่ยว มีความหลากหลายของกิจกรรมโดยผสมผสานวัฒนธรรมท้องถิ่น เพื่อสร้างความสมดุลเชิงเวลาและฤดูกาลการท่องเที่ยว มีการส่งเสริมการพัฒนาการท่องเที่ยวโดยชุมชน สร้างสรรค์กิจกรรมการท่องเที่ยวใหม่ ๆ มีการพัฒนาโครงสร้างพื้นฐานเพื่อสนับสนุนการท่องเที่ยวและสนับสนุนภาคเอกชนลงทุนพัฒนากิจกรรมท่องเที่ยวที่มีแนวโน้มเติบโตสูงและมีการพัฒนาคุณภาพสินค้าบรรจุภัณฑ์ให้มีความทันสมัยและการให้บริการแบบครบวงจรในกิจกรรมที่มีศักยภาพ

(๒) การพัฒนาโครงสร้างพื้นฐานและสิ่งอำนวยความสะดวก ได้แก่ มีการยกระดับคุณภาพของบริการและสิ่งอำนวยความสะดวกเพื่อการเดินทางโดยระบบขนส่งสาธารณะ มีการปรับปรุงสิ่งอำนวยความสะดวกและปัจจัยสนับสนุนในการเข้าถึงและเข้าชมสถานที่ท่องเที่ยว มีการพัฒนาและปรับปรุงแอปพลิเคชันที่อำนวยความสะดวกให้นักท่องเที่ยว สำหรับแหล่งท่องเที่ยวที่สำคัญ มีการส่งเสริมสุขอนามัยในแหล่งท่องเที่ยวและพัฒนามาตรฐานและระบบจัดการขยะและบำบัดน้ำเสีย มีการปรับปรุงประสิทธิภาพและอำนวยความสะดวกในขั้นตอนในการคมนาคมระหว่างประเทศทางบกและทางน้ำ

(๓) การพัฒนาบุคลากรด้านการท่องเที่ยว ได้แก่ มีการปรับปรุงหลักสูตรการศึกษาชาติเพื่อพัฒนาศักยภาพบุคลากรและสร้างจิตสำนึกประชาชนเพื่อสนับสนุนการท่องเที่ยว มีการพัฒนาหลักสูตรอบรมทักษะการประกอบธุรกิจสำหรับชุมชน เพื่อส่งเสริมการสร้างรายได้ในท้องถิ่น มีความรู้ความเข้าใจและสามารถให้คำแนะนำแก่นักท่องเที่ยวได้เป็นอย่างดี มีการส่งเสริมให้ประชาชนตระหนักถึงคุณค่าและเข้าใจในอัตลักษณ์ท้องถิ่นและมีการส่งเสริมให้ความรู้และจัดตั้งที่ปรึกษาเพื่อธุรกิจเกิดใหม่และธุรกิจรายย่อยในอุตสาหกรรมท่องเที่ยว

(๔) การสร้างความเชื่อมั่นของนักท่องเที่ยว ได้แก่ มีการส่งเสริมภาพลักษณ์ให้เป็นแหล่งท่องเที่ยวคุณภาพและมีมาตรฐานด้านความปลอดภัย สร้างการรับรู้ แนวทางปฏิบัติ เพื่อความปลอดภัย มีการส่งเสริมการบังคับใช้และให้ความรู้เกี่ยวกับกฎหมายด้านความปลอดภัยแก่นักท่องเที่ยว มีการให้คำแนะนำการบริการด้านการท่องเที่ยวสำหรับการท่องเที่ยวออกฤดูกาล มีการให้คำแนะนำการสร้างแบรนด์ท้องถิ่นให้เป็นแหล่งท่องเที่ยวคุณภาพคงเอกลักษณ์ความเป็นไทยให้เป็น

เข้าใจในเวทีโลกและมีการพัฒนาสัญลักษณ์ส่งเสริมชุมชนสร้างสรรค์สินค้าและบริการสะท้อนอัตลักษณ์ชุมชนและแบรนด์

(๕) การบูรณาการการบริหารจัดการการท่องเที่ยว ได้แก่ มีการส่งเสริมความร่วมมือระหว่างหน่วยงานที่เกี่ยวข้องที่เกี่ยวข้องในการบังคับใช้กฎหมาย มีการส่งเสริมการตลาดและการประชาสัมพันธ์ เพื่อการท่องเที่ยวผ่านกรอบความร่วมมือและข้อตกลงระหว่างประเทศและอำนวยความสะดวกในการเดินทางท่องเที่ยวในระดับภูมิภาค มีการส่งเสริมความสัมพันธ์ในรูปแบบเมืองพี่เมืองน้อง เมืองแฝดด้านการท่องเที่ยวกับต่างประเทศ มีการขับเคลื่อนแผนและการปฏิบัติการ การท่องเที่ยวโดยชุมชน (CBT) อย่างเป็นระบบและมีการส่งเสริมการกระจายอำนาจสู่หน่วยงานระดับท้องถิ่น

๒) ความสัมพันธ์เชิงสาเหตุการพัฒนาการจัดการการท่องเที่ยวบนพื้นที่เศรษฐกิจพิเศษในจังหวัดสงขลา

อิทธิพลทางตรงและอิทธิพลทางอ้อมของตัวแปรที่ส่งผลต่อการพัฒนาการจัดการการท่องเที่ยวบนพื้นที่เศรษฐกิจพิเศษในจังหวัดสงขลา พบว่า

(๑) การจัดการการท่องเที่ยว

เมื่อพิจารณาอิทธิพลทางตรงและทางอ้อมระหว่างตัวแปรในโมเดล การจัดการการท่องเที่ยว (MM) กับการพัฒนาการจัดการการท่องเที่ยวบนพื้นที่เศรษฐกิจพิเศษในจังหวัดสงขลา (TOURISM) ขนาดความสัมพันธ์เท่ากับ ๐.๗๓ แยกเป็นอิทธิพลทางตรง ๐.๑๔ และอิทธิพลทางอ้อม ๐.๓๗ เป็นอิทธิพลรวม ๐.๕๑ โดยมีค่าอิทธิพลทางอ้อม และอิทธิพลรวมส่งผลการพัฒนาการจัดการการท่องเที่ยวบนพื้นที่เศรษฐกิจพิเศษในจังหวัดสงขลา อย่างมีนัยสำคัญทางสถิติที่ระดับ ๐.๐๑ หมายความว่า การจัดการการท่องเที่ยว ประกอบด้วย สิ่งดึงดูดใจ กิจกรรม การเข้าถึง สิ่งอำนวยความสะดวก ที่พัก ทำให้เกิดการพัฒนาการจัดการการท่องเที่ยวบนพื้นที่เศรษฐกิจพิเศษในจังหวัดสงขลา ร้อยละ ๕๑

(๒) การมีส่วนร่วมของประชาชน (PARTI)

เมื่อพิจารณาอิทธิพลทางตรงและทางอ้อมระหว่างตัวแปรในโมเดล พบว่า การมีส่วนร่วมของประชาชน (PARTI) กับการพัฒนาการจัดการการท่องเที่ยวบนพื้นที่เศรษฐกิจพิเศษในจังหวัดสงขลา (TOUR) ขนาดความสัมพันธ์เท่ากับ ๐.๖๗ แยกเป็นอิทธิพลทางตรง ๐.๐๘ และอิทธิพลทางอ้อม ๐.๒๙ เป็นอิทธิพลรวม ๐.๓๗ โดยที่มีอิทธิพลทางตรง อิทธิพลทางอ้อม และอิทธิพลรวมการพัฒนาการจัดการการท่องเที่ยวบนพื้นที่เศรษฐกิจพิเศษในจังหวัดสงขลา (TOUR) อย่างมีนัยสำคัญทางสถิติที่ระดับ ๐.๐๑ หมายความว่า การมีส่วนร่วมของประชาชน ประกอบด้วย การวางแผน การดำเนินงาน การติดตามผล การรับผลประโยชน์ ทำให้เกิดการพัฒนาการจัดการการท่องเที่ยวบนพื้นที่เศรษฐกิจพิเศษในจังหวัดสงขลา ร้อยละ ๓๗

(๓) หลักอุปถัมภ์ (PRO)

เมื่อพิจารณาอิทธิพลทางตรงของหลักอุปถัมภ์ (PRO) อันประกอบด้วย หมั่นประชุมกันเนืองนิตย์ พร้อมเพรียงกันประชุม การไม่ตั้งกฎระเบียบตามที่ขัดต่อระเบียบเดิม ให้ความเคารพและรับฟังความคิดเห็นของผู้ใหญ่ เคารพสิทธิมนุษยชน การให้ความเคารพสถานที่ ให้การดูแลเอาใจใส่แก่ผู้มาเยือน พบว่า มีขนาดความสัมพันธ์เท่ากับ ๐.๙๓ มีขนาดอิทธิพลทางตรงส่งผลการ

พัฒนาการจัดการการท่องเที่ยวบนพื้นที่เศรษฐกิจพิเศษในจังหวัดสงขลา (TOUR) เท่ากับ ๗๘ อย่างมีนัยสำคัญทางสถิติที่ระดับ ๐.๐๑ หมายความว่า เมื่อนำหลักการบริหารนิยธรรม ๗ มาช่วยสนับสนุนจะทำให้เกิดการพัฒนาการจัดการการท่องเที่ยวบนพื้นที่เศรษฐกิจพิเศษในจังหวัดสงขลาร้อยละ ๗๘

๓) รูปแบบการพัฒนาการจัดการการท่องเที่ยวบนพื้นที่เศรษฐกิจพิเศษในจังหวัดสงขลา

การวิจัยนี้มี ๔ ตัวแปรแฝง อันประกอบด้วย การจัดการการท่องเที่ยว การมีส่วนร่วมของประชาชน อภิธานียาธรรม และการพัฒนาการจัดการการท่องเที่ยวบนพื้นที่เศรษฐกิจพิเศษในจังหวัดสงขลา ผลจากการวิเคราะห์โมเดล พบว่า ค่า p-value เท่ากับ ๐.๐๕๑, ค่าไค-สแควร์ (χ^2) เท่ากับ ๑๒๑.๘๒, ค่าองศาอิสระ (df) เท่ากับ ๙๘, ค่าสัดส่วนไค-สแควร์ (χ^2/df) เท่ากับ ๑.๒๔, ค่าดัชนีวัดระดับความสอดคล้อง (GFI) เท่ากับ ๐.๙๖, ค่าดัชนีวัดระดับความสอดคล้องที่ปรับแก้แล้ว (AGFI) เท่ากับ ๐.๙๑, ค่าดัชนีวัดระดับความสอดคล้องเปรียบเทียบ (CFI) เท่ากับ ๑.๐๐, ค่ารากของค่าเฉลี่ยกำลังสองของความคลาดเคลื่อนมาตรฐาน (SRMR) เท่ากับ ๐.๐๓๓, ค่าความคลาดเคลื่อนในการประมาณค่าพารามิเตอร์ (RMSEA) เท่ากับ ๐.๐๒๙ แสดงให้เห็นว่าค่าสถิติความสอดคล้องของรูปแบบการพัฒนาการจัดการการท่องเที่ยวบนพื้นที่เศรษฐกิจพิเศษในจังหวัดสงขลาเชิงสมมติฐานที่ผู้วิจัยพัฒนาขึ้นสอดคล้องกลมกลืนกับข้อมูลเชิงประจักษ์ซึ่งเป็นไปตามสมมติฐานการวิจัยที่กำหนดไว้

เมื่อทำการวิเคราะห์หือทธิพลแล้ว พบว่า การจัดการการท่องเที่ยวและการมีส่วนร่วมของประชาชน มีอิทธิพลทางตรงต่อการพัฒนาการจัดการการท่องเที่ยวบนพื้นที่เศรษฐกิจพิเศษในจังหวัดสงขลา แต่ปัจจัยทั้ง ๒ ประการนั้นเมื่อส่งผ่านหลักธรรม คือ หลักการบริหารนิยธรรม ๗ พบว่า มีอิทธิพลต่อการพัฒนาการจัดการการท่องเที่ยวบนพื้นที่เศรษฐกิจพิเศษในจังหวัดสงขลา อย่างมีนัยสำคัญทางสถิติที่ระดับ ๐.๐๑ โดยมีอิทธิพลคิดเป็นร้อยละ ๗๘

การพัฒนาการจัดการการท่องเที่ยวบนพื้นที่เศรษฐกิจพิเศษในจังหวัดสงขลาทั้ง ๕ ด้านประกอบด้วย ๑. การพัฒนาคุณภาพแหล่งท่องเที่ยว ๒. การพัฒนาโครงสร้างพื้นฐานและสิ่งอำนวยความสะดวก ๓. การพัฒนาบุคลากรด้านการท่องเที่ยว ๔. การสร้างความเชื่อมั่นของนักท่องเที่ยว ๕. การบูรณาการการบริหารจัดการการท่องเที่ยว โดยในการพัฒนาการจัดการการท่องเที่ยวนั้นมีปัจจัยพื้นฐาน ๒ อย่าง คือ การจัดการการท่องเที่ยวและการมีส่วนร่วมของประชาชน นอกจากนี้ยังบูรณาการหลักธรรมคือหลักการบริหารนิยธรรมมาใช้เพื่อให้เกิดการพัฒนาการจัดการการท่องเที่ยวที่ถูกต้องตามหลักการ โดยในแต่ละด้านมีจุดเด่น ดังนี้

การพัฒนาการจัดการการท่องเที่ยวบนพื้นที่เศรษฐกิจพิเศษในจังหวัดสงขลา ทั้ง ๕ ด้านประกอบด้วย ๑. การพัฒนาคุณภาพแหล่งท่องเที่ยว ๒. การพัฒนาโครงสร้างพื้นฐานและสิ่งอำนวยความสะดวก ๓. การพัฒนาบุคลากรด้านการท่องเที่ยว ๔. การสร้างความเชื่อมั่นของนักท่องเที่ยว ๕. การบูรณาการการบริหารจัดการการท่องเที่ยว โดยการพัฒนาการจัดการการท่องเที่ยวบนพื้นที่เศรษฐกิจพิเศษ โดยอาศัยปัจจัยการจัดการการท่องเที่ยวที่ดีและความร่วมมือของประชาชนทั้ง ๒ อย่าง เพื่อเป็นตัวสนับสนุนให้การพัฒนาการจัดการการท่องเที่ยว คือ การจัดการการท่องเที่ยวและการมีส่วนร่วมของประชาชน นอกจากนี้ยังบูรณาการหลักการบริหารนิยธรรม ๗ มาใช้เพื่อเป็นตัวส่งเสริมให้เกิดการพัฒนาการจัดการการท่องเที่ยวบนพื้นที่เศรษฐกิจพิเศษในจังหวัดสงขลามากยิ่งขึ้นและในแต่ละด้านมีลักษณะ ดังนี้

การพัฒนาการจัดการการท่องเที่ยวบนพื้นที่เศรษฐกิจพิเศษในจังหวัดสงขลา ๕ ด้านมีลักษณะ ดังนี้

๑) การพัฒนาคุณภาพแหล่งท่องเที่ยว ประกอบด้วย การกำหนดขีดความสามารถในการรองรับแหล่งท่องเที่ยว มีความหลากหลายของกิจกรรมโดยผสมผสานวัฒนธรรมท้องถิ่นและสร้างสรรค์กิจกรรมการท่องเที่ยวใหม่ ๆ

๒) ด้านการพัฒนาโครงสร้างพื้นฐานและสิ่งอำนวยความสะดวก ประกอบด้วย การยกระดับคุณภาพของบริการและสิ่งอำนวยความสะดวก สนับสนุนในการเข้าถึงและเข้าชมสถานที่ท่องเที่ยวและการพัฒนาและปรับปรุงแอปพลิเคชันที่อำนวยความสะดวก

๓) การพัฒนาบุคลากรด้านการท่องเที่ยว ประกอบด้วย การสร้างจิตสำนึกประชาชนเพื่อสนับสนุนการท่องเที่ยว การพัฒนาหลักสูตรอบรมทักษะการประกอบธุรกิจสำหรับชุมชนและสามารถให้คำแนะนำแก่นักท่องเที่ยวได้

๔) การสร้างความเชื่อมั่นของนักท่องเที่ยว ประกอบด้วย การส่งเสริมภาพลักษณ์ให้เป็นแหล่งท่องเที่ยวคุณภาพ การส่งเสริมการบังคับใช้และให้ความรู้เกี่ยวกับกฎหมายด้านความปลอดภัยและการให้คำแนะนำการบริการด้านการท่องเที่ยวสำหรับการท่องเที่ยวออกฤดูกาล

๕) การบูรณาการการบริหารจัดการการท่องเที่ยว ประกอบด้วย การส่งเสริมความร่วมมือระหว่างหน่วยงานที่เกี่ยวข้องที่เกี่ยวข้อง การส่งเสริมการตลาดและการประชาสัมพันธ์และการส่งเสริมความสัมพันธ์ด้านการท่องเที่ยวกับต่างประเทศ

โดยการจัดการการท่องเที่ยวทั้ง ๕ ด้าน ดังกล่าวเป็นปัจจัย ๒ ประการ คือ

๑. การจัดการการท่องเที่ยว มีลักษณะดังนี้

๑) สิ่งดึงดูดใจ (Attraction) ประกอบด้วย มีความสวยงามและสะอาดตามสุขอนามัย การใช้เทคโนโลยีเข้ามามีส่วนช่วยในระบบการจัดการการท่องเที่ยวที่ทันสมัยเข้าถึงได้ง่ายและการจัดวางแผนผังเมืองได้อย่างเป็นระเบียบ

๒) กิจกรรม (Activities) ประกอบด้วย มีกิจกรรมที่นักท่องเที่ยวสามารถทำในช่วงเวลาที่พำนักและท่องเที่ยว ณ สถานที่นั้น ๆ มีกิจกรรมให้กับนักท่องเที่ยวได้เที่ยวชมที่หลากหลายและมีการเพิ่มความน่าสนใจของการท่องเที่ยวและช่วงเวลาพักผ่อนของนักท่องเที่ยว

๓) การเข้าถึง (Access) ประกอบด้วย มีความสะดวกในการเดินทางมายังแหล่งท่องเที่ยว การจัดเส้นทางเท้าที่มีระยะทางที่เหมาะสมและมีการกำหนดแผนผังระยะทางจากตัวเมืองสู่แหล่งท่องเที่ยวที่ชัดเจนและมีเส้นทางที่หลากหลาย

๔) สิ่งอำนวยความสะดวก (Amenities) ประกอบด้วย สามารถใช้เทคโนโลยีที่ทันสมัยสืบค้นหาข้อมูลแหล่งท่องเที่ยวหรือสถานบริการได้สะดวกสบาย มีการให้บริการระบบสาธารณูปการขั้นพื้นฐานต่าง ๆ ที่จำเป็นต่อการท่องเที่ยวและมีระบบสื่อความหมายและระบบการจัดการสิ่งอำนวยความสะดวก ณ แหล่งท่องเที่ยว

๕) ที่พัก (Accommodation) ประกอบด้วย มีความหลากหลายด้านราคาเพื่อให้นักท่องเที่ยวได้เลือกสรรตามฐานะหรือความพึงพอใจ ที่พักอยู่ไม่ไกลจากแหล่งท่องเที่ยวมากนักที่นักท่องเที่ยวสามารถเดินทางมายังแหล่งท่องเที่ยวได้ง่ายและมีความปลอดภัยและมีจำนวนที่พักที่เพียงพอและหลากหลายเหมาะสมกับนักท่องเที่ยว

๒. การมีส่วนร่วมของประชาชนมีลักษณะ ดังนี้

๑) การวางแผน ประกอบด้วย การมีส่วนร่วมในการแสดงความคิดเห็น การมีส่วนร่วมในการวางแผนและการมีส่วนร่วมในการประสานงานกับหน่วยงานที่เกี่ยวข้องในการดำเนินการวางแผนด้านการท่องเที่ยว

๒) การดำเนินการ ประกอบด้วย การมีส่วนร่วมในการชักชวนผู้อื่นให้เข้าร่วมกิจกรรมการท่องเที่ยวในพื้นที่ การมีส่วนร่วมในการปฏิบัติตามแผนของชุมชนที่ได้วางไว้และการมีส่วนร่วมในการจัดกิจกรรมด้านการพัฒนาการท่องเที่ยวกับหน่วยงานราชการ

๓) การติดตามประเมินผล ประกอบด้วย การมีส่วนร่วมในการประชุมฯ ร่วมแสดงความคิดเห็นในการติดตามและประเมินผล การมีส่วนร่วมในการสรุปผลการดำเนินงานด้านการท่องเที่ยว และการมีส่วนร่วมในการติดตามและร่วมหาแนวทางในการปรับปรุงการดำเนินงานด้านการท่องเที่ยว

๔) การรับผลประโยชน์ ประกอบด้วย การได้ใช้ประโยชน์ในสถานที่ท่องเที่ยวแห่งนี้ เป็นสถานที่ประกอบกิจการค้าขายหรือได้เป็นสถานที่พักผ่อนอย่างเต็มที่ การได้รับประโยชน์จากการพัฒนาคุณภาพและมาตรฐานของสินค้าและบริการด้านการท่องเที่ยวและการได้รับรายได้เพิ่มขึ้นจากการท่องเที่ยวในสถานที่แห่งนี้

โดยปัจจัยทั้ง ๒ ประการจะต้องบูรณาการหลักการบริหารนิยธรรม ๗ มาใช้เพื่อเป็นตัวส่งเสริมให้เกิดการพัฒนาการจัดการการท่องเที่ยวบนพื้นที่เศรษฐกิจพิเศษในจังหวัดสงขลา ดังนี้

หลักการบริหารนิยธรรม ๗ มีหลักปฏิบัติ ดังนี้

๑) หมั่นประชุมกันเนืองนิตย์ ประกอบด้วย ปรีกษาหารือถึงพัฒนาอยู่เป็นนิตย์ แก้ไขปัญหาและแลกเปลี่ยนความคิดเห็นซึ่งกันและกันและการสร้างความเข้าใจกระบวนการอย่างชัดเจน ไม่คลุมเครือ

๒) พြ้อมเพียงกันประชุม ประกอบด้วย ประกาศวันเวลาดนัดประชุมชัดเจนทั่วถึง เนื้อหาสาระตรงประเด็นและแสดงความคิดเห็นได้อย่างเต็มที่

๓) การไม่ตั้งกฎระเบียบตามที่ขัดต่อระเบียบเดิม ประกอบด้วย การกำหนดระเบียบไว้ อย่างยุติธรรมโดยไม่เอื้อต่อนายทุนใหญ่ การออกกฎระเบียบในการทำธุรกิจ ค้าขาย เป็นไปอย่างถูกต้องชอบธรรมและคนในพื้นที่ยอมรับและสามารถปฏิบัติตามหลักกฎเกณฑ์ได้

๔) ให้ความเคารพและรับฟังความคิดเห็นของผู้ใหญ่ ประกอบด้วย เคารพและเชื่อฟังจากคำแนะนำ แนวทางการแก้ไขปัญหาและเปิดโอกาสรับฟังปัญหาและนำมาพัฒนาปรับปรุง

๕) เคารพสิทธิมนุษยชน ประกอบด้วย จัดทำนโยบาย สร้างองค์ความรู้และปลูกจิตสำนึก

๖) การให้ความเคารพสถานที่ ประกอบด้วย ปฏิบัติตามกฎหมาย ระเบียบ ข้อบังคับ ให้ความเคารพต่อวัฒนธรรมในพื้นที่และสามารถแนะนำปฏิบัติให้ถูกต้องแก่นักท่องเที่ยว

๗) ให้การดูแลเอาใจใส่แก่ผู้มาเยือน ประกอบด้วย สร้างความประทับใจและค่านิยม ให้ความช่วยเหลือแก่นักท่องเที่ยวในเรื่องการจ้างหรือการบริการที่แพงเกินกว่าเหตุหรือถูกเอาเปรียบและมีนโยบายเชิญชวนให้นักท่องเที่ยวได้กลับมาเที่ยวอีกครั้ง

๕.๒ อภิปรายผลการวิจัย

ในการวิจัยครั้งนี้ผู้วิจัยอภิปรายผลตามวัตถุประสงค์ของการวิจัย ๓ ส่วนคือ ๑) สภาพการจัดการการท่องเที่ยวบนพื้นที่เศรษฐกิจพิเศษในจังหวัดสงขลา ๒) ความสัมพันธ์เชิงสาเหตุการจัดการการท่องเที่ยวบนพื้นที่เศรษฐกิจพิเศษในจังหวัดสงขลา และ ๓) รูปแบบการพัฒนาการจัดการการท่องเที่ยวบนพื้นที่เศรษฐกิจพิเศษในจังหวัดสงขลา โดยยกข้อค้นพบจากผลการวิจัยที่น่าสนใจมาอภิปรายผล ดังนี้

๕.๒.๑ สภาพการพัฒนาการจัดการการท่องเที่ยวบนพื้นที่เศรษฐกิจพิเศษในจังหวัดสงขลา

จากผลการวิจัยการพัฒนาการจัดการการท่องเที่ยวบนพื้นที่เศรษฐกิจพิเศษในจังหวัดสงขลาพบว่า ทั้ง ๕ ด้าน คือ ๑. การพัฒนาคุณภาพแหล่งท่องเที่ยว ๒. การพัฒนาโครงสร้างพื้นฐานและสิ่งอำนวยความสะดวก ๓. การพัฒนาบุคลากรด้านการท่องเที่ยว ๔. การสร้างความเชื่อมั่นของนักท่องเที่ยว ๕. การบูรณาการการบริหารจัดการการ ผลการวิจัยอยู่ในระดับมากทุกด้าน แต่ด้านที่มีค่าเฉลี่ยสูงสุด คือ การพัฒนาโครงสร้างพื้นฐานและสิ่งอำนวยความสะดวก แสดงให้เห็นว่าการพัฒนาการจัดการการท่องเที่ยวมุ่งเน้นไปที่โครงสร้างพื้นฐานและสิ่งอำนวยความสะดวกทางการท่องเที่ยวเป็นสิ่งที่จะช่วยให้นักท่องเที่ยวได้รับความสะดวกสบายและมีความสุข ซึ่งเป็นเป้าหมายของนักท่องเที่ยวทุกคนนั้นสิ่งอำนวยความสะดวกเป็นสิ่งที่สำคัญอาทิเช่น ที่พักแรม อาหารและสถานบันเทิง การบริการนำเที่ยวและมัคคุเทศก์ สินค้าที่ระลึก ระเบียบการเข้า-ออกประเทศ และโครงสร้างพื้นฐานเพื่อให้นักท่องเที่ยวประทับใจซึ่งสอดคล้องกับงานวิจัยของ **กรกช ตราชูและคณะ**^๑ ได้ศึกษาวิจัยเรื่อง “การพัฒนาการท่องเที่ยวเชิงสร้างสรรค์บ้านด่านเกวียน อำเภอโคกชัย จังหวัดนครราชสีมา” ผลการวิจัยพบว่า ทรัพยากรการท่องเที่ยวมีศักยภาพ ได้แก่ แม่น้ำมูล การทำเครื่องปั้นดินเผา ประเพณี วัฒนธรรม วิถีชีวิตของคนในชุมชนและมีที่พักแบบสัมผัสวิถีชีวิตชุมชน ส่วนแนวทางการพัฒนาการท่องเที่ยวเชิงสร้างสรรค์ มี ๖ ด้าน ได้แก่ พัฒนาสิ่งดึงดูดใจของแหล่งท่องเที่ยวไม่ว่าจะเป็น ที่พัก อาหาร สินค้าที่ระลึก ให้มีความหลากหลายกับทุกช่วงวัย การเข้าถึงแหล่งท่องเที่ยว รวมถึงการเข้าถึงข้อมูลได้สะดวก เพิ่มสิ่งอำนวยความสะดวกในแหล่งท่องเที่ยว ปรับปรุงที่พักแบบสัมผัสวิถีชีวิตชุมชน เน้นการจัดกิจกรรมทางการท่องเที่ยวที่ให้นักท่องเที่ยวมีส่วนร่วมมากขึ้น การบริหารจัดการแหล่งท่องเที่ยวเน้นการท่องเที่ยวโดยชุมชน และพัฒนาการตลาดการสื่อสารแบบบูรณาการไปยังกลุ่มนักท่องเที่ยวเป้าหมายท่องเที่ยวและสอดคล้องกับงานวิจัยของ **พงษ์ศักดิ์ เพชรสถิตย์**^๒ ได้ศึกษาวิจัยเรื่อง “ยุทธศาสตร์การบริหารจัดการการท่องเที่ยวอย่างยั่งยืนของจังหวัดกำแพงเพชร” ผลการวิจัย พบว่า ปัจจัยที่มีผลต่อยุทธศาสตร์การบริหารจัดการการท่องเที่ยวอย่างยั่งยืนของจังหวัดกำแพงเพชร พบว่า ประกอบด้วย นโยบายการพัฒนาการจัดการท่องเที่ยวและ

^๑ กรกช ตราชูและคณะ, “การพัฒนาการท่องเที่ยวเชิงสร้างสรรค์บ้านด่านเกวียน อำเภอโคกชัย จังหวัดนครราชสีมา”, **วารสารรัชต์ภาคย์**, (ฉบับพิเศษ ครอบรอบ ๒๓ ปี ๒๕๕๙) : ๑๖๕.

^๒ พงษ์ศักดิ์ เพชรสถิตย์, “ยุทธศาสตร์การบริหารจัดการการท่องเที่ยวอย่างยั่งยืนของจังหวัดกำแพงเพชร”, **วิทยานิพนธ์รัฐประศาสนศาสตรดุษฎีบัณฑิต สาขาวิชารัฐประศาสนศาสตร์**, (บัณฑิตวิทยาลัย : มหาวิทยาลัยราชภัฏวไลยอลงกรณ์ ในพระบรมราชูปถัมภ์, ๒๕๕๘).

ปัจจัยด้านการบริหารจัดการ โดยรวมนโยบายการท่องเที่ยวของจังหวัดกำแพงเพชรอยู่ในระดับมาก และเรียงลำดับจากค่าเฉลี่ยมากที่สุดไปหาน้อยที่สุด ดังนี้ ด้านวัตถุประสงค์ชัดเจน ด้านมีความต่อเนื่องและด้านการนำไปปฏิบัติได้ ตามลำดับ ส่วนปัจจัยด้านการบริหารจัดการ โดยรวมอยู่ในระดับมากและเรียงลำดับจากค่าเฉลี่ยมากที่สุดไปหาน้อยที่สุด ดังนี้ ปัจจัยการบริหารจัดการภาครัฐ ปัจจัยการบริหารจัดการภาคเอกชนและปัจจัยการบริหารจัดการภาคประชาชนและองค์กรท้องถิ่น ตามลำดับ สำหรับตัวแปรนโยบายการท่องเที่ยวของจังหวัดกำแพงเพชร ประกอบด้วย ด้านมีวัตถุประสงค์ที่ชัดเจน ด้านมีความต่อเนื่อง ด้านการนำไปปฏิบัติได้และด้านการวัดผลและประเมินได้ สามารถอธิบายความผันแปรของยุทธศาสตร์การพัฒนาการท่องเที่ยวอย่างยั่งยืน และสอดคล้องกับงานวิจัย รัศมี อ่อนปรีดา^๓ ได้ศึกษาวิจัยเรื่อง “การพัฒนาการท่องเที่ยวอย่างยั่งยืนของจังหวัดราชบุรีและสมุทรสงคราม” ผลการวิจัยพบว่า การพัฒนาการท่องเที่ยวอย่างยั่งยืนของจังหวัดราชบุรี และสมุทรสงคราม ประกอบ ด้วยการปฏิบัติที่สำคัญ ๘ ประการคือ (๑) ส่งเสริมความร่วมมือของภาครัฐ ภาคเอกชน และชุมชนในลักษณะเครือข่ายเพื่อการพัฒนาการจัดการการท่องเที่ยวเพื่อกำหนดนโยบายรวมถึงการนำนโยบายไปปฏิบัติที่มีลักษณะรวมศูนย์ (๒) บูรณาการด้านการรักษาความปลอดภัยในชีวิตและทรัพย์สินของนักท่องเที่ยว (๓) ปรับปรุงกฎหมายที่เกี่ยวข้องกับการท่องเที่ยวให้สอดคล้อง และอำนวยความสะดวกต่อการบริหารจัดการ การท่องเที่ยว (๔) ส่งเสริมการมีส่วนร่วมของชุมชนในการวางแผนร่วมกันเพื่อป้องกันความผิดพลาดในการบริหารจัดการ การท่องเที่ยว (๕) พัฒนาคูณภาพสินค้า ศักยภาพบุคลากร และการบริการด้านการท่องเที่ยว (๖) สร้างศักยภาพของแหล่งท่องเที่ยวอย่างยั่งยืนบนฐานวัฒนธรรม โดยมุ่งพัฒนาเอกลักษณ์วัฒนธรรมชุมชนให้เป็นจุดเด่น (๗) ปรับปรุงการมีส่วนร่วมในการรับผลประโยชน์ของประชาชน โดยเฉพาะอย่างยิ่งการมีส่วนร่วมในการรับผลประโยชน์ระยะยาวทางเศรษฐกิจ (๘) อนุรักษ์สิ่งแวดล้อมตามธรรมชาติให้คงอยู่ โดยปรับปรุงสภาพพื้นที่ให้เหมาะสมกับการท่องเที่ยว สภาพภูมิทัศน์ในพื้นที่ไม่ถูกทำลายโดยนักท่องเที่ยว ตลอดจนการจัดการขยะมูลฝอยในบริเวณสถานที่ท่องเที่ยวเพื่อป้องกันปัญหาความเสื่อมโทรมของแหล่งท่องเที่ยว

๕.๒.๒ ความสัมพันธ์เชิงสาเหตุการพัฒนาการจัดการการท่องเที่ยวบนพื้นที่เศรษฐกิจพิเศษในจังหวัดสงขลา

ผลการวิจัยพบว่า การจัดการการท่องเที่ยวกับการพัฒนาการจัดการการท่องเที่ยวบนพื้นที่เศรษฐกิจพิเศษในจังหวัดสงขลา ขนาดความสัมพันธ์เท่ากับ ๐.๗๓ แยกเป็นอิทธิพลทางตรง ๐.๑๔ และอิทธิพลทางอ้อม ๐.๓๗ เป็นอิทธิพลรวม ๐.๕๑ โดยมีค่าอิทธิพลทางอ้อมและอิทธิพลรวมส่งผลการพัฒนาการจัดการการท่องเที่ยวบนพื้นที่เศรษฐกิจพิเศษในจังหวัดสงขลา อย่างมีนัยสำคัญทางสถิติที่ระดับ ๐.๐๑ หมายความว่า การจัดการการท่องเที่ยว ประกอบด้วย สิ่งดึงดูดใจ กิจกรรม การเข้าถึง สิ่งอำนวยความสะดวก ที่พัก ทำให้เกิดการพัฒนาการจัดการการท่องเที่ยวบนพื้นที่เศรษฐกิจพิเศษในจังหวัดสงขลา ร้อยละ ๕๑

^๓ รัศมี อ่อนปรีดา, “การพัฒนาการท่องเที่ยวอย่างยั่งยืนของจังหวัดราชบุรีและสมุทรสงคราม”, วิทยานิพนธ์รัฐประศาสนศาสตรดุษฎีบัณฑิต สาขาวิชารัฐประศาสนศาสตร์, (บัณฑิตวิทยาลัย : มหาวิทยาลัยราชภัฏวไลยอลงกรณ์ ในพระบรมราชูปถัมภ์, ๒๕๕๘).

แสดงให้เห็นว่าการจัดการการท่องเที่ยว ประกอบด้วย สิ่งดึงดูดใจ กิจกรรม การเข้าถึง สิ่งอำนวยความสะดวก ที่พัก การท่องเที่ยวเป็นกระตุ้นให้มีการนำเอาทรัพยากรของประเทศไปใช้เพื่อให้เกิดประโยชน์สูงสุด และในขณะเดียวกันการท่องเที่ยวบนพื้นเศรษฐกิจพิเศษนั้น ก็มีการจัดการการท่องเที่ยวที่เป็นไปในแนวทางของทางด้านธุรกิจและการบริการสิ่งอำนวยความสะดวกต่าง ๆ การให้บริการด้านสิ่งดึงดูดใจของกิจกรรมการท่องเที่ยว สิ่งอำนวยความสะดวกสบายและที่พัก ที่จะนำมาพัฒนาแหล่งท่องเที่ยวขึ้น ๆ ให้มีความสมบูรณ์มากที่สุดซึ่งสอดคล้องกับงานวิจัย **วันชัย พวงเงินและคณะ**^๔ ได้ศึกษาวิจัยเรื่อง “การศึกษาทางเลือกที่เหมาะสมในการพัฒนาการท่องเที่ยว โดยเครือข่ายชุมชนริมยม ด้วยคุณค่าของมรดกวัฒนธรรมชุมชน ตำบลกงและตำบลบ้านกร่าง อำเภอองไกรลาศ จังหวัดสุโขทัย” ผลการวิจัยพบว่า การเข้าถึงแหล่งท่องเที่ยว (Accessibility) อำเภอองไกรลาศ จังหวัดสุโขทัย เป็นอำเภอที่ตั้งอยู่ในแนวเส้นทางระเบียงเศรษฐกิจแนวตะวันออก-ตะวันตก (East-West Economic Corridor: EWEC) และเส้นทางนี้ยังเป็นเส้นทางสายสำคัญที่สามารถเดินทางเชื่อมโยงไปยังภาคตะวันออกเฉียงเหนือได้ นอกจากนี้จังหวัดสุโขทัยยังมีโครงข่ายการคมนาคมขั้นพื้นฐานที่สะดวกสบาย เช่น สนามบิน สถานีรถไฟ สถานีขนส่ง ซึ่งสิ่งเหล่านี้ล้วนแต่มีความจำเป็นในการรองรับนักท่องเที่ยวทั้งสิ้น สิ่งอำนวยความสะดวก (Amenity) มีสิ่งอำนวยความสะดวกในการรองรับนักท่องเที่ยวที่หลากหลาย เช่น สถานีบริการเชื้อเพลิง ปตท. ที่มีสิ่งอำนวยความสะดวกครบวงจร สถานพยาบาล ที่พัก (Accommodation) ลักษณะที่พักในอำเภอองไกรลาศ จังหวัดสุโขทัย ส่วนใหญ่เป็นที่พักขนาดเล็ก มีสไตล์การตกแต่งที่มีความกลมกลืนกับธรรมชาติและสภาพแวดล้อมโดยทั่วไป กิจกรรมการท่องเที่ยว (Activities) มีกิจกรรมการท่องเที่ยวที่หลากหลาย ตอบสนองความต้องการและไลฟ์สไตล์นักท่องเที่ยวเฉพาะกลุ่มได้ และยังสามารถนำมาเชื่อมโยงโครงข่ายให้เกิดเป็นเส้นทางท่องเที่ยวได้ สิ่งดึงดูดใจทางการท่องเที่ยว (Attraction) แหล่งท่องเที่ยวภายในอำเภอองไกรลาศ มีการแบ่งลักษณะของแหล่งท่องเที่ยวออกเป็น ๔ ประเภท ได้แก่ แหล่งท่องเที่ยวทางธรรมชาติ แหล่งท่องเที่ยวทางประวัติศาสตร์ แหล่งท่องเที่ยวที่มนุษย์สร้างขึ้นและแหล่งท่องเที่ยวทางศิลปวัฒนธรรมและสอดคล้องกับงานวิจัยของ **กรกช ทรายูและคณะ**^๕ ได้ศึกษาวิจัยเรื่อง “การพัฒนาการท่องเที่ยวเชิงสร้างสรรค์บ้านด่านเกวียน อำเภอโขกษัย จังหวัดนครราชสีมา” ผลการวิจัยพบว่า ทรัพยากรการท่องเที่ยวมีศักยภาพ ได้แก่ แม่น้ำมูล การทำเครื่องปั้นดินเผา ประเพณีวัฒนธรรม วิถีชีวิตของคนในชุมชนและมีที่พักแบบสัมผัสวิถีชีวิตชุมชน ส่วนแนวทางการพัฒนาการท่องเที่ยวเชิงสร้างสรรค์ มี ๖ ด้าน ได้แก่ พัฒนาสิ่งดึงดูดใจของแหล่งท่องเที่ยวให้มีความหลากหลายกับทุกช่วงวัย การเข้าถึงแหล่งท่องเที่ยว รวมถึงการเข้าถึงข้อมูลได้สะดวก เพิ่มสิ่งอำนวยความสะดวก

^๔ วันชัย พวงเงินและคณะ, “การศึกษาทางเลือกที่เหมาะสมในการพัฒนาการท่องเที่ยว โดยเครือข่ายชุมชนริมยม ด้วยคุณค่าของมรดกวัฒนธรรมชุมชน ตำบลกงและตำบลบ้านกร่าง อำเภอองไกรลาศ จังหวัดสุโขทัย”, **รายงานวิจัย**, (สำนักงานกองทุนสนับสนุนการวิจัย : เทศบาลตำบลองไกรลาศ อำเภอองไกรลาศ จังหวัดสุโขทัย, ๒๕๖๐).

^๕ กรกช ทรายูและคณะ, “การพัฒนาการท่องเที่ยวเชิงสร้างสรรค์บ้านด่านเกวียน อำเภอโขกษัย จังหวัดนครราชสีมา”, **วารสารรัชต์ภาคย์**, (ฉบับพิเศษ ครอบรอบ ๒๓ ปี ๒๕๕๙) : ๑๖๕.

ในแหล่งท่องเที่ยว ปรับปรุงที่พักแบบสัมผัสวิถีชีวิตชุมชน เน้นการจัดกิจกรรมทางการท่องเที่ยวที่ให้นักท่องเที่ยวมีส่วนร่วมมากขึ้น การบริหารจัดการแหล่งท่องเที่ยวเน้นการท่องเที่ยวโดยชุมชน และพัฒนาการตลาดการสื่อสารแบบบูรณาการไปยังกลุ่มนักท่องเที่ยวเป้าหมายท่องเที่ยว

การมีส่วนร่วมของประชาชนกับการพัฒนาการจัดการการท่องเที่ยวบนพื้นที่เศรษฐกิจพิเศษในจังหวัดสงขลา ขนาดความสัมพันธ์เท่ากับ ๐.๖๗ แยกเป็นอิทธิพลทางตรง ๐.๐๘ และอิทธิพลทางอ้อม ๐.๒๙ เป็นอิทธิพลรวม ๐.๓๗ โดยที่มีอิทธิพลทางตรง อิทธิพลทางอ้อม และอิทธิพลรวมการพัฒนาการจัดการการท่องเที่ยวบนพื้นที่เศรษฐกิจพิเศษในจังหวัดสงขลา (TOUR) อย่างมีนัยสำคัญทางสถิติที่ระดับ ๐.๐๑ หมายความว่า การมีส่วนร่วมของประชาชน ประกอบด้วย การวางแผน การดำเนินงาน การติดตามผล การรับผลประโยชน์ ทำให้เกิดการพัฒนาการจัดการการท่องเที่ยวบนพื้นที่เศรษฐกิจพิเศษในจังหวัดสงขลา ร้อยละ ๓๗

แสดงให้เห็นว่าการมีส่วนร่วมของประชาชน ซึ่งเป็นปัจจัยพื้นฐานของแต่ละองค์กรซึ่งการมีส่วนร่วมของประชาชนถือว่ามีค่าสำคัญมากสำหรับการพัฒนาการจัดการการท่องเที่ยว เพราะต้องอาศัยความร่วมมือร่วมใจในการบริหารจัดการสิ่งเหล่านี้ ต้องเน้นการสร้างค่านิยมที่ส่งผลต่อการดำเนินงานที่ดีจะทำให้งานที่ออกมานั้นมีประสิทธิภาพมากยิ่งขึ้น การมีส่วนร่วมช่วยให้ประชาชนรับรู้ถึงปัญหา อุปสรรค มีการเพิ่มคุณภาพการตัดสินใจเพื่อพัฒนาท้องถิ่น เห็นความสำคัญของตนเองตอบสนองความต้องการของคนท้องถิ่นตรงเป้าหมายและมีประสิทธิภาพ ได้ซึ่งสอดคล้องกับงานวิจัยของ กฤติยา สมศิลาและกนกกานต์ แก้วนุช^๖ ได้ศึกษาวิจัยเรื่อง “ปัจจัยการมีส่วนร่วมที่ส่งผลต่อการจัดการการท่องเที่ยวโดยชุมชนบ้านโพน อำเภอคำม่วง จังหวัดกาฬสินธุ์” พบว่า ปัจจัยการมีส่วนร่วมของประชาชนมีอิทธิพลเชิงบวกต่อการจัดการการท่องเที่ยวโดยชุมชนบ้านโพน เมื่อชุมชนบ้านโพนมีปัจจัยการมีส่วนร่วมของประชาชนสูงจะส่งผลให้ผลการจัดการการท่องเที่ยวโดยชุมชนบ้านโพนอยู่ในระดับที่สูงขึ้นและปัจจัยชี้วัดความสามารถของการจัดการการท่องเที่ยวโดยชุมชนมีอิทธิพลเชิงบวกต่อการจัดการการท่องเที่ยวโดยชุมชนบ้านโพน อย่างมีนัยสำคัญทางสถิติที่ระดับ ๐.๐๑ แสดงว่า เมื่อชุมชนบ้านโพนมีปัจจัยชี้วัดความสามารถของการจัดการการท่องเที่ยวโดยชุมชนสูงจะส่งผลให้ผลการจัดการการท่องเที่ยวโดยชุมชนบ้านโพนอยู่ในระดับที่สูงขึ้นด้วย และสอดคล้องกับงานวิจัยของ คมพล สุวรรณภูและคณะ^๗ ได้ศึกษาวิจัยเรื่อง “รูปแบบการจัดการท่องเที่ยวเพื่อการเสริมสร้างรายได้ภาคเกษตรกรรมในพื้นที่จังหวัดระยอง” ผลการวิจัย พบว่า การมีส่วนร่วมของคนในครอบครัวและของกลุ่มโฮมสเตย์ ที่พร้อมต่อการให้บริการนักท่องเที่ยว กล่าวคือ มีการจัดพื้นที่ในการให้บริการ (ที่พัก) อย่างเป็นสัดส่วน รวมทั้งมีการจัดกิจกรรมที่ได้มีการดึงเอาจุดเด่นของชุมชน อาทิ ป่าไม้ ภูเขา วัด รวมทั้งสถานที่สำคัญต่าง ๆ ของชุมชน มาจัดเป็นโปรแกรมการท่องเที่ยวไว้สำหรับให้บริการแก่ลูกค้าที่มาพักโฮมสเตย์ รูปแบบนี้จึงมีลักษณะของกิจกรรมที่มีความหลากหลาย และสามารถสัมผัสกับวิถีชีวิต

^๖ กฤติยา สมศิลาและกนกกานต์ แก้วนุช, “ปัจจัยการมีส่วนร่วมที่ส่งผลต่อการจัดการการท่องเที่ยวโดยชุมชนบ้านโพน อำเภอคำม่วง จังหวัดกาฬสินธุ์”, วารสารวิทยาลัยดุสิตธานี, ปีที่ ๑ ฉบับที่ ๑ (มกราคม - เมษายน ๒๕๕๘) : ๑๑๖.

^๗ คมพล สุวรรณภูและคณะ, “รูปแบบการจัดการท่องเที่ยวเพื่อการเสริมสร้างรายได้ภาคเกษตรกรรมในพื้นที่จังหวัดระยอง”, วารสารราชบัณฑิตยสถาน, ปีที่ ๓๗ ฉบับที่ ๔ (ตุลาคม-ธันวาคม ๒๕๕๕) : ๒๘๕.

ท้องถิ่นและอิงแอบธรรมชาติอย่างแท้จริง ซึ่งสอดคล้องกับงานวิจัยของ พงษ์ศักดิ์ เพชรสถิตย์^{๒๖} ได้ศึกษาวิจัยเรื่อง “ยุทธศาสตร์การบริหารจัดการการท่องเที่ยวอย่างยั่งยืนของจังหวัดกำแพงเพชร” ผลการวิจัยพบว่า การมีส่วนร่วมในการจัดการแหล่งท่องเที่ยวของชุมชนและยุทธวิธีการสร้างจิตสำนึกร่วมปกป้องผลประโยชน์แหล่งท่องเที่ยว ๒) ยุทธศาสตร์การบริหารจัดการภาคเอกชนมี ๓ ยุทธวิธี คือ ยุทธวิธีการร่วมมือส่งเสริมการลงทุน ยุทธวิธีการร่วมมือพัฒนาผลิตภัณฑ์เพื่อการท่องเที่ยว และยุทธวิธีการร่วมสร้างเครือข่ายการท่องเที่ยว ๓) ยุทธศาสตร์การบริหารจัดการภาครัฐ มี ๔ ยุทธวิธี คือ ยุทธวิธีการส่งเสริมและพัฒนากิจการท่องเที่ยว ยุทธวิธีการส่งเสริมการลงทุน ยุทธวิธีการพัฒนาปัจจัยพื้นฐานด้านการบริการท่องเที่ยว และยุทธวิธีการส่งเสริมการตลาดและประชาสัมพันธ์อย่างมีวิสัยทัศน์ และ ๔) ยุทธศาสตร์ความร่วมมือระหว่างภาครัฐ ภาคเอกชน และภาคประชาชนและองค์กรท้องถิ่น มี ๓ ยุทธวิธี คือ ยุทธวิธีการส่งเสริมและพัฒนากิจการท่องเที่ยวเพื่อสังคม ยุทธวิธีการส่งเสริมและพัฒนากิจการท่องเที่ยวเพื่อพัฒนาเศรษฐกิจและยุทธวิธีการส่งเสริมและพัฒนากิจการท่องเที่ยวแบบบูรณาการอย่างยั่งยืน

๕.๒.๓ รูปแบบการพัฒนาการจัดการการท่องเที่ยวบนพื้นที่เศรษฐกิจพิเศษในจังหวัด

สงขลา

การพัฒนาการจัดการการท่องเที่ยวบนพื้นที่เศรษฐกิจพิเศษในจังหวัดสงขลาเกิดจากปัจจัยพื้นฐาน คือ การจัดการการท่องเที่ยว และการมีส่วนร่วมของประชาชน หลักพุทธธรรม คือ หลักหลักอปริหานิยธรรม ๗ พบว่า การพัฒนาการจัดการท่องเที่ยวนั้น คือจะเห็นได้ว่าการพัฒนาการบริหารงานภายในองค์กรจะต้องยึดถือหลักธรรมาภิบาล ในการบริหารองค์กรโดยเฉพาะในด้านโปร่งใส ตรวจสอบได้ การพัฒนาการบริหารงานภายในองค์กรจะต้องมีการส่งเสริมความเจริญก้าวหน้าให้กับองค์กร เปิดโอกาสให้คนรุ่นใหม่มีส่วนร่วมในการแสดงความคิดเห็นเพื่อพัฒนาองค์กร ให้มีมาตรฐาน และองค์กรจะต้องมีการส่งเสริม สนับสนุนพระพุทธศาสนา รวมทั้งการนำหลักธรรมคำสอนมาปรับใช้ในการทำงาน เพื่อให้การทำงานมีประสิทธิภาพ และประสิทธิผล เป้าหมายที่วางไว้ การปฏิบัติตามหลักอปริหานิยธรรมดังที่กล่าวมานี้ เป็นการนำหลักอปริหานิยธรรมไปใช้ในการบริหารการปกครอง เพื่อความมั่นคงขององค์กร ซึ่งหลักอปริหานิยธรรมเป็นธรรมสำหรับให้ทุกคนมีส่วนร่วมในการปฏิบัติงานขององค์กร โดยเฉพาะการอยู่ร่วมกันแบบประชาธิปไตย ซึ่งเป็นส่วนหนึ่งของการมีส่วนร่วมของสังคมนั้น ๆ และหลักอปริหานิยธรรมยังเป็นธรรมที่เป็นประโยชน์ต่อผู้บริหาร นักปกครองทุกระดับ เพื่อนำพาองค์กร หรือรัฐประเทศไปสู่ความเจริญก้าวหน้าโดยข้อค้นพบที่สำคัญคือ

การพัฒนาการจัดการการท่องเที่ยวบนพื้นที่เศรษฐกิจพิเศษในจังหวัดสงขลาเกิดจากการให้ความเคารพสถานที่ มาเป็นอันดับที่ ๑ แสดงให้เห็นว่าการปฏิบัติตามหลักของการให้ความเคารพสถานที่ จะพัฒนาการจัดการท่องเที่ยวได้ เพราะเมื่ออยู่ในที่สาธารณะ ขอให้เราทุกคนตระหนักว่า ณ สถานที่แห่งนั้น ไม่ใช่ที่ทางส่วนตัวของใครคนใดคนหนึ่ง แต่เป็นที่ที่คนส่วนรวมใช้ร่วมกันเมื่อเป็นที่ทางที่ต้องใช้ร่วมกัน ดังนั้น คนทุกคนต้องรู้จัก "มารยาท" ในการใช้ที่สาธารณะคนที่มีการมารยาท ย่อมไม่

^{๒๖} พงษ์ศักดิ์ เพชรสถิตย์, “ยุทธศาสตร์การบริหารจัดการการท่องเที่ยวอย่างยั่งยืนของจังหวัดกำแพงเพชร”, วิทยานิพนธ์รัฐประศาสนศาสตรดุษฎีบัณฑิต สาขาวิชารัฐประศาสนศาสตร์, (บัณฑิตวิทยาลัย : มหาวิทยาลัยราชภัฏวไลยอลงกรณ์ ในพระบรมราชูปถัมภ์, ๒๕๕๘).

สร้างความเดือดร้อนรำคาญให้เกิดแก่ใคร แต่บ่อยครั้งดิฉันพบว่าคนที่ไม่มีการยาก็ยังมีอยู่มาก นั่นจึงเป็นที่มาของความเดือดร้อนรำคาญ และอาการขวางหูขวางตาที่บางคนถึงกับแสดงออกมาโดยไม่เกรงใจ "คนดูดี" ต้องรู้จักมีการยาท และประพุดหรือแสดงออกด้วยความเหมาะสมต่อกาลเทศะ เคารพสถานที่ เคารพผู้คนที่ใช้สถานที่และมีขอบเขตของการแสดงออกที่ดีซึ่งสอดคล้องกับงานวิจัยของ **เสนอ อัครมณฑา**^๙ “รูปแบบการบริหารจัดการตามหลักอปริหานิยธรรมขององค์การบริหารส่วนจังหวัดนนทบุรี” ผลการวิจัยพบว่า) ด้านการให้ความเคารพและปกป้องรักษาศาสนสถานเพื่อจะเป็นเครื่องยึดเหนี่ยวจิตใจของกลุ่มคนในหมู่คณะหรือองค์กร (ไม่ล่วงละเมิดในศาสนสถานของคนอื่นเคารพ) มีค่าเฉลี่ย ค่าความเบี่ยงเบนมาตรฐาน และระดับความคิดเห็นในทางการใช้หลักอปริหานิยธรรมในการบริหารงานขององค์การบริหารส่วนจังหวัดนนทบุรี พบว่า ผู้ตอบแบบสอบถามมีระดับความคิดเห็นในการนำหลักอปริหานิยธรรมด้านการให้ความเคารพ และปกป้องรักษาศาสนสถานเพื่อจะเป็นเครื่องยึดเหนี่ยวจิตใจของกลุ่มคนในหมู่คณะหรือองค์กร (ไม่ล่วงละเมิดในศาสนสถานของคนอื่นเคารพ) และสอดคล้องกับงานวิจัยของ **พระสมหมาย อตถสิทฺโธ (พีชสิงห์) และคณะ**^{๑๐} ได้ศึกษาวิจัยเรื่อง “รูปแบบหลักอปริหานิยธรรมไปใช้ในการบริหารองค์การปกครองส่วนท้องถิ่นจังหวัดร้อยเอ็ด” ผลการวิจัยพบว่า ๑) รูปแบบของความสามัคคีการจัดประชุมและเลิกประชุมคือร่วมกันประชุมสามัญประจำปีเมื่อมีปัญหาเร่งด่วนทุกภาคส่วนก็พร้อมเพรียงกันประชุมโดยยกประเด็นปัญหามาปรึกษาหารือกันจนมีแนวทางแก้ไขในที่สุดด้วยพร้อมเพรียงกันทำกิจที่พึงกระทำร่วมกันเพื่อสร้างความสามัคคีให้เกิดขึ้นกับองค์กร ๒) รูปแบบของการเคารพต่อขบวนธรรมนิยมประเพณีเดิมของท้องถิ่นรักษาขนบธรรมเนียมที่ดั้งเดิมถือเป็นเป้าหมายพุทธศาสตร์ที่ทุกคนต้องปฏิบัติ ๓) รูปแบบของการเคารพผู้อาวุโสและปราชญ์ท้องถิ่นให้เกียรติยกย่องเชิดชูและเคารพในเปิดโอกาสให้ผู้อาวุโสและปราชญ์ท้องถิ่นเข้ามามีบทบาทในการพัฒนาท้องถิ่นและมีส่วนในการวางหลักสูตรการศึกษาบางส่วนในระดับท้องถิ่นของจังหวัดร้อยเอ็ด๔) รูปแบบของการส่งเสริมสถานะและบทบาทของสตรีส่งเสริมความเสมอภาคระหว่างหญิงชายสร้างความเข้มแข็งในตัวผู้หญิงเพื่อปรับเปลี่ยนชีวิตของผู้หญิงให้เป็นไปในทางที่ดีขึ้นโดยสังคมมีส่วนร่วมมีการรวมกลุ่มจัดกิจกรรมในชุมชน ๕) รูปแบบของการถือแบบอย่างและยกย่องคนดีในการทำงานให้ความเคารพในการแสดงความคิดเห็นและรับฟังข้อเสนอแนะที่เป็นประโยชน์ที่เหมาะสม ๖) รูปแบบของการปกป้องคุ้มครองผู้อยู่อาศัยแขกและคนที่เข้ามาในท้องถิ่นจัดระเบียบและดูแลความสงบเรียบร้อยเน้นความสะอาดความเป็นระเบียบและถูกสุขลักษณะของที่อยู่อาศัยเคารพซึ่งกันและกันใกล้ชิดปัญหาในการดำเนินชีวิต

การพัฒนาการจัดการการท่องเที่ยวบนพื้นที่เศรษฐกิจพิเศษในจังหวัดสงขลาเกิดจากการดูแลเอาใจใส่แก่ผู้มาเยือน เป็นอันดับที่ ๒ แสดงให้เห็นว่าในการยกระดับการให้บริการไม่ใช่เรื่องง่ายที่องค์กรใดก็ทำได้ เพราะการสร้างประสบการณ์อันน่าประทับใจเช่นนั้น ต้องการอะไรที่มากกว่า

^๙ เสนอ อัครมณฑา, “รูปแบบการบริหารจัดการตามหลักอปริหานิยธรรมขององค์การบริหารส่วนจังหวัดนนทบุรี”, *วิทยานิพนธ์พุทธศาสตรดุษฎีบัณฑิต สาขาวิชารัฐประศาสนศาสตร์*, (บัณฑิตวิทยาลัย : มหาวิทยาลัยมหาจุฬาลงกรณราชวิทยาลัย, ๒๕๕๗).

^{๑๐} พระสมหมาย อตถสิทฺโธ (พีชสิงห์) และคณะ, “รูปแบบหลักอปริหานิยธรรมไปใช้ในการบริหารองค์การปกครองส่วนท้องถิ่นจังหวัดร้อยเอ็ด”, *วารสารธรรมทรรณ*, ปีที่ ๑๖ ฉบับที่ ๑ (มีนาคม-มิถุนายน ๒๕๕๙) : ๑๐๑-๑๑๓.

การมุ่งเน้น ให้ความสำคัญต่อลูกค้าตามปกติ หากแต่ต้องอาศัยเรื่องราว ที่โดนใจลูกค้ามาเป็น ส่วนประกอบสำคัญในกระบวนการสร้างความตราตรึงใจ และที่ขาดไม่ได้คือองค์กรควรที่จะให้ ความสำคัญต่อเรื่องนี้ และทำให้เรื่องการยกระดับการให้บริการผนวกเข้าเป็นส่วนหนึ่งของวิสัยทัศน์ และกลยุทธ์ขององค์กรในการทำงาน ตั้งแต่ระดับผู้นำลงมาถึงระดับพนักงาน อย่างไรก็ตาม การทำให้ การยกระดับการให้บริการเข้าไปเป็นส่วนหนึ่งของกลยุทธ์องค์กรอาจแตกต่างกันได้ในรายละเอียด เพราะแต่ละองค์กรมีความแตกต่างกันเป็นพื้นฐานทั้งในเรื่องของวัฒนธรรมองค์กร ซึ่งสอดคล้องกับ งานวิจัยของ **ชญาณิศ เชี่ยวสศ**^{๑๑} ได้ศึกษาวิจัยเรื่อง “อปริหานิยธรรม : หลักธรรมกับความสำ เร็จและ ความมั่นคงขององค์กร” ผลการวิจัยพบว่า การนำอปริหานิยธรรมมาใช้เป็นหลักการบริหารจัดการ องค์กร องค์กรที่จะประสบความสำเร็จในการทำงานได้นั้น สิ่งสำคัญประการหนึ่งคือสมาชิกในองค์กร ต้องทำงานร่วมกันอย่างมีความสุข หรือครอบครัวจะอยู่กันอย่างมีความสุขได้ สมาชิกในครอบครัวต้อง ให้ความสำคัญกัน ดังนั้นจึงต้องหมั่นมีการพูดคุย แลกเปลี่ยนข้อมูลข่าวสาร ซึ่งกันและกัน ทั้งภายใน ครอบครัวและภายในองค์กร พระสัมมาสัมพุทธเจ้าทรงให้หลักในการอยู่ร่วมกันอย่างมีความสุขและ สามารถทำงานเป็นทีม ได้ด้วยหลัก อปริหานิยธรรม ๗ ประการ ซึ่งเป็นธรรมะอันเป็นที่ตั้งแห่งความ ไม่รู้จักเสื่อม เป็นเหตุที่ตั้งแห่งความสามัคคี ความเป็นปึกแผ่นแห่งครวเรือน หมู่คณะและประเทศชาติ ซึ่งสอดคล้องกับงานวิจัยของ **เสนอ อัครมณเฑียร**^{๑๒} “รูปแบบการบริหารจัดการตามหลักอปริหานิย ธรรมขององค์การบริหารส่วนจังหวัดนนทบุรี” ผลการวิจัยพบว่า ด้านการอำนวยความสะดวก ดูแล เอาใจใส่ต่อมิตรที่มาเยือนและการให้การอารักขาคุ้มครองส่งเสริมบุคลากร ดูแลเอาใจใส่ต่อมิตรที่มา เยือนและการให้การอารักขาคุ้มครอง

การพัฒนาการจัดการการท่องเที่ยวบนพื้นที่เศรษฐกิจพิเศษในจังหวัดสงขลาเกิดจากการ เคารพสิทธิมนุษยชนเป็นอันดับที่ ๓ แสดงให้เห็นว่าพัฒนาการจัดการการท่องเที่ยว ให้มีประสิทธิภาพ ต้องอาศัยการเคารพสิทธิมนุษยชน เป็นกำลังสำคัญในการพัฒนาความเจริญก้าวหน้า ความมั่นคง ให้กับประเทศไทย และการเป็นพลเมืองดีนั้น คือ ต่อบุคคลปฏิบัติตามบรรทัดฐานและขนบธรรมเนียม ประเพณีของสังคม มีคุณธรรมเป็นแนวปฏิบัติในการดำเนินชีวิตอีกด้วย เพื่อพัฒนาสังคมให้ยั่งยืน บุคคลจะเป็นพลเมืองดีของสังคม จึงต้องตระหนักถึงบทบาท หน้าที่ ที่จะต้องปฏิบัติสอดคล้องกับ หลักธรรม วัฒนธรรม ประเพณี และรัฐธรรมนูญที่กำหนดไว้ รวมทั้งบทบาททางสังคมที่ตนดำรงอยู่ เมื่อสามารถปฏิบัติหน้าที่ได้อย่างถูกต้องสมบูรณ์ ย่อมเกิดความภาคภูมิใจ และเกิดผลดีทั้งต่อตนเอง และสังคม การเป็นพลเมือง ดีที่เคารพกฎหมาย เคารพสิทธิเสรีภาพของผู้อื่น มีความกระตือรือร้นที่จะ พัฒนาการจัดการการท่องเที่ยว อันมีส่วนร่วมในการแก้ปัญหาของชุมชนและสังคม มีคุณธรรมและ จริยธรรมเป็นหลักในการดำเนินชีวิตอย่างสงบสุขซึ่งสอดคล้องกับงานวิจัยของ **แม่ชีวงเพชร คง**

^{๑๑} ชญาณิศ เชี่ยวสศ, “อปริหานิยธรรม : หลักธรรมกับความสำ เร็จและความมั่นคงขององค์กร”, รายงานการวิจัย, กลุ่มพัฒนาการส่งเสริมสุขภาพและอนามัยสิ่งแวดล้อม ศูนย์อนามัยที่ ๖, [ออนไลน์], แหล่งที่มา : [kcent er.anamai.moph.go.th/download](http://kcent.er.anamai.moph.go.th/download) [๒ มีนาคม ๒๕๖๔].

^{๑๒} เสนอ อัครมณเฑียร, “รูปแบบการบริหารจัดการตามหลักอปริหานิยธรรมขององค์การบริหารส่วน จังหวัดนนทบุรี”, วิทยานิพนธ์พุทธศาสตรดุษฎีบัณฑิต สาขาวิชารัฐประศาสนศาสตร์, (บัณฑิตวิทยาลัย : มหาวิทยาลัยมหาจุฬาลงกรณราชวิทยาลัย, ๒๕๕๗).

จันทร์^{๑๓} ได้ศึกษาวิจัยเรื่อง “การศึกษาวิเคราะห์ความสัมพันธ์ระหว่างหลักพุทธธรรมกับหลักกฎหมาย : กรณีศึกษาพระราชบัญญัติคุ้มครองผู้ถูกกระทำด้วยความรุนแรงในครอบครัว” ผลการวิจัยพบว่า สังกัหวัด ๔ ข้อปัญหาจา ที่สอดคล้องกับหลักสัปปุริสธรรม ๗ ข้อ “บุคคลสัญญาตา” ความเป็นผู้รู้จักบุคคล ก็คือ ทราบความแตกต่างแห่งบุคคลว่า โดยอธยาศัยความสามารถและคุณธรรม เป็นต้น ใคร ๆ ยิ่ง หรือหย่อนอย่างไรและรู้ที่จะปฏิบัติต่อบุคคลนั้น ๆ ด้วยดีว่าควรจะทำอย่างไร แนะนำอย่างไรเพื่อให้เกิดความปรองดองเกิดขึ้น ดังเช่น มาตรา ๑๖ มอบหมายให้นักสังคมสงเคราะห์หน่วยงานสังคมสงเคราะห์ หรือ ซึ่งเป็นมาตราหนึ่งที่ตระหนักถึงการเลือกบุคคลที่เหมาะสมกับงานเพื่อให้การทำงานนั้นมีประสิทธิภาพและสรุปว่าเป็นความพยายามอย่างยิ่งยวดของกฎหมายที่พยายามที่จะนำกฎหมายเข้ามาปรับใช้เพื่อให้ทุกคนทุกฝ่ายใส่ใจ หรือเอาใจใส่ต่อปัญหาที่เกิดขึ้นภายในสังคมเสมือนหนึ่งเป็นปัญหาของตนเองหรือญาติของตนเอง ถึงแม้ว่าการอาศัยอยู่ร่วมกันในสังคมนั้นจะเป็นแบบความสัมพันธ์แบบหลวม ๆ ก็ตามที่ อีกประการหนึ่งเมื่อพิจารณาวิเคราะห์ในแต่ละมาตราให้ลึกซึ้งเข้าไปยังพบอีกว่า กฎหมายแต่ละมาตรานั้นได้แฝงไปด้วยมนุษยธรรม ได้แก่ ความเมตตา กรุณา ความมีน้ำใจ ความเสียสละ นอกจากสิทธิเสรีภาพของบุคคลตามที่กฎหมายกำหนดไว้อีก ซึ่งสอดคล้องกับงานวิจัยของ **อนุวัฒน์ ศรีษะเกษ**^{๑๔} ได้ศึกษาวิจัยเรื่อง “การประยุกต์ใช้หลักการบริหารนิยธรรม ๗ เพื่อการทำงาน : กรณีศึกษาอำเภอหนองนาคำ จังหวัดขอนแก่น” ผลการวิจัยพบว่า ด้านไม่เข้มแข็งหรือล่วงเกินสตรี โดยภาพรวมอยู่ในระดับมากที่สุด ทั้งนี้อาจจะเป็นเพราะว่า องค์การบริหารส่วนตำบลกุดธาตุได้มีการเปิดโอกาสให้สุภาพสตรีมีส่วนร่วมและบริหารภายในองค์กร โดยมีบทบาทหน้าที่ในตำแหน่งต่าง ๆ ขององค์กร ในสัดส่วนที่สมเหตุสมผลและได้รับความคุ้มครอง โดยชอบธรรมตามกฎหมาย

การพัฒนาการจัดการการท่องเที่ยวบนพื้นที่เศรษฐกิจพิเศษในจังหวัดสงขลาเกิดจากให้ความเคารพและรับฟังความคิดเห็นของผู้ใหญ่เป็นอันดับที่ ๔ แสดงให้เห็นว่าแนวทางในการปกครองทำงานกิจการบ้านเมืองร่วมกัน เป็นหมู่คณะ หมั่นประชุมเป็นเนืองนิตย์ พร้อมเพรียงกันประชุม เลิกประชุม ทำกิจการงานร่วมกัน ปรีชาหาหรือร่วมกันคิด เคารพในเหตุและผลซึ่งกันและกันให้เกียรติ และเคารพ ในความคิดเห็นของทุกฝ่าย ไม่บัญญัติหรือลัทธิลัทธิข้อบัญญัติต่าง ๆ ไม่เพิกถอน ไม่เพิ่มเติม ไม่ละเมิด หรือวางข้อกำหนดกฎเกณฑ์ต่าง ๆ อันมิได้ตกลงบัญญัติไว้ เพื่อประโยชน์หรือกลั่นแกล้งฝ่ายใดฝ่ายหนึ่ง ดำรงไว้ซึ่งความเป็นธรรมแก่ทุกฝ่ายเสมอกัน เท่าเทียมกัน เคารพและรับฟังความคิดเห็นของผู้ใหญ่ และในขณะเดียวกันผู้ใหญ่ ก็รู้จักวางตนให้ความยุติธรรมแก่ทุกฝ่ายเสมอกัน ย่อมจะนำมาซึ่งความสามัคคี พร้อมเพรียงกันในการทำงาน และกิจกรรมต่างๆ ซึ่งสอดคล้องกับงานวิจัยของ **ณัฐาน แยม**

^{๑๓} แม้งเชิงเพชร คงจันทร์, “การศึกษาวิเคราะห์ความสัมพันธ์ระหว่างหลักพุทธธรรมกับหลักกฎหมาย : กรณีศึกษาพระราชบัญญัติคุ้มครองผู้ถูกกระทำด้วยความรุนแรงในครอบครัว”, **วิทยานิพนธ์พุทธศาสตรดุษฎีบัณฑิต สาขาวิชาพระพุทธศาสนา**, (บัณฑิตวิทยาลัย : มหาวิทยาลัยมหาจุฬาลงกรณราชวิทยาลัย, ๒๕๕๖).

^{๑๔} อนุวัฒน์ ศรีษะเกษ, “การประยุกต์ใช้หลักการบริหารนิยธรรม ๗ เพื่อการทำงาน : กรณีศึกษาอำเภอหนองนาคำ จังหวัดขอนแก่น”, **วารสาร MBUI SC Journal**, ปีที่ ๑ ฉบับที่ ๒ (พฤษภาคม-สิงหาคม ๒๕๖๓) : ๖๗-๘๓.

สรवल^{๑๕} ได้ศึกษาวิจัยเรื่อง “การประยุกต์หลักสารณียธรรมเพื่อเสริมสร้างความปรองดองในการปฏิบัติงานวิชาชีพพยาบาลในโรงพยาบาลบางไทร จังหวัดพระนครศรีอยุธยา” ผลการวิจัยพบว่า ควรมีความประพฤติรักษาระเบียบวินัยมีความสุจริตทางกายวาจาที่จะกลมกลืนเข้ากันได้มีความประพฤติดีงามต่อกันถูกต้องตามระเบียบวินัยของบ้านเมืองไม่เบียดเบียนผู้อื่นไม่ก่อความเดือดร้อนแก่สังคมจะต้องประพฤติตนในข้อปฏิบัติเดียวกันปฏิบัติตามกฎหมายเชื่อและยึดถือเคารพในสิ่งเดียวกันของสังคมไม่ทำตัวเป็นแกะดำในวงสังคมเคารพกฎหมายและระเบียบของสังคมที่ตกลงยอมรับกันทำตามกฎกติกาของสังคมมีความเสมอภาคส่วนบุคคลขจัดการเอาเปรียบระหว่างสมาชิกในสังคมทุกคนจะต้องอยู่ร่วมกันอย่างมีความสุขโดยการยึดมั่นในระเบียบวินัยกฎเกณฑ์กติกาสังคมจะต้องร่วมกันรักษาผดุงความยุติธรรมเคารพกฎระเบียบค่านิยมของสังคม ซึ่งสอดคล้องกับงานวิจัยของ **อนุวัฒน์ ศรีษะเกษ**^{๑๖} ได้ศึกษาวิจัยเรื่อง “การประยุกต์ใช้หลักอปริหานิยธรรม ๗ เพื่อการทำงาน : กรณีศึกษาอำเภอหนองนาคำ จังหวัดขอนแก่น” ผลการวิจัยพบว่า ด้านเคารพนับถือผู้บังคับบัญชา และรับฟังคำแนะนำจากท่าน โดยภาพรวมอยู่ในระดับมากที่สุด ทั้งนี้อาจจะเป็นเพราะว่า องค์การบริหารส่วนตำบลกุดธาตุได้มีการปฏิบัติหน้าที่ตามคำสั่งผู้บังคับบัญชา เพื่อให้บรรลุไปตามวัตถุประสงค์ขององค์กรและนโยบายขององค์กรเพื่อให้บรรลุพันธกิจขององค์กรและให้บรรลุภารกิจที่ผู้บังคับบัญชาได้มอบหมายให้ ด้วยความเคารพ เชื่อฟังและให้เกียรติผู้บังคับบัญชา

การพัฒนาการจัดการการท่องเที่ยวบนพื้นที่เศรษฐกิจพิเศษในจังหวัดสงขลาเกิดจากการไม่ตั้งกฎระเบียบตามที่ขัดต่อระเบียบเดิมเป็นอันดับที่ ๕ แสดงให้เห็นว่าพัฒนาการจัดการการท่องเที่ยวโดยเน้นด้านประสิทธิภาพการท่องเที่ยวอย่างแท้จริง ทั้งภาครัฐและเอกชน ต้องเข้ามาสนับสนุนอย่างจริงจังและร่วมกันวางแผนในการพัฒนา เพิ่มมูลค่าทางจิตใจให้นักท่องเที่ยวมีความสุขประทับใจ และปลอดภัย ปรับรูปแบบการท่องเที่ยวการพัฒนาการท่องเที่ยวที่ยั่งยืน เพื่อสนองตอบความต้องการของนักท่องเที่ยวและชุมชน ในแหล่งท่องเที่ยว นั้น ต้องเร่งพัฒนาคุณภาพของสิ่งแวดล้อมในแหล่งท่องเที่ยว โดยภาพรวมจะยังคงได้รับการรักษาไว้ได้และปรับปรุงให้ดีขึ้นได้ เมื่อจำเป็นที่จะต้องจัดทำโดยเร่งด่วนซึ่งสอดคล้องกับงานวิจัยของ **พระสมหมาย อตถสิทฺโธ (พีชสิงห์) และคณะ**^{๑๗} ได้ศึกษาวิจัยเรื่อง “รูปแบบหลักอปริหานิยธรรมไปใช้ในการบริหารองค์การปกครองส่วนท้องถิ่นจังหวัดร้อยเอ็ด” ผลการวิจัยพบว่า ๑) รูปแบบของความสามัคคีการจัดประชุมและเลิกประชุมคือร่วมกันประชุมสามัญประจำปีเมื่อมีปัญหาเร่งด่วนทุกภาคส่วนก็พร้อมเพรียงกันประชุมโดยยกประเด็นปัญหามาปรึกษาหารือกันจนมีแนวทางแก้ไขในที่สุดด้วยพร้อมเพรียงกันทำกิจที่พึงกระทำร่วมกันเพื่อ

^{๑๕} ฐฐาน แยมสรवल, “การประยุกต์หลักสารณียธรรมเพื่อเสริมสร้างความปรองดองในการปฏิบัติงานวิชาชีพพยาบาลในโรงพยาบาลบางไทร จังหวัดพระนครศรีอยุธยา”, **วารสาร มจร พุทธปัญญาปริทรรศน์**, ปีที่ ๑ ฉบับที่ ๑ (มกราคม-เมษายน ๒๕๕๙) : ๔๙-๕๘.

^{๑๖} อนุวัฒน์ ศรีษะเกษ, “การประยุกต์ใช้หลักอปริหานิยธรรม ๗ เพื่อการทำงาน : กรณีศึกษาอำเภอหนองนาคำ จังหวัดขอนแก่น”, **วารสาร MBUI SC Journal**, ปีที่ ๑ ฉบับที่ ๒ (พฤษภาคม-สิงหาคม ๒๕๖๓) : ๖๗-๘๓.

^{๑๗} พระสมหมาย อตถสิทฺโธ (พีชสิงห์) และคณะ, “รูปแบบหลักอปริหานิยธรรมไปใช้ในการบริหารองค์การปกครองส่วนท้องถิ่นจังหวัดร้อยเอ็ด”, **วารสารธรรมทรรศน์**, ปีที่ ๑๖ ฉบับที่ ๑ (มีนาคม-มิถุนายน ๒๕๕๙) : ๑๐๑-๑๑๓.

สร้างความสามัคคีให้เกิดขึ้นกับองค์กร ๒) รูปแบบของการเคารพต่อขบวนการนิยมประเพณีเดิมของท้องถิ่นรักษาขนบธรรมเนียมที่ดั้งเดิมถือเป็นเป้าหมายศาสตร์ที่ทุกคนต้องปฏิบัติ ๓) รูปแบบของการเคารพผู้อาวุโสและปราชญ์ท้องถิ่นให้เกียรติยกย่องเชิดชูและเคารพในเปิดโอกาสให้ผู้อาวุโสและปราชญ์ท้องถิ่นเข้ามามีบทบาทในการพัฒนาท้องถิ่นและมีส่วนในการวางหลักสูตรการศึกษาบางส่วนในระดับท้องถิ่นของจังหวัดร้อยเอ็ด๔) รูปแบบของการส่งเสริมสถานะและบทบาทของสตรีส่งเสริมความเสมอภาคระหว่างหญิงชายสร้างความเข้มแข็งในตัวผู้หญิงเพื่อปรับเปลี่ยนชีวิตของผู้หญิงให้เป็นไปในทางที่ดีขึ้นโดยสังคมมีส่วนร่วมมีการรวมกลุ่มจัดกิจกรรมในชุมชน ๕) รูปแบบของการถือแบบอย่างและยกย่องคนดีในการทำงานให้ความเคารพในการแสดงความคิดเห็นและรับฟังข้อเสนอแนะที่เป็นประโยชน์ที่เหมาะสม ๖) รูปแบบของการปกป้องคุ้มครองผู้อยู่อาศัยแขกและคนที่เข้ามาในท้องถิ่นจัดระเบียบและดูแลความสงบเรียบร้อยเน้นความสะอาดความเป็นระเบียบและถูกสุขลักษณะของที่อยู่อาศัยเคารพซึ่งกันและกันในสิทธิปัญญาในการดำเนินชีวิต ซึ่งสอดคล้องกับงานวิจัยของ **เสนอ อัครมันตา**^{๑๘} “รูปแบบการบริหารจัดการตามหลักอปริหานิยธรรมขององค์การบริหารส่วนจังหวัดนนทบุรี” ผลการวิจัยพบว่า ด้านขนบธรรมเนียมที่ดั้งเดิมขององค์กรที่ยังปฏิบัติได้อยุ่นั้น ควรรักษาและไม่บัญญัติหรือล้มเลิก กฎเกณฑ์ ระเบียบ กติกา ของสังคมตามความพอใจของตน โดยไม่คำนึงถึงผลประโยชน์ของส่วนรวม มีค่าเฉลี่ย ความเบี่ยงเบนมาตรฐาน และระดับความคิดเห็นในการใช้หลักอปริหานิยธรรมเพื่อการบริหารงานขององค์การบริหารส่วนจังหวัดนนทบุรี พบว่า ผู้ตอบแบบสอบถามมีระดับความคิดเห็นในการนำหลักอปริหานิยธรรมด้านขนบธรรมเนียมที่ดั้งเดิมขององค์กรที่ยังปฏิบัติได้อยุ่นั้น ควรรักษาไว้และไม่บัญญัติหรือล้มเลิกกฎเกณฑ์ระเบียบกติกาสังคมตามความพอใจของตน โดยไม่คำนึงถึงผลประโยชน์ของส่วนรวม

การพัฒนาการจัดการการท่องเที่ยวบนพื้นที่เศรษฐกิจพิเศษในจังหวัดสงขลาเกิดจากการไม่ตั้งพร้อมเพียงกันประชุมเป็นอันดับที่ ๖ แสดงให้เห็นว่าการพร้อมเพียงกันประชุม จะพัฒนาการจัดการท่องเที่ยวได้ เพราะการปฏิบัติตามหลักอปริหานิยธรรม เป็นตัวแปรส่งผ่านของการพัฒนาการท่องเที่ยวอย่างยั่งยืน ดังนั้น ทุกภาคส่วนที่มีส่วนได้ส่วนเสียควรนำหลักธรรมมาบูรณาการกับการท่องเที่ยว โดยเฉพาะการส่งเสริมให้มี ๑) พร้อมเพียงกัน ร่วมวางแผน ๒) หวงแหน รักษา ร่วมแก้ปัญหาสถานที่นั้น ๓) เคารพให้เกียรติกัน ร่วมประเมินคุณค่า ๔) ยึด กฎ กติกา ร่วมกันรับผลประโยชน์มาเป็นหลักในการปฏิบัติเพื่อความมั่นคง มั่งคั่ง และยั่งยืน จนเกิดการบริหารจัดการท่องเที่ยว ที่ส่งผลต่อการพัฒนาการท่องเที่ยวอย่างยั่งยืน ดังนั้น หน่วยงานต่างควรนำองค์ประกอบเหล่านั้น ไปเป็นสิ่งกำกับเริ่มตั้งแต่การวางแผน การทำงาน การตรวจสอบ ปรับปรุงแก้ไข อาศัยข้อกฎหมายและการจัดระเบียบ มีเจ้าภาพที่ชัดเจน รัฐคอยสนับสนุน เกื้อกูลกันด้วยเครือข่าย ซึ่งสอดคล้องกับงานวิจัยของ **เสนอ อัครมันตา**^{๑๙} “รูปแบบการบริหารจัดการตามหลักอปริหานิยธรรม

^{๑๘} เสนอ อัครมันตา, “รูปแบบการบริหารจัดการตามหลักอปริหานิยธรรมขององค์การบริหารส่วนจังหวัดนนทบุรี”, *วิทยานิพนธ์พุทธศาสตรดุษฎีบัณฑิต สาขาวิชารัฐประศาสนศาสตร์*, (บัณฑิตวิทยาลัย : มหาวิทยาลัยมหาจุฬาลงกรณราชวิทยาลัย, ๒๕๕๗).

^{๑๙} เสนอ อัครมันตา, “รูปแบบการบริหารจัดการตามหลักอปริหานิยธรรมขององค์การบริหารส่วนจังหวัดนนทบุรี”, *วิทยานิพนธ์พุทธศาสตรดุษฎีบัณฑิต สาขาวิชารัฐประศาสนศาสตร์*, (บัณฑิตวิทยาลัย : มหาวิทยาลัยมหาจุฬาลงกรณราชวิทยาลัย, ๒๕๕๗).

ขององค์การบริหารส่วนจังหวัดนนทบุรี” ผลการวิจัยพบว่า ด้านเมื่อประชุมก็พร้อมเพรียงกันประชุม เมื่อเลิกประชุมก็พร้อมเพรียงกันเลิกและทำกิจของส่วนรวมอย่างพร้อมเพรียงกันการนำหลักอภิปรายนิยธรรมด้านเมื่อประชุมก็พร้อมเพรียงกันประชุม เมื่อเลิกประชุมก็พร้อมเพรียงกันเลิก และทำกิจของส่วนรวมอย่างพร้อมเพรียงกัน วาระการประชุมและเข้าประชุมอย่างพร้อมเพรียง มีการลงนามในบัญชีการเข้าร่วมประชุมทุกครั้ง และการประชุมทุกครั้งเปิดโอกาสให้แสดงความคิดเห็นได้อย่างเหมาะสม ซึ่งสอดคล้องกับงานวิจัยของ **อนุวัฒน์ ศรีษะเกษ**^{๒๐} ได้ศึกษาวิจัยเรื่อง “การประยุกต์ใช้หลักอภิปรายนิยธรรม ๗ เพื่อการทำงาน : กรณีศึกษาอำเภอหนองนาคำ จังหวัดขอนแก่น” ผลการวิจัยพบว่า ด้านพร้อมเพรียงในการประชุม มาประชุม เลิกประชุมและทำภารกิจอื่น ๆ ให้พร้อมกัน โดยภาพรวมอยู่ในระดับมากที่สุด ทั้งนี้อาจจะเป็นเพราะว่า องค์การบริหารส่วนตำบลกุดธาตุ ได้มีการประชุม เลิกประชุม และทำกิจกรรมที่ควรทำโดยพร้อมเพรียงกัน การลงมติเห็นชอบร่วมกัน ซึ่งเป็นการมีส่วนร่วมในการประชุม โครงการ กิจกรรมของทางองค์กรทำให้เกิดความสามัคคีภายในองค์กรนั้น ๆ

การพัฒนาการจัดการการท่องเที่ยวบนพื้นที่เศรษฐกิจพิเศษในจังหวัดสงขลาเกิดจากหมั่นประชุมกันเนื่องนิยธรรมเป็นอันดับสุดท้าย แสดงให้เห็นว่าการประชุมเป็นการพัฒนาคนรอบด้านอย่างสมดุล เพื่อเป็นฐานของการพัฒนาโดยเฉพาะแนวนโยบายเพื่อดำเนินการปลูกฝังและเสริมสร้างศีลธรรม คุณธรรม จริยธรรม ค่านิยม และคุณลักษณะที่พึงประสงค์ในระบบวิถีชีวิตที่ดีงาม พัฒนาสภาพแวดล้อมของสังคมเพื่อเป็นฐานในการพัฒนาคน และสร้างสังคมคุณธรรม ภูมิปัญญา และการเรียนรู้หลักธรรมของบุคคลผู้มีความเกี่ยวข้องกัน เป็นเครื่องมือในการปฏิบัติตนต่อกันจึงจะทำให้อยู่ด้วยกันอย่างมีความสุขในสังคมเอาไว้ซึ่งสอดคล้องกับงานวิจัยของ **เจตน์ ตันตวิณิชานนท์**^{๒๑} ได้ศึกษาวิจัยเรื่อง “บทบาทของพระพุทธศาสนาในการพัฒนาชาติ : มุมมองของอาจารย์ป่วย อึ้ง ภากรณ์” ผลการวิจัยพบว่า พระพุทธศาสนามีส่วนส่งเสริมปัจจัยพื้นฐานในการพัฒนาชาติให้มีความสงบเรียบร้อย หากประชาชนตระหนักรู้ถึงคุณค่าของหลักธรรมทางพระพุทธศาสนา พร้อมน้อมนำไปปฏิบัติ เมื่อจะตั้งเป้าหมายในการพัฒนาย่อมอยู่บนพื้นฐานของศีลธรรมและยุติธรรมในสังคมด้วยความเมตตา ในกระบวนการดำเนินงานพัฒนาเป็นอย่างไรรอบคอบ มีการป้องกันการทุจริตคอร์รัปชันอาศัยหลัก “สติ” หรือ “ความไม่ประมาท” สิ่งสำคัญคือผู้นำต้องมีคุณธรรม ใช้อำนาจในการพัฒนาอย่างเหมาะสม คำนึงถึงประโยชน์ส่วนรวมเป็นที่ตั้ง ไม่เบียดเบียนประชาชน ให้สิทธิเสรีภาพแก่ประชาชน โดยเฉพาะผู้มีอำนาจในการปกครองและข้าราชการต้องเป็นแบบอย่างที่ดีให้กับเยาวชน ซึ่งสอดคล้องกับงานวิจัยของ **เสนอ อัศวมันตา**^{๒๒} ได้ศึกษาวิจัยเรื่อง “รูปแบบการบริหารจัดการตาม

^{๒๐} อนุวัฒน์ ศรีษะเกษ, “การประยุกต์ใช้หลักอภิปรายนิยธรรม ๗ เพื่อการทำงาน : กรณีศึกษาอำเภอหนองนาคำ จังหวัดขอนแก่น”, วารสาร MBUIJC Journal, ปีที่ ๑ ฉบับที่ ๒ (พฤษภาคม-สิงหาคม ๒๕๖๓) : ๖๗-๘๓.

^{๒๑} เจตน์ ตันตวิณิชานนท์, “บทบาทของพระพุทธศาสนาในการพัฒนาชาติ : มุมมองของอาจารย์ป่วย อึ้ง ภากรณ์”, วารสารสันติศึกษาปริทรรศน์, (มหาวิทยาลัยมหาจุฬาลงกรณราชวิทยาลัย ปีที่ ๔ ฉบับที่ ๒, ๒๕๕๗) : ๓๔๑ - ๓๕๕.

^{๒๒} เสนอ อัศวมันตา, “รูปแบบการบริหารจัดการตามหลักอภิปรายนิยธรรมขององค์การบริหารส่วนจังหวัดนนทบุรี”, วิทยานิพนธ์พุทธศาสนตรศษุภบัณฑิต สาขาวิชารัฐประศาสนศาสตร์, (บัณฑิตวิทยาลัย : มหาวิทยาลัยมหาจุฬาลงกรณราชวิทยาลัย, ๒๕๕๗).

หลักการบริหารนิยธรรมขององค์การบริหารส่วนจังหวัดนนทบุรี” ผลการวิจัยพบว่า ด้านหมั่นประชุมกัน เนื่องนิตย ฎกฎเกณฑ์กำหนดคุณสมบัติผู้จะรับเข้ามาทำงานและการปรึกษาหารือกันในที่ประชุม มีการประชุมเพื่อชี้แจงนโยบายหรือแผนการพัฒนาบุคลากรขององค์กร ซึ่งสอดคล้องกับงานวิจัยของ **ไพฑูรย์ ใจก้าวหน้า**^{๒๓} ได้ศึกษาวิจัยเรื่อง “การพัฒนาแบบการบริหารงานบุคลากรที่มีผลต่อการพัฒนาท้องถิ่นลุ่มน้ำโขง” ผลการวิจัยพบว่า หลักพุทธธรรมที่เหมาะสม ประยุกต์ใช้ในการบริหารงานของบุคลากร ได้แก่ หลัก อปทานิยธรรม ๗ มีการบูรณาการหลักการบริหารนิยธรรมเข้าไปในทุกขั้นตอนของกระบวนการการบริหารจัดการ เพื่อพัฒนาการงานของบุคลากรก่อให้เกิดการบริหารจัดการ การมีส่วนร่วม ความสมัครสมานสามัคคี หลักการบริหารนิยธรรม ๗ ประการ สามารถนำมาบูรณาการเข้ากับบริหารจัดการได้เป็นอย่างดีทั้งในด้านการบริหารจัดการบุคลากร (Staffing) การประสานงาน (Coordinating) และการจัดองค์กร (Organizing) และพบว่าอปทานิยธรรม ๗ เป็นหลักป้องกันความเสื่อม เป็นไปเพื่อความเจริญของงานบริหารของด้านบุคลากร โดยได้นำไปเป็นแนวทางปฏิบัติด้านการบริหารจัดการได้เป็นอย่างดี

๕.๓ ข้อเสนอแนะ

จากการศึกษาวิจัยเรื่อง “รูปแบบการพัฒนาการจัดการท่องเที่ยวบนพื้นที่เศรษฐกิจพิเศษในจังหวัดสงขลา” ผู้วิจัยมีข้อเสนอแนะ ดังต่อไปนี้

๕.๓.๑ ข้อเสนอแนะเชิงนโยบาย

๑) รัฐควรคำนึงถึงภาพลักษณ์ของประเทศด้านการบริหารจัดการเพื่อพัฒนาและส่งเสริมการท่องเที่ยว โดยเฉพาะบนพื้นที่เศรษฐกิจพิเศษ

๒) รัฐควรคำนึงถึงนโยบายด้านความมั่นคงแห่งชาติ ดังนั้นควรกำหนดนโยบายในการสร้างความเชื่อมั่นและความปลอดภัย ซึ่งเป็นการสร้างความเชื่อมั่นให้กับนักท่องเที่ยวทั้งชาวไทยและชาวต่างประเทศ ทำให้นักท่องเที่ยวเชื่อมั่นและมั่นใจในคนไทยว่ามีคุณธรรม มีความซื่อสัตย์ รวมทั้งมิตรภาพที่ดี

๓) รัฐควรคำนึงถึงนโยบายประเทศไทย ๔.๐ ควรมีความมุ่งมั่นต้องการปรับเปลี่ยนโครงสร้างเศรษฐกิจไปสู่เศรษฐกิจที่ขับเคลื่อนด้วยนวัตกรรม เป็นการขับเคลื่อนประเทศด้วยภาคอุตสาหกรรมและบริการการท่องเที่ยวไปสู่การขับเคลื่อนด้วยเทคโนโลยี ความคิดสร้างสรรค์และนวัตกรรม และปรับเปลี่ยนจากการเน้นภาคการผลิต สินค้าไปสู่การเน้นภาคบริการให้มากขึ้น

๔) ภาครัฐควรมีบทบาทหน้าที่เข้ามาช่วยเหลือ รับผิดชอบต่อการจัดการท่องเที่ยวให้เกิดความยั่งยืนด้วยการจัดโครงสร้างพื้นฐาน กฎระเบียบด้านสิ่งแวดล้อม การจัดการและกฎระเบียบด้านแรงงาน การบริการ สิ่งแวดล้อมและสังคม

๕) ภาครัฐควรทำหน้าที่สนับสนุนการท่องเที่ยวผ่านการประชาสัมพันธ์ การตลาด การให้บริการข้อมูลในรูปแบบต่าง ๆ ร่วมกับภาคเอกชน ควรมีการพัฒนาตัวชี้วัดขีดความสามารถในการ

^{๒๓} ไพฑูรย์ ใจก้าวหน้า, “การพัฒนาแบบการบริหารงานบุคลากรที่มีผลต่อการพัฒนาท้องถิ่นลุ่มน้ำโขง”, พุทธศาสตร์ชุมชนบัณฑิต สาขาวิชารัฐประศาสนศาสตร์, (บัณฑิตวิทยาลัย : มหาวิทยาลัยมหาจุฬาลงกรณราชวิทยาลัย, ๒๕๕๗).

รองรับการท่องเที่ยว ตัวชี้วัดทางเศรษฐกิจ ตัวชี้วัดด้านสังคม และตัวชี้วัดด้านโครงสร้างพื้นฐาน ที่คำนึงถึงการพัฒนายั่งยืนในพื้นที่เศรษฐกิจพิเศษ

๕.๓.๒ ข้อเสนอแนะเชิงปฏิบัติการ

๑) ควรทำฐานข้อมูลด้านการท่องเที่ยวที่สอดคล้องกับแนวโน้มพฤติกรรมของนักท่องเที่ยวทั้งชาวไทยและต่างประเทศ มีรูปแบบการนำเสนอที่สามารถเข้าถึงได้ง่ายและมีการทำข้อมูลที่หลากหลายภาษา

๒) ควรจัดทำฐานข้อมูลออนไลน์ด้านการท่องเที่ยวของไทยที่มีความเฉพาะเจาะจงในพื้นที่เศรษฐกิจพิเศษ ให้มีรูปแบบที่ง่ายต่อการสืบค้น และเชื่อมโยงระบบบริการด้านการท่องเที่ยวทั้งหมด

๓) ภาครัฐควรเข้ามามีส่วนร่วมอย่างจริงจังในการพัฒนาการท่องเที่ยวให้ได้มาตรฐานทุกองค์ประกอบ ตามความเชี่ยวชาญและความพร้อมของหน่วยงานหรือองค์กรนั้น

๔) ควรพัฒนาบุคลากรให้มีศักยภาพตามมาตรฐาน การพัฒนามาตรฐานแหล่งท่องเที่ยว กำหนดมาตรการดำเนินงานตามนโยบายที่มีผลบังคับใช้ตามกฎหมาย เพื่อดึงดูดนักท่องเที่ยวต่างประเทศเข้ามาท่องเที่ยว พัฒนาการท่องเที่ยวให้ได้มาตรฐานสากล จัดตั้งหน่วยงานรับผิดชอบโดยตรงด้านการพัฒนาการท่องเที่ยวตามนโยบายที่กำหนดไว้

๕) การเข้าถึงแหล่งท่องเที่ยว ควรมีการกำหนดแผนผังระยะทางจากตัวเมืองสู่แหล่งท่องเที่ยวที่ชัดเจนและมีเส้นทางที่หลากหลาย และมีรูปแบบที่เข้าถึงง่าย เช่น ผ่านระบบออนไลน์

๖) ควรมีการเพิ่มความสามารถของชุมชน เปิดโอกาสให้ชุมชนเข้ามามีส่วนร่วมคิด ร่วมทำ ร่วมวางแผน เกิดการปฏิบัติงานร่วมกันอย่างมีประสิทธิภาพ นับตั้งแต่การเข้าใจ เข้าถึงปัญหา สถานการณ์ของชุมชนเอง การสร้างพลังอำนาจให้กับชุมชน เป็นหัวใจสำคัญที่จะให้การดำเนินงานด้านการท่องเที่ยวของชุมชนบรรลุเป้าหมาย

๗) ภาครัฐและเอกชนควรพัฒนาสินค้าและบริการด้านการท่องเที่ยวให้มีคุณภาพและปลอดภัย สร้างภาพลักษณ์ที่ดีให้กับประเทศ การพัฒนามาตรฐานสินค้าและการให้บริการ ให้สามารถแข่งขันได้อย่างยั่งยืนบนพื้นที่เศรษฐกิจพิเศษ

๘) ควรมีการประชุมปรึกษาหารือในเชิงบูรณาการความร่วมมือระหว่างภาครัฐและภาคเอกชนอย่างสม่ำเสมอ เพื่อแก้ไขปัญหาและพัฒนาแหล่งท่องเที่ยวบนพื้นที่เศรษฐกิจพิเศษให้สอดคล้องกับสถานการณ์การเปลี่ยนแปลงของสังคมโดยเฉพาะในยุคชีวิตวิถีใหม่ (New Normal)

๕.๓.๓ ข้อเสนอแนะเพื่อการทำวิจัยครั้งต่อไป

จากการศึกษาวิจัยเรื่อง “รูปแบบการพัฒนาการจัดการท่องเที่ยวบนพื้นที่เศรษฐกิจพิเศษในจังหวัดสงขลา” ผู้วิจัยขอเสนอแนะสำหรับการวิจัยครั้งต่อไปดังนี้

๑) ควรทำการวิจัยเกี่ยวกับรูปแบบการท่องเที่ยว กิจกรรมการท่องเที่ยวที่เหมาะสมกับสถานการณ์ในยุคชีวิตวิถีใหม่ (New Normal) ซึ่งมีการแพร่ระบาดของโรคไวรัสโคโรนา ๒๐๑๙ (COVID-19)

๒) ควรทำการวิจัยเกี่ยวกับการพัฒนาผลิตภัณฑ์การท่องเที่ยว สินค้าและบริการ ของที่ระลึกที่สะท้อนอัตลักษณ์ของชุมชนการท่องเที่ยวในพื้นที่เศรษฐกิจพิเศษ

๓) ควรศึกษาพฤติกรรม แรงจูงใจ การประชาสัมพันธ์เชิงรุก และความพึงพอใจของนักท่องเที่ยวทั้งชาวไทยและชาวต่างชาติ ส่งเสริมการท่องเที่ยวโดยชุมชนท้องถิ่น ส่งเสริมองค์ความรู้ที่สามารถดึงดูดนักท่องเที่ยว และตอบสนองความต้องการของนักท่องเที่ยวได้หลายกลุ่ม เพื่อให้ผลการวิจัยครอบคลุมในทุกประเด็น

๔) ควรศึกษาวิจัยโดยเป็นการวิจัยแบบมีส่วนร่วมของชุมชน (Participatory Action Research : PAR) เพื่อให้ชุมชนตระหนักถึงปัญหาของท้องถิ่นและการจัดการท่องเที่ยวที่เหมาะสมและยั่งยืน สอดคล้องกับบริบทและความต้องการของชุมชน

๕) ควรศึกษาวิจัย พัฒนาตัวชี้วัดตามหลักพุทธธรรม เพื่อนำไปสู่การจัดทำคู่มือแนวปฏิบัติที่ดีในการบริหารจัดการท่องเที่ยว เพื่อก่อให้เกิดการบริหารการพัฒนาที่ยั่งยืนต่อไป

บรรณานุกรม

๑. ภาษาไทย :

ก. ข้อมูลปฐมภูมิ

มหาวิทยาลัยมหาจุฬาลงกรณราชวิทยาลัย. พระไตรปิฎกฉบับภาษาไทย ฉบับมหาจุฬาลงกรณราชวิทยาลัย. กรุงเทพมหานคร : โรงพิมพ์มหาจุฬาลงกรณราชวิทยาลัย, ๒๕๓๙.

ข. ข้อมูลทุติยภูมิ

(๑) หนังสือ :

กระทรวงมหาดไทย. **มาตรการการส่งเสริมท่องเที่ยว**. กรุงเทพมหานคร : กระทรวงมหาดไทย, ๒๕๕๑.

กุลวรา สุวรรณพิมล. **ความหมายของนักท่องเที่ยว**. กรุงเทพมหานคร : เพียร์สัน เอ็ด ดูเคชั่นอินโดไชน่า, ๒๕๔๘.

กองวิชาการ. **สถิติประชากรและบ้านในอำเภอสะเตา ข้อมูล ณ ๓๑ มกราคม ๒๕๖๓**. สงขลา : ที่ทำการปกครองจังหวัดสงขลา, ๒๕๕๙.

โกวิท พวงงาม. **การเสริมสร้างความเข้มแข็งของชุมชน**. ม.ป.ท., ๒๕๔๕.

ฉลองศรี พิมลสมพงศ์. **การวางแผนและพัฒนาตลาดการท่องเที่ยว**. พิมพ์ครั้งที่ ๔. กรุงเทพมหานคร : สำนักพิมพ์มหาวิทยาลัยเกษตรศาสตร์, ๒๕๔๖.

ชาญวิทย์ เกษตรศิริ. **วิถีไทย : การท่องเที่ยวทางวัฒนธรรม**. กรุงเทพมหานคร : โครงการวิถีทรรศน์, ๒๕๔๐.

ฐิรัชญา มณีเนตร. **การท่องเที่ยวอย่างยั่งยืน**. เอกสารประกอบการสอนวิชาการท่องเที่ยวอย่างยั่งยืน ขอนแก่น. ขอนแก่น : สำนักพิมพ์มหาวิทยาลัยขอนแก่น, ๒๕๕๑.

_____ . **ไทยศึกษาเพื่อการท่องเที่ยว**. ขอนแก่น : คลังน่านาวิทยา, ๒๕๕๒.

ดร.ชนัน ेमพันธ์และเรณูภา กลั็บสุข. **“การจัดการทรัพยากรการท่องเที่ยวโดยชุมชน” ในเอกสารการสอนชุดวิชา การจัดการทรัพยากรการท่องเที่ยวไทยอย่างยั่งยืน หน่วยที่ ๙-๑๕**.

นนทบุรี : โรงพิมพ์มหาวิทยาลัยสุโขทัยธรรมาธิราช, ๒๕๕๔.

คำเกิง โถทองและคณะ. **เส้นทางท่องเที่ยวอารยธรรมขอมในประเทศไทย กัมพูชา ลาว**. กรุงเทพมหานคร : สำนักงานกองทุนสนับสนุนการวิจัย, ๒๕๕๐.

ธนธรรณ ทองหอม. **การจัดการการท่องเที่ยวแบบยั่งยืน**. กรุงเทพมหานคร : สำนักงานพัฒนาการท่องเที่ยว, ๒๕๕๔.

นงลักษณ์ วิรัชชัย. **โมเดลลิสเรล : สถิติวิเคราะห์สำหรับการวิจัย**. พิมพ์ครั้งที่ ๓. กรุงเทพมหานคร : จุฬาลงกรณ์มหาวิทยาลัย, ๒๕๔๒.

นิรันดร์ จงวุฒิเวศย์. **การมีส่วนร่วมของประชาชนในการพัฒนา**. กรุงเทพมหานคร : สำนักพิมพ์มหาวิทยาลัยมหิดล, ๒๕๒๗.

บรรณานุกรม (ต่อ)

- บุญเลิศ จิตตั้งวัฒนา. การจัดการด้านการตลาด อุตสาหกรรมการท่องเที่ยว. พิมพ์ครั้งที่ ๓. กรุงเทพมหานคร : เพรส แอนด์ ดีไซน์, ๒๕๔๘.
- _____. การพัฒนาการท่องเที่ยวแบบยั่งยืน. กรุงเทพมหานคร : เพรส แอนด์ ดีไซน์, ๒๕๔๘.
- _____. อุตสาหกรรมการท่องเที่ยว. กรุงเทพมหานคร : เพรส แอนด์ ดีไซน์, ๒๕๔๘.
- ปกรณ์ ปรียากร. ทฤษฎีและแนวคิดเกี่ยวกับการพัฒนาในการบริหารการพัฒนา. กรุงเทพมหานคร : สามเจริญพานิช, ๒๕๓๘.
- ปรัชญา เวสารัชช. การมีส่วนร่วมของประชาชนในกิจกรรมเพื่อพัฒนาชนบท. กรุงเทพมหานคร : สถาบันไทยคดีศึกษา มหาวิทยาลัยธรรมศาสตร์, ๒๕๒๘.
- ปรีชา แดงโรจน์. อุตสาหกรรมการท่องเที่ยวสู่ศตวรรษที่ ๒๑. พิมพ์ครั้งที่ ๑. กรุงเทพมหานคร : บริษัท ไฟว์ แอนด์ โฟร์ พรินต์ติ้ง จำกัด, ๒๕๔๔.
- พยอม ธรรมบุตร. เอกสารประกอบการเรียนการสอนเรื่องหลักการท่องเที่ยวเชิงอนุรักษ์. กรุงเทพมหานคร : สถาบันพัฒนาการท่องเที่ยวเพื่ออนุรักษ์สิ่งแวดล้อม มหาวิทยาลัยศรีนครินทรวิโรฒ, ๒๕๔๙.
- พรศักดิ์ ผ่องแผ้ว. ศาสตร์แห่งการวิจัย. กรุงเทพมหานคร : สำนักพิมพ์ไทยวัฒนาพานิช, ๒๕๒๙.
- พระธรรมปิฎก (ป.อ. ปยุตโต). พจนานุกรมพุทธศาสตร์ ฉบับประมวลธรรม. พิมพ์ครั้งที่ ๙. กรุงเทพมหานคร : มหาวิทยาลัยมหาจุฬาลงกรณราชวิทยาลัย, ๒๕๔๖.
- ไพรัตน์ เดชะรินทร์. นโยบายและกลวิธีการมีส่วนร่วมของชุมชนในยุทธศาสตร์การพัฒนาในปัจจุบัน. กรุงเทพมหานคร : โสภาคการพิมพ์, ๒๕๒๗.
- มนัส สุวรรณและคณะ. โครงการศึกษาแนวทางและการจัดการท่องเที่ยวในพื้นที่รับผิดชอบขององค์การบริหารส่วนตำบลและสภาตำบล. กรุงเทพมหานคร : การท่องเที่ยวแห่งประเทศไทย, ๒๕๔๑.
- มัลลิกา บุณนาค. สถิติเพื่อการตัดสินใจ. กรุงเทพมหานคร : จุฬาลงกรณ์มหาวิทยาลัย, ๒๕๓๗.
- ไมเคิล คีตติง. แผนปฏิบัติการ ๒๑ เพื่อการพัฒนาอย่างยั่งยืน. แปลจาก AGENDA ๒๑ โดยกระทรวงการต่างประเทศ. กรุงเทพมหานคร : กระทรวงการท่องเที่ยวและกีฬา, ม.ป.ป..
- ยุวัฒน์ วุฒิเมธี. หลักการพัฒนาชุมชนและการพัฒนาชนบท. กรุงเทพมหานคร : ไทยอนุเคราะห์ไทย, ๒๕๒๖.
- รัชพร จันทร์สว่าง. ความหมายของนักท่องเที่ยว. พิมพ์ครั้งที่ ๑. กรุงเทพมหานคร : โรงพิมพ์จุฬาลงกรณ์มหาวิทยาลัย, ๒๕๔๖.
- ราชบัณฑิตยสถาน. พจนานุกรมฉบับราชบัณฑิตยสถาน พ.ศ. ๒๕๔๔. กรุงเทพมหานคร : ราชบัณฑิตยสถาน, ๒๕๔๖..
- วรรณภา วงษ์วานิช. ภูมิศาสตร์การท่องเที่ยว. กรุงเทพมหานคร : ภาควิชาภูมิศาสตร์ คณะสังคมศาสตร์มหาวิทยาลัยศรีนครินทรวิโรฒ, ๒๕๓๙.

บรรณานุกรม (ต่อ)

- วันชัย วัฒนศัพท์. การมีส่วนร่วมของประชาชนของสังคมไทยในธรรมาภิบาลการมีส่วนร่วมของประชาชนและกระบวนการทางด้านสิ่งแวดล้อม. กรุงเทพมหานคร : สำนักพิมพ์เดือนตุลา, ๒๕๔๓.
- เศกสรรค์ ยงวณิชย์. ภูมิศาสตร์การท่องเที่ยว. พิมพ์ครั้งที่ ๒. ขอนแก่น : ภาควิชาสังคมศาสตร์ มหาวิทยาลัยขอนแก่น, ๒๕๕๑.
- สถาบันวิจัยวิทยาศาสตร์และเทคโนโลยีแห่งประเทศไทย. รายงานขั้นสุดท้าย การดำเนินการกำหนดนโยบายการท่องเที่ยวเชิงนิเวศ. กรุงเทพมหานคร : ศูนย์บริการวิชาการ สถาบันวิจัยวิทยาศาสตร์และเทคโนโลยีแห่งประเทศไทย, ๒๕๕๒.
- สนธยา พลศรี. ทฤษฎีและหลักการพัฒนาชุมชน. พิมพ์ครั้งที่ ๕. กรุงเทพมหานคร : โอเดียนสโตร์, ๒๕๔๗.
- สภาปฏิรูปแห่งชาติ. การพัฒนาด้านการท่องเที่ยว. กรุงเทพมหานคร : สำนักพิมพ์ สำนักงานเลขาธิการสภาผู้แทนราษฎร, ๒๕๕๘.
- सानิตย์ บุญชู. การพัฒนาชุมชน : การมีส่วนร่วมของประชาชน. กรุงเทพมหานคร : สำนักพิมพ์ มหาวิทยาลัยธรรมศาสตร์, ๒๕๒๗.
- สำนักพิมพ์การท่องเที่ยว. เอกสารชุดฝึกอบรมทางไกลหลักสูตรการจัดการการท่องเที่ยวอย่างยั่งยืน. นนทบุรี : มหาวิทยาลัยสุโขทัยธรรมาธิราช, ๒๕๕๖.
- สุภมาส อังศุโชติ, สมถวิล วิจิตรวรรณ, และรัชนีกุล ภิญโญภานูวัฒน์. สถิติวิเคราะห์สำหรับการวิจัยทางสังคมศาสตร์และพฤติกรรมศาสตร์ : เทคนิคการใช้โปรแกรม LISREL. กรุงเทพมหานคร : เจริญมั่นคงดีการพิมพ์, ๒๕๕๔.
- สุภางค์ จันทวานิช. การวิเคราะห์ข้อมูลเชิงคุณภาพ. กรุงเทพมหานคร : สำนักพิมพ์จุฬาลงกรณ์มหาวิทยาลัย, ๒๕๕๓.
- สุภางค์ จันทวานิช. การวิเคราะห์ข้อมูลในการวิจัยเชิงคุณภาพ. พิมพ์ครั้งที่ ๗. กรุงเทพมหานคร : สำนักพิมพ์จุฬาลงกรณ์มหาวิทยาลัย, ๒๕๔๙.
- สุวัฒน์ จุฑากรณ์และจริญญา เจริญสุกใส. นักท่องเที่ยว. พิมพ์ครั้งที่ ๒. กรุงเทพมหานคร : สำนักพิมพ์มหาวิทยาลัยธรรมศาสตร์, ๒๕๕๒.
- อคิน รพีพัฒน์. การมีส่วนร่วมของชุมชนในการพัฒนาชนบทในสภาพสังคมและวัฒนธรรมไทย. กรุงเทพมหานคร : ศักดิ์โสภากการพิมพ์, ๒๕๒๗.
- อภิญญา กังสนารักษ์. รูปแบบการบริหารแบบมีส่วนร่วมในองค์กรที่มีประสิทธิภาพระดับคณะของสถาบันอุดมศึกษา. กรุงเทพมหานคร : จุฬาลงกรณ์มหาวิทยาลัย, ๒๕๔๔.

บรรณานุกรม (ต่อ)

(๒) ดุษฎีนิพนธ์/วิทยานิพนธ์/สารนิพนธ์และรายงานวิจัย :

ปกรณ มหากันธา. “รูปแบบและกระบวนการบริหารองค์กรปกครองส่วนท้องถิ่นเชิงพุทธบูรณาการ”.

ดุษฎีนิพนธ์ปริญญาพุทธศาสตรดุษฎีบัณฑิต สาขาวิชาพระพุทธศาสนา. บัณฑิตวิทยาลัย : มหาวิทยาลัยมหาจุฬาลงกรณราชวิทยาลัย, ๒๕๕๗.

พงษ์ศักดิ์ เพชรสถิต. “ยุทธศาสตร์การบริหารจัดการการท่องเที่ยวอย่างยั่งยืนของจังหวัดกำแพงเพชร”. **วิทยานิพนธ์รัฐประศาสนศาสตรดุษฎีบัณฑิต สาขาวิชารัฐประศาสนศาสตร์. บัณฑิตวิทยาลัย : มหาวิทยาลัยราชภัฏวไลยอลงกรณ์ ในพระบรมราชูปถัมภ์, ๒๕๕๘.**

พิรัชย์ ศรีราม. “ยุทธศาสตร์การพัฒนาธรรมาภิบาลขององค์กรปกครองส่วนท้องถิ่นด้วยหลักพุทธธรรมในเขตจังหวัดภาคกลางตอนบน”. **วิทยานิพนธ์ปริญญาพุทธศาสตรดุษฎีบัณฑิต สาขาวิชารัฐประศาสนศาสตร์. บัณฑิตวิทยาลัย : มหาวิทยาลัยมหาจุฬาลงกรณราชวิทยาลัย, ๒๕๕๖.**

รัศมี อ่อนปรีดา. “การพัฒนาการท่องเที่ยวอย่างยั่งยืนของจังหวัดราชบุรีและสมุทรสงคราม”, **วิทยานิพนธ์รัฐประศาสนศาสตรดุษฎีบัณฑิต สาขาวิชารัฐประศาสนศาสตร์. บัณฑิตวิทยาลัย : มหาวิทยาลัยราชภัฏวไลยอลงกรณ์ ในพระบรมราชูปถัมภ์, ๒๕๕๘.**

(๓) วารสาร

กรกช ตราชูและคณะ. “การพัฒนาการท่องเที่ยวเชิงสร้างสรรค์บ้านด่านเกวียน อำเภอโชคชัย จังหวัดนครราชสีมา”. **วารสารรัชต์ภาคย์. (ฉบับพิเศษ ครบรอบ ๒๓ ปี ๒๕๕๙) : ๑๖๕.**

กฤติยา สมศิลาและกนกกานต์ แก้วนุช. “ปัจจัยการมีส่วนร่วมที่ส่งผลต่อการจัดการการท่องเที่ยวโดยชุมชนบ้านโพน อำเภอคำม่วง จังหวัดกาฬสินธุ์”. **วารสารวิทยาลัยดุสิตธานี. ปีที่ ๑ ฉบับที่ ๑ (มกราคม - เมษายน ๒๕๕๘) : ๑๑๖.**

กัณฑ์ณ แก้วสง่าและนิศาชล จำนงศรี. “การจัดการความรู้การท่องเที่ยวเชิงสร้างสรรค์ในแหล่งท่องเที่ยวทางวัฒนธรรม อำเภอพิมาย จังหวัดนครราชสีมา”. **วารสารเทคโนโลยีสุรนารี Suranaree Journal of Social Science. ปีที่ ๙ ฉบับที่ ๒ (ตุลาคม - ธันวาคม ๒๕๕๘) : ๘๕.**

คมพล สุวรรณภูมิและคณะ. “รูปแบบการจัดการท่องเที่ยวเพื่อการเสริมสร้างรายได้ภาคเกษตรกรรมในพื้นที่จังหวัดระยอง”. **วารสารราชบัณฑิตยสถาน. ปีที่ ๓๗ ฉบับที่ ๔ (ตุลาคม - ธันวาคม ๒๕๕๕) : ๒๘๕.**

เจนจิรา อักษรพิมพ์. “กลยุทธ์การจัดการท่องเที่ยวโดยชุมชนแบบยั่งยืนในจังหวัดนครราชสีมา” **วารสารวิจัยและพัฒนา วไลยอลงกรณ์ ในพระบรมราชูปถัมภ์ สาขามนุษยศาสตร์และสังคมศาสตร์. ปีที่ ๑ ฉบับที่ ๑ (มกราคม - เมษายน ๒๕๕๙) : ๑๙๓.**

บรรณานุกรม (ต่อ)

ธณิศวัล กุลศรีและสถาพร มงคลศรีสวัสดิ์. “การพัฒนาการท่องเที่ยวเชิงประวัติศาสตร์ : กรณีศึกษา พิพิธภัณฑ์สิรินธร ตำบลโนนบุรี อำเภอสหัสขันธ์ จังหวัดกาฬสินธุ์”. *Veridian E-Journal, Silpakorn University ฉบับภาษาไทย สาขามนุษยศาสตร์ สังคมศาสตร์ และศิลปะ*. ปีที่ ๑ ฉบับที่ ๑ (มกราคม - เมษายน ๒๕๖๑) : ๔๗๑.

วราภส ประสมสุข. “หลักการบริหารการศึกษาตามแนวพุทธธรรม”. *วารสารศึกษาศาสตร์*. ปีที่ ๑๘ ฉบับที่ ๒ (พฤศจิกายน ๒๕๔๙ - มีนาคม ๒๕๕๐) : ๖๓.

ศุภมาส แหวนวิเศษและเจริญชัย เอกมาไพศาล. “ปัจจัยแห่งความสำเร็จในกระบวนการการมีส่วนร่วมของชุมชนต้นแบบการจัดการการท่องเที่ยวโดยชุมชนอย่างยั่งยืน กรณีศึกษาตำบลน้ำเขียว จังหวัดตราด”. *วารสารธรรมศาสตร์*. ปีที่ ๑ ฉบับที่ ๑ (มกราคม - เมษายน ๒๕๖๑) : ๖๔.

(๔) สื่ออิเล็กทรอนิกส์

กระทรวงการท่องเที่ยวและกีฬา. *ยุทธศาสตร์การท่องเที่ยวไทย ปี ๒๕๕๘-๒๕๖๐*. [ออนไลน์]. แหล่งที่มา : <http://www.mots.go.th> [๑๒ ธันวาคม ๒๕๖๒].

โพสต์ทูเดย์. *นิคมอุตสาหกรรมจังหวัดสงขลา พัฒนาพื้นที่ตามแผนเสร็จปี ๖๓*. [ออนไลน์]. แหล่งที่มา : <https://www.posttoday.com/economy/news/600026> [๑๒ ธันวาคม ๒๕๖๒].

สำนักข่าวกรมประชาสัมพันธ์. *ขับเคลื่อนเขตพัฒนาเศรษฐกิจพิเศษสงขลา*. [ออนไลน์], แหล่งที่มา : <http://thainews.prd.go.th/th/news/detail/TCATG> [๑๒ ธันวาคม ๒๕๖๒].

รำไพพรรณ แก้วสุริยะ. *หลักการจัดการการท่องเที่ยวอย่างยั่งยืน*. [ออนไลน์]. แหล่งที่มา : <http://lib.dtc.ac.th/article/tourism/0007.pdf> [๑๔ กุมภาพันธ์ ๒๕๖๓].

การท่องเที่ยวแห่งประเทศไทย. *แผนพัฒนาบริการท่องเที่ยวเพื่อรองรับการเปิดเสรี บริการท่องเที่ยวประจำปี พ.ศ. ๒๕๕๕ - ๒๕๖๐*. [ออนไลน์]. แหล่งที่มา : <http://203.131.220.141/msi/wp-content/uploads/Tourism-and-Travel>. [๑๐ มีนาคม ๒๕๖๓].

กระทรวงการท่องเที่ยวและกีฬา. *แผนพัฒนาการท่องเที่ยวแห่งชาติ*. [ออนไลน์]. แหล่งที่มา : http://www.tica.or.th/images/plan_tourism2555-2559.pdf. [๑๐ มีนาคม ๒๕๖๓].

_____. *แผนพัฒนาการท่องเที่ยวแห่งชาติ ฉบับที่ ๒ (พ.ศ. ๒๕๖๐ - ๒๕๖๔)*. [ออนไลน์]. แหล่งที่มา : <https://www.thaigermancooperationinfo/admin/uploads/publication/1be798db24ee07703c498fcc47d0ba4den.pdf> [๑๙ มีนาคม ๒๕๖๓].

สำนักงานจังหวัดสงขลา. *ยุทธศาสตร์จังหวัดสงขลา*. [ออนไลน์]. แหล่งที่มา : https://www.songkhla.go.th/news_develop_plan [๑๘ มีนาคม ๒๕๖๓].

_____. *ข้อมูลจังหวัดสงขลา ๒๕๖๐*. [ออนไลน์]. แหล่งที่มา : https://www.songkhla.go.th/files/com_news_operation/2017-09_a02ac8d01839c28.pdf [๑๕ มีนาคม ๒๕๖๓].

บรรณานุกรม (ต่อ)

กัลยาณมิตรเพื่อนแท้สำหรับคุณ. พุทธธรรม ๒ : อปริหานิยธรรม ๗. [ออนไลน์]. แหล่งที่มา : https://kalyanamitra.org/th/article_detail.php?i=15410 [๑๘ มีนาคม ๒๕๖๓].

(๕) สัมภาษณ์ :

สัมภาษณ์. นายกิตติ บุญา. ประธานวิสาหกิจชุมชนแคร์คลีน บ้านไทย-จังโหลน, ๙ กรกฎาคม ๒๕๖๔
 นายเฉลียว เจริญรุ่งโรจน์. ผู้ประกอบการสถานบริการ. ๑๓ กรกฎาคม ๒๕๖๔.
 นายนิรภัทร อินยอด. แอดมินเพจท่องเที่ยวสงขลา, ๒๒ กรกฎาคม ๒๕๖๔.
 นายประสงค์ อิมประพันธ์ตรี. อดีตกรรมการหอการค้าจังหวัดสงขลา ผู้ประกอบการธุรกิจ
 ขนส่งและโรงแรมพื้นที่ด้านนอก, ๑๕ กรกฎาคม ๒๕๖๔.
 นายพิภพ แก้วประดิษฐ์. ผู้สื่อข่าวท้องถิ่น, ๑๖ กรกฎาคม ๒๕๖๔.
 นายภูมรินทร์ มหันตมรรค. แอดมินเพจท่องเที่ยวสงขลา, ๒๓ กรกฎาคม ๒๕๖๔.
 นายศิวิวัฒน์ สุวรรณวงศ์. นายกสมาคมโรงแรมหาดใหญ่ จังหวัดสงขลา, ๑๙ กรกฎาคม
 ๒๕๖๔.
 นายสมพล ชิววัฒนาพงศ์. ประธานสภาอุตสาหกรรมการท่องเที่ยว จังหวัดสงขลา, ๑๖
 กรกฎาคม ๒๕๖๔.
 นายสุรพล กำปาลานนท์วัฒน์. นายกสมาคมสมาพันธ์ธุรกิจท่องเที่ยวจังหวัดสงขลา, ๒๐
 กรกฎาคม ๒๕๖๔.
 นายสุรศักดิ์ ศิลาสุนเนิน. ผู้ประกอบการสถานบริการ, ๒๐ กรกฎาคม ๒๕๖๔.
 นายสุวิทย์ แก้วท่อทอง. ผู้สื่อข่าวระดับชาติ, ๑๖ กรกฎาคม ๒๕๖๔.
 ผศ.ดร.ธิดิวุฒิ หมั่นมี. รองหัวหน้าภาควิชารัฐศาสตร์/ประธานหลักสูตรรัฐประศาสนศาสตร
 มหบัณฑิต คณะสังคมศาสตร์ มหาวิทยาลัยมหาจุฬาลงกรณราชวิทยาลัย, ๙ กรกฎาคม
 ๒๕๖๔.
 ผศ.ดร.พงศ์พัฒน์ จิตตานุรักษ์. อาจารย์ประจำหลักสูตรบัณฑิตศึกษา ภาควิชารัฐศาสตร์
 คณะสังคมศาสตร์ มหาวิทยาลัยมหาจุฬาลงกรณราชวิทยาลัย, ๑๓ สิงหาคม ๒๕๖๔.
 ผศ.ดร.อัครเดช พรหมกัลป์. ผู้อำนวยการหลักสูตรบัณฑิตศึกษา มหาวิทยาลัยมหาจุฬาลง
 กรณราชวิทยาลัย วิทยาเขตนครสวรรค์, ๑๕ สิงหาคม ๒๕๖๔.
 พระมหาจิรวุฒินันท์ กนตวณโณ, ผศ.ดร.รองผู้อำนวยการศูนย์อาเซียนศึกษา มหาวิทยาลัยมหา
 จุฬาลงกรณราชวิทยาลัย, ๑๒ สิงหาคม ๒๕๖๔.
 พระอธิการยุทธนา อธิจิตโต, ผศ.ดร. อาจารย์ประจำหลักสูตรพุทธศาสตรมหาบัณฑิต
 สาขาวิชาปรัชญา มหาวิทยาลัยมหาจุฬาลงกรณราชวิทยาลัย วิทยาเขตนครราชสีมา, ๑๔
 สิงหาคม ๒๕๖๔.
 อาจารย์ ดร.นิกร ศรีราช. อาจารย์ประจำหลักสูตรบัณฑิตศึกษา สาขาวิชาการจัดการเชิงพุทธ
 มหาวิทยาลัยมหาจุฬาลงกรณราชวิทยาลัย, ๑๓ สิงหาคม ๒๕๖๔.

บรรณานุกรม (ต่อ)

(๕) สนนากลุ่มเฉพาะ :

สนนากลุ่มเฉพาะ ดร.สิทธิพงษ์ สิทธิภัทรประภา. กรรมการสภาอุตสาหกรรมการท่องเที่ยวจังหวัดสงขลา ผศ.ดร.สุริยา รักษาเมือง. เลขานุการหลักสูตรบัณฑิตศึกษา สาขาวิชารัฐประศาสนศาสตร์ (นานาชาติ) อาจารย์ประจำภาควิชารัฐศาสตร์ คณะสังคมศาสตร์ มหาวิทยาลัยมหาจุฬาลงกรณราชวิทยาลัย, ๙ กรกฎาคม ๒๕๖๔.

พระปลัดระพิน พุทธิสารโร, ผศ.ดร.. อาจารย์ประจำหลักสูตรบัณฑิตศึกษา สาขาวิชาการจัดการเชิงพุทธ ภาควิชารัฐศาสตร์ คณะสังคมศาสตร์มหาวิทยาลัยมหาจุฬาลงกรณราชวิทยาลัย, ๙ กรกฎาคม ๒๕๖๔.

พระมหากฤษฎา กิตติโสภโณ, ผศ.ดร.. เลขานุการหลักสูตรบัณฑิตศึกษา สาขาวิชาการจัดการเชิงพุทธ ภาควิชารัฐศาสตร์ คณะสังคมศาสตร์ มหาวิทยาลัยมหาจุฬาลงกรณราชวิทยาลัย, ๙ กรกฎาคม ๒๕๖๔.

รศ.ดร.เกียรติศักดิ์ สุขเหลือง. รองคณบดีคณะสังคมศาสตร์ ฝ่ายวิชาการ มหาวิทยาลัยมหาจุฬาลงกรณราชวิทยาลัย, ๙ กรกฎาคม ๒๕๖๔.

รศ.ดร.สุรพล สุยะพรหม. ผู้อำนวยการหลักสูตรบัณฑิตศึกษา ภาควิชารัฐศาสตร์ คณะสังคมศาสตร์มหาวิทยาลัยมหาจุฬาลงกรณราชวิทยาลัย, ๙ กรกฎาคม ๒๕๖๔.

ว่าที่พันตรี ดร.ไพฑูรย์ ปริญาธรรมกุล. ผู้อำนวยการกองยุทธศาสตร์และงบประมาณ เทศบาลนครแม่สอด จังหวัดตาก, ๙ กรกฎาคม ๒๕๖๔.

อาจารย์ ดร.สมบัติ นามบุรี. อาจารย์ประจำภาควิชารัฐศาสตร์ คณะสังคมศาสตร์ มหาวิทยาลัยมหาจุฬาลงกรณราชวิทยาลัย, ๙ กรกฎาคม ๒๕๖๔.

อาจารย์ ดร.อภิญา ฉัตรช่อฟ้า. อาจารย์ประจำภาควิชารัฐศาสตร์ คณะสังคมศาสตร์ มหาวิทยาลัยมหาจุฬาลงกรณราชวิทยาลัย, ๙ กรกฎาคม ๒๕๖๔.

๒. ภาษาอังกฤษ :

Alastair T. White. *Why Community Participation? A Discussion of the Argument Community Participation : Current Issue and Lesson Learned.* New York: United Nations Children's Fund, 1982.

Cohen. J.M. and Uphoff, N.T.. *Rural Development Participation : Concept and Measures for Project Design Implementation and Evaluation.* New York: Rural Development Committee Center for International Studies, Cornell University, 1981.

_____. *Participations place in rural development : Seeking clarity through specificity.* New York: World Developments, 1980.

บรรณานุกรม (ต่อ)

- Diamantopoulos, A & Siguaw, A.D.. **Introducing LISREL : A Guide for the Uninitiated**,. Sage Publications: London, 2000.
- Dickman, C.R.. **Overview of the Impacts of Feral Cats on Australian Native Fauna**. Australian Nature Conservation Agency: Canberra, 1996.
- Fornaroff, A..**Community involvement in Health System for Primary Health Care**. Geneva: World Health Organization, 1980.
- Franklyn Lisk. **Popular participation in planning for basic needs : concepts, methods and practices**. New York: Hants, Gower, 1985.
- Lindeman RH, Merenda PF, Gold RZ..**Introduction to Bivariate and Multivariate Analysis**. Scott, Foresman, Glenview, IL,1982.
- Lumsdon, **Motivation and Personnality**. New York: Harper and Row Publishers. 1999.
- McIntosh R.W. & Goeldner C.R.. **Tourism Principles, Practices, Philosophies**. New York: John Wiley & Son, 1980.
- Pike, Steven D. **Destination Marketing : anintegrated marketing communication approach**. New York: Wiley Press, 2008.
- Weiss, R.. **The Provision of Social Relationship**, In Z. Rubin (Ed). Doing Unto others Englewood Cliff, N. J: Prentice-Hall, 1972.

ภาคผนวก ก เครื่องการวิจัยเชิงปริมาณและเชิงคุณภาพ



แบบสอบถามเพื่อการวิจัย
เรื่อง รูปแบบการพัฒนาการจัดการการท่องเที่ยวบนพื้นที่เศรษฐกิจพิเศษ
ในจังหวัดสงขลา

คำชี้แจง :

แบบสอบถามนี้มีวัตถุประสงค์เพื่อศึกษารูปแบบการพัฒนาการจัดการการท่องเที่ยวบนพื้นที่เศรษฐกิจพิเศษในจังหวัดสงขลา ซึ่งการศึกษาครั้งนี้จะเป็นประโยชน์ในด้านการพัฒนาการจัดการการท่องเที่ยวบนพื้นที่เศรษฐกิจพิเศษต่อไป รวมทั้งจะเป็นพื้นฐานสำหรับการศึกษาวิจัยเชิงลึกและเพื่อการพัฒนาการจัดการการท่องเที่ยวบนพื้นที่เศรษฐกิจพิเศษตามโมเดลเพื่อส่งเสริมให้เกิดพฤติกรรมที่พึงประสงค์แก่องค์กร คำตอบของท่านจะถือว่าเป็นความลับและไม่มีผลกระทบต่อท่านแต่ประการใด ดังนั้นใคร่ขอความกรุณาตอบแบบสอบถามให้ตรงกับความจริงของท่านให้มากที่สุดและครบทุกข้อ ผู้วิจัยขอขอบคุณท่านที่กรุณาให้ความร่วมมือในการตอบแบบสอบถาม เพื่อเป็นข้อมูลในการวิจัยมา ณ โอกาสนี้ด้วย

แบบสอบถามแบ่งออกเป็น ๖ ตอน ดังนี้

- ตอนที่ ๑ เป็นแบบสอบถามเกี่ยวกับข้อมูลทั่วไปของผู้ตอบแบบสอบถาม
- ตอนที่ ๒ เป็นแบบสอบถามเกี่ยวกับการจัดการการท่องเที่ยว
- ตอนที่ ๓ เป็นแบบสอบถามเกี่ยวกับการมีส่วนร่วมของประชาชน
- ตอนที่ ๔ เป็นแบบสอบถามเกี่ยวกับหลักการบริหารนิยธรรม ๗
- ตอนที่ ๕ เป็นแบบสอบถามเกี่ยวกับการพัฒนาการจัดการการท่องเที่ยวบนพื้นที่เศรษฐกิจพิเศษในจังหวัดสงขลา

ตอนที่ ๖ เป็นแบบสอบถามปัญหา อุปสรรคและข้อเสนอแนะต่อการพัฒนาการจัดการการท่องเที่ยวบนพื้นที่เศรษฐกิจพิเศษในจังหวัดสงขลา มีลักษณะเป็นคำถามปลายเปิด (Open-ended Question) เพื่อให้ผู้ตอบแบบสอบถามได้แสดงความคิดเห็นอย่างเป็นอิสระ

นางสาวทัศนีย์ ปิยะเจริญเดช

นิสิตปริญญาเอก หลักสูตรปรัชญาดุษฎีบัณฑิต สาขาวิชารัฐประศาสนศาสตร์
มหาวิทยาลัยมหาจุฬาลงกรณราชวิทยาลัย

ตอนที่ ๑ แบบสอบถามเกี่ยวกับข้อมูลทั่วไปของผู้ตอบแบบสอบถาม

คำชี้แจง : โปรดตอบแบบสอบถามโดยใส่เครื่องหมาย ✓ ลงในช่อง ที่ตรงกับสภาพความเป็นจริงของท่านเพียงข้อเดียว

๑. เพศ

ชาย

หญิง

๒. อายุ

ต่ำกว่า ๓๐ ปี

๓๐ - ๔๐ ปี

๔๑ - ๕๐ ปี

๕๑ ปีขึ้นไป

๓. ระดับการศึกษา

ต่ำกว่าปริญญาตรี

ปริญญาตรี

ปริญญาโท

ปริญญาเอก

๔. อาชีพ

เจ้าของธุรกิจ/กิจการ

ค้าขาย

รับราชการ

รับจ้าง/ลูกจ้าง

อื่น ๆ (โปรดระบุ).....

๕. รายได้ต่อเดือน

ต่ำกว่า ๑๐,๐๐๐ บาท

๑๐,๐๐๐ - ๒๐,๐๐๐ บาท

๒๐,๐๐๑ - ๓๐,๐๐๐ บาท

ตั้งแต่ ๓๐,๐๐๑ ขึ้นไป

ตอนที่ ๒ แบบสอบถามเกี่ยวกับการจัดการการท่องเที่ยว

คำชี้แจง : โปรดอ่านข้อความต่อไปนี้โดยละเอียด แล้วทำเครื่องหมาย ✓ ลงในช่องที่ตรงความคิดเห็นหรือความรู้สึกของท่านซึ่งเป็นจริงมากที่สุดเพียงข้อเดียว

ลำดับที่	การจัดการการท่องเที่ยว	ระดับการจัดการ				
		มากที่สุด (๕)	มาก (๔)	ปานกลาง (๓)	น้อย (๒)	น้อยที่สุด (๑)
สิ่งดึงดูดใจ (Attraction)						
๑	สถานที่ท่องเที่ยวมีความสวยงามและสะอาดตามสุขอนามัย					
๒	สถานที่ท่องเที่ยวจัดวางแผนผังเมืองได้อย่างเป็นระเบียบ					
๓	สถานที่ท่องเที่ยวได้ใช้เทคโนโลยีเข้ามามีส่วนช่วยในระบบการจัดการการท่องเที่ยวที่ทันสมัยเข้าถึงได้ง่าย					
๔	มีการจัดตั้งศูนย์ช่วยเหลือให้คำแนะนำแก่นักท่องเที่ยวในยามมีภัยหรือความไม่ปลอดภัยแก่ชีวิตและทรัพย์สินอย่างมีประสิทธิภาพ					
๕	มีสินค้าและบริการที่มีราคาเหมาะสมเพื่อสร้างการชักชวนให้นักท่องเที่ยวได้กลับมาเที่ยวอีกครั้ง					
กิจกรรม (Activities)						
๑	สถานที่ท่องเที่ยวมีกิจกรรมให้กับนักท่องเที่ยวได้เที่ยวชมที่หลากหลาย					
๒	มีกิจกรรมที่นักท่องเที่ยวสามารถทำในช่วงเวลาที่พำนักและท่องเที่ยว ณ สถานที่นั้น ๆ					
๓	มีการเพิ่มความน่าสนใจของการท่องเที่ยวและช่วงเวลาพักผ่อนของนักท่องเที่ยว					
๔	กิจกรรมต่าง ๆ มีความหลากหลายและตรงกับความต้องการของนักท่องเที่ยว					
๕	มีการจัดกิจกรรมที่เกี่ยวกับการจับจ่ายใช้สอยได้เลือกซื้อของที่ระลึกหลายอย่างมากมายและเป็นเอกลักษณ์ของพื้นที่ที่น่าจดจำ					

ลำดับที่	การจัดการการท่องเที่ยว	ระดับการจัดการ				
		มากที่สุด (๕)	มาก (๔)	ปานกลาง (๓)	น้อย (๒)	น้อยที่สุด (๑)

การเข้าถึง (Access)						
๑	มีการกำหนดแผนผังระยะทางจากตัวเมืองสู่แหล่งท่องเที่ยวที่ชัดเจนและมีเส้นทางที่หลากหลาย					
๒	มีการจัดเส้นทางเท้าที่มีระยะทางที่เหมาะสมกับนักท่องเที่ยว					
๓	การจัดการพาหนะสะดวกและง่ายต่อการเดินทางในพื้นที่ระยะสั้นที่เหมาะสมกับผู้สูงอายุและผู้มีปัญหาสุขภาพ					
๔	มีการกำหนดค่าบริการรถโดยสารสาธารณะตามระยะทางไว้อย่างชัดเจน					
๕	สภาพถนน การคมนาคม ขนส่งและความสะดวกในการเดินทางมายังแหล่งท่องเที่ยว					
สิ่งอำนวยความสะดวก (Amenities)						
๑	มีการบริการระบบสาธารณูปการขั้นพื้นฐานต่าง ๆ ที่จำเป็นต่อการท่องเที่ยว					
๒	มีคู่มือแนะนำการท่องเที่ยวอย่างถูกต้องและชัดเจน เช่น แผนที่ แผนที่ เป็นต้น					
๓	นักท่องเที่ยวสามารถใช้เทคโนโลยีที่ทันสมัยสืบค้นหาข้อมูลแหล่งท่องเที่ยวหรือสถานบริการได้สะดวกสบาย					
๔	มีการบริการที่เอื้อต่อนักท่องเที่ยวได้อย่างสะดวกสบายเป็นกันเอง					
๕	มีระบบสื่อความหมายและระบบการจัดการสิ่งอำนวยความสะดวก ณ แหล่งท่องเที่ยว					
ที่พัก (Accommodation)						
๑	สถานที่ท่องเที่ยวมีจำนวนที่พักที่เพียงพอและหลากหลายเหมาะสมกับนักท่องเที่ยว					
๒	สถานที่ท่องเที่ยวมีความหลากหลายด้านราคาเพื่อให้นักท่องเที่ยวได้เลือกสรรตามฐานะหรือความพึงพอใจ					

ลำดับที่	การจัดการการท่องเที่ยว	ระดับการจัดการ				
		มากที่สุด (๕)	มาก (๔)	ปานกลาง (๓)	น้อย (๒)	น้อยที่สุด (๑)
๓	ที่พักอยู่ไม่ไกลจากแหล่งท่องเที่ยวมากนักที่นักท่องเที่ยวสามารถเดินทางมายังแหล่งท่องเที่ยวได้ง่ายและมีความปลอดภัย					
๔	การบริการที่ดีในที่พักนั้น ๆ ที่จะทำให้ให้นักท่องเที่ยวได้หวนกลับมาเที่ยวอีกครั้งและยังมาพักที่เดิมอีกต่อไป					
๕	สถานที่พักมีบริการอำนวยความสะดวกด้านข้อมูลการท่องเที่ยวในพื้นที่เพื่อเป็นช่องทางเลือกแก่นักท่องเที่ยว					

ตอนที่ ๓ แบบสอบถามเกี่ยวกับการมีส่วนร่วมของประชาชน

คำชี้แจง : โปรดอ่านข้อความต่อไปนี้โดยละเอียด แล้วทำเครื่องหมาย ✓ ลงในช่องที่ตรงความคิดเห็นหรือความรู้สึกของท่านซึ่งเป็นจริงมากที่สุดเพียงข้อเดียว

ลำดับที่	การมีส่วนร่วมของประชาชน	ระดับการมีส่วนร่วม				
		มากที่สุด (๕)	มาก (๔)	ปานกลาง (๓)	น้อย (๒)	น้อยที่สุด (๑)
การวางแผน						
๑	ท่านได้มีส่วนร่วมในการประสานงานกับหน่วยงานที่เกี่ยวข้องในการดำเนินการวางแผนด้านการท่องเที่ยว					
๒	ท่านได้มีส่วนร่วมในการวางแผนการจัดการการท่องเที่ยวในพื้นที่					
๓	ท่านได้มีส่วนร่วมในการกำหนดวัตถุประสงค์ของโครงการด้านการท่องเที่ยว					
๔	ท่านได้มีส่วนร่วมในการแสดงความคิดเห็นเกี่ยวกับแผนการพัฒนาการท่องเที่ยวในพื้นที่					
๕	ท่านได้มีส่วนร่วมในการกำหนดวิธีการในการดำเนินงานด้านการท่องเที่ยว					
การดำเนินการ						
๑	ท่านได้มีส่วนร่วมในการชักชวนผู้อื่นให้เข้าร่วมกิจกรรมการท่องเที่ยวในพื้นที่					

ลำดับที่	การมีส่วนร่วมของประชาชน	ระดับการมีส่วนร่วม				
		มากที่สุด (๕)	มาก (๔)	ปานกลาง (๓)	น้อย (๒)	น้อยที่สุด (๑)
๒	ท่านได้มีส่วนร่วมในการจัดกิจกรรมด้านการพัฒนาการท่องเที่ยวกับหน่วยงานราชการ					
๓	ท่านได้มีส่วนร่วมในการปฏิบัติตามแผนของชุมชนที่ได้วางไว้					
๔	ท่านได้มีส่วนร่วมในการสนับสนุนลงทุนในด้านต่าง ๆ เช่น กำลังกาย กำลังใจหรือกำลังทรัพย์					
๕	ท่านได้มีส่วนร่วมในการประสานงานกับหน่วยงานต่าง ๆ ในการดำเนินกิจกรรมด้านการท่องเที่ยว					
การติดตามประเมินผล						
๑	ท่านได้มีส่วนร่วมในการประชุมฯ ร่วมแสดงความคิดเห็นในการติดตามและประเมินผลด้านการท่องเที่ยว					
๒	ท่านได้มีส่วนร่วมในการติดตามและประเมินผลการปฏิบัติงานด้านการท่องเที่ยวตามแผนที่กำหนดไว้					
๓	ท่านได้มีส่วนร่วมในการสรุปผลการดำเนินงานด้านการท่องเที่ยว					
๔	ท่านได้มีส่วนร่วมในการวิเคราะห์ปัญหาอุปสรรคในการดำเนินงานด้านการท่องเที่ยว					
๕	ท่านได้มีส่วนร่วมในการติดตามและร่วมหาแนวทางในการปรับปรุงการดำเนินงานด้านการท่องเที่ยว					
การรับผลประโยชน์						
๑	ท่านมีความภาคภูมิใจในพื้นที่ของท่านว่ามีชื่อเสียงเป็นที่รู้จักของนักท่องเที่ยว					
๒	ท่านได้ใช้ประโยชน์ในสถานที่ท่องเที่ยวแห่งนี้เป็นสถานที่ประกอบกิจการ ค้าขายหรือได้เป็นสถานที่พักผ่อนอย่างเต็มที่					
๓	ท่านได้รับประโยชน์จากการพัฒนาคุณภาพและมาตรฐานของสินค้าและบริการด้านการท่องเที่ยว					
๔	ท่านได้รับรายได้เพิ่มขึ้นจากการท่องเที่ยวในสถานที่แห่งนี้					

ลำดับที่	การมีส่วนร่วมของประชาชน	ระดับการมีส่วนร่วม				
		มากที่สุด (๕)	มาก (๔)	ปานกลาง (๓)	น้อย (๒)	น้อยที่สุด (๑)
๕	ท่านได้รับผลประโยชน์จากการปรับปรุงและพัฒนาโครงสร้างพื้นฐานและสิ่งอำนวยความสะดวกเพื่อการท่องเที่ยว					

ตอนที่ ๔ แบบสอบถามเกี่ยวกับหลักการบริหารนิทรรศน์ ๗

คำชี้แจง : โปรดอ่านข้อความต่อไปนี้โดยละเอียด แล้วทำเครื่องหมาย ✓ ลงในช่องที่ตรงความคิดเห็นหรือความรู้สึกของท่านซึ่งเป็นจริงมากที่สุดเพียงข้อเดียว

ลำดับที่	หลักการบริหารนิทรรศน์ ๗	ระดับการปฏิบัติ				
		มากที่สุด (๕)	มาก (๔)	ปานกลาง (๓)	น้อย (๒)	น้อยที่สุด (๑)
หมั่นประชุมกันเนืองนิตย์						
๑	ท่านได้รับเชิญจากหน่วยงานเพื่อประชุมปรึกษาหารือถึงพัฒนาการจัดการการท่องเที่ยวอย่างเป็นนิตย์					
๒	มีการประชุมถึงการพัฒนาการจัดการการท่องเที่ยวปรึกษาหารือกันสม่ำเสมอเพื่อแก้ไขปัญหาและแลกเปลี่ยนความคิดเห็นซึ่งกันและกัน					
๓	มีการสร้างความเข้าใจกระบวนการพัฒนาการจัดการการท่องเที่ยวอย่างชัดเจนไม่คลุมเครือ					
๔	การประชุมวางแผนหรือกำหนดนโยบายการพัฒนาการจัดการการท่องเที่ยวเป็นไปได้อย่างเข้าใจตรงกัน					
๕	ทุก ๆ คนที่เข้ามาประชุมกันนั้นอาจมีความคิดเห็นที่แตกต่างกันแต่ก็สามารถที่ได้รับการอธิบายจนเข้าใจถึงความจำเป็นและกระบวนการอย่างถูกต้องในทำนองเดียวกัน					
พร้อมเพียงกันประชุม						
๑	หน่วยงานที่เกี่ยวข้องประสานเวลานัดประชุมปรึกษาหารือถึงการพัฒนาการจัดการการท่องเที่ยวชัดเจนและทั่วถึง					

ลำดับที่	หลักการบริหารนิยธรรม ๗	ระดับการปฏิบัติ				
		มากที่สุด (๕)	มาก (๔)	ปานกลาง (๓)	น้อย (๒)	น้อยที่สุด (๑)
๒	ทุก ๆ คนที่มีส่วนเกี่ยวข้องเมื่อได้รับเชิญเข้ามาประชุมต่างก็มาเข้าร่วมแสดงความคิดเห็นได้อย่างเต็มที่					
๓	เนื้อหาสาระของการประชุมตรงกับประเด็นที่ในเรื่องที่หน่วยงานที่เกี่ยวข้องประกาศไว้					
๔	ทุกครั้งที่มีการประชุมนั้น ท่านพึงพอใจกับข้อเสนอแนะของหน่วยงานที่เกี่ยวข้องเสมอมา					
๕	ในขณะที่ประชุมท่านนั้นจะตั้งใจฟังจนจบแล้วจึงกลับโดยพร้อมเพรียงกัน					
การไม่ตั้งกฎระเบียบตามที่ขัดต่อระเบียบเดิม						
๑	หน่วยงานที่เกี่ยวข้องมีการกำหนดระเบียบไว้อย่างชัดเจน					
๒	หน่วยงานที่เกี่ยวข้องมีการกำหนดระเบียบไว้อย่างยุติธรรมโดยไม่เอื้อต่อนายทุนใหญ่					
๓	การออกกฎระเบียบในการทำธุรกิจ ค้าขาย เป็นไปอย่างถูกต้องชอบธรรม					
๔	กฎระเบียบที่บังคับใช้เป็นไปอย่างบริสุทธิ์และยุติธรรม					
๕	การจัดระเบียบในการจัดการการท่องเที่ยวทุก ๆ คนในพื้นที่ ยอมรับและสามารถปฏิบัติตามหลักกฎเกณฑ์ได้					
ให้ความเคารพและรับฟังความคิดเห็นของผู้ใหญ่						
๑	ท่านได้เคารพและเชื่อฟังจากคำแนะนำจากหน่วยงานที่เกี่ยวข้องในการดำเนินงานทางธุรกิจ ค้าขาย มาโดยตลอด					
๒	ท่านได้รับคำเชิญจากหน่วยงานที่เกี่ยวข้องเข้ามาแนะนำหรือแนะแนวทางการแก้ไขปัญหาด้านการจัดการการท่องเที่ยวอยู่เสมอ					
๓	หน่วยงานที่เกี่ยวข้องเปิดโอกาสรับฟังปัญหาของท่านและนำมาพัฒนาปรับปรุงมาโดยตลอด					
๔	เมื่อท่านจะทำกิจการหรือกิจกรรมสิ่งใด มักจะเข้าไปหาคำแนะนำปรึกษาจากหน่วยงานที่เกี่ยวข้อง					

ลำดับที่	หลักการบริหารธรรม ๗	ระดับการปฏิบัติ				
		มากที่สุด (๕)	มาก (๔)	ปานกลาง (๓)	น้อย (๒)	น้อยที่สุด (๑)
๕	ท่านปฏิบัติตามคำแนะนำตามกฎระเบียบที่หน่วยงานที่เกี่ยวข้องกำหนดมาโดยตลอด					
เคารพสิทธิมนุษยชน						
๑	หน่วยงานที่เกี่ยวข้องมีการส่งเสริมให้มีการเฝ้าระวังการปฏิบัติตามข้อกำหนดด้านสิทธิมนุษยชนภายในกิจการของตน					
๒	หน่วยงานที่เกี่ยวข้องมีการจัดทำนโยบายด้านสิทธิมนุษยชน สำหรับกิจการครอบคลุมตั้งแต่ระดับคณะกรรมการและผู้บริหารลงไปถึงระดับพนักงานผู้ปฏิบัติงาน					
๓	มีการสร้างองค์ความรู้ด้านสิทธิมนุษยชนในกิจการ พร้อมทั้งปลูกจิตสำนึกให้ผู้ประกอบธุรกิจหรือกิจกรรมในพื้นที่ยึดถือและปฏิบัติตามหลักสิทธิมนุษยชน					
๔	กระตุ้นให้มีการปฏิบัติตามหลักการสิทธิมนุษยชนอันเป็นมาตรฐานสากล ซึ่งครอบคลุมไปถึงกิจการในเครือผู้ร่วมทุนและคู่ค้า					
๕	หน่วยงานที่เกี่ยวข้องมีการหาวิธีประเมินการปฏิบัติตามนโยบายด้านสิทธิมนุษยชน เป็นระยะเพื่อใช้ในการปรับปรุงจัดลำดับความสำคัญและหาวิธีแก้ไข					
การให้ความเคารพสถานที่						
๑	ท่านปฏิบัติตามกฎ ระเบียบ ข้อบังคับของหน่วยงานที่เกี่ยวข้อง					
๒	ท่านปฏิบัติและให้ความเคารพต่อวัฒนธรรมในพื้นที่					
๓	เมื่อพบผู้ไม่ปฏิบัติตามกฎ ระเบียบ ข้อบังคับของหน่วยงานที่เกี่ยวข้องท่านจะต้องแนะนำปฏิบัติให้ถูกต้อง					
๔	ท่านจะกังวลทุกครั้งเมื่อพบผู้ไม่ความเคารพต่อวัฒนธรรมในพื้นที่					
๕	ท่านมักจะอธิบายความเป็นมาหรือวัฒนธรรมในพื้นที่ให้กับผู้ที่เข้ามาใหม่อยู่เสมอ					

ลำดับที่	หลักการบริหารนิยธรรม ๗	ระดับการปฏิบัติ				
		มากที่สุด (๕)	มาก (๔)	ปานกลาง (๓)	น้อย (๒)	น้อยที่สุด (๑)
ให้การดูแลเอาใจใส่แก่ผู้มาเยือน						
๑	หน่วยงานที่เกี่ยวข้องสร้างความประทับใจและค่านิยม โดยจัดสถานที่ให้เหมาะสม					
๒	หน่วยงานที่เกี่ยวข้องให้ความช่วยเหลือแก่นักท่องเที่ยวในเรื่องการจ้างหรือการบริการที่แพงเกินกว่าเหตุหรือถูกเอาเปรียบ					
๓	มีการให้บริการสร้างความสะดวกสบายแก่นักท่องเที่ยวไว้อย่างน่าประทับใจ					
๔	จัดสถานที่ติดต่อประสานงานหรือการบริการให้กับนักท่องเที่ยวได้เป็นอย่างดีรูปแบบชัดเจน					
๕	มีนโยบายเชิญชวนให้นักท่องเที่ยวได้กลับมาเที่ยวอีกครั้ง					

ตอนที่ ๕ แบบสอบถามเกี่ยวกับการพัฒนาการจัดการการท่องเที่ยวบนพื้นที่เศรษฐกิจพิเศษ
ในจังหวัดสงขลา

คำชี้แจง : โปรดอ่านข้อความต่อไปนี้โดยละเอียด แล้วทำเครื่องหมาย ✓ ลงในช่องที่ตรงความคิดเห็น
หรือความรู้สึกของท่านซึ่งเป็นจริงมากที่สุดเพียงข้อเดียว

ลำดับที่	การพัฒนาการจัดการการท่องเที่ยวบนพื้นที่เศรษฐกิจพิเศษในจังหวัดสงขลา	ระดับการพัฒนา				
		มากที่สุด (๕)	มาก (๔)	ปานกลาง (๓)	น้อย (๒)	น้อยที่สุด (๑)
การพัฒนาคุณภาพแหล่งท่องเที่ยว						
๑	พัฒนาคุณภาพสินค้าบรรจุภัณฑ์ให้มีความทันสมัยและการให้บริการแบบครบวงจรในกิจกรรมที่มีศักยภาพ					
๒	พัฒนาโครงสร้างพื้นฐานเพื่อสนับสนุนการท่องเที่ยวและสนับสนุนภาคเอกชนลงทุนพัฒนากิจกรรมท่องเที่ยวที่มีแนวโน้มเติบโตสูง					
๓	กำหนดขีดความสามารถในการรองรับแหล่งท่องเที่ยวหลักพร้อมกำหนดมาตรการควบคุมดูแลกำกับให้ชัดเจนสร้างการรับรู้ ความตระหนักจิตสำนึกในการอนุรักษ์ทรัพยากรท่องเที่ยว					

ลำดับที่	การพัฒนาการจัดการการท่องเที่ยวบนพื้นที่เศรษฐกิจพิเศษในจังหวัดสงขลา	ระดับการพัฒนา				
		มากที่สุด (๕)	มาก (๔)	ปานกลาง (๓)	น้อย (๒)	น้อยที่สุด (๑)
๔	ส่งเสริมการพัฒนาการท่องเที่ยวโดยชุมชน สร้างสรรค์กิจกรรมการท่องเที่ยวใหม่ ๆ					
๕	มีความหลากหลายของกิจกรรมโดยผสมผสาน วัฒนธรรมท้องถิ่น เพื่อสร้างความสมดุลเชิงเวลาและ ฤดูกาลการท่องเที่ยว					
การพัฒนาโครงสร้างพื้นฐานและสิ่งอำนวยความสะดวก						
๑	มีการปรับปรุงประสิทธิภาพและอำนวยความสะดวก ในขั้นตอนในการคมนาคมระหว่างประเทศทางบก และทางน้ำ					
๒	มีการยกระดับคุณภาพของบริการและสิ่งอำนวยความสะดวก เพื่อการเดินทางโดยระบบขนส่ง สาธารณะ					
๓	มีการปรับปรุงสิ่งอำนวยความสะดวกและปัจจัย สนับสนุนในการเข้าถึงและเข้าชมสถานที่ท่องเที่ยว					
๔	พัฒนาและปรับปรุงแอปพลิเคชันที่อำนวยความสะดวก สะดวกให้นักท่องเที่ยว สำหรับแหล่งท่องเที่ยวที่ สำคัญ					
๕	หน่วยงานที่เกี่ยวข้องได้ส่งเสริมสุขอนามัยในแหล่ง ท่องเที่ยวและพัฒนามาตรฐานและระบบจัดการขยะ และบำบัดน้ำเสีย					
การพัฒนาบุคลากรด้านการท่องเที่ยว						
๑	หน่วยงานที่เกี่ยวข้องมีการปรับปรุงหลักสูตร การศึกษาชาติเพื่อพัฒนาศักยภาพบุคลากรและ สร้างจิตสำนึกประชาชนเพื่อสนับสนุนการท่องเที่ยว					
๒	หน่วยงานที่เกี่ยวข้องมีการส่งเสริมให้ประชาชน ตระหนักถึงคุณค่าและเข้าใจในอัตลักษณ์ท้องถิ่น					
๓	หน่วยงานที่เกี่ยวข้องมีการพัฒนาหลักสูตรอบรม ทักษะการประกอบธุรกิจสำหรับชุมชน เพื่อส่งเสริม การสร้างรายได้ในท้องถิ่น					
๔	ส่งเสริมการให้ความรู้และจัดตั้งที่ปรึกษาเพื่อธุรกิจ เกิดใหม่และธุรกิจรายย่อยในอุตสาหกรรมท่องเที่ยว					

ลำดับที่	การพัฒนาการจัดการการท่องเที่ยวบนพื้นที่เศรษฐกิจพิเศษในจังหวัดสงขลา	ระดับการพัฒนา				
		มากที่สุด (๕)	มาก (๔)	ปานกลาง (๓)	น้อย (๒)	น้อยที่สุด (๑)
๕	บุคลากรด้วยการท่องเที่ยวมีความรู้ความเข้าใจและสามารถให้คำแนะนำแก่นักท่องเที่ยวได้เป็นอย่างดี					
การสร้างความเชื่อมั่นของนักท่องเที่ยว						
๑	หน่วยงานที่เกี่ยวข้องส่งเสริมภาพลักษณ์ให้เป็นแหล่งท่องเที่ยวคุณภาพและมีมาตรฐานด้านความปลอดภัย สร้างการรับรู้ แนวทางปฏิบัติ เพื่อความปลอดภัย					
๒	หน่วยงานที่เกี่ยวข้องส่งเสริมการบังคับใช้และให้ความรู้เกี่ยวกับกฎหมายด้านความปลอดภัยแก่นักท่องเที่ยว					
๓	หน่วยงานที่เกี่ยวข้องสร้างการรับรู้สินค้า การสร้างแบรนด์ท้องถิ่นให้เป็นแหล่งท่องเที่ยวคุณภาพคงเอกลักษณ์ความเป็นไทยให้เป็นที่เข้าใจในเวทีโลก					
๔	หน่วยงานที่เกี่ยวข้องมีการพัฒนาสัญลักษณ์ส่งเสริมชุมชนสร้างสรรคสินค้าและบริการ สะท้อนอัตลักษณ์ชุมชนและแบรนด์					
๕	หน่วยงานที่เกี่ยวข้องสร้างการรับรู้สินค้าและบริการด้านการท่องเที่ยวสำหรับการท่องเที่ยวนอกฤดูกาล					
การบูรณาการการบริหารจัดการการท่องเที่ยว						
๑	หน่วยงานที่เกี่ยวข้องส่งเสริมการกระจายอำนาจสู่หน่วยงานระดับท้องถิ่น					
๒	หน่วยงานที่เกี่ยวข้องมีการขับเคลื่อนแผนและการปฏิบัติการ การท่องเที่ยวโดยชุมชน (CBT) อย่างเป็นระบบ					
๓	ส่งเสริมความร่วมมือระหว่างหน่วยงานที่เกี่ยวข้องที่เกี่ยวข้องในการบังคับใช้กฎหมาย					
๔	ส่งเสริมการตลาดและการประชาสัมพันธ์ เพื่อการท่องเที่ยวผ่านกรอบความร่วมมือและข้อตกลงระหว่างประเทศและอำนวยความสะดวกในการเดินทางท่องเที่ยวในระดับภูมิภาค					
๕	ส่งเสริมความสัมพันธ์ในรูปแบบเมืองพี่เมืองน้อง เมืองแฝดด้านการท่องเที่ยวกับต่างประเทศ					

ตอนที่ ๖ แบบสอบถามปัญหา อุปสรรคและข้อเสนอแนะเกี่ยวกับการพัฒนาการจัดการการท่องเที่ยวบนพื้นที่เศรษฐกิจพิเศษในจังหวัดสงขลา

๑. การพัฒนาคุณภาพแหล่งท่องเที่ยว

ปัญหาและอุปสรรค

.....
.....

ข้อเสนอแนะ

.....
.....

๒. การพัฒนาโครงสร้างพื้นฐานและสิ่งอำนวยความสะดวก

ปัญหาและอุปสรรค

.....
.....

ข้อเสนอแนะ

.....
.....

๓. การพัฒนาบุคลากรด้านการท่องเที่ยว

ปัญหาและอุปสรรค

.....
.....

ข้อเสนอแนะ

.....
.....

๔. การสร้างความเชื่อมั่นของนักท่องเที่ยว

ปัญหาและอุปสรรค

.....
.....

ข้อเสนอแนะ

.....

.....

.....

ขอขอบคุณทุกท่านเป็นอย่างยิ่งที่ให้ความกรุณาสละเวลาอันมีค่าตอบแบบสอบถามนี้



แบบสัมภาษณ์
เรื่อง รูปแบบการพัฒนาการจัดการการท่องเที่ยวบนพื้นที่เศรษฐกิจพิเศษ
ในจังหวัดสงขลา

ตอนที่ ๑ ข้อมูลทั่วไปเกี่ยวกับผู้ให้สัมภาษณ์

วัน/เดือน/ปี ที่ให้สัมภาษณ์.....เวลา.....น

ชื่อ/นามสกุล.....

อายุ.....ปี อาชีพ.....

ตอนที่ ๒ ตามทัศนะของท่าน ท่านจะทำการพัฒนาการจัดการการท่องเที่ยวบนพื้นที่เศรษฐกิจพิเศษในจังหวัดสงขลา ดังต่อไปนี้

๑. การพัฒนาคุณภาพแหล่งท่องเที่ยว

.....
.....
.....
.....
.....
.....

๒. การพัฒนาโครงสร้างพื้นฐานและสิ่งอำนวยความสะดวก

.....
.....
.....
.....
.....
.....

๓. การพัฒนาบุคลากรด้านการท่องเที่ยว

.....

.....

.....

.....

.....

.....

.....

๔. การสร้างความเชื่อมั่นของนักท่องเที่ยว

.....

.....

.....

.....

.....

.....

.....

๕. การบูรณาการการบริหารจัดการการท่องเที่ยว

.....

.....

.....

.....

.....

.....

.....

ตอนที่ ๓ ตามทัศนะของท่าน ท่านคิดว่าการปฏิบัติตามหลักอภิธานิยธรรม ๗ จะพัฒนาการจัดการการท่องเที่ยวบนพื้นที่เศรษฐกิจพิเศษในจังหวัดสงขลาต่อไปได้อย่างไร

๑. ท่านคิดว่าการปฏิบัติตามหลักของการหมั่นประชุมกันเองนิตย จะพัฒนาการจัดการการท่องเที่ยวบนพื้นที่เศรษฐกิจพิเศษในจังหวัดสงขลาได้อย่างไร

.....

.....

.....

๒. ท่านคิดว่าการปฏิบัติตามหลักของการพร้อมเพียงกันประชุม จะพัฒนาการจัดการการท่องเที่ยวบนพื้นที่เศรษฐกิจพิเศษในจังหวัดสงขลาได้อย่างไร

.....

.....

.....

๓. ท่านคิดว่าการปฏิบัติตามหลักของการไม่ตั้งกฎระเบียบตามที่ขัดต่อระเบียบเดิม จะพัฒนาการจัดการการท่องเที่ยวบนพื้นที่เศรษฐกิจพิเศษในจังหวัดสงขลาได้อย่างไร

.....

.....

.....

๔. ท่านคิดว่าการปฏิบัติตามหลักของการให้ความเคารพและรับฟังความคิดเห็นของผู้ใหญ่ จะพัฒนาการจัดการการท่องเที่ยวบนพื้นที่เศรษฐกิจพิเศษในจังหวัดสงขลาได้อย่างไร

.....

.....

.....

๕. ท่านคิดว่าการปฏิบัติตามหลักของการเคารพสิทธิมนุษยชน จะพัฒนาการจัดการการท่องเที่ยวบนพื้นที่เศรษฐกิจพิเศษในจังหวัดสงขลาได้อย่างไร

.....

.....

.....

๖. ท่านคิดว่าการปฏิบัติตามหลักของการให้ความเคารพสถานที่ จะพัฒนาการจัดการ
การท่องเที่ยวบนพื้นที่เศรษฐกิจพิเศษในจังหวัดสงขลาได้อย่างไร

.....
.....
.....

๗. ท่านคิดว่าการปฏิบัติตามหลักของการให้การดูแลเอาใจใส่แก่ผู้มาเยือน จะ
พัฒนาการจัดการการท่องเที่ยวบนพื้นที่เศรษฐกิจพิเศษในจังหวัดสงขลาได้อย่างไร

.....
.....
.....

ตอนที่ ๔ ข้อเสนอแนะอื่นๆ (ถ้ามี)

.....
.....
.....

ขอขอบคุณทุกท่านเป็นอย่างยิ่งที่ให้ความกรุณาสละเวลาอันมีค่าในการตอบแบบสัมภาษณ์เพื่อ
ประโยชน์ในการศึกษาวิจัย

ภาคผนวก ข

หนังสือขอความอนุเคราะห์ผู้เชี่ยวชาญในการตรวจสอบเครื่องมือวิจัย

บันทึกข้อความ

ส่วนงาน หลักสูตรบัณฑิตศึกษา ภาควิชารัฐศาสตร์ โทร/แฟกซ์ ๐๙๕-๒๕๘-๐๐๐ ต่อ ๘๒๐๐๓
 ที่ ฮว ๘๐๐๕๒/ว ๙๑๐ วันที่ ๑๘ พฤศจิกายน ๒๕๖๓
 เรื่อง ขอความอนุเคราะห์ตรวจสอบใบเครื่องมือที่ใช้ในการทำวิทยานิพนธ์

เรียน ผู้ช่วยศาสตราจารย์ ดร.วิฑูริ์ หนัณมี

เนื่องด้วย นางสาวทัศนีย์ นามสกุล ปิยะเจริญเดช รหัสประจำตัวนิสิต ๒๒๐๕๐๔๒๘๘ นิสิตหลักสูตรปริญญาตรีบัณฑิต สาขาวิชารัฐประศาสนศาสตร์ มหาวิทยาลัยมหาจุฬาลงกรณราชวิทยาลัย ได้ทำการศึกษาวิจัยเรื่อง "รูปแบบการพัฒนาการจัดการท่องเที่ยวบนพื้นที่เศรษฐกิจพิเศษในจังหวัดสงขลา" เพื่อเป็นส่วนหนึ่งของภาคการศึกษาตามหลักสูตรดังกล่าว

ในการศึกษาเกี่ยวกับเรื่องนี้ หลักสูตรปริญญาตรีบัณฑิต สาขาวิชารัฐประศาสนศาสตร์ คิดว่าน่าจะเห็นว่าท่านเป็นผู้ที่มีความรู้ ความเชี่ยวชาญในเรื่องเป็นอย่างดี จึงใคร่ขอเรียนเชิญท่านเป็นผู้เชี่ยวชาญพิจารณาตรวจแก้ไขเครื่องมือที่ใช้ในการทำวิทยานิพนธ์ ดังที่ได้แนบมาพร้อมแล้วนี้ หลักสูตรปริญญาตรีบัณฑิต สาขาวิชารัฐประศาสนศาสตร์ มหาวิทยาลัยมหาจุฬาลงกรณราชวิทยาลัย หวังเป็นอย่างยิ่งว่าจะได้รับความอนุเคราะห์จากท่านด้วยดี ขอขอบคุณในความเอื้อเฟื้อทางวิชาการมา ณ โอกาสนี้

จึงเรียนมาเพื่อโปรดพิจารณาให้ความอนุเคราะห์

S. J. P.
 (รองศาสตราจารย์ ดร.เบ็ญจรัตน์ สุขเหลือง)
 ผู้อำนวยการหลักสูตรบัณฑิตศึกษา
 สาขาวิชารัฐประศาสนศาสตร์

ผู้ประสานงาน: นางสาวทัศนีย์ ปิยะเจริญเดช
 โทรศัพท์: ๐๘๖-๕๕๐-๒๒๖๓

๒๓/๑๑/๒๕๖๓ ๒๒๐๕๐๔๒๘๘

(ดร.วิฑูริ์ หนัณมี)
 ๒๕/๑๑/๒๕๖๓

บันทึกข้อความ

ส่วนงาน หลักสูตรบัณฑิตศึกษา ภาควิชารัฐศาสตร์ โทร/แฟกซ์ ๐๙๕-๒๕๘-๐๐๐ ต่อ ๘๒๐๐๓
 ที่ ฮว ๘๐๐๕๒/ว ๙๑๐ วันที่ ๑๘ พฤศจิกายน ๒๕๖๓
 เรื่อง ขอความอนุเคราะห์ตรวจสอบใบเครื่องมือที่ใช้ในการทำวิทยานิพนธ์

เรียน ผู้ช่วยศาสตราจารย์ ดร.ประเสริฐ อธิการ

เนื่องด้วย นางสาวทัศนีย์ นามสกุล ปิยะเจริญเดช รหัสประจำตัวนิสิต ๒๒๐๕๐๔๒๘๘ นิสิตหลักสูตรปริญญาตรีบัณฑิต สาขาวิชารัฐประศาสนศาสตร์ มหาวิทยาลัยมหาจุฬาลงกรณราชวิทยาลัย ได้ทำการศึกษาวิจัยเรื่อง "รูปแบบการพัฒนาการจัดการท่องเที่ยวบนพื้นที่เศรษฐกิจพิเศษในจังหวัดสงขลา" เพื่อเป็นส่วนหนึ่งของภาคการศึกษาตามหลักสูตรดังกล่าว

ในการศึกษาเกี่ยวกับเรื่องนี้ หลักสูตรปริญญาตรีบัณฑิต สาขาวิชารัฐประศาสนศาสตร์ คิดว่าน่าจะเห็นว่าท่านเป็นผู้ที่มีความรู้ ความเชี่ยวชาญในเรื่องเป็นอย่างดี จึงใคร่ขอเรียนเชิญท่านเป็นผู้เชี่ยวชาญพิจารณาตรวจแก้ไขเครื่องมือที่ใช้ในการทำวิทยานิพนธ์ ดังที่ได้แนบมาพร้อมแล้วนี้ หลักสูตรปริญญาตรีบัณฑิต สาขาวิชารัฐประศาสนศาสตร์ มหาวิทยาลัยมหาจุฬาลงกรณราชวิทยาลัย หวังเป็นอย่างยิ่งว่าจะได้รับความอนุเคราะห์จากท่านด้วยดี ขอขอบคุณในความเอื้อเฟื้อทางวิชาการมา ณ โอกาสนี้

จึงเรียนมาเพื่อโปรดพิจารณาให้ความอนุเคราะห์

S. J. P.
 (รองศาสตราจารย์ ดร.เบ็ญจรัตน์ สุขเหลือง)
 ผู้อำนวยการหลักสูตรบัณฑิตศึกษา
 สาขาวิชารัฐประศาสนศาสตร์

ตรวจแล้ว

ประเสริฐ อธิการ
 ผ.ศ. ประเสริฐ อธิการ

ผู้ประสานงาน: นางสาวทัศนีย์ ปิยะเจริญเดช
 โทรศัพท์: ๐๘๖-๕๕๐-๒๒๖๓

บันทึกข้อความ

ส่วนงาน หลักสูตรบัณฑิตศึกษา ภาควิชารัฐศาสตร์ โทร/แฟกซ์ ๐๙๕-๒๕๘-๐๐๐ ต่อ ๘๒๐๐๓
 ที่ ฮว ๘๐๐๕๒/ว ๙๑๐ วันที่ ๑๘ พฤศจิกายน ๒๕๖๓
 เรื่อง ขอความอนุเคราะห์ตรวจสอบใบเครื่องมือที่ใช้ในการทำวิทยานิพนธ์

เรียน ผู้ช่วยศาสตราจารย์ ดร.รัฐพล เอ็นโนมา

เนื่องด้วย นางสาวทัศนีย์ นามสกุล ปิยะเจริญเดช รหัสประจำตัวนิสิต ๒๒๐๕๐๔๒๘๘ นิสิตหลักสูตรปริญญาตรีบัณฑิต สาขาวิชารัฐประศาสนศาสตร์ มหาวิทยาลัยมหาจุฬาลงกรณราชวิทยาลัย ได้ทำการศึกษาวิจัยเรื่อง "รูปแบบการพัฒนาการจัดการท่องเที่ยวบนพื้นที่เศรษฐกิจพิเศษในจังหวัดสงขลา" เพื่อเป็นส่วนหนึ่งของภาคการศึกษาตามหลักสูตรดังกล่าว

ในการศึกษาเกี่ยวกับเรื่องนี้ หลักสูตรปริญญาตรีบัณฑิต สาขาวิชารัฐประศาสนศาสตร์ คิดว่าน่าจะเห็นว่าท่านเป็นผู้ที่มีความรู้ ความเชี่ยวชาญในเรื่องเป็นอย่างดี จึงใคร่ขอเรียนเชิญท่านเป็นผู้เชี่ยวชาญพิจารณาตรวจแก้ไขเครื่องมือที่ใช้ในการทำวิทยานิพนธ์ ดังที่ได้แนบมาพร้อมแล้วนี้ หลักสูตรปริญญาตรีบัณฑิต สาขาวิชารัฐประศาสนศาสตร์ มหาวิทยาลัยมหาจุฬาลงกรณราชวิทยาลัย หวังเป็นอย่างยิ่งว่าจะได้รับความอนุเคราะห์จากท่านด้วยดี ขอขอบคุณในความเอื้อเฟื้อทางวิชาการมา ณ โอกาสนี้

จึงเรียนมาเพื่อโปรดพิจารณาให้ความอนุเคราะห์

S. J. P.
 (รองศาสตราจารย์ ดร.เบ็ญจรัตน์ สุขเหลือง)
 ผู้อำนวยการหลักสูตรบัณฑิตศึกษา
 สาขาวิชารัฐประศาสนศาสตร์

ผู้ประสานงาน: นางสาวทัศนีย์ ปิยะเจริญเดช
 โทรศัพท์: ๐๘๖-๕๕๐-๒๒๖๓

๒๓/๑๑/๒๕๖๓

รัฐพล เอ็นโนมา
 (ผ.ศ.รัฐพล เอ็นโนมา)
 ๒๐๑๑๒๒๓

 **บันทึกข้อความ**

ส่วนงาน หลักสูตรบัณฑิตศึกษา ภาควิชารัฐศาสตร์ โทร/แฟกซ์ ๐๙๕-๒๕๘-๐๐๐ ต่อ ๕๖๐๓
 ที่ ฮท ๕๐๐๕๒/ว ๓๑๐ วันที่ ๑๘ พฤศจิกายน ๒๕๖๓
 เรื่อง ขอความอนุเคราะห์ตรวจสอบใบเครื่องมือที่ใช้ในการทำวิทยานิพนธ์

เรียน อาจารย์ ดร.สมบัติ นามบุรี

เนื่องด้วย นางสาวทัศนีย์ นามสกุล ปิยะเจริญเดช รหัสประจำตัวนิสิต ๒๒๐๑๑๐๕๒๗๕ นิสิตหลักสูตรปริญญาตรีบัณฑิต สาขาวิชารัฐประศาสนศาสตร์ มหาวิทยาลัยมหาจุฬาลงกรณราชวิทยาลัย ได้ทำการศึกษาวิจัยเรื่อง "รูปแบบการพัฒนาการจัดการท่องเที่ยวบนพื้นที่เศรษฐกิจพิเศษในจังหวัดสงขลา" เพื่อเป็นส่วนหนึ่งของการศึกษาตามหลักสูตรดังกล่าว

ในการศึกษาเกี่ยวกับเรื่องนี้ นิสิตหลักสูตรปริญญาตรีบัณฑิต สาขาวิชารัฐประศาสนศาสตร์ พิจารณาแล้ว เห็นว่าท่านเป็นผู้ที่มีความรู้ ความเชี่ยวชาญในเรื่องนี้เป็นอย่างยิ่ง จึงใคร่ขอเรียนเชิญท่านเป็นผู้เชี่ยวชาญ พิจารณาตรวจสอบใบเครื่องมือที่ใช้ในการทำวิทยานิพนธ์ ดังที่ได้แนบมาพร้อมแล้วนี้ หลักสูตรปริญญาตรีบัณฑิต สาขาวิชารัฐประศาสนศาสตร์ มหาวิทยาลัยมหาจุฬาลงกรณราชวิทยาลัย หรือเป็นอย่างไรว่าจะได้รับความอนุเคราะห์จากท่านด้วยดี ขอขอบคุณในความเอื้อเฟื้อทางวิชาการมา ณ โอกาสนี้

จึงเรียนมาเพื่อโปรดพิจารณาให้ความอนุเคราะห์

 (รองศาสตราจารย์ ดร.เสาวสิทธิ์ สุขเหลือง)
 ผู้อำนวยการหลักสูตรบัณฑิตศึกษา
 สาขาวิชารัฐประศาสนศาสตร์

ผู้ประสานงาน: นางสาวทัศนีย์ ปิยะเจริญเดช
 โทรติดต่อ: ๐๙๕-๕๕๖-๖๒๖๓

ตรวจได้ออกแล้วเรียบร้อย/แก้ว
นางสาว ทัศนีย์
 อ. ทัศนีย์ นามบุรี
 ๑๘.๑๑.๖๓

 **บันทึกข้อความ**

ส่วนงาน หลักสูตรบัณฑิตศึกษา ภาควิชารัฐศาสตร์ โทร/แฟกซ์ ๐๙๕-๒๕๘-๐๐๐ ต่อ ๕๖๐๓
 ที่ ฮท ๕๐๐๕๒/ว ๓๑๐ วันที่ ๑๘ พฤศจิกายน ๒๕๖๓
 เรื่อง ขอความอนุเคราะห์ตรวจสอบใบเครื่องมือที่ใช้ในการทำวิทยานิพนธ์

เรียน ผู้ช่วยศาสตราจารย์ ดร.สุวิภา รัชกษามือ

เนื่องด้วย นางสาวทัศนีย์ นามสกุล ปิยะเจริญเดช รหัสประจำตัวนิสิต ๒๒๐๑๑๐๕๒๗๕ นิสิตหลักสูตรปริญญาตรีบัณฑิต สาขาวิชารัฐประศาสนศาสตร์ มหาวิทยาลัยมหาจุฬาลงกรณราชวิทยาลัย ได้ทำการศึกษาวิจัยเรื่อง "รูปแบบการพัฒนาการจัดการท่องเที่ยวบนพื้นที่เศรษฐกิจพิเศษในจังหวัดสงขลา" เพื่อเป็นส่วนหนึ่งของการศึกษาตามหลักสูตรดังกล่าว

ในการศึกษาเกี่ยวกับเรื่องนี้ นิสิตหลักสูตรปริญญาตรีบัณฑิต สาขาวิชารัฐประศาสนศาสตร์ พิจารณาแล้ว เห็นว่าท่านเป็นผู้ที่มีความรู้ ความเชี่ยวชาญในเรื่องนี้เป็นอย่างยิ่ง จึงใคร่ขอเรียนเชิญท่านเป็นผู้เชี่ยวชาญ พิจารณาตรวจสอบใบเครื่องมือที่ใช้ในการทำวิทยานิพนธ์ ดังที่ได้แนบมาพร้อมแล้วนี้ หลักสูตรปริญญาตรีบัณฑิต สาขาวิชารัฐประศาสนศาสตร์ มหาวิทยาลัยมหาจุฬาลงกรณราชวิทยาลัย หรือเป็นอย่างไรว่าจะได้รับความอนุเคราะห์จากท่านด้วยดี ขอขอบคุณในความเอื้อเฟื้อทางวิชาการมา ณ โอกาสนี้

จึงเรียนมาเพื่อโปรดพิจารณาให้ความอนุเคราะห์

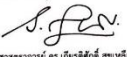
 (รองศาสตราจารย์ ดร.เสาวสิทธิ์ สุขเหลือง)
 ผู้อำนวยการหลักสูตรบัณฑิตศึกษา
 สาขาวิชารัฐประศาสนศาสตร์

ผู้ประสานงาน: นางสาวทัศนีย์ ปิยะเจริญเดช
 โทรติดต่อ: ๐๙๕-๕๕๖-๖๒๖๓

ส่งตรวจแล้วเรียบร้อย/สุวิภา
ดร.สุวิภา รัชกษามือ
 ๑๘/๑๑/๖๓

ภาคผนวก ค

ผลการวิเคราะห์ค่า (Index of Item Objective Congruence : IOC)

(ร.ร. ม.อ. ภูเก็ต) สุนทีย์
ผู้อำนวยการวิทยาลัยการอาชีพภูเก็ต
วันที่ ๒๖.๐๖.๒๕๖๖

ผลการวิจัยความสอดคล้องของวัตถุประสงค์เป็นรายตัวกับตัวชี้วัดที่
เชิงปฏิบัติการพัฒนาการจัดการท่องเที่ยวของหน่วยงานที่ตรวจพิจารณา
ในจังหวัดสงขลา
วิทยาลัย นาสภาทัศน์นี้ ประจวบคีรีขันธ์
หลักสูตรปริญญาตรี สาขาวิชาบริหารธุรกิจ
มหาวิทยาลัยมหาจุฬาลงกรณราชวิทยาลัย

ตัวชี้วัด	รูปแบการพัฒนาการจัดการท่องเที่ยวของหน่วยงานที่ตรวจพิจารณาในจังหวัดสงขลา	ผู้เชี่ยวชาญ					สรุปและแปลผล	
		๑	๒	๓	๔	รวม	ค่า IOC	แปลผล
สิ่งดึงดูดใจ (Attraction)								
๑	สถานที่ท่องเที่ยวมีความสวยงามและสะอาดตามสุขอนามัย	++	++	++	++	๕	๑.๐๐	ใช่ได้
๒	สถานที่ท่องเที่ยวมีความน่าสนใจมีสิ่งอำนวยความสะดวกที่ครบถ้วน	++	++	++	++	๕	๑.๐๐	ใช่ได้
๓	สถานที่ท่องเที่ยวมีสิ่งอำนวยความสะดวกที่ครบถ้วน	++	++	++	++	๕	๑.๐๐	ใช่ได้
๔	มีการจัดกิจกรรมที่ส่งเสริมให้นักท่องเที่ยวได้มีส่วนร่วมในการพัฒนาท้องถิ่น	++	++	++	++	๕	๑.๐๐	ใช่ได้
๕	มีสินค้าและบริการที่ราคาเหมาะสมเพื่อส่งเสริมการท่องเที่ยว	++	++	++	++	๕	๑.๐๐	ใช่ได้
กิจกรรม (Activities)								
๑	สถานที่ท่องเที่ยวมีกิจกรรมให้นักท่องเที่ยวได้ทำอย่างต่อเนื่อง	++	++	++	++	๕	๑.๐๐	ใช่ได้
๒	มีกิจกรรมที่นักท่องเที่ยวสามารถทำในช่วงเวลาว่างที่นักท่องเที่ยวได้พักผ่อน	++	++	++	++	๕	๑.๐๐	ใช่ได้
๓	มีการเพิ่มความบันเทิงของสถานที่ท่องเที่ยว	++	++	++	++	๕	๑.๐๐	ใช่ได้

๒

ตัวชี้วัด	รูปแบการพัฒนาการจัดการท่องเที่ยวของหน่วยงานที่ตรวจพิจารณาในจังหวัดสงขลา	ผู้เชี่ยวชาญ					สรุปและแปลผล	
		๑	๒	๓	๔	รวม	ค่า IOC	แปลผล
๔	กิจกรรมต่าง ๆ มีความหลากหลายและตรงกับความต้องการนักท่องเที่ยว	++	++	++	++	๕	๑.๐๐	ใช่ได้
๕	มีการจัดกิจกรรมที่เกี่ยวข้องกับการใช้จ่ายเงินของนักท่องเที่ยว	++	++	++	++	๕	๑.๐๐	ใช่ได้
การเข้าถึง (Access)								
๑	มีการกำหนดเส้นทางท่องเที่ยวจากตัวเมืองสู่แหล่งท่องเที่ยวที่ชัดเจนและมีเส้นทางที่ปลอดภัย	++	++	++	++	๕	๑.๐๐	ใช่ได้
๒	มีการจัดเส้นทางท่องเที่ยวที่มีระยะทางที่เหมาะสมกับนักท่องเที่ยว	++	++	++	++	๕	๑.๐๐	ใช่ได้
๓	การจัดทำแผนที่และข้อมูลการท่องเที่ยว	++	++	++	++	๕	๑.๐๐	ใช่ได้
๔	มีการกำหนดค่าบริการรถโดยสารสาธารณะที่เหมาะสม	++	++	++	++	๕	๑.๐๐	ใช่ได้
๕	สภาพถนน การคมนาคมขนส่งและความสะอาดในการเดินทาง	++	++	++	++	๕	๑.๐๐	ใช่ได้
สิ่งอำนวยความสะดวก (Amenities)								
๑	มีการบริการรถโดยสารสาธารณะพื้นฐานต่าง ๆ ที่จำเป็นต่อการท่องเที่ยว	++	++	++	++	๕	๑.๐๐	ใช่ได้
๒	มีจุดผ่อนปรนนักท่องเที่ยวอย่างถูกต้องและชัดเจน	++	++	++	++	๕	๑.๐๐	ใช่ได้
๓	นักท่องเที่ยวสามารถใช้บริการอินเทอร์เน็ต	++	++	++	++	๕	๑.๐๐	ใช่ได้

๓

ตัวชี้วัด	รูปแบการพัฒนาการจัดการท่องเที่ยวของหน่วยงานที่ตรวจพิจารณาในจังหวัดสงขลา	ผู้เชี่ยวชาญ					สรุปและแปลผล	
		๑	๒	๓	๔	รวม	ค่า IOC	แปลผล
๔	มีการบริการที่ปลอดภัยนักท่องเที่ยวได้อย่างสะดวกและเป็นกันเอง	++	++	++	++	๕	๑.๐๐	ใช่ได้
๕	มีระบบสื่อความหมายและระบบการจัดการสิ่งอำนวยความสะดวก ณ แหล่งท่องเที่ยว	++	++	++	++	๕	๑.๐๐	ใช่ได้
ที่พัก (Accommodation)								
๑	สถานที่ท่องเที่ยวมีจำนวนที่พักที่เพียงพอและหลากหลายเหมาะสมกับนักท่องเที่ยว	++	++	++	++	๕	๑.๐๐	ใช่ได้
๒	สถานที่ท่องเที่ยวมีความหลากหลายด้านราคา เพื่อให้นักท่องเที่ยวได้เลือกสรรตามฐานะหรือความพึงพอใจ	++	++	++	++	๕	๑.๐๐	ใช่ได้
๓	ที่พักอยู่ในทำเลที่ปลอดภัยและสะดวกต่อการเดินทางมายังแหล่งท่องเที่ยวได้ง่ายและมีความปลอดภัย	++	++	++	++	๕	๑.๐๐	ใช่ได้
๔	การบริการที่พักที่ทันสมัย ๆ ที่จะทำให้นักท่องเที่ยวได้พักผ่อนอย่างมีความสุข	++	++	++	++	๕	๑.๐๐	ใช่ได้
๕	สถานที่พักมีบริการอำนวยความสะดวกด้านสิ่งอำนวยความสะดวกที่จำเป็นเพื่อเป็นทางเลือกแก่นักท่องเที่ยว	++	++	++	++	๕	๑.๐๐	ใช่ได้
การวางแผน								
๑	หน่วยงานมีส่วนร่วมในการประสานงานกับหน่วยงานที่เกี่ยวข้องในการดำเนินการวางแผนด้านการท่องเที่ยว	++	++	++	++	๕	๑.๐๐	ใช่ได้
๒	การท่องเที่ยวในพื้นที่	++	++	++	++	๕	๑.๐๐	ใช่ได้
๓	หน่วยงานมีส่วนร่วมในการกำหนดวัตถุประสงค์ของโครงการด้านการท่องเที่ยว	++	++	++	++	๕	๑.๐๐	ใช่ได้

๔

ตัวชี้วัด	รูปแบการพัฒนาการจัดการท่องเที่ยวของหน่วยงานที่ตรวจพิจารณาในจังหวัดสงขลา	ผู้เชี่ยวชาญ					สรุปและแปลผล	
		๑	๒	๓	๔	รวม	ค่า IOC	แปลผล
๔	หน่วยงานมีส่วนร่วมในการแสดงความคิดเห็นเกี่ยวกับแผนการพัฒนาการท่องเที่ยวในพื้นที่	++	++	++	++	๕	๑.๐๐	ใช่ได้
๕	หน่วยงานมีส่วนร่วมในการหาวิธีการในการดำเนินงานด้านการท่องเที่ยว	++	++	++	++	๕	๑.๐๐	ใช่ได้
การพัฒนา								
๑	หน่วยงานมีส่วนร่วมในการส่งเสริมให้เข้าร่วมกิจกรรมการท่องเที่ยวในพื้นที่	++	++	++	++	๕	๑.๐๐	ใช่ได้
๒	หน่วยงานมีส่วนร่วมในการจัดกิจกรรมด้านการพัฒนาการท่องเที่ยวกับหน่วยงานราชการ	++	++	++	++	๕	๑.๐๐	ใช่ได้
๓	หน่วยงานมีส่วนร่วมในการปฏิบัติตามแผนชุมชนที่วางไว้	++	++	++	++	๕	๑.๐๐	ใช่ได้
๔	หน่วยงานมีส่วนร่วมในการสนับสนุนชุมชนในด้านการเงิน การศึกษา การสาธารณสุข	++	++	++	++	๕	๑.๐๐	ใช่ได้
๕	หน่วยงานมีส่วนร่วมในการประสานงานกับหน่วยงานราชการ ในการดำเนินกิจกรรมด้านการท่องเที่ยว	++	++	++	++	๕	๑.๐๐	ใช่ได้
การติดตามประเมินผล								
๑	หน่วยงานมีส่วนร่วมในการประสานงานร่วมแสดงความคิดเห็นในการติดตามและประเมินผลด้านการท่องเที่ยว	++	++	++	++	๕	๑.๐๐	ใช่ได้
๒	หน่วยงานมีส่วนร่วมในการติดตามและประเมินผลการปฏิบัติงานด้านการท่องเที่ยวของหน่วยงานที่รับผิดชอบ	++	++	++	++	๕	๑.๐๐	ใช่ได้
๓	หน่วยงานมีส่วนร่วมในการสรุปผลการดำเนินงานด้านการท่องเที่ยว	++	++	++	++	๕	๑.๐๐	ใช่ได้
๔	หน่วยงานมีส่วนร่วมในการวิเคราะห์ปัญหาอุปสรรคในการดำเนินงานด้านการท่องเที่ยว	++	++	++	++	๕	๑.๐๐	ใช่ได้

๕

ข้อที่	รูปแบบการพัฒนาการจัดการ ท่องเที่ยวในพื้นที่เศรษฐกิจพิเศษใน จังหวัดสงขลา	ผู้เชี่ยวชาญ					สรุปและแปลผล		
		๑	๒	๓	๔	๕	รวม	ค่า IOC	แปล ผล
๕	ท่านได้มีส่วนร่วมในการติดตามและ ร่วมหาแนวทางการปรับปรุงการ ดำเนินงานด้านการท่องเที่ยว	+	+	+	+	+	๕	๑.๐๐	ใช้ได้
การรับผลประโยชน์									
๑	ท่านมีความภาคภูมิใจในพื้นที่ของท่าน ว่ามีชื่อเสียงเป็นที่รู้จักของนักท่องเที่ยว	+	+	+	+	+	๕	๑.๐๐	ใช้ได้
๒	ท่านได้ใช้ประโยชน์ในสถานที่ท่องเที่ยว แห่งนี้เป็นอย่างดีตามที่ประกอบกิจการ ค้าขายหรือได้มีสถานที่พักผ่อนอย่าง เต็มที่	+	+	+	+	+	๕	๑.๐๐	ใช้ได้
๓	ท่านได้รับประโยชน์จากการพัฒนา คุณภาพและมาตรฐานของสินค้าและ บริการด้านการท่องเที่ยว	+	+	+	+	+	๕	๑.๐๐	ใช้ได้
๔	ท่านได้รวบรวมได้เพิ่มขึ้นจากการ ท่องเที่ยวในสถานที่แห่งนี้	+	+	+	+	+	๕	๑.๐๐	ใช้ได้
๕	ท่านได้ร่วมและพัฒนากิจกรรมที่ชุมชน และมีส่วนในความสะอาดเรียบร้อย ของเที่ยว	+	+	+	+	+	๕	๑.๐๐	ใช้ได้
ผลสัมฤทธิ์เบื้องต้น									
๑	ท่านได้รับเชิญจากหน่วยงานเชิง ประชุมปรึกษาหารือถึงพัฒนาการ จัดการการท่องเที่ยวเบื้องต้น	+	๐	+	+	+	๓	๐.๖	ใช้ได้
๒	มีการประชุมปรึกษาพัฒนาการจัดการ ท่องเที่ยวกับผู้บริหารหรือป นักงานของหน่วยงานที่เกี่ยวข้องและ แลกเปลี่ยนความคิดเห็นและรับ ฟัง	+	+	+	+	+	๕	๑.๐๐	ใช้ได้
๓	มีการริเริ่มความเข้าใจกระบวนการ พัฒนาการจัดการท่องเที่ยวอย่าง ชัดเจนไม่คลุมเครือ	+	+	+	+	+	๕	๑.๐๐	ใช้ได้

S. J. J.

๖

ข้อที่	รูปแบบการพัฒนาการจัดการ ท่องเที่ยวในพื้นที่เศรษฐกิจพิเศษใน จังหวัดสงขลา	ผู้เชี่ยวชาญ					สรุปและแปลผล		
		๑	๒	๓	๔	๕	รวม	ค่า IOC	แปล ผล
๕	การปรับปรุงวางแผนหรือกำหนด นโยบายการพัฒนาการจัดการ ท่องเที่ยวอย่างเป็นไปได้อย่างชัดเจน	+	+	+	+	+	๕	๑.๐๐	ใช้ได้
๕	ทุกๆ คนที่เข้าร่วมประชุมกันภายใน มีความคิดเห็นที่สอดคล้องกันสามารถ ที่ได้รับทราบถึงข้อเท็จจริงที่ จำเป็นและครบถ้วนสำหรับผู้คิด งาน	+	+	+	+	+	๕	๑.๐๐	ใช้ได้
ผลสัมฤทธิ์กับประชุม									
๑	หน่วยงานที่เกี่ยวข้องปรึกษาหารือ นักประชุมปรึกษาหารือถึงการ พัฒนาการจัดการท่องเที่ยวเชิง และที่อื่น	+	+	+	+	+	๕	๑.๐๐	ใช้ได้
๒	ทุกๆ คนมีส่วนร่วมเมื่อได้รับ เชิญเข้ามาประชุมร่วมกันเข้าร่วม และมีความคิดเห็นได้อย่างดี	+	+	+	+	+	๕	๑.๐๐	ใช้ได้
๓	เนื้อหาสาระของการประชุมครบ ประเด็นในในเรื่องที่หน่วยงานที่ เกี่ยวข้องปรึกษาหารือ	+	+	+	+	+	๕	๑.๐๐	ใช้ได้
๔	ผู้ที่มีส่วนเกี่ยวข้องมีความ กับข้อมูลและของหน่วยงานที่ เกี่ยวข้องมีความ	+	+	+	+	+	๕	๑.๐๐	ใช้ได้
๕	ในขณะประชุมท่านได้แจ้งถึง งานและสิ่งที่ต้องทำต่อ	+	+	+	+	+	๕	๑.๐๐	ใช้ได้
การไม่ส่งผลกระทบต่อ									
๑	หน่วยงานที่เกี่ยวข้องมีการกำหนด ระเบียบไว้อย่างชัดเจน	+	+	+	+	+	๕	๑.๐๐	ใช้ได้
๒	หน่วยงานที่เกี่ยวข้องมีการกำหนด ระเบียบไว้อย่างชัดเจนไม่ยึดติด กับกฎเกณฑ์	+	+	+	+	+	๕	๑.๐๐	ใช้ได้

S. J. J.

๗

ข้อที่	รูปแบบการพัฒนาการจัดการ ท่องเที่ยวในพื้นที่เศรษฐกิจพิเศษใน จังหวัดสงขลา	ผู้เชี่ยวชาญ					สรุปและแปลผล		
		๑	๒	๓	๔	๕	รวม	ค่า IOC	แปล ผล
๓	การออกกฎระเบียบในการทำธุรกิจ ค้าขาย เป็นไปอย่างถูกต้องเหมาะสม	+	+	+	+	+	๕	๑.๐๐	ใช้ได้
๔	กฎระเบียบที่บังคับใช้ไปอย่าง บริสุทธิ์และยุติธรรม	+	+	+	+	+	๕	๑.๐๐	ใช้ได้
๕	การจัดระเบียบในการจัดการ ท่องเที่ยวทุกๆ คนในพื้นที่ชุมชนและ สามารถปฏิบัติตามหลักกฎหมายได้	+	+	+	+	+	๕	๑.๐๐	ใช้ได้
ให้ความเคารพและรับฟัง									
๑	ท่านได้เคารพและฟังความคิดเห็น จากหน่วยงานที่เกี่ยวข้องในการ ดำเนินงานทางธุรกิจ ค้าขาย มาโดย ตลอด	+	+	+	+	+	๕	๑.๐๐	ใช้ได้
๒	ท่านได้รับฟังข้อเสนอแนะหรือ ความเห็นจากหน่วยงานหรือ ทางการแก้ไขปัญหาการจัดการ การท่องเที่ยว	+	+	+	+	+	๕	๑.๐๐	ใช้ได้
๓	หน่วยงานที่เกี่ยวข้องมีนโยบายรับ ฟังความคิดเห็นและนำมาพัฒนา ปรับปรุงมาโดยตลอด	+	+	+	+	+	๕	๑.๐๐	ใช้ได้
๔	เมื่อท่านจะทำการหรือกิจกรรม ใด มีก็จะเข้าไปหาคำแนะนำปรึกษา จากหน่วยงานที่เกี่ยวข้อง	+	+	+	+	+	๕	๑.๐๐	ใช้ได้
๕	ท่านปฏิบัติ ตามคำแนะนำ กฎระเบียบที่หน่วยงานที่เกี่ยวข้อง กำหนดมาโดยตลอด	+	๐	+	+	+	๓	๐.๖	ใช้ได้
เคารพสิทธิมนุษยชน									
๑	หน่วยงานที่เกี่ยวข้องมีการส่งเสริม ให้มีการปฏิบัติตามสิทธิ ด้านสิทธิมนุษยชนภายในกิจการ ของตน	+	+	+	+	+	๕	๑.๐๐	ใช้ได้

S. J. J.

๘

ข้อที่	รูปแบบการพัฒนาการจัดการ ท่องเที่ยวในพื้นที่เศรษฐกิจพิเศษใน จังหวัดสงขลา	ผู้เชี่ยวชาญ					สรุปและแปลผล		
		๑	๒	๓	๔	๕	รวม	ค่า IOC	แปล ผล
๒	หน่วยงานที่เกี่ยวข้องมีการจัดทำ นโยบายด้านสิทธิมนุษยชน สำหรับ กิจการครอบคลุมตั้งแต่ระดับ คณะกรรมการและผู้บริหารจนถึง ระดับพนักงานปฏิบัติงาน	+	+	+	+	+	๕	๑.๐๐	ใช้ได้
๓	มีการสร้างความรู้ด้านสิทธิ มนุษยชนในกิจกรรมหรือที่ปลูก จิตสำนึกให้ผู้ประกอบการหรือ กิจการในเชิงยึดถือและปฏิบัติตาม หลักสิทธิมนุษยชน	+	+	+	+	+	๕	๑.๐๐	ใช้ได้
๔	กรมส่งเสริมการค้าระหว่างประเทศ สิทธิมนุษยชนเป็นมาตรฐานสากล ซึ่งครอบคลุมไปถึงการในเครือข่าย ชุมชน	+	+	+	+	+	๕	๑.๐๐	ใช้ได้
๕	หน่วยงานที่เกี่ยวข้องมีการจัด อบรมการปฏิบัติตามนโยบายด้าน สิทธิมนุษยชน เป็นระยะเพื่อใช้ในการ ปรับปรุงจิตสำนึกความสำคัญและ วิธีปฏิบัติ	+	+	+	+	+	๕	๑.๐๐	ใช้ได้
การให้ความเคารพต่อ									
๑	ท่านปฏิบัติตามกฎ ระเบียบ ข้อปฏิบัติ ของหน่วยงานที่เกี่ยวข้อง	+	+	+	+	+	๕	๑.๐๐	ใช้ได้
๒	ท่านปฏิบัติตาม ให้ความเคารพต่อ วัฒนธรรมในพื้นที่	+	+	+	+	+	๕	๑.๐๐	ใช้ได้
๓	เมื่อท่านไม่ปฏิบัติตามกฎ ระเบียบ ข้อบังคับของหน่วยงานที่เกี่ยวข้องท่าน จะดำเนินการปฏิบัติให้ถูกต้อง	+	๐	+	+	+	๓	๐.๖	ใช้ได้
๔	ท่านจะกวดขันหรือมีต่อ เคารพวัฒนธรรมในพื้นที่	+	+	+	+	+	๕	๑.๐๐	ใช้ได้

S. J. J.

๑๘

ลำดับที่	รูปแบบการพัฒนาการจัดการท่องเที่ยวเกี่ยวกับเศรษฐกิจพิเศษในจังหวัดสงขลา	ผู้เชี่ยวชาญ					สรุปและแปลผล		
		๑	๒	๓	๔	รวม	ค่า IOC	แปลผล	
๕	ทำนบกจะอธิบายความเป็นมาหรือวัฒนธรรมในพื้นที่ให้กับผู้เข้าชมใหม่อยู่เสมอ	+๑	+๑	+๑	+๑	๕	๑.๐๐	ใช้ได้	
กิจกรรมแลกเปลี่ยนเรียนรู้									
๑	หน่วยงานที่เกี่ยวข้องสร้างความประทับใจแก่ผู้เข้าชม โดยจัดสถานที่ให้เหมาะสม	+๑	+๑	+๑	+๑	๕	๑.๐๐	ใช้ได้	
๒	หน่วยงานที่เกี่ยวข้องให้ความช่วยเหลือแก่นักท่องเที่ยวในเรื่องการจ้างหรือการบริการที่แสดงให้เห็นว่าห่วงใยลูกค้าหรือผู้เข้าชม	+๑	+๑	+๑	+๑	๕	๑.๐๐	ใช้ได้	
๓	มีการให้บริการสร้างความสุขสบายแก่นักท่องเที่ยวโดยนำประวัติมา	+๑	+๑	+๑	+๑	๕	๑.๐๐	ใช้ได้	
๔	จัดสถานที่จัดสรรส่วนราชการหรือบริการให้กับนักท่องเที่ยวให้เป็นอยู่อย่างเหมาะสม	+๑	+๑	+๑	+๑	๕	๑.๐๐	ใช้ได้	
๕	มีนโยบายเชิญชวนให้นักท่องเที่ยวกลับมาเที่ยวอีกครั้ง	+๑	+๑	+๑	+๑	๕	๑.๐๐	ใช้ได้	
การพัฒนาคุณภาพแหล่งท่องเที่ยว									
๑	พัฒนาคุณภาพสินค้าบริการที่ไม่มีคุณภาพและไม่มีการให้บริการแบบครบวงจรในกรณีศึกษา	+๑	+๑	+๑	๐	๔	๐.๘	ใช้ได้	
๒	พัฒนาโครงสร้างพื้นฐานและสิ่งอำนวยความสะดวกและบริการที่จำเป็นแก่ผู้เข้าชม	+๑	+๑	+๑	+๑	๕	๑.๐๐	ใช้ได้	
๓	กำหนดขีดความสามารถในการรองรับแหล่งท่องเที่ยวหรือพื้นที่กำหนดมาตรฐานคุณภาพเกี่ยวกับขีดความสามารถรับผู้เข้าชมระดับ ๕ ดาวในกรณีศึกษา	+๑	+๑	+๑	+๑	๕	๑.๐๐	ใช้ได้	

S. J. J.

๑๙

ลำดับที่	รูปแบบการพัฒนาการจัดการท่องเที่ยวเกี่ยวกับเศรษฐกิจพิเศษในจังหวัดสงขลา	ผู้เชี่ยวชาญ					สรุปและแปลผล		
		๑	๒	๓	๔	รวม	ค่า IOC	แปลผล	
๔	ส่งเสริมการพัฒนาการท่องเที่ยวโดยชุมชน สร้างสรรค์กิจกรรมการท่องเที่ยวใหม่ๆ	+๑	+๑	+๑	+๑	๕	๑.๐๐	ใช้ได้	
๕	มีความหลากหลายของกิจกรรมโดยผสมผสานวัฒนธรรมท้องถิ่น เพื่อสร้างความสมดุลเชิงเวลาและฤดูกาลการท่องเที่ยว	+๑	+๑	+๑	+๑	๕	๑.๐๐	ใช้ได้	
การพัฒนาโครงสร้างพื้นฐานและสิ่งอำนวยความสะดวก									
๑	มีการปรับปรุงประสิทธิภาพและอำนวยความสะดวกในขั้นตอนการคมนาคมระหว่างประเทศทางบกและทางน้ำ	+๑	+๑	+๑	+๑	๕	๑.๐๐	ใช้ได้	
๒	มีการยกระดับคุณภาพของบริการและสิ่งอำนวยความสะดวกเพื่อการเดินทางโดยระบบขนส่งสาธารณะ	+๑	+๑	+๑	+๑	๕	๑.๐๐	ใช้ได้	
๓	มีการปรับปรุงสิ่งอำนวยความสะดวกและปัจจัยสนับสนุนในการเข้าถึงและใช้งานแหล่งท่องเที่ยว	+๑	+๑	+๑	+๑	๕	๑.๐๐	ใช้ได้	
๔	พัฒนาและปรับปรุงแหล่งเรียนรู้ที่อำนวยความสะดวกให้นักท่องเที่ยวสำหรับแหล่งท่องเที่ยวเชิงศึกษา	+๑	+๑	+๑	+๑	๕	๑.๐๐	ใช้ได้	
๕	หน่วยงานที่เกี่ยวข้องได้ส่งเสริมชุมชนในแหล่งท่องเที่ยวและพัฒนาระบบบริการและสิ่งอำนวยความสะดวก	+๑	+๑	+๑	+๑	๕	๑.๐๐	ใช้ได้	
การพัฒนาบุคลากรด้านการท่องเที่ยว									
๑	หน่วยงานที่เกี่ยวข้องมีการปรับปรุงหลักสูตรการศึกษาเพื่อพัฒนาศักยภาพบุคลากรและสร้างจิตสำนึกประชาชนเพื่อสนับสนุนการท่องเที่ยว	+๑	+๑	+๑	+๑	๕	๑.๐๐	ใช้ได้	

S. J. J.

๒๐

ลำดับที่	รูปแบบการพัฒนาการจัดการท่องเที่ยวเกี่ยวกับเศรษฐกิจพิเศษในจังหวัดสงขลา	ผู้เชี่ยวชาญ					สรุปและแปลผล		
		๑	๒	๓	๔	รวม	ค่า IOC	แปลผล	
๒	หน่วยงานที่เกี่ยวข้องมีการให้บริการที่รวดเร็วและประทับใจแก่ผู้เข้าชม	+๑	+๑	+๑	+๑	๕	๑.๐๐	ใช้ได้	
๓	หน่วยงานที่เกี่ยวข้องมีการให้บริการที่รวดเร็วและประทับใจแก่ผู้เข้าชม	+๑	+๑	+๑	+๑	๕	๑.๐๐	ใช้ได้	
๔	หน่วยงานที่เกี่ยวข้องมีการให้บริการที่รวดเร็วและประทับใจแก่ผู้เข้าชม	+๑	+๑	+๑	+๑	๕	๑.๐๐	ใช้ได้	
๕	หน่วยงานที่เกี่ยวข้องมีการให้บริการที่รวดเร็วและประทับใจแก่ผู้เข้าชม	+๑	+๑	+๑	+๑	๕	๑.๐๐	ใช้ได้	
การส่งเสริมการตลาดท่องเที่ยว									
๑	หน่วยงานที่เกี่ยวข้องมีการให้บริการที่รวดเร็วและประทับใจแก่ผู้เข้าชม	+๑	+๑	+๑	+๑	๕	๑.๐๐	ใช้ได้	
๒	หน่วยงานที่เกี่ยวข้องมีการให้บริการที่รวดเร็วและประทับใจแก่ผู้เข้าชม	+๑	+๑	+๑	+๑	๕	๑.๐๐	ใช้ได้	
๓	หน่วยงานที่เกี่ยวข้องมีการให้บริการที่รวดเร็วและประทับใจแก่ผู้เข้าชม	+๑	+๑	+๑	+๑	๕	๑.๐๐	ใช้ได้	
๔	หน่วยงานที่เกี่ยวข้องมีการให้บริการที่รวดเร็วและประทับใจแก่ผู้เข้าชม	+๑	+๑	+๑	+๑	๕	๑.๐๐	ใช้ได้	

S. J. J.

๒๑

ลำดับที่	รูปแบบการพัฒนาการจัดการท่องเที่ยวเกี่ยวกับเศรษฐกิจพิเศษในจังหวัดสงขลา	ผู้เชี่ยวชาญ					สรุปและแปลผล		
		๑	๒	๓	๔	รวม	ค่า IOC	แปลผล	
๕	หน่วยงานที่เกี่ยวข้องมีการให้บริการที่รวดเร็วและประทับใจแก่ผู้เข้าชม	+๑	+๑	+๑	+๑	๕	๑.๐๐	ใช้ได้	
การบูรณาการการบริหารจัดการ									
การท่องเที่ยว									
๑	หน่วยงานที่เกี่ยวข้องส่งเสริมการกระจายอำนาจสู่หน่วยงานระดับท้องถิ่น	+๑	+๑	+๑	+๑	๕	๑.๐๐	ใช้ได้	
๒	หน่วยงานที่เกี่ยวข้องมีการขับเคลื่อนและดำเนินการปฏิบัติการ การท่องเที่ยวโดยชุมชน (CBT) อย่างมีระบบ	+๑	+๑	+๑	+๑	๕	๑.๐๐	ใช้ได้	
๓	ส่งเสริมความร่วมมือระหว่างหน่วยงานที่เกี่ยวข้องในการนำนักท่องเที่ยวไปเยี่ยมชม	+๑	+๑	+๑	+๑	๕	๑.๐๐	ใช้ได้	
๔	ส่งเสริมการตลาดและการประชาสัมพันธ์ เพื่อการท่องเที่ยวผ่านกระบวนการร่วมมือและเชื่อมต่อระหว่างประเทศและอำนวยความสะดวกในการเดินทางท่องเที่ยวในระบุมัลติภาค	+๑	+๑	+๑	+๑	๕	๑.๐๐	ใช้ได้	
๕	ส่งเสริมความสัมพันธ์กับชุมชนเมืองที่เมืองอื่น เมืองแฝดด้านการท่องเที่ยวกับต่างประเทศ	+๑	+๑	+๑	+๑	๕	๑.๐๐	ใช้ได้	

S. J. J.

(รศ.ดร.วีรวิทย์ สุธะเพ็ญ)
ผู้อำนวยการหลักสูตรบัณฑิตศึกษา
มหาวิทยาลัยราชภัฏวไลยอลงกรณ์

ผลการวัดดัชนีความสอดคล้องตามวัตถุประสงค์เป็นรายข้อซึ่งใช้วิธีวัดสัมประสิทธิ์
(Index of Item - Objective Congruence: IOC)
คุณูปานในเรื่อง รูปแบบการพัฒนาการจัดการท่องเที่ยวบนพื้นที่เศรษฐกิจพิเศษ
ในจังหวัดสงขลา
ผู้วิจัย นางสาวทัศนีย์ ปิยะเจริญเดช
หลักสูตรปริญญาคุณูปานบัณฑิต สาขาวิชารัฐประศาสนศาสตร์
มหาวิทยาลัยมหาจุฬาลงกรณราชวิทยาลัย
.....

ลำดับที่	ประเด็นการสัมภาษณ์	ผู้เชี่ยวชาญคนที่					สรุปและแปลผล	
		๑	๒	๓	๔	๕	รวม	ค่า IOC แปลผล
	ตามที่คณะของท่าน ท่านจะทําอย่างไร การพัฒนาการจัดการท่องเที่ยวบนพื้นที่เศรษฐกิจพิเศษในจังหวัดสงขลา ต่อไปนี้							
๑	การพัฒนาคุณภาพนักท่องเที่ยว	+๒	+๒	+๒	+๒	๕	๑.๐๐	ใช้ได้
๒	การพัฒนาโครงสร้างพื้นฐานและสิ่งอำนวยความสะดวก	+๒	+๒	+๒	+๒	๕	๑.๐๐	ใช้ได้
๓	การพัฒนาบุคลากรด้านการท่องเที่ยว	+๒	+๒	+๒	+๒	๕	๑.๐๐	ใช้ได้
๔	การสร้างความสัมพันธ์กับนักท่องเที่ยว	+๒	+๒	+๒	+๒	๕	๑.๐๐	ใช้ได้
๕	การบูรณาการการบริหารจัดการการท่องเที่ยว	+๒	+๒	+๒	+๒	๕	๑.๐๐	ใช้ได้
	ตามที่คณะของท่าน ท่านคิดว่า การปฏิบัติตามหลักการบริหาร ๘ จะพัฒนาการจัดการท่องเที่ยวบนพื้นที่เศรษฐกิจพิเศษในจังหวัดสงขลาได้อย่างไร							
๑	ท่านคิดว่า การปฏิบัติตามหลักของการมีส่วนร่วมในเบื้องต้น จะพัฒนาการจัดการท่องเที่ยวบนพื้นที่เศรษฐกิจพิเศษในจังหวัดสงขลาได้อย่างไร	+๒	+๒	+๒	+๒	๕	๑.๐๐	ใช้ได้

S. Jey

๒

ลำดับที่	ประเด็นการสัมภาษณ์	ผู้เชี่ยวชาญคนที่					สรุปและแปลผล	
		๑	๒	๓	๔	๕	รวม	ค่า IOC แปลผล
๒	ท่านคิดว่า การปฏิบัติตามหลักของการมีส่วนร่วมเบื้องต้น จะพัฒนาการจัดการท่องเที่ยวบนพื้นที่เศรษฐกิจพิเศษในจังหวัดสงขลาได้อย่างไร	+๒	+๒	+๒	+๒	๕	๑.๐๐	ใช้ได้
๓	ท่านคิดว่า การปฏิบัติตามหลักของการได้ความเคารพและรับฟังความคิดเห็นของผู้ไม่อยู่ จะพัฒนาการจัดการท่องเที่ยวบนพื้นที่เศรษฐกิจพิเศษในจังหวัดสงขลาได้อย่างไร	+๒	+๒	+๒	+๒	๕	๑.๐๐	ใช้ได้
๔	ท่านคิดว่า การปฏิบัติตามหลักของการได้ความเคารพและรับฟังความคิดเห็นของผู้ไม่อยู่ จะพัฒนาการจัดการท่องเที่ยวบนพื้นที่เศรษฐกิจพิเศษในจังหวัดสงขลาได้อย่างไร	+๒	+๒	+๒	+๒	๕	๑.๐๐	ใช้ได้
๕	ท่านคิดว่า การปฏิบัติตามหลักของการได้ความเคารพและรับฟังความคิดเห็นของผู้ไม่อยู่ จะพัฒนาการจัดการท่องเที่ยวบนพื้นที่เศรษฐกิจพิเศษในจังหวัดสงขลาได้อย่างไร	+๒	+๒	+๒	+๒	๕	๑.๐๐	ใช้ได้
๖	ท่านคิดว่า การปฏิบัติตามหลักของการได้ความเคารพและรับฟังความคิดเห็นของผู้ไม่อยู่ จะพัฒนาการจัดการท่องเที่ยวบนพื้นที่เศรษฐกิจพิเศษในจังหวัดสงขลาได้อย่างไร	+๒	+๒	+๒	+๒	๕	๑.๐๐	ใช้ได้
๗	ท่านคิดว่า การปฏิบัติตามหลักของการได้ความเคารพและรับฟังความคิดเห็นของผู้ไม่อยู่ จะพัฒนาการจัดการท่องเที่ยวบนพื้นที่เศรษฐกิจพิเศษในจังหวัดสงขลาได้อย่างไร	+๒	+๒	+๒	+๒	๕	๑.๐๐	ใช้ได้

S. Jey

ภาคผนวก ง

หนังสือขอความอนุเคราะห์เก็บข้อมูลเพื่อตรวจสอบค่าความเชื่อมั่นของแบบสอบถาม
(Try Out)

EG ก.พ. 2564

ที่ อว ๘๐๐๕.๒/๒๕๖๔



หลักสูตรบัณฑิตศึกษา ภาควิชารัฐศาสตร์ คณะสังคมศาสตร์ มหาวิทยาลัยมหาจุฬาลงกรณราชวิทยาลัย อาคารเรียนรวม ไลชนบี ชั้น 5 ห้อง B 504 เลขที่ 79 หมู่ 1 ตำบลลำไทร อำเภอนำทม้อย จังหวัดพระนครศรีอยุธยา 13170 โทร. 035 - 248 - 000 ต่อ 8202, 8203 Fax : 035 - 248 - 000 ต่อ 8203 Website : gps.mcu.ac.th E-mail : gps@mcu.ac.th

งานบริหารงานทั่วไป
เลขที่ 8
วันที่ 10 / ก.พ. / 2564
เวลา 08.50 น.

8203
สำนักงานเทศบาลนครแม่สอด
วันที่ 12.35
วันที่ 10 ก.พ. 2564
เวลา 16.30
กองวิชาการและแผนงาน
วันที่ 149
วันที่ 10 ก.พ. 2564
เวลา 09.40 น.

กุมภาพันธ์ ๒๕๖๔

เรื่อง ขอบความอนุเคราะห์เก็บข้อมูลเพื่อตรวจสอบความเที่ยงตรงของแบบสอบถาม
เรียน นายเทศมนตรีนครแม่สอด
สิ่งที่ส่งมาด้วย เครื่องมือที่ใช้ในการเก็บข้อมูล จำนวน ๑ ชุด

เนื่องด้วย นางสาวทัศนีย์ นามสกุล ปิยะเจริญเดช รหัสประจำตัวนิสิต บขช๐๓๒๐๒๕๐๘
นิสิตหลักสูตรปรัชญาดุษฎีบัณฑิต สาขาวิชารัฐประศาสนศาสตร์ มหาวิทยาลัยมหาจุฬาลงกรณราชวิทยาลัย
ได้ทำการศึกษาวิจัยเรื่อง "รูปแบบการพัฒนาการจัดการการท่องเที่ยวบนพื้นที่เศรษฐกิจพิเศษในจังหวัด
สงขลา" เพื่อเป็นส่วนหนึ่งของการศึกษาตามหลักสูตรดังกล่าว
ในการศึกษาวิจัยเกี่ยวกับเรื่องนี้จำเป็นต้องเก็บข้อมูลจากบุคลากรภายในหน่วยงานของท่าน
จึงขอความอนุเคราะห์จากท่านเพื่อโปรดพิจารณาอนุญาตให้นิสิตดำเนินการเก็บรวบรวมข้อมูลเพื่อ
ตรวจสอบความเที่ยงตรงของแบบสอบถามในการวิจัย ซึ่งจะประโยชน์ทางวิชาการต่อไป หลักสูตร
ปรัชญาดุษฎีบัณฑิต สาขาวิชารัฐประศาสนศาสตร์ มหาวิทยาลัยมหาจุฬาลงกรณราชวิทยาลัย หวังเป็น
อย่างยิ่งว่าจักได้รับความอนุเคราะห์จากท่านด้วยดี และขอขอบคุณในความเอื้อเฟื้อทางวิชาการมา ณ
โอกาสนี้
จึงเรียนมาเพื่อโปรดพิจารณาให้ความอนุเคราะห์

เรียน นายเทศมนตรีนครแม่สอด
-เพื่อไปตรวจสอบ
-ขอความอนุเคราะห์เก็บข้อมูล
สำหรับงานวิจัย
นางสาวทัศนีย์ นามสกุล ปิยะเจริญเดช
เลขที่ 8
วันที่ 10 ก.พ. 2564

(นายเสกสรร ศรีรัมย์)
นักจัดการงานทั่วไป ชำนาญการ

ขอแสดงความนับถือ

(รองศาสตราจารย์ ดร.เกียรติศักดิ์ สุขเหลือง)
ผู้อำนวยการหลักสูตรบัณฑิตศึกษา
สาขาวิชารัฐประศาสนศาสตร์

ผู้ประสานงาน: นางสาวทัศนีย์ ปิยะเจริญเดช
โทรศัพท์. ๐๘๑-๔๔๑-๖๒๖๓

- พินิจทวารให้กวดพวยเงง:ฝิง

ว่าที่พันตรี
(ไพฑูรย์ ปริญญาธรรมกุล)
ผู้อำนวยการกองวิชาการและแผนงาน
รักษาราชการแทน รองปลัดเทศบาล
ปฏิบัติราชการแทน ปลัดเทศบาล

กมล ตีเฒ่า
ก. นรภิน
(นางสาวกัญจน์นภฎ์ ศรีรักษ์)
ผู้อำนวยการกองสวัสดิการสังคม
รักษาราชการแทน ปลัดเทศบาล
ปฏิบัติหน้าที่ นายกเทศมนตรีนครแม่สอด

10 ก.พ. 64

ช.ร.พ.
กษ.พ.

ภาคผนวก จ

ผลการวิเคราะห์ค่าความเชื่อมั่นของแบบสอบถาม (Reliability)

๓๘๖๖ ๒๕๖๕

S. Jeev.

(รศ.ดร.เกียรติศักดิ์ สุขเหลือง)
ผู้อำนวยการหลักสูตรบัณฑิตศึกษา
สาขาวิชาปรัชญาคณะศึกษาศาสตร์
๒๕๖๕ (D. Ph. / ๒๕๖๕)

ผลการหาค่าความเชื่อมั่น (Reliability) ของแบบสอบถาม
เรื่อง รูปแบบการจัดการจัดการการท่องเที่ยวบนพื้นที่เศรษฐกิจพิเศษ
ในจังหวัดสงขลา
ผู้วิจัย นางสาวทัศนีย์ ปิยะเจริญเดช
หลักสูตรปริญญาปรัชญาดุษฎีบัณฑิต สาขาวิชาปรัชญาคณะศึกษาศาสตร์
มหาวิทยาลัยมหาจุฬาลงกรณราชวิทยาลัย

Case Processing Summary			
		N	%
Cases	Valid	30	100.0
	Excluded ^a	0	.0
	Total	30	100.0

a. Listwise deletion based on all variables in the procedure.

Reliability Statistics			
ตัวแปร	Cronbach's Alpha	N of Items	
ด้านการจัดการการท่องเที่ยว (A1-E5)	0.969	25	
ด้านกมที่มีส่วนร่วมของประชาชน (F1-I5)	0.988	20	
ด้านสิทธิประโยชน์ธรรม ๗ (J1-P5)	0.964	35	
ด้านการพัฒนาการจัดการท่องเที่ยว (Q1-U5)	0.975	25	
รวม	0.987	105	

Item-Total Statistics				
	Scale Mean if Item Deleted	Scale Variance if Item Deleted	Corrected Item-Total Correlation	Cronbach's Alpha if Item Deleted
A1	363.43	3040.875	0.454	0.987
A2	363.53	3037.982	0.456	0.987
A3	363.50	3029.707	0.537	0.987
A4	363.67	3029.402	0.569	0.987
A5	363.73	3042.961	0.453	0.987
B1	363.63	3032.378	0.635	0.987
B2	363.83	3030.489	0.628	0.987
B3	363.70	3028.907	0.667	0.987
B4	363.73	3026.823	0.691	0.987
B5	363.70	3036.769	0.610	0.987
C1	363.63	3028.999	0.687	0.987
C2	363.77	3024.530	0.719	0.987
C3	363.90	3018.093	0.749	0.987
C4	363.80	3022.579	0.639	0.987
C5	363.63	3023.895	0.700	0.987
D1	363.60	3028.869	0.592	0.987
D2	363.70	3018.217	0.706	0.987
D3	363.60	3014.800	0.685	0.987
D4	363.60	3012.869	0.707	0.987
D5	363.70	3034.079	0.472	0.987
E1	363.43	3045.082	0.549	0.987
E2	363.57	3038.944	0.561	0.987
E3	363.63	3045.275	0.489	0.987
E4	363.57	3049.013	0.400	0.987
E5	363.53	3045.982	0.463	0.987
F1	364.13	2991.775	0.809	0.987
F2	364.10	2982.852	0.797	0.987
F3	364.17	2996.626	0.712	0.987
F4	364.27	2992.823	0.781	0.987
F5	364.17	2990.489	0.743	0.987

S. Jeev.

Item-Total Statistics				
	Scale Mean if Item Deleted	Scale Variance if Item Deleted	Corrected Item-Total Correlation	Cronbach's Alpha if Item Deleted
G1	364.10	2994.783	0.714	0.987
G2	364.20	2996.166	0.726	0.987
G3	364.23	2992.944	0.714	0.987
G4	364.23	2984.392	0.766	0.987
G5	364.23	2982.047	0.787	0.987
H1	364.17	2988.006	0.741	0.987
H2	364.20	2992.855	0.706	0.987
H3	364.17	2983.316	0.759	0.987
H4	364.23	2996.944	0.679	0.987
H5	364.23	2991.426	0.754	0.987
I1	363.83	3013.523	0.583	0.987
I2	364.07	2991.375	0.693	0.987
I3	363.97	2993.551	0.663	0.987
I4	364.03	2987.275	0.723	0.987
I5	364.03	2981.620	0.796	0.987
J1	364.27	2996.547	0.630	0.987
J2	364.23	2983.702	0.728	0.987
J3	364.07	2990.340	0.878	0.987
J4	364.17	2992.557	0.811	0.987
J5	364.23	2988.392	0.881	0.987
K1	364.17	3009.523	0.702	0.987
K2	364.17	2990.626	0.798	0.987
K3	364.20	3000.924	0.857	0.987
K4	364.17	2996.006	0.852	0.987
K5	364.13	2993.637	0.864	0.987
L1	363.93	2990.823	0.886	0.987
L2	364.00	2994.069	0.862	0.987
L3	363.83	3001.178	0.749	0.987
L4	363.70	3009.941	0.625	0.987
L5	363.87	3002.120	0.798	0.987
M1	364.03	2991.551	0.856	0.987

S. Jeev.

Item-Total Statistics				
	Scale Mean if Item Deleted	Scale Variance if Item Deleted	Corrected Item-Total Correlation	Cronbach's Alpha if Item Deleted
M2	363.90	2985.128	0.803	0.987
M3	364.03	2981.275	0.924	0.987
M4	364.03	2987.413	0.900	0.987
M5	363.50	3070.879	0.036	0.988
N1	363.77	3006.254	0.796	0.987
N2	363.70	3012.217	0.694	0.987
N3	363.63	3007.620	0.760	0.987
N4	363.63	3007.964	0.801	0.987
N5	363.83	3018.075	0.695	0.987
O1	363.40	3074.938	-0.013	0.988
O2	363.43	3076.875	-0.039	0.988
O3	363.50	3089.983	-0.268	0.988
O4	363.63	3075.551	-0.021	0.988
O5	363.70	3084.631	0.143	0.988
P1	363.57	3039.564	0.623	0.987
P2	363.70	3036.838	0.608	0.987
P3	363.70	3037.941	0.590	0.987
P4	363.80	3037.476	0.582	0.987
P5	363.63	3036.585	0.637	0.987
Q1	363.70	3039.252	0.569	0.987
Q2	363.57	3036.530	0.600	0.987
Q3	363.70	3036.907	0.607	0.987
Q4	363.70	3035.666	0.628	0.987
Q5	363.63	3069.964	0.071	0.988
R1	363.87	3011.361	0.780	0.987
R2	363.67	3008.851	0.782	0.987
R3	363.77	3010.668	0.792	0.987
R4	363.73	3021.444	0.708	0.987
R5	363.83	3000.489	0.862	0.987
S1	363.63	3007.689	0.759	0.987
S2	363.77	3004.737	0.733	0.987

S. Jena

Item-Total Statistics				
	Scale Mean if Item Deleted	Scale Variance if Item Deleted	Corrected Item-Total Correlation	Cronbach's Alpha if Item Deleted
S3	363.73	3012.409	0.687	0.987
S4	363.73	3013.168	0.678	0.987
S5	363.53	3046.395	0.456	0.987
T1	363.70	3028.424	0.674	0.987
T2	363.73	3025.513	0.710	0.987
T3	363.73	3030.754	0.633	0.987
T4	363.63	3026.447	0.726	0.987
T5	363.83	3035.661	0.610	0.987
U1	363.83	2996.971	0.778	0.987
U2	363.90	3003.679	0.744	0.987
U3	363.83	3007.385	0.671	0.987
U4	363.87	3004.740	0.699	0.987
U5	363.87	3007.913	0.666	0.987

S. Jena

ภาคผนวก ฉ

หนังสือขอความอนุเคราะห์ในการเก็บรวบรวมข้อมูลเชิงปริมาณ

ภาคผนวก ข

หนังสือขอความอนุเคราะห์ในการเก็บรวบรวมข้อมูลเชิงคุณภาพ

บันทึกข้อความ

ส่วนงาน หลักสูตรบัณฑิตศึกษา ภาควิชารัฐศาสตร์ โทร/แฟกซ์ ๐๕๒-๕๘๘-๐๐๐ ต่อ ๕๘๑๐๐

ที่ ๘๗ ๕๐๕๒/ว ๕๙๖ วันที่ ๒ เมษายน ๒๕๖๔

เรื่อง ขอความอนุเคราะห์อนุญาตให้ฝึกเก็บข้อมูลเชิงการวิจัย

เรียน อาจารย์ ดร.นิกร ศิริราช อาจารย์ประจำภาควิชารัฐศาสตร์ คณะสังคมศาสตร์

เนื่องด้วย นางสาวทัศนีย์ นามสกุล ปิยะเจริญสุข รหัสประจำตัวนิสิต ๒๒๐๑๑๕๒๑๘๔ นิสิตหลักสูตรปริญญาโทปริญญาโท สาขาวิชารัฐประศาสนศาสตร์ มหาวิทยาลัยมหาจุฬาลงกรณราชวิทยาลัย ได้ทำการศึกษารายละเอียด "รูปแบบการพัฒนาการจัดการท่องเที่ยวบนพื้นที่เศรษฐกิจพิเศษในจังหวัดสงขลา" ซึ่งเป็นส่วนหนึ่งของการศึกษาตามหลักสูตรดังกล่าว

การศึกษาดังกล่าวเกี่ยวข้องกับเรื่องมีความจำเป็นต่อเก็บข้อมูลจากผู้ทรงคุณวุฒิ เพื่อการวิจัยไปใช้ต่อความอนุเคราะห์ได้โปรดพิจารณาอนุญาตให้ฝึกเก็บข้อมูลเป็นกรณีพิเศษ และเก็บรวบรวมข้อมูลในการวิจัย ซึ่งจะเก็บประโยชน์ทางการศึกษาต่อไป หลักสูตรปริญญาโทปริญญาโท สาขาวิชารัฐประศาสนศาสตร์ มหาวิทยาลัยมหาจุฬาลงกรณราชวิทยาลัย หากเป็นอย่างไรบ้างจึงได้โปรดความอนุเคราะห์จากท่านด้วยดี และขอขอบพระคุณในความเอื้อเฟื้อทางวิชาการมา ณ โอกาสนี้

จึงเรียนมาเพื่อโปรดพิจารณาให้ความอนุเคราะห์

ทัศนีย์ นามสกุล
(นางสาว ทัศนีย์ ปิยะเจริญสุข)

ร.ศิริราช
(รองศาสตราจารย์ ดร.เกียรติศักดิ์ สุขเมือง)
ผู้อำนวยการหลักสูตรบัณฑิตศึกษา
สาขาวิชารัฐประศาสนศาสตร์

ผู้ประสานงาน นางสาวทัศนีย์ ปิยะเจริญสุข
โทรศัพท์ ๐๘๑-๕๕๖-๖๒๖๖

บันทึกข้อความ

ส่วนงาน หลักสูตรบัณฑิตศึกษา ภาควิชารัฐศาสตร์ โทร/แฟกซ์ ๐๕๒ ๕๘๘ ๐๐๐ ต่อ ๕๘๑๐๐

ที่ ๘๗ ๕๐๕๒/ว ๕๙๖ วันที่ ๒ เมษายน ๒๕๖๔

เรื่อง ขอความอนุเคราะห์อนุญาตให้ฝึกเก็บข้อมูลเชิงการวิจัย

เรียน ผู้ช่วยศาสตราจารย์ ดร.ฉวีวุฒิ หน้มนี่ รองอธิการบดีบริหารรัฐศาสตร์

เนื่องด้วย นางสาวทัศนีย์ นามสกุล ปิยะเจริญสุข รหัสประจำตัวนิสิต ๒๒๐๑๑๕๒๑๘๔ นิสิตหลักสูตรปริญญาโทปริญญาโท สาขาวิชารัฐประศาสนศาสตร์ มหาวิทยาลัยมหาจุฬาลงกรณราชวิทยาลัย ได้ทำการศึกษารายละเอียด "รูปแบบการพัฒนาการจัดการท่องเที่ยวบนพื้นที่เศรษฐกิจพิเศษในจังหวัดสงขลา" ซึ่งเป็นส่วนหนึ่งของการศึกษาตามหลักสูตรดังกล่าว

การศึกษาดังกล่าวเกี่ยวข้องกับเรื่องมีความจำเป็นต่อเก็บข้อมูลจากผู้ทรงคุณวุฒิ เพื่อการวิจัยไปใช้ต่อความอนุเคราะห์ได้โปรดพิจารณาอนุญาตให้ฝึกเก็บข้อมูลเป็นกรณีพิเศษ และเก็บรวบรวมข้อมูลในการวิจัย ซึ่งจะเก็บประโยชน์ทางการศึกษาต่อไป หลักสูตรปริญญาโทปริญญาโท สาขาวิชารัฐประศาสนศาสตร์ มหาวิทยาลัยมหาจุฬาลงกรณราชวิทยาลัย หากเป็นอย่างไรบ้างจึงได้โปรดความอนุเคราะห์จากท่านด้วยดี และขอขอบพระคุณในความเอื้อเฟื้อทางวิชาการมา ณ โอกาสนี้

จึงเรียนมาเพื่อโปรดพิจารณาให้ความอนุเคราะห์

ร.ศิริราช
(รองศาสตราจารย์ ดร.เกียรติศักดิ์ สุขเมือง)
ผู้อำนวยการหลักสูตรบัณฑิตศึกษา
สาขาวิชารัฐประศาสนศาสตร์

ฉวีวุฒิ หน้มนี่
(รองศาสตราจารย์ ดร.ฉวีวุฒิ หน้มนี่)

ผู้ประสานงาน นางสาวทัศนีย์ ปิยะเจริญสุข
โทรศัพท์ ๐๘๑-๕๕๖-๖๒๖๖

ภาคผนวก ซ
ประมวลภาพจากการสัมภาษณ์ผู้ให้ข้อมูลสำคัญ



สัมภาษณ์ ผศ.ดร.ธิดิวุฒิ หมั่นมี
 ตำแหน่ง รองหัวหน้าภาควิชารัฐศาสตร์/ประธาน
 หลักสูตรรัฐประศาสนศาสตรมหาบัณฑิต คณะ
 สังคมศาสตร์ มหาวิทยาลัยมหาจุฬาลงกรณราช
 วิทยาลัย
 สัมภาษณ์ที่มหาวิทยาลัยมหาจุฬาลงกรณราช
 วิทยาลัย
 วันที่ ๙ กรกฎาคม ๒๕๖๔



สัมภาษณ์ นายกิตติ บุญนำ
 ตำแหน่ง ประธานวิสาหกิจชุมชนแคร์คลีน
 บ้านไทย-จังหวังโหล่น
 สัมภาษณ์ผ่านทางโทรศัพท์
 วันที่ ๙ กรกฎาคม ๒๕๖๔



สัมภาษณ์ นายเฉลียว เจริญรุ่งโรจน์
 ตำแหน่ง ผู้ประกอบการสถานบริการ
 สัมภาษณ์ผ่านทางโทรศัพท์
 วันที่ ๑๓ กรกฎาคม ๒๕๖๔



สัมภาษณ์ นายประสงค์ อิมประพันธ์ตรี
 ตำแหน่ง อดีตกรรมการหอการค้าจังหวัดสงขลา
 ผู้ประกอบการธุรกิจขนส่งและโรงแรมพื้นที่ด้าน
 นอก
 สัมภาษณ์ผ่านทางโทรศัพท์
 วันที่ ๑๖ กรกฎาคม ๒๕๖๔



สัมภาษณ์ นายสมพล ชิววัฒนาพงศ์
ตำแหน่ง ประธานสภาอุตสาหกรรมการ
ท่องเที่ยว จังหวัดสงขลา
สัมภาษณ์ผ่านทางโทรศัพท์
วันที่ ๑๖ กรกฎาคม ๒๕๖๔



สัมภาษณ์ นายพิภพ แก้วประดิษฐ์
ตำแหน่ง ผู้สื่อข่าวท้องถิ่น
สัมภาษณ์ผ่านทางโทรศัพท์
วันที่ ๑๖ กรกฎาคม ๒๕๖๔



สัมภาษณ์ นายสุวิทย์ แก้วห่อทอง
ตำแหน่ง ผู้สื่อข่าวระดับชาติ
สัมภาษณ์ผ่านทางโทรศัพท์
วันที่ ๑๖ กรกฎาคม ๒๕๖๔



สัมภาษณ์ นายศิวัฒน์ สุวรรณวงศ์
ตำแหน่ง นายกสมาคมโรงแรมหาดใหญ่ จังหวัด
สงขลา
สัมภาษณ์ผ่านทางโทรศัพท์
วันที่ ๑๙ กรกฎาคม ๒๕๖๔



สัมภาษณ์ นายสุรพล กำพลานนท์วัฒน์
ตำแหน่ง นายกสมาคมสมาพันธ์ธุรกิจท่องเที่ยว
จังหวัดสงขลา
สัมภาษณ์ผ่านทางโทรศัพท์
วันที่ ๒๐ กรกฎาคม ๒๕๖๔



สัมภาษณ์ นายสุรศักดิ์ ศิลาสุนเนิน
ตำแหน่ง ผู้ประกอบการสถานบริการ
สัมภาษณ์ผ่านทางโทรศัพท์
วันที่ ๒๐ กรกฎาคม ๒๕๖๔



สัมภาษณ์ นายนริทร์ อินยอด
ตำแหน่ง แอดมินเพจท่องเที่ยวสงขลา
สัมภาษณ์ผ่านทางโทรศัพท์
วันที่ ๒๒ กรกฎาคม ๒๕๖๔



สัมภาษณ์ นายภูมรินทร์ มหันตมรรค
ตำแหน่ง ผู้สื่อข่าวของช่อง ๗๗ ข่าวดังสงขลา
สัมภาษณ์ผ่านทางโทรศัพท์
วันที่ ๒๓ กรกฎาคม ๒๕๖๔



สัมภาษณ์ พระมหาจิรวัดน์ กนตวณฺโณ, ผศ.ดร.
ตำแหน่ง รองผู้อำนวยการศูนย์อาเซียนศึกษา
มหาวิทยาลัยมหาจุฬาลงกรณราชวิทยาลัย

สัมภาษณ์ผ่านทางโทรศัพท์
วันที่ ๑๒ สิงหาคม ๒๕๖๔



สัมภาษณ์ ผศ.ดร.พงศ์พัฒน์ จิตตานุกรักษ์
ตำแหน่ง อาจารย์ประจำหลักสูตรบัณฑิตศึกษา
ภาควิชารัฐศาสตร์ คณะสังคมศาสตร์
มหาวิทยาลัยมหาจุฬาลงกรณราชวิทยาลัย

สัมภาษณ์ผ่านทางโทรศัพท์
วันที่ ๑๓ สิงหาคม ๒๕๖๔



สัมภาษณ์ อาจารย์ ดร.นิกร ศรีราช
ตำแหน่ง อาจารย์ประจำหลักสูตรบัณฑิตศึกษา สาขาวิชาการ
จัดการเชิงพุทธ มหาวิทยาลัยมหาจุฬาลงกรณราชวิทยาลัย

สัมภาษณ์ผ่านทางโทรศัพท์
วันที่ ๑๓ สิงหาคม ๒๕๖๔



สัมภาษณ์ พระอธิการยุทธนา อธิจิตโต, ผศ.ดร.
 ตำแหน่ง อาจารย์ประจำหลักสูตรพุทธศาสตรมหาบัณฑิต
 สาขาวิชาปรัชญา มหาวิทยาลัยมหาจุฬาลงกรณราชวิทยาลัย
 วิทยาเขตนครราชสีมา
 สัมภาษณ์ผ่านทางโทรศัพท์
 วันที่ ๑๔ สิงหาคม ๒๕๖๔



สัมภาษณ์ ผศ.ดร.อัครเดช พรหมกัลป์
 ตำแหน่ง ผู้อำนวยการหลักสูตรบัณฑิตศึกษา มหาวิทยาลัย
 มหาจุฬาลงกรณราชวิทยาลัย วิทยาเขตนครสวรรค์
 สัมภาษณ์ผ่านทางโทรศัพท์
 วันที่ ๑๕ สิงหาคม ๒๕๖๔

ภาคผนวก ฅ
หนังสือขอความอนุเคราะห์ในการเข้าร่วมสนทนากลุ่ม
(Focus Group Discussion)



บันทึกข้อความ

ส่วนงาน หลักสูตรบัณฑิตศึกษา ภาควิชารัฐศาสตร์ โทร.โทรสาร ๐ - ๕๕๖๔ - ๕๐๐๐ (ภายใน ๕๒๐๐)
 ที่ สท ๕๖๖๔/ว ๒๒๖๖ วันที่ ๒๖/ กรกฎาคม ๒๕๖๕

เรื่อง ขอเชิญเข้าร่วมการสนทนากลุ่มเฉพาะ (Focus Group Discussion)

เรียน อาจารย์ ดร.สมปิติ นามบุรี อาจารย์ประจำหลักสูตรบัณฑิตศึกษา

เนื่องด้วย นางสาวพัชรีณี นามสกุล ปิยะเจริญเดช รหัสประจำตัวนิสิต ๒๒๐๕๐๐๒๖๔ นิสิตหลักสูตรปริญญาตรีบัณฑิต สาขาวิชารัฐประศาสนศาสตร์ มหาวิทยาลัยราชภัฏนครราชสีมา ได้ทำการศึกษาค้นคว้าเรื่อง "รูปแบบการจัดการจัดการท่องเที่ยวบนพื้นที่เศรษฐกิจพิเศษในจังหวัดสงขลา" ซึ่งเป็นส่วนหนึ่งของภาคศึกษาดุสิตศึกษาดำรง

ในการศึกษาค้นคว้าในเรื่องนี้ นิสิตผู้ลงทะเบียนปริญญาตรีบัณฑิต สาขาวิชารัฐประศาสนศาสตร์ มีความเห็นเห็นว่าท่านเป็นผู้มีความรู้ ความเชี่ยวชาญในประเด็นดังกล่าว จึงได้ขอเชิญท่านเข้าร่วมการสนทนากลุ่มเฉพาะ เรื่อง "รูปแบบการจัดการจัดการท่องเที่ยวบนพื้นที่เศรษฐกิจพิเศษในจังหวัดสงขลา" ในวันที่ ๒๖ กรกฎาคม พ.ศ. ๒๕๖๕ เวลา ๑๕.๐๐ น. เป็นต้นไป ผ่านระบบ Zoom Video Conference ID: 4567898999 นิสิตผู้ลงทะเบียนปริญญาตรีบัณฑิต สาขาวิชารัฐประศาสนศาสตร์ มหาวิทยาลัยราชภัฏนครราชสีมา หรือเป็นอย่างไรก็ได้โปรดส่งข้อความกลับมายัง นิสิตและขอขอบคุณในความร่วมมือที่หาเวลาเข้าร่วม ณ โอกาสนี้

จึงเรียนมาเพื่อขอเชิญเข้าร่วมการสนทนากลุ่มเฉพาะ ตามรายละเอียดข้างต้น

 (รองศาสตราจารย์ ดร.สมปิติ นามบุรี)
 ผู้อำนวยการหลักสูตรบัณฑิตศึกษา
 ภาควิชารัฐศาสตร์ คณะสังคมศาสตร์

ผู้ประสานงาน: นางสาวพัชรีณี ปิยะเจริญเดช
 โทรศัพท์: ๐๕๒-๐๕๖-๕๖๕๕



วิทยาลัยบัณฑิตศึกษาระดับปริญญาโท คณะสังคมศาสตร์
 มหาวิทยาลัยราชภัฏนครราชสีมา
 อาคารเรียนรวม ๒ ชั้น ชั้น ๒ ห้อง ๒ ๕๐4
 ถนนที่ ๗๖ หมู่ ๑ ตำบลลำไทร อำเภอศรีณรงค์
 จังหวัดนครราชสีมา ๓๓๑๗๐
 โทร. ๐๕๒ - ๒๕๖ - ๐๐๐ ต่อ ๐๒๐๒, ๘๒๐๓
 โทร. ๐๕๒ - ๒๕๖ - ๐๐๐ ต่อ ๘๒๐๐
 Website : rpu.ac.th
 E-mail : rpu@rpu.ac.th

ที่ สท ๕๖๖๔/ว ๒๒๖๖

๒๖/ กรกฎาคม ๒๕๖๕

เรื่อง ขอเชิญเข้าร่วมการสนทนากลุ่มเฉพาะ (Focus Group Discussion)

เรียน อรวิชัยรัตน์ นิสิตปริญญาโท
 วันที่ส่งมาด้วย ๑. อธิการบดี จำนวน ๑ ฉบับ
 ๒. เอกสารประกอบการสนทนากลุ่มเฉพาะ จำนวน ๑ ฉบับ

เนื่องด้วย นางสาวพัชรีณี นามสกุล ปิยะเจริญเดช รหัสประจำตัวนิสิต ๒๒๐๕๐๐๒๖๔ นิสิตหลักสูตรปริญญาตรีบัณฑิต สาขาวิชารัฐประศาสนศาสตร์ มหาวิทยาลัยราชภัฏนครราชสีมา ได้ทำการศึกษาค้นคว้าเรื่อง "รูปแบบการจัดการจัดการท่องเที่ยวบนพื้นที่เศรษฐกิจพิเศษในจังหวัดสงขลา" ซึ่งเป็นส่วนหนึ่งของภาคศึกษาดุสิตศึกษาดำรง

ในการศึกษาค้นคว้าในเรื่องนี้ นิสิตผู้ลงทะเบียนปริญญาตรีบัณฑิต สาขาวิชารัฐประศาสนศาสตร์ มีความเห็นว่าท่านเป็นผู้มีความรู้ ความเชี่ยวชาญในประเด็นดังกล่าว จึงได้ขอเชิญท่านเข้าร่วมการสนทนากลุ่มเฉพาะ เรื่อง "รูปแบบการจัดการจัดการท่องเที่ยวบนพื้นที่เศรษฐกิจพิเศษในจังหวัดสงขลา" ในวันที่ ๒๖ กรกฎาคม พ.ศ. ๒๕๖๕ เวลา ๑๕.๐๐ น. เป็นต้นไป ผ่านระบบ Zoom Video Conference ID: 4567898999 นิสิตผู้ลงทะเบียนปริญญาตรีบัณฑิต สาขาวิชารัฐประศาสนศาสตร์ มหาวิทยาลัยราชภัฏนครราชสีมา หรือเป็นอย่างไรก็ได้โปรดส่งข้อความกลับมายัง นิสิตและขอขอบคุณในความร่วมมือที่หาเวลาเข้าร่วม ณ โอกาสนี้

จึงเรียนมาเพื่อขอเชิญเข้าร่วมการสนทนากลุ่มเฉพาะ ตามรายละเอียดข้างต้น

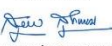
 (รองศาสตราจารย์ ดร.สมปิติ นามบุรี)
 ผู้อำนวยการหลักสูตรบัณฑิตศึกษา
 ภาควิชารัฐศาสตร์ คณะสังคมศาสตร์

ผู้ประสานงาน: นางสาวพัชรีณี ปิยะเจริญเดช
 โทรศัพท์: ๐๕๒-๐๕๖-๕๖๕๕



บันทึกข้อความ

ส่วนงาน หลักสูตรบัณฑิตศึกษา ภาควิชารัฐศาสตร์ โทร.โทรสาร ๐ - ๕๕๖๔ - ๕๐๐๐ (ภายใน ๕๒๐๐)
 ที่ สท ๕๖๖๔/ว ๒๒๖๖ วันที่ ๒๖/ กรกฎาคม ๒๕๖๕

เรื่อง ขอเชิญเข้าร่วมการสนทนากลุ่มเฉพาะ (Focus Group Discussion)

เรียน ผู้ช่วยศาสตราจารย์ ดร.สุภาภรณ์ ภัทรมณี
 งานวิชาการหลักสูตรบัณฑิตศึกษา สาขาวิชารัฐประศาสนศาสตร์ (นานาชาติ)

เนื่องด้วย นางสาวพัชรีณี นามสกุล ปิยะเจริญเดช รหัสประจำตัวนิสิต ๒๒๐๕๐๐๒๖๔ นิสิตหลักสูตรปริญญาตรีบัณฑิต สาขาวิชารัฐประศาสนศาสตร์ มหาวิทยาลัยราชภัฏนครราชสีมา ได้ทำการศึกษาค้นคว้าเรื่อง "รูปแบบการจัดการจัดการท่องเที่ยวบนพื้นที่เศรษฐกิจพิเศษในจังหวัดสงขลา" ซึ่งเป็นส่วนหนึ่งของภาคศึกษาดุสิตศึกษาดำรง

ในการศึกษาค้นคว้าในเรื่องนี้ นิสิตผู้ลงทะเบียนปริญญาตรีบัณฑิต สาขาวิชารัฐประศาสนศาสตร์ มีความเห็นว่าท่านเป็นผู้มีความรู้ ความเชี่ยวชาญในประเด็นดังกล่าว จึงได้ขอเชิญท่านเข้าร่วมการสนทนากลุ่มเฉพาะ เรื่อง "รูปแบบการจัดการจัดการท่องเที่ยวบนพื้นที่เศรษฐกิจพิเศษในจังหวัดสงขลา" ในวันที่ ๒๖ กรกฎาคม พ.ศ. ๒๕๖๕ เวลา ๑๕.๐๐ น. เป็นต้นไป ผ่านระบบ Zoom Video Conference ID: 4567898999 นิสิตผู้ลงทะเบียนปริญญาตรีบัณฑิต สาขาวิชารัฐประศาสนศาสตร์ มหาวิทยาลัยราชภัฏนครราชสีมา หรือเป็นอย่างไรก็ได้โปรดส่งข้อความกลับมายัง นิสิตและขอขอบคุณในความร่วมมือที่หาเวลาเข้าร่วม ณ โอกาสนี้

จึงเรียนมาเพื่อขอเชิญเข้าร่วมการสนทนากลุ่มเฉพาะ ตามรายละเอียดข้างต้น

 (รองศาสตราจารย์ ดร.สุภาภรณ์ ภัทรมณี)
 ผู้อำนวยการหลักสูตรบัณฑิตศึกษา
 ภาควิชารัฐศาสตร์ คณะสังคมศาสตร์

ผู้ประสานงาน: นางสาวพัชรีณี ปิยะเจริญเดช
 โทรศัพท์: ๐๕๒-๐๕๖-๕๖๕๕



บันทึกข้อความ

ส่วนงาน หลักสูตรบัณฑิตศึกษา ภาควิชารัฐศาสตร์ โทร. โทรสาร ๐-๒๕๒๔-๕๑๐๐ (ภายใน ๕๒๑๖)

ที่ ฮา ๕๑๐๕๒/ ๖ ๒๖/๖ วันที่ ๗ กรกฎาคม ๒๕๖๔

เรื่อง ขอเชิญเข้าร่วมการสนทนากลุ่มเฉพาะ (Focus Group Discussion)

เรียน รองศาสตราจารย์ ดร.สุพล สุขะพานิช
ผู้อำนวยการหลักสูตรบัณฑิตศึกษา ภาควิชารัฐศาสตร์ คณะสังคมศาสตร์

เนื่องด้วย นางสาวศศิธร นามสกุล ปิยะเจริญเดช รหัสประจำตัวนิสิต ๒๒๐๑๑๐๕๒๔๔ มีชื่อหลักสูตรรัฐประศาสนศาสตรบัณฑิต สาขาวิชา รัฐประศาสนศาสตร์ มหาวิทยาลัยมหิดลของมหาวิทยาลัยราชภัฏวชิรเวศน์ ได้ทำการศึกษาวิจัยเรื่อง "รูปแบบการพัฒนาการจัดการท่องเที่ยวบนพื้นที่เศรษฐกิจพิเศษในจังหวัดสงขลา" ซึ่งเป็นส่วนหนึ่งของงานศึกษาค้นคว้าวิทยานิพนธ์

ในการศึกษาวิจัยเบื้องต้นนี้ หลักสูตรรัฐประศาสนศาสตรบัณฑิต สาขาวิชา รัฐประศาสนศาสตร์ พิจารณาแล้ว เห็นว่าท่านเป็นผู้ที่มีความรู้ ความเชี่ยวชาญในเรื่องนี้เป็นอย่างดี จึงได้ขอเชิญท่านเข้าร่วมการสนทนากลุ่มเฉพาะ เรื่อง "รูปแบบการพัฒนาการจัดการท่องเที่ยวบนพื้นที่เศรษฐกิจพิเศษในจังหวัดสงขลา" ในวันที่ศุกร์ที่ ๙ กรกฎาคม พ.ศ. ๒๕๖๔ เวลา ๑๕.๐๐ น. เป็นต้นไป ผ่านระบบ Zoom Video Conference ID: 4567898999 นิสิตหลักสูตรปริญญาตรีบัณฑิต สาขาวิชา รัฐประศาสนศาสตร์ มหาวิทยาลัยมหิดลของมหาวิทยาลัยราชภัฏวชิรเวศน์ หรือเป็นอย่างไรก็ได้โปรดแจ้งความประสงค์ของท่านด้วยดี และขอขอบพระคุณในความกรุณาเป็นอย่างสูงมา ณ โอกาสนี้

จึงเรียนมาเพื่อขอเชิญเข้าร่วมการสนทนากลุ่มเฉพาะ ตามวันเวลาดังกล่าว

(รองศาสตราจารย์ ดร.เบญจสิริศักดิ์ สุขะพานิช)
ผู้อำนวยการหลักสูตรบัณฑิตศึกษา
ภาควิชารัฐศาสตร์ คณะสังคมศาสตร์

ผู้ประสานงาน: นางสาวศศิธร ปิยะเจริญเดช
โทรศัพท์: ๐๒๓-๐๕๑-๕๕๕๕๕



บันทึกข้อความ

ส่วนงาน หลักสูตรบัณฑิตศึกษา ภาควิชารัฐศาสตร์ โทร. โทรสาร ๐-๒๕๒๔-๕๑๐๐ (ภายใน ๕๒๑๖)

ที่ ฮา ๕๑๐๕๒/ ๖ ๒๖/๖ วันที่ ๗ กรกฎาคม ๒๕๖๔

เรื่อง ขอเชิญเข้าร่วมการสนทนากลุ่มเฉพาะ (Focus Group Discussion)

เรียน อาจารย์ ดร.สมิทธิญา ฉัตรจรัสฟ้า อาจารย์ประจำภาควิชารัฐศาสตร์

เนื่องด้วย นางสาวศศิธร นามสกุล ปิยะเจริญเดช รหัสประจำตัวนิสิต ๒๒๐๑๑๐๕๒๔๔ มีชื่อหลักสูตรรัฐประศาสนศาสตรบัณฑิต สาขาวิชา รัฐประศาสนศาสตร์ มหาวิทยาลัยมหิดลของมหาวิทยาลัยราชภัฏวชิรเวศน์ ได้ทำการศึกษาวิจัยเรื่อง "รูปแบบการพัฒนาการจัดการท่องเที่ยวบนพื้นที่เศรษฐกิจพิเศษในจังหวัดสงขลา" ซึ่งเป็นส่วนหนึ่งของงานศึกษาค้นคว้าวิทยานิพนธ์

ในการศึกษาวิจัยเบื้องต้นนี้ หลักสูตรรัฐประศาสนศาสตรบัณฑิต สาขาวิชา รัฐประศาสนศาสตร์ พิจารณาแล้ว เห็นว่าท่านเป็นผู้ที่มีความรู้ ความเชี่ยวชาญในเรื่องนี้เป็นอย่างดี จึงได้ขอเชิญท่านเข้าร่วมการสนทนากลุ่มเฉพาะ เรื่อง "รูปแบบการพัฒนาการจัดการท่องเที่ยวบนพื้นที่เศรษฐกิจพิเศษในจังหวัดสงขลา" ในวันที่ศุกร์ที่ ๙ กรกฎาคม พ.ศ. ๒๕๖๔ เวลา ๑๕.๐๐ น. เป็นต้นไป ผ่านระบบ Zoom Video Conference ID: 4567898999 นิสิตหลักสูตรปริญญาตรีบัณฑิต สาขาวิชา รัฐประศาสนศาสตร์ มหาวิทยาลัยมหิดลของมหาวิทยาลัยราชภัฏวชิรเวศน์ หรือเป็นอย่างไรก็ได้โปรดแจ้งความประสงค์ของท่านด้วยดี และขอขอบพระคุณในความกรุณาเป็นอย่างสูงมา ณ โอกาสนี้

จึงเรียนมาเพื่อขอเชิญเข้าร่วมการสนทนากลุ่มเฉพาะ ตามวันเวลาดังกล่าว

(รองศาสตราจารย์ ดร.สุพล สุขะพานิช)
ผู้อำนวยการหลักสูตรบัณฑิตศึกษา
ภาควิชารัฐศาสตร์ คณะสังคมศาสตร์

ผู้ประสานงาน: นางสาวศศิธร ปิยะเจริญเดช
โทรศัพท์: ๐๒๓-๐๕๑-๕๕๕๕๕

ภาคผนวก ญ
ประมวลภาพจากการสนทนากลุ่มเฉพาะ
(Focus Group Discussion)



พระปลัดระพิน พุทธิสารโ, ผศ.ดร.
ตำแหน่ง อาจารย์ประจำหลักสูตรบัณฑิตศึกษา
สาขาวิชาการจัดการเชิงพุทธ ภาควิชารัฐศาสตร์
คณะสังคมศาสตร์มหาวิทยาลัยมหาจุฬาลงกรณ
ราชวิทยาลัย
สนทนากลุ่มเฉพาะ (Focus Group Discussion)
วันศุกร์ ที่ ๙ กรกฎาคม ๒๕๖๔
ผ่านระบบ Zoom Video Conference



พระมหาทศกฤษฏา กิตติโสภโณ, ผศ.ดร.
ตำแหน่ง เลขาธิการหลักสูตรบัณฑิตศึกษา
สาขาวิชาการจัดการเชิงพุทธ ภาควิชารัฐศาสตร์
คณะสังคมศาสตร์ มหาวิทยาลัยมหาจุฬาลงกรณ
ราชวิทยาลัย
สนทนากลุ่มเฉพาะ (Focus Group Discussion)
วันศุกร์ ที่ ๙ กรกฎาคม ๒๕๖๔
ผ่านระบบ Zoom Video Conference



รศ.ดร.สุรพล สุยะพรหม
ตำแหน่ง ผู้อำนวยการหลักสูตรบัณฑิตศึกษา
ภาควิชารัฐศาสตร์ คณะสังคมศาสตร์
มหาวิทยาลัยมหาจุฬาลงกรณราชวิทยาลัย
สนทนากลุ่มเฉพาะ (Focus Group Discussion)
วันศุกร์ ที่ ๙ กรกฎาคม ๒๕๖๔
ผ่านระบบ Zoom Video Conference



รศ.ดร.เกียรติศักดิ์ สุขเหลือ
ตำแหน่ง รองคณบดีคณะสังคมศาสตร์ ฝ่าย
วิชาการ มหาวิทยาลัยมหาจุฬาลงกรณราช
วิทยาลัย
สนทนากลุ่มเฉพาะ (Focus Group Discussion)
วันศุกร์ ที่ ๙ กรกฎาคม ๒๕๖๔
ผ่านระบบ Zoom Video Conference



ผศ.ดร.สุรียา รักษาเมือง
 ตำแหน่ง เลขานุการหลักสูตรบัณฑิตศึกษา
 สาขาวิชารัฐประศาสนศาสตร์ (นานาชาติ)
 ภาควิชารัฐศาสตร์ คณะสังคมศาสตร์
 มหาวิทยาลัยมหาจุฬาลงกรณราชวิทยาลัย
 สันทนาการกลุ่มเฉพาะ (Focus Group Discussion)
 วันศุกร์ ที่ ๙ กรกฎาคม ๒๕๖๔
 ผ่านระบบ Zoom Video Conference



อาจารย์ ดร.สมบัติ นามบุรี
 ตำแหน่ง อาจารย์ประจำภาควิชารัฐศาสตร์
 คณะสังคมศาสตร์ มหาวิทยาลัยมหาจุฬาลงกรณ
 ราชวิทยาลัย
 สันทนาการกลุ่มเฉพาะ (Focus Group Discussion)
 วันศุกร์ ที่ ๙ กรกฎาคม ๒๕๖๔
 ผ่านระบบ Zoom Video Conference



อาจารย์ ดร.อภิญา ฉัตรช่อฟ้า
 ตำแหน่ง อาจารย์ประจำภาควิชารัฐศาสตร์ คณะสังคมศาสตร์
 มหาวิทยาลัยมหาจุฬาลงกรณราชวิทยาลัย
 สันทนาการกลุ่มเฉพาะ (Focus Group Discussion)
 วันศุกร์ ที่ ๙ กรกฎาคม ๒๕๖๔
 ผ่านระบบ Zoom Video Conference



ดร.สิทธิพงษ์ สิทธิภัทรประภา
 ตำแหน่ง กรรมการสภาอุตสาหกรรมการท่องเที่ยวจังหวัดสงขลา
 สนทนากลุ่มเฉพาะ (Focus Group Discussion)
 วันศุกร์ ที่ ๙ กรกฎาคม ๒๕๖๔
 ผ่านระบบ Zoom Video Conference



ว่าที่พันตรี ดร.ไพฑูรย์ ปริญาธรรมกุล
 ตำแหน่ง ผู้อำนวยการยุทธศาสตร์และ
 งบประมาณ
 เทศบาลนครแม่สอด จังหวัดตาก
 สนทนากลุ่มเฉพาะ (Focus Group Discussion)
 วันศุกร์ ที่ ๙ กรกฎาคม ๒๕๖๔
 ผ่านระบบ Zoom Video Conference

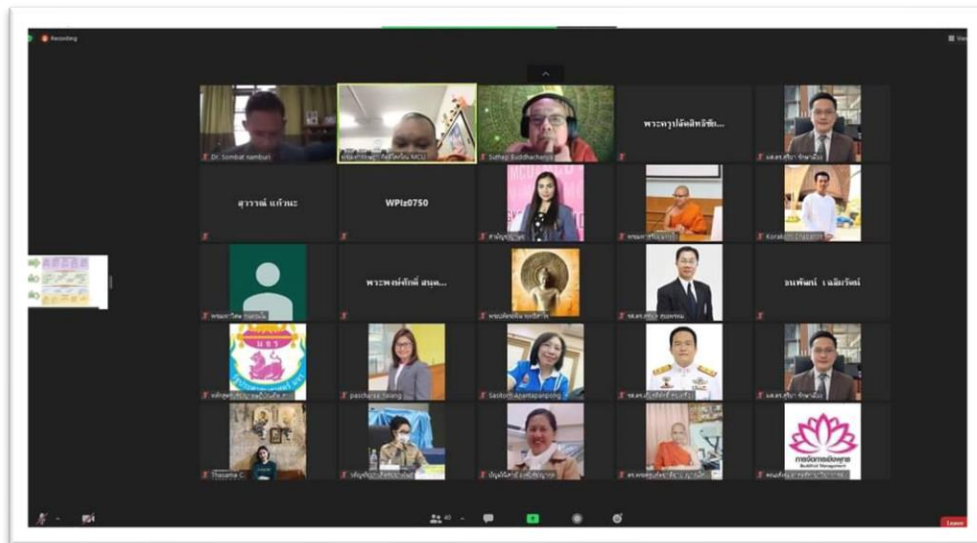

สนทนากลุ่มเฉพาะ (Focus Group Discussion)
วันศุกร์ ที่ ๙ กรกฎาคม ๒๕๖๔
ผ่านระบบ Zoom Video Conference

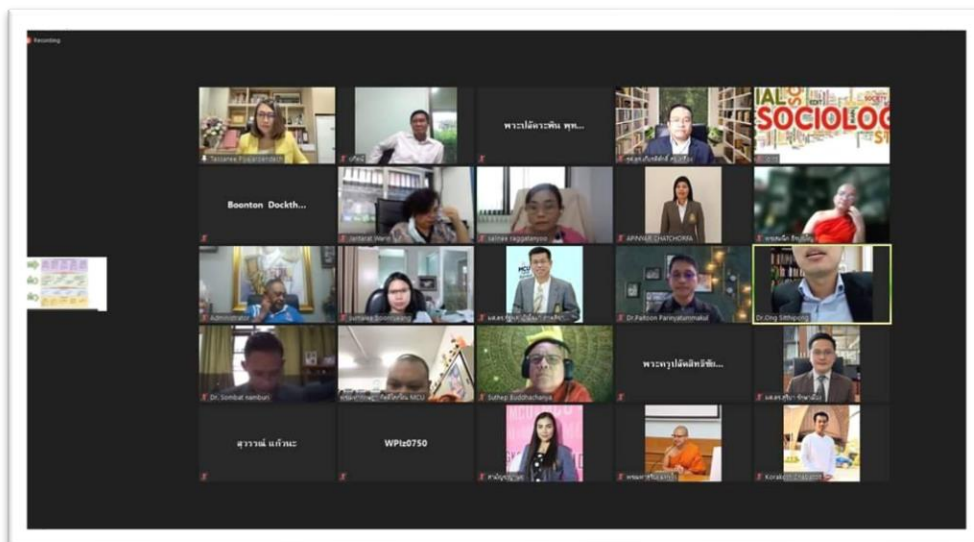

สนทนากลุ่มเฉพาะ (Focus Group Discussion)
วันศุกร์ ที่ ๙ กรกฎาคม ๒๕๖๔
ผ่านระบบ Zoom Video Conference

ประวัติผู้วิจัย



- ชื่อ** : นางสาวทัศนีย์ ปิยะเจริญเดช
: Mss.Tassanee Piyajaroendech
- วันเกิด** : ๑๖ มีนาคม ๒๕๑๕
- สถานที่เกิด** : จังหวัดสมุทรปราการ
- ที่อยู่ปัจจุบัน** : ๒๗๖/๗๔ หมู่บ้านมณีนทนาพระราม ๒-พุทธบูชา แขวงบางมด เขตทุ่งครุ กรุงเทพมหานคร ๑๐๑๔๐ โทร. ๐๒-๘๗๐๔๑๘๘, ๐๒-๘๗๐๔๑๘๙, มือถือ ๐๙๙-๐๕๘๘๘๘๘ E-mail: Tassnee.puuu@gmail.com
- การศึกษา** : ประถมศึกษา โรงเรียนวัดกลาง จังหวัดสมุทรปราการ
: มัธยมศึกษา โรงเรียนวัดทรงธรรม จังหวัดสมุทรปราการ
: ประกาศนียบัตรวิชาชีพ. (ปวช.). วิทยาลัยพณิชยการเชตุพน เขตราชบุรี บูรณะ กรุงเทพมหานคร
: ประกาศนียบัตรวิชาชีพชั้นสูง (ปวส.) วิทยาลัยเทคโนโลยีกิตติบริหารธุรกิจ กรุงเทพมหานคร
: พ.ศ. ๒๕๕๖ ปริญญาตรี คณะศิลปศาสตร์ สาขาการจัดการ มหาวิทยาลัยเกริก
: พ.ศ. ๒๕๕๘ รัฐศาสตรมหาบัณฑิต สาขาสื่อสารการเมือง มหาวิทยาลัยเกริก
- การทำงาน** : กรรมการผู้จัดการ. บริษัท ปันสุข 88. จำกัด
๒๔๙/๑๐๐ ซอยประชาอุทิศ ๕๔ แขวงบางมด เขตทุ่งครุ กรุงเทพมหานคร ๑๐๑๔๐
- ผลงานทางวิชาการ** : **งานวิจัย**
: ทัศนีย์ ปิยะเจริญเดช. “ปัจจัยที่มีผลต่อการตัดสินใจเลือกตั้งสมาชิกสภาผู้แทนราษฎร จังหวัดเพชรบุรี : ศึกษาห้วงเวลาปี พ.ศ. ๒๕๕๙”. **สารนิพนธ์ สาขาวิชาการสื่อสารการเมือง. บัณฑิตวิทยาลัย : มหาวิทยาลัยเกริก, ๒๕๕๙**
: **บทความวิจัย**
- ทัศนีย์ ปิยะเจริญเดช. “รูปแบบการพัฒนาการจัดการการท่องเที่ยวบนพื้นที่เศรษฐกิจพิเศษในจังหวัดสงขลา”. **วารสาร มจร. สังคมศาสตร์ปริทรรศน์.**
- ทัศนีย์ ปิยะเจริญเดช. “การกำเนิดรัฐตามแนวคิดของพระพุทธศาสนา”. **วารสารวิทยาลัยสงฆ์นครลำปาง. ปีที่ ๙ ฉบับที่ ๒ (พฤษภาคม - สิงหาคม, ๒๕๖๓): ๑๙๓-๒๐๒.**

- ทศนีย์ ปิยะเจริญเดช. “มุมมองการพัฒนาการท่องเที่ยวเชิงพุทธ”.

วารสารบัณฑิตศึกษา มหาวิทยาลัยราชภัฏวไลยอลงกรณ์ ในพระบรมราชูปถัมภ์. ปีที่ ๑๕ ฉบับที่ ๒ (พฤษภาคม-สิงหาคม, ๒๕๖๔) : ๒๖๔-๒๗๓.

- ทศนีย์ ปิยะเจริญเดช. “การพัฒนาการท่องเที่ยวบนพื้นที่เศรษฐกิจ” พิเศษ, วารสารพุทธจักร (ฉบับพิเศษ) : สัมมนาวิชาการระดับนานาชาติ ณ มหาวิทยาลัยพระพุทธศาสนาสิหนุราช ประเทศราชอาณาจักรกัมพูชา. (ฉบับพิเศษ) : ๓๙๒-๔๐๐.

การฝึกอบรม

: พ.ศ. ๒๕๖๑ หลักสูตรนวัตกรรมการบริหารในโลกยุคใหม่สำหรับนักบริหารระดับสูง รุ่นที่ ๑ NIDA MAX. สถาบันบัณฑิตพัฒนบริหารศาสตร์

: พ.ศ. ๒๕๖๑ หลักสูตร Advanced Retail Management ARM รุ่นที่ ๒๗ สถาบัน Panyapiwat Institute Of Management

: พ.ศ. ๒๕๖๑ หลักสูตรการบริหารงานตำรวจในยุคดิจิทัล PADA รุ่นที่ ๑

: พ.ศ. ๒๕๖๒ หลักสูตร พัฒนาศักยภาพความเป็นมืออาชีพสำหรับผู้บริหาร Work Like A Pro (W-LAP) รุ่นที่ ๑ วิทยาลัยการจัดการ มหาวิทยาลัยมหิดล

: พ.ศ. ๒๕๖๓ หลักสูตรการบริหารจัดการด้านความมั่นคงขั้นสูง รุ่นที่ ๑๑

ปีที่เข้าศึกษา

: พ.ศ. ๒๕๖๒

ปีที่สำเร็จการศึกษา

: พ.ศ. ๒๕๖๔