



พุทธบูรณาการส่งเสริมนโยบายการท่องเที่ยวเชิงสุขภาพอย่างยั่งยืนในบริเวณ
อุทยานแห่งชาติเขาใหญ่จังหวัดนครราชสีมา
INTEGRATED BUDDHIST ENHANCEMENT WELLNESS TOURISM POLICY FOR
SUSTAINABLE DEVELOPMENT IN KHAOYAI NATIONAL
PARKNAKHONRATCHASIMA PROVINCE

นางศศิพัทธ์ วัฒนรวีวงศ์

ดุษฎีนิพนธ์นี้เป็นส่วนหนึ่งของการศึกษา
ตามหลักสูตรปริญญาปรัชญาดุษฎีบัณฑิต
สาขาวิชารัฐประศาสนศาสตร์

บัณฑิตวิทยาลัย
มหาวิทยาลัยมหาจุฬาลงกรณราชวิทยาลัย
พุทธศักราช ๒๕๖๔



พุทธบูรณาการส่งเสริมนโยบายการท่องเที่ยวเชิงสุขภาพอย่างยั่งยืนในบริเวณ
อุทยานแห่งชาติเขาใหญ่จังหวัดนครราชสีมา

นางศศิพัชร์ วัฒนรวีวงศ์

ดุชนิพนธ์นี้เป็นส่วนหนึ่งของการศึกษา
ตามหลักสูตรปริญญาปรัชญาดุษฎีบัณฑิต
สาขาวิชารัฐประศาสนศาสตร์

บัณฑิตวิทยาลัย
มหาวิทยาลัยมหาจุฬาลงกรณราชวิทยาลัย
พุทธศักราช ๒๕๖๔

(ลิขสิทธิ์เป็นของมหาวิทยาลัยมหาจุฬาลงกรณราชวิทยาลัย)



Integrated Buddhist Enhancement Wellness Tourism Policy for
Sustainable Development in Khaoyai National
Parknakhonratchasima Province

Mrs. Saseepacha Wattanaraweewong

A Dissertation Submitted in Partial Fulfillment of
the Requirements for the Degree of
Doctor of Philosophy
(Public Administration)

Graduate School
Mahachulalongkornrajavidyalaya University

C.E. 2021

(Copyright by Mahachulalongkornrajavidyalaya University)



บัณฑิตวิทยาลัย มหาวิทยาลัยมหาจุฬาลงกรณราชวิทยาลัย อนุมัติให้นับดุขฎีนิพนธ์เรื่อง
“พุทธบูรณาการส่งเสริมนโยบายการท่องเที่ยวเชิงสุขภาพอย่างยั่งยืนในบริเวณอุทยานแห่งชาติเขาใหญ่
จังหวัดนครราชสีมา ” เป็นส่วนหนึ่งของการศึกษา ตามหลักสูตรปรัชญาดุขฎีบัณฑิต
สาขาวิชารัฐประศาสนศาสตร์

(พระมหากษัตริย์ วุฒิกโร, รศ. ดร.)

คณบดีบัณฑิตวิทยาลัย

คณะกรรมการตรวจสอบดุขฎีนิพนธ์

ประธานกรรมการ

(รศ. ดร. อัจฉรา หล่อตระกูล)

กรรมการ

(รศ. ดร. สุรพล สุขะพรหม)

กรรมการ

(รศ. ดร. เต็มศักดิ์ ทองอินทร์)

กรรมการ

(ศ. ดร. บุญทัน ดอกไธสง)

กรรมการ

(รศ. ดร. เกียรติศักดิ์ สุขเหลือง)

คณะกรรมการควบคุมดุขฎีนิพนธ์

ศ. ดร. บุญทัน ดอกไธสง

ประธานกรรมการ

รศ. ดร. เกียรติศักดิ์ สุขเหลือง

กรรมการ

ชื่อผู้วิจัย

(นางศศิพัชร วัฒนรวีวงศ์)

- ชื่อคุณนิพนธ์** : พุทธบูรณาการส่งเสริมนโยบายการท่องเที่ยวเชิงสุขภาพอย่างยั่งยืน
ในบริเวณอุทยานแห่งชาติเขาใหญ่จังหวัดนครราชสีมา
- ผู้วิจัย** : นางศศิพัชร วัฒนรวีวงศ์
- ปริญญา** : ปรัชญาคุณภักดิ์ (รัฐประศาสนศาสตร์)
- คณะกรรมการควบคุมคุณนิพนธ์**
- : ศ. ดร.บุญทัน ดอกไธสง, B.A. (Political Science), M.A.
(Political Development), Ph.D. (Leadership and Human
Behavior with Specialization in Urban Development)
 - : รศ. ดร.เกียรติศักดิ์ สุขเหลือง, พธ.บ. (การบริหารรัฐกิจ),
ศศ.ม. (การจัดการการพัฒนาสังคม), รป.ด. (รัฐประศาสนศาสตร์)
- วันสำเร็จการศึกษา** : ๑๑ กันยายน ๒๕๖๔

บทคัดย่อ

คุณนิพนธ์นี้มีวัตถุประสงค์คือ ๑. เพื่อศึกษาปัจจัยที่ส่งผลต่อการท่องเที่ยวเชิงสุขภาพอย่างยั่งยืนในบริเวณอุทยานแห่งชาติเขาใหญ่จังหวัดนครราชสีมา ๒. เพื่อศึกษาโมเดลความสัมพันธ์เชิงสาเหตุที่ส่งผลต่อการท่องเที่ยวเชิงสุขภาพอย่างยั่งยืนในบริเวณอุทยานแห่งชาติเขาใหญ่จังหวัดนครราชสีมา ๓. เพื่อนำเสนอโมเดลการส่งเสริมนโยบายการท่องเที่ยวเชิงสุขภาพอย่างความยั่งยืนในบริเวณอุทยานแห่งชาติเขาใหญ่จังหวัดนครราชสีมา การวิจัยครั้งนี้ดำเนินการตามระเบียบวิธีวิจัยแบบผสมวิธี โดยการวิจัยเชิงปริมาณ ใช้แบบสอบถามที่มีค่าความเชื่อมั่นทั้งฉบับเท่ากับ ๐.๙๗๘ เก็บข้อมูลจากกลุ่มตัวอย่าง นักท่องเที่ยว และผู้สนใจด้านการรักษาสุขภาพที่เดินทางมาท่องเที่ยวอุทยานแห่งชาติเขาใหญ่จังหวัดนครราชสีมา จำนวน ๕๕๐ คน วิเคราะห์ข้อมูลโดยใช้โปรแกรมสำเร็จรูปเพื่อการวิจัยทางสังคมศาสตร์ สถิติพรรณนาที่ใช้คือ ค่าความถี่ ค่าร้อยละ ค่าเฉลี่ย ส่วนเบี่ยงเบนมาตรฐาน และการวิเคราะห์โมเดลสมการโครงสร้าง (SEM) โดยใช้การวิเคราะห์องค์ประกอบเชิงยืนยัน (CFA) และการวิจัยเชิงคุณภาพด้วยการสัมภาษณ์เชิงลึก กับผู้ให้ข้อมูลสำคัญซึ่งเป็นผู้ทรงคุณวุฒิ จำนวน ๑๙ รูปหรือคน โดยแบบสัมภาษณ์ที่มีโครงสร้างซึ่งมีค่าดัชนีความตรงตามเนื้อหาเท่ากับ ๑ เพื่อนำมาสังเคราะห์เป็นตัวแบบจำลองและประเมินความถูกต้อง ความเหมาะสม ความเป็นไปได้ในการปฏิบัติ และการใช้ประโยชน์ โดยการสนทนากลุ่มเฉพาะจากผู้ทรงคุณวุฒิ จำนวน ๙ รูปหรือคน

ผลการวิจัยพบว่า

๑. ปัจจัยที่ส่งผลกระทบต่อการท่องเที่ยวเชิงสุขภาพอย่างยั่งยืนในบริเวณอุทยานแห่งชาติเขาใหญ่จังหวัดนครราชสีมา ประกอบด้วย ด้านนโยบายการท่องเที่ยวของภาครัฐ, ด้านปัจจัยที่ส่งผลกระทบต่อการท่องเที่ยวเชิงสุขภาพ, ด้านสุขภาวะองค์กร, ด้านไตรสิกขา และด้านการพัฒนาการท่องเที่ยวเชิงสุขภาพอย่างยั่งยืน ภาพรวมพบว่าอยู่ในระดับมากทุกด้าน ($\bar{X} = ๓.๗๕$, $S.D. = ๐.๘๖$)

๒. โมเดลความสัมพันธ์เชิงสาเหตุที่ส่งผลกระทบต่อการท่องเที่ยวเชิงสุขภาพอย่างยั่งยืนในบริเวณอุทยานแห่งชาติเขาใหญ่จังหวัดนครราชสีมา ทุกตัวแปรมีความสอดคล้องกับข้อมูลเชิงประจักษ์พิจารณาได้จากค่าสถิติ ไค-สแควร์ เท่ากับ ๔.๔๙, DF เท่ากับ ๒, P เท่ากับ .๑๐๖๑๒, GFI เท่ากับ .๙๙๙, AGFI เท่ากับ .๙๑๘, RMR เท่ากับ .๐๐๖๑๓, RMSEA เท่ากับ .๐๔๘ ค่าตัวแปรทั้งหมดในโมเดลสามารถอธิบายความแปรปรวนของปัจจัยที่ส่งผลกระทบต่อการท่องเที่ยวเชิงสุขภาพอย่างยั่งยืนในบริเวณอุทยานแห่งชาติเขาใหญ่จังหวัดนครราชสีมาได้ร้อยละ ๙๘

๓. โมเดลการส่งเสริมนโยบายการท่องเที่ยวเชิงสุขภาพอย่างความยั่งยืนในบริเวณอุทยานแห่งชาติเขาใหญ่จังหวัดนครราชสีมา พบว่า ไตรสิกขา ประกอบด้วย ๑) “ศีล” หลักฝึกอบรมความประพฤติทางกายและวาจา: พุทธถูกต้อง ทำถูกต้อง ปฏิบัติศีล ๕ ไม่ฆ่าสัตว์, ไม่ลักทรัพย์, ไม่โกหก, ไม่ประพฤติผิดในกาม, ไม่ดื่มของมึนเมา ๒) “สมาธิ” ฝึกอบรมจิตให้เกิดคุณธรรม มีสติ, จิตเป็นหนึ่ง, พัฒนาอารมณ์, จิตใจผ่องใส มีสมาธิ ๓) “ปัญญา” ฝึกอบรมปัญญาให้มีสติรู้เท่าทัน ให้เข้าใจ และรู้ตามความจริง ช่วยส่งเสริม ๑) การมีสุขภาพและความเป็นอยู่ที่ดี ๒) ความร่วมมือในการพัฒนาอย่างยั่งยืน ๓) ตระหนักรู้ในสิ่งแวดล้อม หลักไตรสิกขา ซึ่งเป็น หัวใจของพระพุทธศาสนา จะทำให้เกิดความสมดุลของชีวิต เป็นมนุษย์สุขสมบูรณ์ นำไปสู่เป้าหมายการพัฒนาการท่องเที่ยวเชิงสุขภาพอย่างยั่งยืน

- Dissertation: Title** : Integrated Buddhist Enhancement Wellness Tourism Policy for Sustainable Development in Khaoyai National Park Nakhonratchasima Province
- Researcher:** : Mrs. Saseepacha Wattanaraweewong
- Degree:** : Doctor of Philosophy (Public Administration)
- Dissertation Supervisory Committee:**
- : Prof. Dr.Boonton Dockthaisong, B.A. (Political Science), M.A. (Political Development), Ph.D. (Leadership and Human Behavior with Specialization in Urban Development)
 - : Assoc. Prof. Dr.Kiattisak Suklueang, B.A. (Public Administration), M.A. (Social Development Management), D.P.A. (Public Administration)
- Date of Graduation** : September 11, 2021

Abstract

Objectives of this research were: 1. To study factors affecting wellness tourism for sustainable development in Khaoyai National Park, Nakhonratchasima Province. 2. To study the causal relationship model that affected sustainable wellness tourism in Khaoyai National Park, Nakhonratchasima Province. 3. To propose a model of sustainable wellness tourism policy enhancement in Khaoyai National Park Nakhonratchasima Province. Methodology was the mixed methods: The quantitative research, data were collected with questionnaires that had validity value equal to 0.978 from 550 samples who were tourists who came touring in Khaoyai National Park and analyzed with social research program. The descriptive statistics used were frequency, percentage, mean and standard deviation and hypothesis test with structural model analysis (SEM) and confirmatory factor analysis, (CFA). The qualitative research, data were collected from 19 key informants with structured in-depth-interview. Data were analyzed by descriptive interpretation. Data were also collected from 9 participants.

Findings were as follows:

1. Factors affecting sustainable wellness tourism in Khaoyai National Park Nakhonratchasima Province consisted of: state tourism policy, factors of wellness tourism, holistic well-being, Threefold training and sustainable wellness tourism development. Each of these aspects, by overall, were at high level. ($\bar{X} = 3.75$ S.D. = 0.86).

2. Causal relationship model that affected the sustainable wellness tourism in Khaoyai National Park Nakhonratchasima Province was that all variables were consistent with empirical data from Chi-square value equal to 4.49, DF value equal to 2, P value equal to 0.10612, GFI equal to 0.999 AGFI equal to 0.918, RMR equal to 0.00613 and RMSEA equal to 0.048. The values of all variables in the model can explain the deviation of factors that affected the sustainable wellness tourism in Khaoyai National Park, Nakhonratchasima Province by 98 percent.

3. A model for sustainable wellness tourism policy enhancement in Khaoyai National Park Nakhonratchasima Province was found that the Threefold training consisted of: 1) "Sila"; the principle for training body and speech behavioral quotient; right speech, right action, right livelihood and five precepts observation by no killing, no stealing, no lying, no sexual misconduct, no intoxicants. 2) "Samadhi"; mind training for virtual morality, mindfulness, mind concentration, emotional quotient development, pure mind and spirit and concentration. 3) "Panna"; wisdom develops to have mindful awareness understanding, knowing the truth that promotes: (1) happiness and well-being, sustainable (2) sustainable development and (3) environment awareness. Threefold training, the heart of Buddhism induces the life balance, perfect human beings the lead to the target of sustainable wellness tourism.

กิตติกรรมประกาศ

ดุชนิพนธ์ เรื่อง พุทธบูรณาการส่งเสริมนโยบายการท่องเที่ยวเชิงสุขภาพอย่างยั่งยืนในบริเวณอุทยานแห่งชาติเขาใหญ่ จังหวัดนครราชสีมา สำเร็จลุล่วงไปได้ด้วยความอนุเคราะห์ให้คำปรึกษา แนะนำ และช่วยเหลือจากบุคคลหลายฝ่าย ซึ่งผู้วิจัยขอระบุนามไว้เพื่อแสดงความขอบคุณไว้ ดังนี้ ผู้วิจัยขอขอบพระคุณ รศ. ดร.สุรพล สุยะพรหม ผู้อำนวยการหลักสูตรบัณฑิตศึกษาด้านศึกษาศาสตร์ คณะศึกษาศาสตร์, ศ. ดร.บุญทัน ดอกไธสง ประธานกรรมการที่ปรึกษาดุชนิพนธ์ รศ. ดร.เกียรติศักดิ์ สุขเหลือ กรรมการที่ปรึกษาดุชนิพนธ์, คณะกรรมการการสอบดุชนิพนธ์ ๕ ท่าน, คณะกรรมการสอบป้องกันดุชนิพนธ์ ๕ ท่าน, ผู้เชี่ยวชาญในการตรวจเครื่องมือวิจัย ๕ ท่าน, ผู้ให้ข้อมูลสำคัญ ๑๙ ท่าน, ผู้ทรงคุณวุฒิการสนทนากลุ่มเฉพาะ ๙ ท่าน ที่ให้ความอนุเคราะห์ และเมตตาให้คำปรึกษาข้อชี้แนะ ข้อแนะนำ และข้อคิดเห็น ที่เป็นประโยชน์ต่อการทำดุชนิพนธ์ทุกขั้นตอน ตลอดจนให้กำลังใจแก่ผู้ทำวิจัยในการทำดุชนิพนธ์นี้ตลอดมา จนกระทั่งดุชนิพนธ์นี้สำเร็จลุล่วงด้วยดี ผู้วิจัยขอขอบพระคุณเป็นอย่างสูงไว้ ณ โอกาสนี้

นอกจากนั้นการวิจัยครั้งนี้สำเร็จลุล่วง ได้รับความอนุเคราะห์จากภาคส่วนราชการ, ภาคเอกชน, ผู้ประกอบการท่องเที่ยว และชุมชนท่องเที่ยวในพื้นที่อุทยานแห่งชาติเขาใหญ่นครราชสีมาที่ผู้วิจัยลงพื้นที่เก็บข้อมูล ขอขอบพระคุณ ท่านนายอำเภอปากช่อง, ท่านนายกเทศมนตรีเทศบาลอำเภอปากช่อง ที่ให้ความอนุเคราะห์ในการเก็บข้อมูลเพื่อศึกษาการวิจัยครั้งนี้, ขอขอบพระคุณเจ้าหน้าที่คณะศึกษาศาสตร์ทุกท่านที่เกี่ยวข้องกับการทำดุชนิพนธ์นี้ ขอขอบพระคุณ ดร.ลำพอง กลมกุล, นพ.นพพร ชื่นกลิ่น, นพ. มนต์รี ลักษณะสุวงศ์, คุณแม่ณีภา อาภาวสิน, นายชัยวัฒน์ วัฒนรวีวงศ์ และนายกชิตพัฒน์ วัฒนรวีวงศ์ บุตรชาย ที่คอยส่งเสริม สนับสนุน แนะนำ และให้กำลังใจ ตลอดระยะเวลาการทำดุชนิพนธ์นี้

สุดท้ายนี้ต้องขอขอบพระคุณมหาวิทยาลัยมหาจุฬาลงกรณราชวิทยาลัย ที่เปิดโอกาสสังคมแห่งการเรียนรู้ และประสบการณ์บนพื้นฐานของกัลยาณมิตร มิตรภาพของเพื่อนนิสิต สาขาวิชารัฐประศาสนศาสตร์ รุ่นที่ ๖ และสาขาวิชาศึกษาศาสตร์รุ่นที่ ๒ ทุกคนหรือคน ที่มีน้ำใจเอื้อเฟื้อ แบ่งปันร่วมภารกิจส่งเสริมในการเรียนรู้พัฒนาต่อยอด ให้เกิดแรงบันดาลใจ ผลักดัน เกื้อหนุนด้วยดีตลอดมา คุณค่าและประโยชน์ที่เกิดจากดุชนิพนธ์นี้ ขอยกคุณความดีนี้บูชาพระคุณขององค์สมเด็จพระสัมมาสัมพุทธเจ้า ตลอดถึง บิดา มารดา ครู อาจารย์ ผู้มีพระคุณทุกรูปหรือคน มา ณ โอกาสนี้

ศศิพัชร์ วัฒนรวีวงศ์

สิงหาคม ๒๕๖๔

สารบัญ

เรื่อง	หน้า
บทคัดย่อภาษาไทย	ก
บทคัดย่อภาษาอังกฤษ	ค
กิตติกรรมประกาศ	จ
สารบัญ	ฉ
สารบัญตาราง	ฅ
สารบัญแผนภาพ	ช
คำอธิบายสัญลักษณ์และคำย่อ	ด
บทที่ ๑ บทนำ	๑
๑.๑ ความเป็นมาและความสำคัญของปัญหา	๑
๑.๒ คำถามการวิจัย	๗
๑.๓ วัตถุประสงค์การวิจัย	๗
๑.๔ ขอบเขตการวิจัย	๗
๑.๕ สมมติฐานการวิจัย	๙
๑.๖ นิยามศัพท์เฉพาะที่ใช้ในการวิจัย	๑๐
๑.๗ ประโยชน์ที่ได้รับจากการวิจัย	๑๓
บทที่ ๒ แนวคิด ทฤษฎีและงานวิจัยที่เกี่ยวข้อง	๑๔
๒.๑ แนวคิดเกี่ยวกับการท่องเที่ยวและนโยบายการท่องเที่ยว	๑๔
๒.๒ แนวคิดเกี่ยวกับการท่องเที่ยวเชิงสุขภาพ	๕๘
๒.๓ แนวคิดเกี่ยวกับสุขภาวะองค์รวม	๗๓
๒.๔ แนวคิด ทฤษฎีเกี่ยวกับการพัฒนาที่ยั่งยืน	๘๓
๒.๕ หลักไตรสิกขา	๑๐๘
๒.๖ ข้อมูลบริบทเรื่องที่วิจัย	๑๒๔
๒.๗ งานวิจัยที่เกี่ยวข้อง	๑๓๕
๒.๘ กรอบแนวคิดในการวิจัย	๑๔๖
บทที่ ๓ วิธีดำเนินการวิจัย	๑๔๙
๓.๑ รูปแบบการวิจัย	๑๕๐
๓.๒ การออกแบบการวิจัยเชิงปริมาณ	๑๕๒

สารบัญ (ต่อ)

	เรื่อง	หน้า
	๓.๓ การออกแบบการวิจัยเชิงคุณภาพ	๑๖๗
บทที่ ๔	ผลการวิเคราะห์ข้อมูล	๑๗๔
	๔.๑ ผลการวิเคราะห์ข้อมูลเบื้องต้น	๑๗๕
	๔.๒ ผลการวิเคราะห์ข้อมูลตามวัตถุประสงค์	๑๘๘
	๔.๓ การสนทนากลุ่มเฉพาะ	๒๖๒
	๔.๔ องค์กรความรู้	๒๗๖
บทที่ ๕	สรุป อภิปรายผลและข้อเสนอแนะ	๒๘๔
	๕.๑ สรุปผลการวิจัย	๒๘๕
	๕.๒ อภิปรายผลการวิจัย	๒๙๐
	๕.๓ ข้อเสนอแนะ	๒๙๘
	บรรณานุกรม	๓๐๓
	ภาคผนวก	๓๑๗
	ภาคผนวก ก. เครื่องมือการวิจัยเชิงปริมาณและเชิงคุณภาพ	๓๑๘
	ภาคผนวก ข. หนังสือขอความอนุเคราะห์ผู้เชี่ยวชาญในการตรวจสอบเครื่องมือวิจัย	๓๓๓
	ภาคผนวก ค. ผลการวิเคราะห์ค่า (Index of Item Objective Congruence : IOC)	๓๓๖
	ภาคผนวก ง. หนังสือขอความอนุเคราะห์เก็บข้อมูลเพื่อตรวจสอบค่าความเชื่อมั่นของแบบสอบถาม (Try Out)	๓๔๐
	ภาคผนวก จ. ผลการวิเคราะห์ค่าความเชื่อมั่นของแบบสอบถาม (Reliability)	๓๔๒
	ภาคผนวก ฉ. หนังสือขอความอนุเคราะห์ในการเก็บรวบรวมข้อมูลเชิงปริมาณ	๓๔๖
	ภาคผนวก ช. หนังสือขอความอนุเคราะห์ในการเก็บรวบรวมข้อมูลเชิงคุณภาพ (In-dept Interview)	๓๔๘
	ภาคผนวก ซ. ประมวลภาพจากการสัมภาษณ์ผู้ให้ข้อมูลสำคัญ (In-dept Interview)	๓๕๔
	ภาคผนวก ฌ. หนังสือขอความอนุเคราะห์ในการเข้าร่วมสนทนากลุ่ม (Focus Group discussion)	๓๖๐

สารบัญ (ต่อ)

เรื่อง	หน้า
ภาคผนวก ก. ญ. ประมวลภาพจากการสนทนากลุ่มเฉพาะ (Focus Group discussion)	๓๖๔
ประวัติผู้วิจัย	๓๖๘

สารบัญตาราง

ตารางที่		หน้า
๒.๑	แสดงความหมายและความสำคัญของการท่องเที่ยว และรูปแบบการท่องเที่ยว	๒๕
๒.๒	แสดงตัวชี้วัดและค่าเป้าหมาย ยุทธศาสตร์ที่ ๑	๔๐
๒.๓	แสดงตัวชี้วัดและค่าเป้าหมาย ยุทธศาสตร์ที่ ๒	๔๐
๒.๔	แสดงตัวชี้วัดและค่าเป้าหมาย ยุทธศาสตร์ที่ ๓	๔๑
๒.๕	แสดงตัวชี้วัดและค่าเป้าหมาย ยุทธศาสตร์ที่ ๔	๔๑
๒.๖	แสดงตัวชี้วัดและค่าเป้าหมาย ยุทธศาสตร์ที่ ๕	๔๒
๒.๗	แสดงตัวชี้วัดและค่าเป้าหมาย ยุทธศาสตร์ที่ ๖	๔๒
๒.๘	แสดงเป้าหมายและตัวชี้วัดแผนย่อยการท่องเที่ยวเชิงการท่องเที่ยวงเชิงสร้างสรรค์และวัฒนธรรม	๔๓
๒.๙	แสดงเป้าหมายและตัวชี้วัดแผนย่อยการท่องเที่ยวเชิงธุรกิจ	๔๕
๒.๑๐	แสดงเป้าหมายและตัวชี้วัดแผนย่อยการท่องเที่ยวเชิงสุขภาพ ความงาม และแพทย์แผนไทย	๔๖
๒.๑๑	แสดงเป้าหมายและตัวชี้วัดแผนย่อยการท่องเที่ยวสำราญทางน้ำ	๔๗
๒.๑๒	แสดงเป้าหมายและตัวชี้วัดแผนย่อยการท่องเที่ยวเชื่อมโยงภูมิภาค	๔๗
๒.๑๓	แสดงเป้าหมายและตัวชี้วัดแผนย่อยการพัฒนาาระบบนิเวศการท่องเที่ยว	๔๘
๒.๑๔	แสดงแนวคิดเกี่ยวกับการท่องเที่ยวและนโยบายการท่องเที่ยวในประเทศไทย	๕๕
๒.๑๕	แสดงแนวคิดเกี่ยวกับการท่องเที่ยวเชิงสุขภาพ	๗๐
๒.๑๖	แสดงแนวคิดเกี่ยวกับสุขภาวะองค์กรรวม	๘๓
๒.๑๗	แสดงแนวคิดเกี่ยวกับการมีสุขภาพและความเป็นอยู่ที่ดี	๘๙
๒.๑๘	แสดงแนวคิดเกี่ยวกับการพัฒนาที่ยั่งยืน	๑๐๗
๒.๑๙	แสดงเปรียบเทียบการพัฒนาการท่องเที่ยวเชิงสุขภาพบนฐานคิดของหลักสุขภาพองค์รวม	๑๑๓
๒.๒๐	แสดงพุทธบูรณาการตามหลักไตรสิกขา	๑๑๙
๒.๒๑	แสดงข้อมูลบริบทเรื่องที่ว่าจ้าง	๑๓๒
๒.๒๒	แสดงงานวิจัยที่เกี่ยวข้อง	๑๔๒
๓.๑	แสดงค่าความเชื่อมั่นของแบบสอบถามจำแนกตามตัวแปรแฝง	๑๕๖

สารบัญตาราง (ต่อ)

ตารางที่		หน้า
๔.๑	แสดงข้อมูลทั่วไปของผู้ตอบแบบสอบถาม	๑๗๕
๔.๒	แสดงค่าสถิติเบื้องต้นของตัวแปรสังเกตได้ในโมเดลความสัมพันธ์เชิงสาเหตุที่แสดงอิทธิพลของตัวแบบ	๑๗๗
๔.๓	แสดงค่าเฉลี่ย ส่วนเบี่ยงเบนมาตรฐาน และระดับความคิดเห็นต่อการท่องเที่ยวเชิงสุขภาพอย่างยั่งยืนบริเวณอุทยานแห่งชาติเขาใหญ่ จังหวัดนครราชสีมา ด้านนโยบายการท่องเที่ยวภาครัฐ	๑๘๐
๔.๔	แสดงค่าเฉลี่ย ส่วนเบี่ยงเบนมาตรฐาน และระดับความคิดเห็นต่อการท่องเที่ยวเชิงสุขภาพอย่างยั่งยืนบริเวณอุทยานแห่งชาติเขาใหญ่ จังหวัดนครราชสีมา ปัจจัยที่ส่งผลต่อการท่องเที่ยวเชิงสุขภาพ	๑๘๑
๔.๕	แสดงค่าเฉลี่ย ส่วนเบี่ยงเบนมาตรฐาน และระดับความคิดเห็นต่อการท่องเที่ยวเชิงสุขภาพอย่างยั่งยืนบริเวณอุทยานแห่งชาติเขาใหญ่ จังหวัดนครราชสีมา สุขภาวะองค์กรรวม	๑๘๔
๔.๖	แสดงค่าเฉลี่ย ส่วนเบี่ยงเบนมาตรฐาน และระดับความคิดเห็นต่อการท่องเที่ยวเชิงสุขภาพอย่างยั่งยืนบริเวณอุทยานแห่งชาติเขาใหญ่ จังหวัดนครราชสีมา การฝึกอบรมความประพฤติทางกาย วาจา ใจ และสติปัญญา	๑๘๕
๔.๗	แสดงค่าเฉลี่ย ส่วนเบี่ยงเบนมาตรฐาน และระดับความคิดเห็นต่อการท่องเที่ยวเชิงสุขภาพอย่างยั่งยืนบริเวณอุทยานแห่งชาติเขาใหญ่ จังหวัดนครราชสีมา การท่องเที่ยวเชิงสุขภาพอย่างยั่งยืน	๑๘๖
๔.๘	แสดงค่าเฉลี่ย ส่วนเบี่ยงเบนมาตรฐาน สัมประสิทธิ์สหสัมพันธ์แบบเพียร์สันระหว่างตัวแปรในนโยบายการท่องเที่ยวของภาครัฐ	๑๘๘
๔.๙	แสดงผลการวิเคราะห์องค์ประกอบเชิงยืนยันของโมเดลการวัดองค์ประกอบนโยบายการ ท่องเที่ยวของภาครัฐ	๑๘๙
๔.๑๐	แสดงค่าเฉลี่ย ส่วนเบี่ยงเบนมาตรฐาน สัมประสิทธิ์สหสัมพันธ์แบบเพียร์สันระหว่างตัวแปรในองค์ประกอบปัจจัยที่ส่งผลต่อการท่องเที่ยวเชิงสุขภาพ	๑๙๐
๔.๑๑	แสดงผลการวิเคราะห์องค์ประกอบเชิงยืนยันของโมเดลการวัดองค์ประกอบปัจจัยการท่องเที่ยวเชิงสุขภาพ	๑๙๑
๔.๑๒	แสดงค่าเฉลี่ย ส่วนเบี่ยงเบนมาตรฐาน สัมประสิทธิ์สหสัมพันธ์แบบเพียร์สันระหว่างตัวแปรใน องค์ประกอบสุขภาวะองค์กรรวม	๑๙๓

สารบัญตาราง (ต่อ)

ตารางที่		หน้า
๔.๑๓	แสดงผลการวิเคราะห์องค์ประกอบเชิงยืนยันของโมเดลการวัด องค์ประกอบสุขภาวะองค์รวม	๑๙๔
๔.๑๔	แสดงค่าเฉลี่ย ส่วนเบี่ยงเบนมาตรฐาน สัมประสิทธิ์สหสัมพันธ์แบบเพียร์สัน ระหว่างตัวแปรในองค์ประกอบไตรสิกขา	๑๙๕
๔.๑๕	แสดงผลการวิเคราะห์องค์ประกอบเชิงยืนยันของโมเดลการวัด องค์ประกอบไตรสิกขา	๑๙๖
๔.๑๖	แสดงค่าเฉลี่ย ส่วนเบี่ยงเบนมาตรฐาน สัมประสิทธิ์สหสัมพันธ์แบบเพียร์สัน ระหว่างตัวแปรในองค์ประกอบกรทอ่งเที่ยวเชิงสุขภาพอย่างยั่งยืนบริเวณ อุทยานแห่งชาติเขาใหญ่ จังหวัดนครราชสีมา	๑๙๗
๔.๑๗	แสดงผลการวิเคราะห์องค์ประกอบเชิงยืนยันของโมเดลการวัดการ ทอ่งเที่ยวเชิงสุขภาพอย่างยั่งยืนในบริเวณอุทยานแห่งชาติเขาใหญ่ จังหวัดนครราชสีมา	๑๙๕
๔.๑๘	แสดงค่าเฉลี่ย ส่วนเบี่ยงเบนมาตรฐาน และค่าสัมประสิทธิ์สหสัมพันธ์แบบ เพียร์สันของตัวแปรสังเกตได้ในตัวแบบการส่งเสริมนโยบายการทอ่งเที่ยว เชิงสุขภาพอย่างยั่งยืนบริเวณอุทยานแห่งชาติเขาใหญ่	๒๐๓
๔.๑๙	แสดงค่าสถิติการวิเคราะห์แยกค่าสหสัมพันธ์ระหว่างตัวแปรแฝงและการ วิเคราะห์อิทธิพลของตัวแบบการส่งเสริมนโยบายการทอ่งเที่ยวเชิงสุขภาพอย่าง ยั่งยืนในบริเวณอุทยานแห่งชาติเขาใหญ่จังหวัดนครราชสีมา	๒๐๔
๔.๒๐	แสดงสรุปประเด็นสำคัญด้านนโยบายการทอ่งเที่ยวภาครัฐ	๒๒๖
๔.๒๑	แสดงสรุปประเด็นสำคัญปัจจัยที่ส่งผลต่อการทอ่งเที่ยวเชิงสุขภาพ	๒๓๘
๔.๒๒	แสดงสรุปประเด็นสำคัญด้านสุขภาวะองค์รวม	๒๔๖
๔.๒๓	แสดงสรุปประเด็นสำคัญปัจจัยด้านไตรสิกขา (ศีล, สมาธิ, ปัญญา)	๒๕๔
๔.๒๔	แสดงสรุปประเด็นสำคัญการทอ่งเที่ยวเชิงสุขภาพอย่างยั่งยืนในบริเวณ อุทยานแห่งชาติเขาใหญ่ จังหวัดนครราชสีมา	๒๖๑
๔.๒๕	แสดงผลการประเมินความเหมาะสมด้านการส่งเสริมนโยบายการ ทอ่งเที่ยวภาครัฐ	๒๖๒
๔.๒๖	แสดงผลการประเมินความเหมาะสมด้านการส่งเสริมการลงทุน	๒๖๓

สารบัญตาราง (ต่อ)

ตารางที่		หน้า
๔.๒๗	แสดงผลการประเมินความเหมาะสมด้านการพัฒนาปัจจัยพื้นฐานด้านบริการท่องเที่ยว	๒๖๔
๔.๒๘	แสดงผลการประเมินความเหมาะสมด้านส่งเสริมการตลาดและประชาสัมพันธ์	๒๖๕
๔.๒๙	แสดงผลการประเมินความเหมาะสมปัจจัยที่ส่งผลกระทบต่อการท่องเที่ยวเชิงสุขภาพด้านการเข้าถึงแหล่งท่องเที่ยว	๒๖๖
๔.๓๐	แสดงผลการประเมินความเหมาะสมปัจจัยที่ส่งผลกระทบต่อการท่องเที่ยวเชิงสุขภาพด้านกิจกรรมการท่องเที่ยว	๒๖๖
๔.๓๑	แสดงผลการประเมินความเหมาะสมปัจจัยที่ส่งผลกระทบต่อการท่องเที่ยวเชิงสุขภาพด้านสิ่งดึงดูดใจในการท่องเที่ยว	๒๖๗
๔.๓๒	แสดงผลการประเมินความเหมาะสมปัจจัยที่ส่งผลกระทบต่อการท่องเที่ยวเชิงสุขภาพ ด้านสิ่งอำนวยความสะดวก	๒๖๘
๔.๓๓	แสดงผลการประเมินความเหมาะสมปัจจัยที่ส่งผลกระทบต่อการท่องเที่ยวเชิงสุขภาพ ด้านพื้นที่ในการท่องเที่ยว	๒๖๙
๔.๓๔	แสดงผลการประเมินความเหมาะสมปัจจัยที่ส่งผลกระทบต่อการท่องเที่ยวเชิงสุขภาพด้านไตรสิกขา ด้านศีล	๒๗๐
๔.๓๕	แสดงผลการประเมินความเหมาะสมปัจจัยที่ส่งผลกระทบต่อการท่องเที่ยวเชิงสุขภาพด้านไตรสิกขา ด้านสมาธิ	๒๗๑
๔.๓๖	แสดงผลการประเมินความเหมาะสม ไตรสิกขา ด้านปัญญา	๒๗๒
๔.๓๗	แสดงผลการประเมินความเหมาะสม สุขภาวะองค์รวม ด้านสุขภาวะทางกาย	๒๗๒
๔.๓๘	แสดงผลการประเมินความเหมาะสม สุขภาวะองค์รวม ด้านสุขภาวะทางจิต	๒๗๓
๔.๓๙	แสดงผลการประเมินความเหมาะสม สุขภาวะองค์รวม ด้านสุขภาวะทางสังคม	๒๗๓
๔.๔๐	แสดงผลการประเมินความเหมาะสม สุขภาวะองค์รวม ด้านสุขภาวะทางปัญญา	๒๗๔

สารบัญตาราง (ต่อ)

ตารางที่		หน้า
๔.๔๑	แสดงผลการประเมินความเหมาะสม การพัฒนาการท่องเที่ยวเชิงสุขภาพ อย่างยั่งยืนด้านการมีสุขภาพและความเป็นอยู่ที่ดี	๒๗๔
๔.๔๒	แสดงผลการประเมินความเหมาะสม การพัฒนาการท่องเที่ยวเชิงสุขภาพ อย่างยั่งยืน ด้านความร่วมมือเพื่อพัฒนาที่ยั่งยืน	๒๗๕
๔.๔๓	แสดงผลการประเมินความเหมาะสม การพัฒนาการท่องเที่ยวเชิงสุขภาพ อย่างยั่งยืน ด้านจิตสำนึกในการดูแลสิ่งแวดล้อม	๒๗๕

สารบัญแผนภาพ

แผนภาพที่		หน้า
๒.๑	แสดงภาพรวมอุตสาหกรรมการท่องเที่ยว	๑๘
๒.๒	แสดงภาพรวมของอุตสาหกรรมการท่องเที่ยวเชิงสุขภาพ	๒๒
๒.๓	แสดงมูลค่าอุตสาหกรรมท่องเที่ยวโลก (Global Tourism Industry)	๒๔
๒.๔	แสดงภาพรวมแผนยุทธศาสตร์ระยะ ๒๐ ปี กับยุทธศาสตร์ด้านการท่องเที่ยว	๓๑
๒.๕	แสดงเป้าหมายและประเด็นยุทธศาสตร์ของยุทธศาสตร์กระทรวงการท่องเที่ยวและกีฬา ฉบับที่ ๔ (พ.ศ.๒๕๖๐ - ๒๕๖๔)	๓๙
๒.๖	แสดงคณะกรรมการนโยบายการท่องเที่ยวแห่งชาติทำงานเชื่อมโยงกับคณะกรรมการการท่องเที่ยวในทุกระดับชั้น	๕๓
๒.๗	แสดงการท่องเที่ยวเชิงสุขภาพ (Health Tourism)	๖๔
๒.๘	แสดงปัจจัยที่ส่งผลต่อการท่องเที่ยวเชิงสุขภาพ	๖๖
๒.๙	แสดงภาพการพัฒนาความหลากหลายคุณภาพและสร้างเอกลักษณ์การท่องเที่ยวไทย	๗๖
๒.๑๐	แสดงสุขภาวะองค์กรรวมแนวพุทธ	๗๘
๒.๑๑	แสดงเป้าหมายการพัฒนาที่ยั่งยืน (Sustainable Development Goals - SDGs)	๙๒
๒.๑๒	แสดงองค์ประกอบที่ก่อให้เกิดความตระหนักรู้	๑๐๔
๒.๑๓	แสดงหลักธรรมตามหลักไตรสิกขา	๑๑๘
๒.๑๔	แสดงกรอบแนวคิดการวิจัย	๑๔๘
๓.๑	แสดงการวิจัยแบบผสมวิธีด้วยวิธีการวิจัยเชิงปริมาณและเชิงคุณภาพ คู่ขนานและเท่าเทียมกัน (Equal and Parallel Qualitative and Quantitative Methods) แล้วยืนยันด้วยการทำสนทนากลุ่มเฉพาะ	๑๕๐
๓.๒	แสดงขั้นตอนการดำเนินการวิจัย	๑๕๑
๓.๓	แสดงจำนวนเส้นพารามิเตอร์ของโมเดลความสัมพันธ์เชิงสาเหตุแบบพุทธบูรณาการส่งเสริมนโยบายการท่องเที่ยวเชิงสุขภาพอย่างยั่งยืนในบริเวณอุทยานแห่งชาติเขาใหญ่ จังหวัดนครราชสีมา	๑๕๓
๓.๔	แสดงโมเดลสมการโครงสร้าง (Structural Equation Modeling: SEM)	๑๖๓

สารบัญแผนภาพ (ต่อ)

แผนภาพที่		หน้า
๓.๕	แสดงรูปแบบการวิจัยเชิงคุณภาพ	๑๖๘
๔.๑	แสดงผลการวิเคราะห์ห้องค้ประกอบเชิงยืนยันโมเดลการวัดนโยบายการ ท่องเที่ยวของภาครัฐ	๑๘๙
๔.๒	แสดงผลการวิเคราะห์ห้องค้ประกอบเชิงยืนยันโมเดลการวัดปัจจัยที่ ส่งผลต่อการท่องเที่ยวเชิงสุขภาพ	๑๙๒
๔.๓	แสดงผลการวิเคราะห์ห้องค้ประกอบเชิงยืนยันโมเดลการวัดสุขภาวะองค์ รวม	๑๙๔
๔.๔	แสดงผลการวิเคราะห์ห้องค้ประกอบเชิงยืนยันโมเดลการวัดไตรสิกขา	๑๙๖
๔.๕	แสดงผลการวิเคราะห์ห้องค้ประกอบเชิงยืนยันโมเดลการวัดการ ท่องเที่ยวเชิงสุขภาพอย่างยั่งยืน (SUSWEL) ในบริเวณอุทยานแห่งชาติ เขาใหญ่ จังหวัดนครราชสีมา	๑๙๘
๔.๖	แสดงโมเดลสมการโครงสร้างการส่งเสริมนโยบายการท่องเที่ยวเชิงสุขภาพ อย่างยั่งยืนในบริเวณอุทยานแห่งชาติเขาใหญ่ จังหวัดนครราชสีมา	๒๐๐
๔.๗	แสดงโมเดลจำลองของพุทธบูรณาการส่งเสริมนโยบายการท่องเที่ยวเชิง สุขภาพอย่างยั่งยืนในบริเวณอุทยานแห่งชาติเขาใหญ่ จังหวัดนครราชสีมา	๒๐๙
๔.๘	แสดงด้านการจัดการทรัพยากรการท่องเที่ยวเชิงสุขภาพและ สิ่งแวดล้อม	๒๓๑
๔.๙	แสดงด้านการสร้างการมีส่วนร่วมของชุมชนท้องถิ่นและผู้ที่เกี่ยวข้อง	๒๓๓
๔.๑๐	แสดงด้านการส่งเสริมและพัฒนากการท่องเที่ยวเชิงสุขภาพ	๒๓๔
๔.๑๑	แสดงด้านการส่งเสริมการลงทุน	๒๓๖
๔.๑๒	แสดงด้านการพัฒนาปัจจัยพื้นฐานด้านการบริการท่องเที่ยว	๒๓๙
๔.๑๓	แสดงด้านการส่งเสริมการตลาดและการประชาสัมพันธ์	๒๒๑
๔.๑๔	แสดงการเข้าถึงแหล่งท่องเที่ยว	๒๒๗
๔.๑๕	แสดงกิจกรรมการท่องเที่ยวเชิงสุขภาพ	๒๒๘
๔.๑๖	แสดงสิ่งดึงดูดใจในการท่องเที่ยว	๒๓๐
๔.๑๗	แสดงพื้นที่ในการท่องเที่ยว	๒๓๓
๔.๑๘	แสดงสิ่งอำนวยความสะดวก	๒๓๕
๔.๑๙	แสดงการเป็นเจ้าบ้านที่ดี	๒๓๗

สารบัญแผนภาพ (ต่อ)

แผนภาพที่		หน้า
๔.๒๐	แสดงปัจจัยที่ส่งผลต่อการท่องเที่ยวเชิงสุขภาพ	๒๓๘
๔.๒๑	แสดงสุขภาวะทางด้านร่างกาย	๒๓๙
๔.๒๒	แสดงสุขภาวะทางด้านสังคม	๒๔๐
๔.๒๓	แสดงสุขภาวะทางด้านจิตใจ	๒๔๒
๔.๒๔	แสดงสุขภาวะทางด้านปัญญา	๒๔๓
๔.๒๕	แสดงสุขภาวะองค์รวม	๒๔๕
๔.๒๖	แสดงการฝึกอบรมความประพฤติทางกายและวาจา (ศีล)	๒๔๗
๔.๒๗	แสดงการฝึกอบรมจิตให้เกิดคุณธรรม (สมาธิ)	๒๔๙
๔.๒๘	แสดงการฝึกอบรมปัญญาให้มีสติรู้เท่าทัน (ปัญญา)	๒๕๐
๔.๒๙	แสดงกระบวนการพัฒนาคนด้วยการฝึกอบรมด้านความประพฤติปฏิบัติ (ศีล, สมาธิ, ปัญญา)	๒๕๓
๔.๓๐	แสดงการสร้างสุขภาพและความเป็นอยู่ที่ดี	๒๕๔
๔.๓๑	แสดงการสร้างความร่วมมือของนักท่องเที่ยวเชิงสุขภาพ	๒๕๖
๔.๓๒	แสดงการสร้างจิตสำนึกในการดูแลสิ่งแวดล้อม	๒๕๗
๔.๓๓	แสดงการสร้างคุณค่าร่วมการท่องเที่ยวเชิงสุขภาพ	๒๕๙
๔.๓๔	แสดงการท่องเที่ยวเชิงสุขภาพอย่างยั่งยืน	๒๖๑
๔.๓๕	แสดงองค์ความรู้ที่ได้จากการวิจัย	๒๗๗
๔.๓๖	แสดงองค์ความรู้ที่ได้สังเคราะห์จากการวิจัย	๒๘๐

คำอธิบายสัญลักษณ์และคำย่อ

อักษรย่อในดัชนีฉบับนี้ ใช้อ้างอิงจากพระไตรปิฎกภาษาบาลี/พระไตรปิฎกภาษาไทย ฉบับมหาจุฬาลงกรณราชวิทยาลัย ส่วนคัมภีร์ อรรถกถาบาลี/ภาษาไทย ใช้ฉบับมหาจุฬาลงกรณราชวิทยาลัย พ.ศ.๒๕๓๙

การอ้างอิงพระไตรปิฎก จะระบุ เล่ม/หน้า/ข้อ หลังอักษรย่อชื่อคัมภีร์ เช่น ที.สี. (บาลี) ๙/๒๗๖/๙๗, ที.สี. (ไทย) ๙/๒๗๖/๙๘. หมายถึง ทีฆนิกาย สิลกขนฺธวคฺคปาติ ภาษาบาลี เล่ม ๙ ข้อ ๒๗๖ หน้า ๙๗ ฉบับมหาจุฬาลงกรณราชวิทยาลัย พ.ศ.๒๕๓๙, ทีฆนิกาย สิลขนฺธวคฺค ภาษาไทย เล่ม ๙ ข้อ ๒๗๖ หน้า ๙๘ ฉบับมหาจุฬาลงกรณราชวิทยาลัย พ.ศ.๒๕๓๙

ส่วนคัมภีร์อรรถกถา จะระบุชื่อคัมภีร์ ลำดับเล่ม(ถ้ามี) /หน้า เช่น ที.สี.อ. (บาลี) ๑/๒๗๖/๒๔๐ หมายถึง ทีฆนิกาย สุมงฺคฺลวิลาสิณี สิลกขนฺธวคฺคอฎฺฐกถา ภาษาบาลี เล่ม ๑ ข้อ ๒๗๖ หน้า ๒๔๐ ฉบับมหาจุฬาลงกรณราชวิทยาลัย ตามลำดับดังนี้

๑. คำอธิบายคำย่อในภาษาไทย

ก. คำย่อชื่อคัมภีร์พระไตรปิฎก

พระสุตตันตปิฎก/พระอภิธรรมปิฎก

คำย่อ		ชื่อคัมภีร์	ภาษา
อง.สุตตก.(ไทย)	=	สุตตันตปิฎก	อังคุตตรนิกาย สัตตกนิบาต (ภาษาไทย)
อง.อฎฐก.(ไทย)	=	สุตตันตปิฎก	อังคุตตรนิกาย อฎฐกนิบาต (ภาษาไทย)
อง.นวก.(ไทย)	=	สุตตันตปิฎก	อังคุตตรนิกาย นวกนิบาต (ภาษาไทย)
อง.ทสก.(ไทย)	=	สุตตันตปิฎก	อังคุตตรนิกาย ทสกนิบาต (ภาษาไทย)
อภิ.วิ.(ไทย)	=	อภิธรรมปิฎก	วิภังค์ (ภาษาไทย)

บทที่ ๑

บทนำ

๑.๑ ความเป็นมาและความสำคัญของปัญหา

๑.๑.๑ ความเป็นมา

สถานการณ์การท่องเที่ยวของโลก UNWTO คาดว่าการเติบโตของตลาดการท่องเที่ยวเฉลี่ยในช่วง ๑๐ปี (๒๕๕๙-๒๕๖๘) ในอัตราร้อยละ ๓.๘ การท่องเที่ยวโลกยังขยายตัวอย่างต่อเนื่อง และพฤติกรรมการเดินทางของนักท่องเที่ยวชาวยุโรป และชาวสหรัฐอเมริกา นิยมประเทศไทยเป็นประเทศจุดหมายปลายทางในการท่องเที่ยว จึงทำให้ประเทศไทยมีโอกาสในการพัฒนาตลาดและขยายตลาดนักท่องเที่ยวชาวยุโรป และสหรัฐอเมริกาเพิ่มขึ้น แนวโน้มการท่องเที่ยวของโลกมุ่งสู่การท่องเที่ยวอย่างยั่งยืน การพัฒนาการท่องเที่ยวจึงต้องมีความสมดุลในด้านเศรษฐกิจ ด้านสังคมและวัฒนธรรม ด้านทรัพยากรธรรมชาติและสิ่งแวดล้อม^๑

จากการที่ภาครัฐของไทย กำหนดแผนยุทธศาสตร์การพัฒนาให้ประเทศไทยเป็นศูนย์กลางบริการทางการแพทย์ในระดับเอเชีย (Medical Hub of Asia) และเป็นศูนย์กลางการให้บริการทางด้านสุขภาพ (Health Hub) ซึ่งประเทศไทยมีศักยภาพและข้อได้เปรียบทางการแข่งขันในภูมิภาคเอเชีย (Competitive Advantage) มีความพร้อมในด้านธุรกิจรักษาพยาบาล ธุรกิจส่งเสริมสุขภาพ ธุรกิจผลิตภัณฑ์สุขภาพและสมุนไพรไทย ธุรกิจบริการรักษาพยาบาล ถือเป็นธุรกิจหลักที่สำคัญ โดยโรงพยาบาลเอกชนที่มีศักยภาพในการรองรับผู้ใช้บริการชาวต่างประเทศมากกว่า ๑๐๐ แห่ง การพัฒนาและส่งเสริมประเทศไทยให้เป็นศูนย์กลางด้านการท่องเที่ยวเชิงสุขภาพ เพื่อยุทธศาสตร์การพัฒนาไทยให้เป็นศูนย์กลางสุขภาพนานาชาติ ๑๐ ปี (๒๕๕๙-๒๕๖๘) และมุ่งสู่ศูนย์กลางการท่องเที่ยวเชิงสุขภาพ (Medical & Wellness) กำลังเดินหน้าอย่างได้ผล ตลาดการท่องเที่ยวเชิงสุขภาพทั่วโลกมีมูลค่า ๑.๖ ล้านล้านบาท ขยายตัวปีละเกือบ ๑๐ เปอร์เซ็นต์ช่วยสร้างรายได้นำเงินเข้าประเทศ ในปี ๒๕๕๘ พบว่ามีนักท่องเที่ยวชาวต่างประเทศที่เดินทางเข้ามาในประเทศไทยตั้งใจเข้ามาใช้บริการทางการแพทย์ถึง ๑.๔๒ ล้านราย สำนักงานปลัดกระทรวงการท่องเที่ยวและกีฬาได้จากการท่องเที่ยวเชิงการแพทย์ มูลค่าถึง ๙๖,๙๓๐ ล้านบาท ทำให้เกิด

^๑ ศราวุธ ผิวแดง, “การพัฒนาการท่องเที่ยวอย่างยั่งยืน”, ในเอกสารประกอบการสอน **บทที่ ๒ องค์ประกอบของการพัฒนาการท่องเที่ยวอย่างยั่งยืน**, (อุดรธานี : โรงพิมพ์มหาวิทยาลัยราชภัฏอุดรธานี, ๒๕๕๘), หน้า ๑๓.

ธุรกิจต่อเนื่อง เช่นธุรกิจการท่องเที่ยว ธุรกิจโรงแรม ธุรกิจร้านอาหาร ธุรกิจด้านบริการอื่น ๆ ฯลฯ รวมทั้งเกิดการสร้างอาชีพ กระจายรายได้ และเกิดการจ้างงานในสาขาอาชีพต่าง ๆ^๒

การท่องเที่ยวประเทศไทยเล็งเห็นธุรกิจที่เชื่อมต่อ และกำหนดนโยบายในการส่งเสริมการท่องเที่ยวเชิงสุขภาพ และพัฒนาให้เป็นที่ไปในทิศทางที่เหมาะสม สถานการณ์แนวโน้มการท่องเที่ยวเชิงสุขภาพในประเทศไทย มีอัตราการเติบโตเพิ่มขึ้นทุก ๆ ปี อย่างต่อเนื่อง ส่งผลให้การท่องเที่ยวเชิงสุขภาพเป็นที่รู้จักของคนไทย ประกอบกับการตื่นตัวในเรื่องการดูแลสุขภาพของประชากรโลก กระแสนิยมเรื่องสุขภาพส่งผลให้นักท่องเที่ยวทั่วโลกแสวงหาความพึงพอใจเพื่อการมีสุขภาพดี (Healthy) ปัจจุบันพบว่านักท่องเที่ยวที่เดินทางมาเพื่อท่องเที่ยวเชิงสุขภาพ (Health Tourism) มีความต้องการที่จะมีสุขภาพดี จึงลงทุนเดินทางเพื่อแสวงหาการมีสุขภาพที่ดี มีการเคลื่อนไหวนักท่องเที่ยวจากประเทศที่พัฒนาแล้ว ไปยังกลุ่มประเทศที่กำลังพัฒนา แนวโน้มของการท่องเที่ยวเชิงสุขภาพในระดับโลกจะประกอบไปด้วย สิ่งอำนวยความสะดวกด้านสปาในโรงแรม การใช้ชาวน้ำและการนวด การผ่าตัดเสริมความงาม กิจกรรมนันทนาการกลางแจ้ง กีฬา การวิ่ง - เดินการกุศล การเข้าฟิตเนส การต่อมอย การเล่นโยคะ รวมถึงการรับประทานอาหารเพื่อสุขภาพ ผักและผลไม้ปลอดสารพิษ ผลผลิตแบบเกษตรอินทรีย์ ในระดับท้องถิ่นจะใช้ทรัพยากรที่มีในท้องถิ่นที่มีความโดดเด่น การรักษาสุขภาพโดยใช้ส่วนผสมในท้องถิ่น ซึ่งแนวคิดการรักษาสุขภาพในแถบเอเชีย จะเน้นเรื่องความสมดุลของร่างกาย จิตใจและจิตวิญญาณ คนทั่วโลกพยายามแสวงหาแหล่งรักษาพยาบาลที่ดีกว่า ถูกกว่า และเร็วกว่านอกประเทศ ผนวกกับการเติบโตของการท่องเที่ยว จึงทำให้การท่องเที่ยวเชิงสุขภาพเติบโตขึ้นอย่างต่อเนื่อง การท่องเที่ยวเชิงการแพทย์ (Medical Tourism) ของไทยมีความโดดเด่นระดับโลก ในขณะที่การท่องเที่ยวเชิงสุขภาพ (Wellness Tourism) ยังไม่โดดเด่นมากนัก แต่สามารถตอบสนองนักท่องเที่ยวได้หลากหลายกว่า การท่องเที่ยวเชิงสุขภาพ (Wellness Tourism) และ การท่องเที่ยวเชิงการแพทย์ (Medical Tourism) มีรูปแบบการตอบสนองต่อความต้องการของนักท่องเที่ยวที่แตกต่างกัน ในบางกรณีอาจเชื่อมโยงถึงทั้งสองอย่าง การท่องเที่ยวเชิงการแพทย์ (Medical Tourism) เน้นเรื่องการรักษาโรคที่มีความซับซ้อน และ การท่องเที่ยวเชิงสุขภาพ (Wellness Tourism) เน้นในส่วนที่ไม่ใช่บริการทางการแพทย์ ที่รวมเอาแพทย์แผนโบราณ สปา และผลิตภัณฑ์สมุนไพรเข้าไว้ด้วย^๓

การท่องเที่ยวเชิงสุขภาพของโลก (Global Wellness Tourism) เศรษฐกิจเชิงสุขภาพ (Wellness Economy) มีขนาดประมาณ ๓.๔ ล้านล้านดอลลาร์สหรัฐฯ ในปี ๒๐๑๓ ประเทศที่มีอัตราการเติบโตในอุตสาหกรรมการท่องเที่ยวเชิงสุขภาพอย่างรวดเร็วในอันดับต้นๆ ได้แก่ ประเทศจีน

^๒ สำนักข่าวกรมประชาสัมพันธ์, [ออนไลน์], แหล่งที่มา : <http://www.theworks.co.th/blog/๒๐๑๘/๑๐/๒๔/health-tourism> [๑๐ กุมภาพันธ์ ๒๕๖๓].

^๓ วารสารวิชาการสถาบันพลศึกษา, ปีที่ ๑๐ ฉบับที่ ๑, (มกราคม - เมษายน ๒๕๖๑).

สหรัฐอเมริกา อินเดีย เวียดนาม อินโดนีเซีย ไทย ตุรกี และโมร็อกโก ส่วนอินเดียจัดอยู่ในอันดับแรก สำหรับการเติบโตด้านการเดินทางเพื่อดูแลสุขภาพ สำหรับการท่องเที่ยวเชิงสุขภาพ (Wellness Tourism) ของประเทศไทย เป็นส่วนหนึ่งของการนำเอาภูมิปัญญาชาวบ้าน ศาสตร์การดูแลสุขภาพแบบดั้งเดิมมาใช้เป็นส่วนหนึ่งของการดูแลสุขภาพส่งผลทำให้การบริการเชิงสุขภาพของไทยมีความโดดเด่น และหลากหลายจนเป็นที่ยอมรับของทั่วโลก แนวการดูแลสุขภาพแบบองค์รวม การนำนวดแผนไทย สปา โยคะ ฤๅษีดัดตน การทำสมาธิ การฟื้นฟูจิตใจ และร่างกายควบคู่ไปกับการดูแลสุขภาพแบบองค์รวม ตลอดจนกิจกรรมล้างพิษ การดูแลเรื่องอาหารการกิน สิ่งเหล่านี้ทำให้การท่องเที่ยวเชิงสุขภาพของไทยมีบริบทเฉพาะ สามารถตอบสนองความต้องการนักท่องเที่ยวได้ทุกระดับตั้งแต่ High-end จนถึงทุกระดับ การท่องเที่ยวเชิงสุขภาพ มีวัตถุประสงค์เพื่อการดูแลสุขภาพเป็นหลัก โดยทั่วไปจะผนวกกิจกรรมการท่องเที่ยวด้านอื่นเข้าไว้ด้วย ด้วยจุดเด่นของประเทศไทยเป็นเมืองพุทธศาสนา คนไทยมีวัฒนธรรมการให้ความเคารพ มีความเกรงใจ มีกิริยาที่อ่อนน้อมเป็นมิตร อีกทั้งค่าใช้จ่ายการท่องเที่ยวมีราคาถูก จึงทำให้ชาวต่างประเทศหลั่งไหลเข้ามาท่องเที่ยวในประเทศไทยเพิ่มขึ้นทุกปี^๔

ประเทศไทยมีทรัพยากรธรรมชาติที่มีความโดดเด่นสวยงามและอุดมสมบูรณ์ มีแหล่งท่องเที่ยวทางธรรมชาติ และสิ่งที่มีมนุษย์สร้างขึ้นอย่างหลากหลาย รวมทั้งมีวัฒนธรรมประเพณีที่เป็นเอกลักษณ์ในท้องถิ่น ล้วนเป็นสิ่งที่ดึงดูดนักท่องเที่ยวชาวไทยและชาวต่างประเทศ การท่องเที่ยวอุทยานแห่งชาติเขาใหญ่จังหวัดนครราชสีมา เป็นเส้นทางท่องเที่ยวที่สามารถรับนักท่องเที่ยวได้ตลอดทั้งปี ซึ่งเป็นแหล่งท่องเที่ยวทางธรรมชาติ มีนักท่องเที่ยวทั้งชาวไทยและต่างชาติ บริเวณพื้นที่อุทยานแห่งชาติเขาใหญ่ถือเป็นแหล่งธรรมชาติที่มีป่าไม้สมบูรณ์ มีอากาศที่ดี บริสุทธิ์เป็นอันดับ ๗ ของโลก และได้รับการขึ้นทะเบียนเป็นมรดกโลก ทำให้นักท่องเที่ยวทั่วโลกรู้จักและเดินทางมาท่องเที่ยวเพิ่มมากขึ้นทุกปี อีกทั้งความสมบูรณ์ของดินในพื้นที่บริเวณอุทยานแห่งชาติเขาใหญ่ มีความอุดมสมบูรณ์ ทำให้เป็นแหล่งผลิตพืชผลทางเกษตร ผัก และผลไม้ ที่สำคัญของภาคตะวันออกเฉียงเหนือ และป้อนผลผลิตไปยังกรุงเทพฯ และจังหวัดในพื้นที่อีสาน ไม่เพียงแต่เป็นการเกษตรที่เน้นเรื่องของเกษตรอินทรีย์และปลอดภัยแล้ว ในพื้นที่บริเวณแห่งนี้ยังมีวิวทิวทัศน์ที่สวยงามด้วยบรรยากาศของทิวเขาที่ล้อมรอบ การเดินทางที่สะดวกสบาย ตลอดจนมีการพัฒนาต่อยอดในสินค้าเชิงสุขภาพ ทำให้พื้นที่บริเวณนี้ได้ความนิยมเพิ่มขึ้นอย่างรวดเร็ว^๕

เส้นทางการท่องเที่ยวการเกษตรผสมผสานกับแหล่งท่องเที่ยวในเชิงสุขภาพ ซึ่งมีเสน่ห์ต่างจากที่อื่นแล้ว ยังมีการผสมผสานเรื่องของการเรียนรู้ในแต่ละแหล่งท่องเที่ยว ทำให้นักท่องเที่ยวที่มา

^๔ Global Wellness Institute, *Global Spa & Wellness Economy Monitor*, New York: Global Wellness Institute, 2014, pp.13-45.

^๕ Travel MThai, **๑๖ ที่เที่ยวหน้าหนาว เขาใหญ่ ไปแล้วฟินเวอร์**, [ออนไลน์], แหล่งที่มา : <https://travel.mthai.com>, [๒๐ พฤษภาคม ๒๕๖๒].

เยือนได้รับความสุขแล้วยังความรู้จักกลับไปอีกด้วย ความหลากหลายของสินค้าทางการท่องเที่ยวไม่ว่าจะเป็นเรื่องของการเกษตร เช่น สวนผักปากช่อง เดลี่โฮม ไร่ถั่วต่าง ๆ แหล่งท่องเที่ยวเชิงสุขภาพ เช่น เขาใหญ่พาราโนมาฟาร์ม อาหารอร่อยเช่น ร้านช็อกโกแลตแพคเตอร์ ร้านยั้งข้าว ยังมีส่วนผสมของความสุขที่ครอบครัวจะได้รับเรียนรู้ต่าง ๆ ไม่ว่าจะเป็นสวนช่อนิลบิ ฟาร์มโชคชัย และแหล่งท่องเที่ยวอื่น ๆ อีกมากมายและที่สำคัญที่สุดคืออุทยานแห่งชาติเขาใหญ่ แหล่งท่องเที่ยวทางธรรมชาติที่ขึ้นทะเบียนมรดกโลก ที่ยังคงมีมนต์เสน่ห์ดึงดูดนักท่องเที่ยวเข้ามาในเส้นทางนี้ได้เป็นอันมาก จากความหลากหลายของสินค้าการท่องเที่ยว เป้าหมายการสร้างเครือข่ายความร่วมมืออนุรักษ์ของการท่องเที่ยวในเชิงพุทธบูรณาการเพื่อส่งเสริมสุขภาพ และเพื่อการพัฒนาที่ยั่งยืน ให้เกิดการแลกเปลี่ยนเสริมภารกิจระหว่างอุทยานแห่งชาติเขาใหญ่ กับสภาองค์กรชุมชนตำบลรอบ ๆ อุทยานแห่งชาติเขาใหญ่ ในจังหวัดนครราชสีมา และส่งเสริมการจัดทำแผนความร่วมมือ ทั้งในระดับตำบล จังหวัด และเครือข่าย แผนงาน รักษาทรัพยากรธรรมชาติและสิ่งแวดล้อม ในรูปแบบอุทยานแห่งชาติเพื่อคุ้มครองปกป้องทรัพยากร เกิดในยุคของจอมพลสฤษดิ์ ธนะรัชต์ นายกรัฐมนตรี ที่ไปศึกษาดูงานที่ประเทศสหรัฐอเมริกา จึงได้นำรูปแบบในการดำเนินการอุทยานแห่งชาติกลับมาใช้ที่ประเทศไทยในพื้นที่ ๑๓ แห่ง^๖

การจัดทำแผนยุทธศาสตร์ส่งเสริมการท่องเที่ยวเชิงสุขภาพ โดยกำหนดให้ไทยเป็นศูนย์กลางสุขภาพนานาชาติ เพื่อการขับเคลื่อนเศรษฐกิจเพื่ออนาคตยุทธศาสตร์การท่องเที่ยวไทย พ.ศ. ๒๕๕๙-๒๕๖๘ มุ่งสู่การเป็นหนึ่งในผู้นำการท่องเที่ยวระดับภูมิภาคเอเชีย ด้วยการสร้างและเผยแพร่ภาพลักษณ์ด้านการท่องเที่ยว สร้างสภาพแวดล้อม และพัฒนาระบบสนับสนุนการตลาดการท่องเที่ยว สร้างกระแสการรับรู้เพื่อเพิ่มมูลค่าให้กับสินค้าการท่องเที่ยว การพัฒนาศักยภาพเศรษฐกิจจากการท่องเที่ยวเชิงสุขภาพ ถูกกำหนดเป็นนโยบายหลักในแผนการพัฒนาประเทศ ภายใต้ปัจจัยสนับสนุนที่เอื้ออำนวย โดยใช้วิทยาศาสตร์เทคโนโลยี นวัตกรรม ความคิดสร้างสรรค์ ภูมิปัญญาท้องถิ่นเป็นพื้นฐานสำคัญในการขับเคลื่อนสู่การพัฒนาที่มีคุณภาพและยั่งยืน (ยุทธศาสตร์การวิจัยของชาติ ฉบับที่ ๘ พ.ศ. ๒๕๕๕-๒๕๕๙) การเปิดเสรีประชาคมเศรษฐกิจอาเซียนในปี ๒๕๕๘ จะเกื้อหนุนการเติบโตของธุรกิจการท่องเที่ยวเชิงสุขภาพในอาเซียน ซึ่งเป็นผลดีต่อประเทศไทย จากความเป็นมาของการท่องเที่ยวเชิงสุขภาพนั้น พบว่า การเดินทางจากบ้านไปยังสถานที่ใดสถานที่หนึ่งที่มีการวางแผนอย่างเป็นระบบเพื่อจะดำรงรักษาสุขภาพกาย สุขภาพจิตของบุคคลนั้น ๆ และเป็นส่วนหนึ่งของการพักผ่อน อีกทั้งโลกกำลังกลายเป็นสังคมผู้สูงอายุ ซึ่งต้องการดูแลรักษาสุขภาพเพื่อให้ตัวเองมีอายุที่ยืนยาว ทำให้นักท่องเที่ยวกลุ่มนี้เดินทางเข้ามาในเมืองไทย ซึ่งในอนาคตการท่องเที่ยวเชิง

^๖ การท่องเที่ยวแห่งประเทศไทย (ททท.), การท่องเที่ยวเชิงเกษตร, [ออนไลน์], แหล่งที่มา : <https://www.facebook.com>, [๒๐ พฤษภาคม ๒๕๖๒].

สุขภาพจะทำรายได้ให้มากขึ้น และต้องการทำให้นักท่องเที่ยวพำนักอยู่เมืองไทยให้นานขึ้น ดังนั้นจึงเล็งเห็นความสำคัญของกิจกรรมการท่องเที่ยวเชิงสุขภาพ วิเคราะห์สถานการณ์และแนวโน้มการท่องเที่ยวเชิงสุขภาพ ในบริเวณพื้นที่รอบอุทยานแห่งชาติเขาใหญ่ ซึ่งได้รับการจดทะเบียนขึ้นเป็นมรดกโลก จึงมีความจำเป็นที่ต้องมีการศึกษาศักยภาพ และจุดเด่นการท่องเที่ยวเชิงสุขภาพ^๓

๑.๑.๒ ความสำคัญของปัญหา

การเปลี่ยนแปลงของสังคมและเศรษฐกิจโลกอย่างรวดเร็วในปัจจุบัน ตลอดจนภาวะการณ์ของสังคม มลภาวะเป็นพิษทั้งทางอากาศ ทางน้ำ สภาวะการมีโรคระบาดของเชื้อไวรัส COVID-19 เกิดขึ้นทั่วโลกรวมทั้งประเทศไทย ทำให้มนุษย์ต้องปรับตัวเปลี่ยนแปลงพฤติกรรม การดำรงชีวิต ปรับกระบวนทัศน์ทั้งในภายในและภายนอกเพื่อความอยู่รอดพ้นจากการเจ็บป่วย การที่มนุษย์จะประสบความสำเร็จรอดพ้นจากความเจ็บป่วย มีความสุขทั้งทางร่างกายและความสุขทางด้านจิตใจนั้น ย่อมขึ้นอยู่กับหลายปัจจัยด้วยกัน กระบวนการหล่อหลอมทางความคิด พฤติกรรม การเรียนรู้ ฝึกปฏิบัติ ก็ถือว่าเป็นปัจจัยหนึ่งที่สำคัญมาก ที่มีส่วนช่วยในการผลักดันให้สังคมหันมาดูแลใส่ใจด้านสุขภาพมากขึ้น การพักผ่อนหย่อนใจไปยังสถานที่ต่าง ๆ ตามแหล่งธรรมชาติที่สวยงาม ผสมผสานการดูแลสุขภาพและสิ่งแวดล้อม จึงถือได้ว่าการท่องเที่ยวเชิงสุขภาพ เป็นรูปแบบการท่องเที่ยวรูปแบบหนึ่งที่มีความเหมาะสมและเป็นประโยชน์ต่อประเทศทั้งส่วนบุคคลและส่วนรวม ทรัพยากรธรรมชาติเปรียบดั่งขุมทรัพย์ที่มีค่า ที่ประชาชนในทุกพื้นที่ของประเทศควรจะต้องธำรงดูแลรักษาไว้ จึงมีความจำเป็นอย่างยิ่งที่จะต้องให้ความสำคัญและตระหนักถึงคุณค่าของสิ่งแวดล้อม การจัดการรักษาแหล่งท่องเที่ยวธรรมชาติ อย่างมีประสิทธิภาพที่จะต้องอาศัยปัจจัยในหลาย ๆ มิติมาเป็นมาเป็นแรงเสริม^๔

สำหรับอุทยานแห่งชาติเขาใหญ่ในจังหวัดนครราชสีมา ถือเป็นแหล่งท่องเที่ยวตามธรรมชาติที่นักท่องเที่ยวนิยมมากเป็นอันดับต้น ๆ ในแต่ละปีมีนักท่องเที่ยวเดินทางมาพักผ่อน ทำกิจกรรมต่าง ๆ มากมายด้วยปัจจัยหลายอย่าง อุทยานแห่งชาติเขาใหญ่มีจุดเด่นหลายประการ คือมีสภาพภูมิอากาศที่ดี ดินอันดับ ๗ ของโลกได้รับการจดทะเบียนขึ้นเป็นมรดกโลกเรียบร้อยแล้ว มีการคมนาคมความสะดวกและปลอดภัย สามารถเดินทางไปถึงแหล่งท่องเที่ยวตามธรรมชาติได้หลายรูปแบบ ระยะทางไม่ไกลจากเมืองหลวงกรุงเทพฯ อีกทั้งยังมีพื้นที่ดินที่มีแร่ธาตุอุดมสมบูรณ์ปลูกผัก ผลไม้ได้ผลโตและรสชาติคุณภาพดี ในเขตพื้นที่นี้นิยมทำเกษตรแบบปลอดสารพิษ ในพื้นที่บริเวณอุทยานแห่งชาติเขาใหญ่ ความสวยงามของแหล่งท่องเที่ยวตามธรรมชาติ การสาธารณสุขปลอดภัยจึงเป็นที่

^๓ “ประกาศคณะกรรมการนโยบายการท่องเที่ยวแห่งชาติ เรื่องแผนพัฒนาการท่องเที่ยวแห่งชาติ ฉบับที่ ๒ (พ.ศ. ๒๕๖๐-๒๕๖๔)”, ราชกิจจานุเบกษา ๑๓๔, (กุมภาพันธ์ ๒๕๖๐) : ๔๙.

^๔ สำนักบริหารยุทธศาสตร์กลุ่มจังหวัดภาคตะวันออกเฉียงเหนือตอนล่าง ๑, วิสัยทัศน์, [ออนไลน์], แหล่งที่มา : <https://www.facebook.com>, [๒๐ พฤษภาคม ๒๕๖๒].

นิยมมาปลูกบ้านหลังที่ ๒ ในบริเวณอุทยานแห่งชาติเขาใหญ่ แผนพัฒนาเศรษฐกิจและสังคมแห่งชาติ ฉบับที่ ๑๒ ได้ให้ความสำคัญกับนโยบายการท่องเที่ยว เพื่อสร้างความเข้มแข็งทางเศรษฐกิจและสามารถแข่งขันได้อย่างยั่งยืน ยุทธศาสตร์ชาติ ๒๐ ปี มีเป้าหมายเพื่อความมั่นคง, มั่งคั่ง, และยั่งยืน นโยบายการท่องเที่ยวของภาครัฐ เน้นการสนับสนุนใน ๔ ด้าน คือ ๑) ด้านการส่งเสริมและพัฒนาการท่องเที่ยว ๒) ด้านการส่งเสริมการลงทุน ๓) ด้านการพัฒนาปัจจัยพื้นฐานการท่องเที่ยว ๔) ด้านการส่งเสริมการตลาดและประชาสัมพันธ์^๙

หลักธรรมทางพระพุทธศาสนามีความเกี่ยวข้องกับการดำเนินชีวิตได้หลายระดับสามารถนำมาประยุกต์ใช้ได้ กับการท่องเที่ยวเชิงสุขภาพ ซึ่งพระพุทธเจ้าทรงเน้น สิ่งมีชีวิตเป็นส่วนหนึ่งของระบบธรรมชาติ มนุษย์อยู่ร่วมกับธรรมชาติ จะต้องเกื้อกูล ดูแลรักษาสิ่งแวดล้อมด้วย การวางเงื่อนไขหรือกติกาในการอยู่ร่วมกัน โดยกำหนดให้ผู้ที่อยู่ร่วมกันรู้จักการแบ่งปัน เอื้อเฟื้อเผื่อแผ่ การประพฤติอันดีงามเสมอภาคกัน มีความเห็นถูกต้องเป็นไปในแนวทางเดียวกัน โดยเฉพาะการท่องเที่ยวเชิงสุขภาพสามารถนำหลักธรรมมาประยุกต์ใช้เพื่อส่งเสริมให้เกิดสุขภาวะแบบองค์รวม และพัฒนาการท่องเที่ยวเชิงสุขภาพอย่างยั่งยืน หลักธรรมที่กล่าวมานี้ คือ หลักไตรสิกขา ซึ่งเป็นระบบการพัฒนาการดำเนินชีวิต ครอบคลุมความสัมพันธ์กับสิ่งแวดล้อม ทางสังคม มีความประพฤติดีงามความสัมพันธ์กับเพื่อนมนุษย์ มีระเบียบวินัยเคารพกฎกติกา อยู่ร่วมกับผู้อื่นได้ดี มีอาชีพสุจริต มีความประพฤติทางกายและวาจาที่ดีในการดำเนินชีวิต เรียกว่าไตรสิกขา ได้แก่ ๑) ศีล : การฝึกอบรมความประพฤติทางกายและวาจา มาเสริมสร้างสุขภาวะทางจิต เพื่อให้เกิดแนวทางป้องกัน เป้าหมายคือเป็นคนดี มีความคิดดี มีระเบียบวินัย รักษากฎระเบียบ มีอาชีพสุจริต ยึดมั่นในจริยธรรม จรรยาบรรณ ในการอาศัยอยู่ร่วมกันด้วยการกระทำดีต่อกัน ไม่เบียดเบียนทำร้ายกัน ให้ความเคารพในความคิดเห็นซึ่งกันและกัน มุ่งเน้นในการสร้างความร่วมมือร่วมใจกัน ความประพฤติรักษาระเบียบวินัยข้อบังคับที่กำหนดไว้ ยอมรับนับถือความคิดเห็นของกันและกัน ๒) สมาธิ : โดยการฝึกอบรมจิตให้เกิดคุณธรรมตามแนวพระพุทธศาสนาให้จิตมีคุณธรรมพื้นฐาน ความมีสติ มีความดี มีความงาม มีความสงบ ๓) ปัญญา: การฝึกอบรมปัญญาให้มีสติรู้เท่าทัน เป็นผู้ทรงความรู้, ความเข้าใจ, หยั่งความจริง, จิตเป็นอิสระ, แก้ปัญหาเป็น^{๑๐}

จากเหตุผลที่กล่าวมาในข้างต้นทำให้ผู้วิจัยสนใจที่จะศึกษาเกี่ยวกับ “พุทธบูรณาการการส่งเสริมนโยบายการท่องเที่ยวเชิงสุขภาพอย่างความยั่งยืนในบริเวณอุทยานแห่งชาติเขาใหญ่จังหวัดนครราชสีมา” การศึกษาครั้งนี้จะมีการประยุกต์หลักไตรสิกขาซึ่งเป็นหลักธรรมหมวดหนึ่งใน

^๙ จังหวัดนครราชสีมา, วิสัยทัศน์ จังหวัดนครราชสีมา, [ออนไลน์], แหล่งที่มา : <https://www2.nakhonratchasima.go.th/content/vision>, [๒๐ พฤษภาคม ๒๕๖๒].

^{๑๐} พระพรหมคุณาภรณ์ (ป.อ. ปยุตฺโต), สุขภาวะองค์รวมแนวพุทธ, พิมพ์ครั้งที่ ๓๕, (๒๕๔๘), หน้า ๑๔๒.

พระพุทธศาสนา ผลจากการศึกษาครั้งนี้จะทำให้ได้องค์ความรู้ สามารถนำองค์ความรู้ไปประยุกต์ใช้ให้เกิดประโยชน์เพื่อให้เกิดหลักในการพัฒนาการท่องเที่ยวเชิงสุขภาพต่อไป

๑.๒ คำถามการวิจัย

๑.๒.๑ ปัจจัยใดที่ส่งผลต่อการท่องเที่ยวเชิงสุขภาพบริเวณอุทยานแห่งชาติเขาใหญ่ จังหวัดนครราชสีมา

๑.๒.๒ โมเดลพุทธบูรณาการส่งเสริมนโยบายการท่องเที่ยวเชิงสุขภาพอย่างความยั่งยืนในบริเวณอุทยานแห่งชาติเขาใหญ่จังหวัดนครราชสีมาสอดคล้องกับข้อมูลเชิงประจักษ์หรือไม่ อย่างไร

๑.๒.๓ โมเดลพุทธบูรณาการส่งเสริมนโยบายการท่องเที่ยวเชิงสุขภาพอย่างความยั่งยืนในบริเวณอุทยานแห่งชาติเขาใหญ่จังหวัดนครราชสีมา ควรเป็นอย่างไร

๑.๓ วัตถุประสงค์การวิจัย

๑.๓.๑ เพื่อศึกษาปัจจัยที่ส่งผลต่อการท่องเที่ยวเชิงสุขภาพอย่างยั่งยืนในบริเวณอุทยานแห่งชาติเขาใหญ่จังหวัดนครราชสีมา

๑.๓.๒ เพื่อศึกษาโมเดลความสัมพันธ์เชิงสาเหตุที่ส่งผลต่อการท่องเที่ยวเชิงสุขภาพอย่างยั่งยืนในบริเวณอุทยานแห่งชาติเขาใหญ่จังหวัดนครราชสีมา

๑.๓.๓ เพื่อนำเสนอโมเดลการส่งเสริมนโยบายการท่องเที่ยวเชิงสุขภาพอย่างความยั่งยืนในบริเวณอุทยานแห่งชาติเขาใหญ่จังหวัดนครราชสีมา

๑.๔ ขอบเขตการวิจัย

๑.๔.๑ ขอบเขตด้านเนื้อหา

งานวิจัยเรื่อง “พุทธบูรณาการส่งเสริมนโยบายการท่องเที่ยวเชิงสุขภาพอย่างยั่งยืน ในบริเวณอุทยานแห่งชาติเขาใหญ่จังหวัดนครราชสีมา” ผู้วิจัยมุ่งศึกษาแนวคิด ทฤษฎี งานวิจัยที่เกี่ยวข้องกับแนวคิด ทฤษฎีเกี่ยวกับนโยบายการท่องเที่ยวของภาครัฐ (Tourism Public Policy) แนวคิดเกี่ยวกับแนวคิดเกี่ยวกับการจัดการการท่องเที่ยวเชิงสุขภาพ (Wellness Tourism Management) แนวคิดเกี่ยวกับสุขภาวะองค์รวม (Holistic Wellbeing) แนวคิดเกี่ยวกับหลักพุทธธรรม คือ ไตรสิกขา (Buddhism Integration) แนวคิดการพัฒนาการท่องเที่ยวเชิงสุขภาพอย่างยั่งยืน (Development Sustainable Wellness Tourism) ตามรายละเอียดดังนี้

๑. การวิจัยเชิงปริมาณ (Quantitative Research) ผู้วิจัยได้สังเคราะห์ แนวคิด ทฤษฎี และข้อค้นพบจากผลงานวิจัยในบริบทพุทธบูรณาการส่งเสริมนโยบายการท่องเที่ยวเชิงสุขภาพอย่าง

ยั่งยืน ในบริเวณอุทยานแห่งชาติเขาใหญ่จังหวัดนครราชสีมา เพื่อค้นหาปัจจัยที่มีอิทธิพลต่อการท่องเที่ยวเชิงสุขภาพอย่างยั่งยืน พบว่าตัวแปรเชิงปริมาณ (Quantitative Variable) ประกอบด้วยตัวแปรภายนอกแฝงและตัวแปรภายในแฝง ดังนี้

๑) ตัวแปรภายนอกแฝงและตัวแปรสังเกตได้ภายนอก (Exogenous latent and Observed Variables) คือ ตัวแปรเหตุที่มีอิทธิพลต่อตัวแปรผล การท่องเที่ยวเชิงสุขภาพอย่างยั่งยืน ประกอบด้วย ๒ ตัวแปรได้แก่

๑.๑) นโยบายการท่องเที่ยวภาครัฐ (Tourism Public Policy) ประกอบด้วยตัวแปรสังเกตได้ (Quantitative Variable) ๔ ตัวแปร คือ การส่งเสริมและพัฒนากการท่องเที่ยว การส่งเสริมการลงทุน การพัฒนาปัจจัยพื้นฐานด้านบริการท่องเที่ยว การส่งเสริมการตลาดและประชาสัมพันธ์

๑.๒) ปัจจัยที่ส่งผลต่อการท่องเที่ยวเชิงสุขภาพ (Factors of Wellness Tourism) ประกอบด้วยตัวแปรสังเกตได้ (Quantitative Variable) ๕ ตัวแปร คือ การเข้าถึงแหล่งท่องเที่ยว กิจกรรม สิ่งดึงดูดใจ พื้นที่หรือที่พัก สิ่งอำนวยความสะดวก

๒) ตัวแปรภายในแฝง (Endogenous latent Variables) ได้แก่

๒.๑) ตัวแปรสุขภาวะองค์รวม (Holistic well-being) ประกอบด้วยตัวแปรสังเกตได้ (Quantitative Variable) ๔ ตัวแปร คือ สุขภาวะทางด้านร่างกาย สุขภาวะทางด้านสังคม สุขภาวะทางด้านจิตใจ สุขภาวะทางด้านปัญญา

๒.๒) ตัวแปรการท่องเที่ยวเชิงสุขภาพอย่างยั่งยืน ประกอบด้วยตัวแปรสังเกตได้ (Quantitative Variable) ๓ ตัวแปร คือ การมีสุขภาพและความเป็นอยู่ที่ดี ความร่วมมือเพื่อการพัฒนาที่ยั่งยืน จิตสำนึกในการดูแลสิ่งแวดล้อม

๓) ตัวแปรส่งผ่าน ได้แก่ ไตรสิกขา ประกอบด้วยตัวแปรสังเกตได้ (Quantitative Variable) ๓ ตัวแปร คือ ฝึกอบรมความประพฤติทางกายและวาจา (ศีล) ฝึกอบรมจิตให้เกิดคุณธรรม (สมาธิ) ฝึกอบรมปัญญาให้มีสติรู้เท่าทัน (ปัญญา)

๒. การวิจัยเชิงคุณภาพ (Qualitative Research) ตัวแปรเชิงคุณภาพ (Qualitative Variable) ประกอบด้วย พุทธบูรณาการส่งเสริมนโยบายการท่องเที่ยวเชิงสุขภาพอย่างยั่งยืน ในบริเวณอุทยานแห่งชาติเขาใหญ่จังหวัดนครราชสีมา

๑.๔.๒ ขอบเขตด้านประชากรและผู้ให้ข้อมูลสำคัญ

๑) ประชากร (Population) ได้แก่ นักท่องเที่ยวและผู้สนใจด้านสุขภาพ ที่เดินทางมาท่องเที่ยวในพื้นที่บริเวณอุทยานแห่งชาติเขาใหญ่จังหวัดนครราชสีมาในปี พ.ศ.๒๕๖๒ จำนวน ๑,๕๕๑,๔๔๙ คน^{๑๑}

^{๑๑} กรมอุทยานแห่งชาติสัตว์ป่าและพันธุ์พืช, ข้อมูลนักท่องเที่ยวอุทยานแห่งชาติเขาใหญ่จังหวัดนครราชสีมา, [ออนไลน์], แหล่งที่มา : <http://www.khaoyainationalpark.com/> [๓๐ ตุลาคม ๒๕๖๒].

๒) ผู้ให้ข้อมูลสำคัญ (Key Informants) โดยผู้วิจัยสัมภาษณ์เชิงลึก (In-depth Interview) กับผู้ให้ข้อมูลสำคัญ จำนวน ๑๙ รูปหรือคน ประกอบด้วย

กลุ่มผู้บริหารภาคเอกชน (เจ้าของ นักธุรกิจเกี่ยวกับการท่องเที่ยว) จำนวน ๕ คน	
กลุ่มผู้บริหาร (ข้าราชการประจำ)	จำนวน ๓ คน
กลุ่มแพทย์และผู้บริหารในกระทรวงสาธารณสุข	จำนวน ๓ คน
กลุ่มผู้บริหารการท่องเที่ยวเชิงสุขภาพ	จำนวน ๒ คน
กลุ่มนักวิชาการในรัฐประศาสนศาสตร์	จำนวน ๒ คน
กลุ่มนักวิชาการด้านพระพุทธศาสนา	จำนวน ๔ รูป

๓) การสนทนากลุ่มเฉพาะ (Focus Discussion Group) ผู้ทรงคุณวุฒิจำนวน ๙ รูปหรือคน ประกอบด้วย

กลุ่มนักวิชาการสาขาวิชารัฐประศาสนศาสตร์	จำนวน ๕ คน
กลุ่มนักวิชาการสาขาวิชารัฐศาสตร์	จำนวน ๒ คน
กลุ่มผู้ประกอบการท้องถิ่น	จำนวน ๒ คน

๑.๔.๔ ขอบเขตด้านพื้นที่

พื้นที่ในการศึกษาเก็บข้อมูลเพื่อการวิจัย ได้แก่ชุมชน รีสอร์ท วัด สถานปฏิบัติธรรม ที่อยู่บริเวณพื้นที่รอบ ๆ อุทยานแห่งชาติเขาใหญ่ ตำบลหมูสี ตำบลหนองน้ำแดง ตำบลกลางดง อำเภอปากช่อง จังหวัดนครราชสีมา

๑.๔.๕ ขอบเขตด้านระยะเวลา

ดำเนินการวิจัยตั้งแต่วันที่ ๑ เดือนเมษายน พ.ศ. ๒๕๖๓ ถึง วันที่ ๓๑ เดือนกรกฎาคม พ.ศ. ๒๕๖๔ รวมเป็นระยะเวลา ๑๖ เดือน

๑.๕ สมมติฐานในการวิจัย

สมมติฐานที่ ๑ โมเดลพุทธบูรณาการส่งเสริมนโยบายการท่องเที่ยวเชิงสุขภาพอย่างยั่งยืน ในบริเวณอุทยานแห่งชาติเขาใหญ่จังหวัดนครราชสีมาที่พัฒนาขึ้นมีความสอดคล้องกับข้อมูลเชิงประจักษ์

สมมติฐานที่ ๒ นโยบายการท่องเที่ยวของภาครัฐ ปัจจัยที่ส่งผลต่อการท่องเที่ยวเชิงสุขภาพ หลักไตรสิกขา สุขภาวะองค์รวม มีอิทธิพลทางตรง อิทธิพลทางอ้อมและอิทธิพลรวมต่อพุทธบูรณาการส่งเสริมนโยบายการท่องเที่ยวเชิงสุขภาพอย่างยั่งยืน ในบริเวณอุทยานแห่งชาติเขาใหญ่ จังหวัดนครราชสีมา

๑.๖ นิยามศัพท์เฉพาะที่ใช้ในการวิจัย

๑.๖.๑ นโยบายการท่องเที่ยวของภาครัฐ (Tourism Public Policy) หมายถึง การผลักดันการท่องเที่ยวของประเทศด้วยการพัฒนาการท่องเที่ยวคุณภาพ การกระจายรายได้ การท่องเที่ยวสู่ท้องถิ่น การพัฒนาการท่องเที่ยวอย่างเป็นมิตรกับสิ่งแวดล้อม และการใช้ประโยชน์จากเทคโนโลยีในการส่งเสริมการท่องเที่ยว ประกอบด้วย

๑) การส่งเสริมและพัฒนากิจกรรมท่องเที่ยว (Support tourism development) หมายถึง การพัฒนาความหลากหลายคุณภาพการสร้างเอกลักษณ์การท่องเที่ยวไทย การท่องเที่ยวที่มีคุณภาพที่มีความปลอดภัยและมีสุขอนามัยที่ดี รวมทั้งสามารถสร้างรายได้ในชุมชนท้องถิ่นนั้นให้สูงขึ้น

๒) การส่งเสริมการลงทุน (Support investment of entrepreneur) หมายถึง การสร้างอุตสาหกรรมการท่องเที่ยวอย่างมีคุณภาพด้วยการส่งเสริมให้ชุมชนสร้างผลิตภัณฑ์ของชุมชน พัฒนาศักยภาพบุคลากร และภาคีเครือข่ายทุกภาคส่วนในอุตสาหกรรมท่องเที่ยว

๓) การพัฒนาปัจจัยพื้นฐานด้านบริการท่องเที่ยว (Support basic factor of tourism service) หมายถึง การพัฒนาโครงสร้างพื้นฐานเชื่อมโยงทางด้านกายภาพ การพัฒนาเส้นทางคมนาคม การขนส่งเทคโนโลยีสารสนเทศ การสื่อสารและพลังงาน

๔) การส่งเสริมการตลาดและประชาสัมพันธ์ (Support marketing and public relations) หมายถึง การกำหนดความต้องการของสินค้าและบริการ โฆษณาประชาสัมพันธ์การตลาด ตรงกลุ่มเป้าหมาย การตลาดเชิงกิจกรรม การจัดแสดงสินค้า การอบรม ระบบการตลาดอินเทอร์เน็ต (internet marketing) เพื่อให้สอดคล้องกับพฤติกรรมของนักท่องเที่ยว การประชาสัมพันธ์ผ่านการจัดแสดงสินค้ากับพัฒนาระบบการตลาดออนไลน์

๑.๖.๒ ปัจจัยที่ส่งผลต่อการท่องเที่ยวเชิงสุขภาพ (Element of Wellness Tourism Management) หมายถึง องค์ประกอบการท่องเที่ยวประกอบด้วยปัจจัย ๕ ด้านคือ

๑) การเข้าถึงแหล่งท่องเที่ยว (Accessibility) หมายถึง ด้านการเข้าถึงแหล่งท่องเที่ยวที่สะดวกสบาย ปลอดภัย ถึงสถานที่ท่องเที่ยวได้อย่างรวดเร็ว โดยการจัดทำข้อมูลให้มีความทันสมัย แนะนำสถานที่ท่องเที่ยว มีรถบริการนักท่องเที่ยวเข้าถึงแหล่งท่องเที่ยวโดยง่าย

๒) กิจกรรมการท่องเที่ยว (Activities) หมายถึง กิจกรรมต่างๆที่น่าสนใจสำหรับนักท่องเที่ยวที่เข้าพักในแหล่งท่องเที่ยววันนั้น กิจกรรมการท่องเที่ยวเชิงสุขภาพ เช่น กิจกรรมการแลกเปลี่ยนวัฒนธรรม กิจกรรมเรียนรู้จากศูนย์เรียนรู้แพทย์แผนไทย กิจกรรมการศึกษาความหลากหลายทางชีวภาพ กิจกรรมที่มุ่งเน้นการดูแลสุขภาพ การพักผ่อน การรับประทานอาหารปลอดภัย และกิจกรรมที่สอดคล้องกับผู้สูงอายุ เน้นวิธีการดูแลสุขภาพที่ถูกต้อง และดูแลสุขภาพด้านจิตใจให้เกิดความสงบ ความสบายใจ

๓) สิ่งดึงดูดใจในการท่องเที่ยว (Attraction) หมายถึง สิ่งที่จูงใจนักท่องเที่ยวให้สนใจเดินทางมาท่องเที่ยว ณ สถานที่แห่งนั้น แยกเป็น สิ่งดึงดูดใจเชิงธรรมชาติ สิ่งดึงดูดใจเชิงวัฒนธรรม สิ่งดึงดูดใจเชิงสังคม

๔) พื้นที่หรือที่พักในการท่องเที่ยว (Area or Accommodation) หมายถึง ที่พักรับรองนักท่องเที่ยวมีเพียงพอกับนักท่องเที่ยว และมีความหลากหลาย ราคาที่เหมาะสม จัดพื้นที่ใช้สอยสิ่งอำนวยความสะดวกที่จำเป็น เช่นพื้นที่เพื่อการบำบัดรักษาสุขภาพ สวมสุขภาพ พื้นที่ปฏิบัติธรรม พื้นที่ออกกำลังกาย

๕) สิ่งอำนวยความสะดวก (Amenities) หมายถึง สิ่งอำนวยความสะดวกและสาธารณูปโภคพื้นฐานต่อนักท่องเที่ยว เช่น น้ำ ไฟฟ้า อินเทอร์เน็ต ห้องสุขา ร้านค้า ธนาคาร สถานพยาบาล เป็นต้น

๑.๖.๓ สุขภาวะองค์รวม (Holistic Wellbeing) หมายถึง จิตใจที่ผ่อนคลาย อยู่ในร่างกายที่สมบูรณ์ การดำเนินชีวิตเป็นองค์รวมต้องประสานกลมกลืนเกื้อกูลกันดี ซึ่งเป็นการดูแลระบบความสัมพันธ์ทุกมิติร่างกาย เกี่ยวข้องกับระบบความสัมพันธ์ระหว่างทางด้านสิ่งแวดล้อมสองอย่างคือสิ่งแวดล้อมทางกายภาพและสิ่งแวดล้อมทางสังคม ทางด้านจิตใจคือความรู้สึกรู้สึกคิด ทางด้านปัญญาคือความรู้ความเข้าใจ ได้แก่ การเสริมสร้างสุขภาพกายด้วยหลักสันโดษ การสร้างเสริมสุขภาพจิตด้วยการรักษาศีลห้า การสร้างเสริมสุขภาพจิตด้วยการปฏิบัติสมณะกรรมฐาน และการบำบัดด้วยการรู้้อาศัยสติ การสร้างเสริมปัญญาด้วยสติปัญญาอันสี่ ซึ่งครอบคลุมทุกช่วงอายุ สุขภาพกายต้องประกอบไปด้วยการส่งเสริม ป้องกัน ตรวจวินิจฉัย บำบัดรักษา และฟื้นฟูสภาพ และสอดแทรกในทุกกระบวนการทางการแพทย์ ประกอบด้วย ๔ ด้านคือ

๑) สุขภาวะทางด้านร่างกาย (Physical wellbeing) หมายถึง มีความสุขกับการใช้ชีวิต มีการดูแลร่างกายตนเอง มีความสามารถในการตัดสินใจสิ่งต่างๆ ได้ด้วยตนเอง ทำให้ครอบครัวและสังคมมีความสุข สุขภาพกายแข็งแรงด้วยศีล

๒) สุขภาวะทางด้านสังคม (Social wellbeing) หมายถึง ความรู้สึกที่ตนเองมีคุณค่าต่อสังคม มีเมตตาเสียสละเพื่อส่วนรวม ช่วยเหลือสังคม เป็นมิตรภาพในการให้คำปรึกษาเป็นอย่างดี สุขภาพสังคมดีด้วยการสังคมสงเคราะห์

๓) สุขภาวะทางด้านจิตใจ (Mental wellbeing) หมายถึง ความสงบสุขในชีวิต มุ่งสร้าง ความดี เกิดความรู้สึกพึงพอใจในการดำเนินชีวิต สุขภาพจิตแข็งแกร่งด้วยสมาธิ

๔) สุขภาวะทางด้านปัญญา (Intellectual wellbeing) หมายถึง ความรู้ความเข้าใจตนเองให้เกิดความรู้แจ้งเห็นจริง และใช้ความรู้พัฒนาแก้ปัญหา ทำให้เกิดสุขได้ สุขภาพปัญญาดีด้วยการศึกษาหรืออบรม

๑.๖.๔ ไตรสิกขา หมายถึง หลักการพัฒนาชีวิตเพื่อให้ประสบความสำเร็จเป็นคนสมบูรณ์แบบ เพื่อใช้เป็นเครื่องมือพัฒนาชีวิต เป็นกระบวนการปฏิบัติ ใช้ฝึกอบรมกาย วาจา ใจ และสติปัญญา เพื่อให้เกิดสุขภาวะทางกาย สุขภาวะทางสังคม สุขภาวะทางใจและสุขภาวะทางปัญญา ประกอบด้วย ๓ อย่างคือ

๑) ฝึกอบรมความประพฤติทางกายและวาจา (ศีล : ศีลสิกขา) (Training in higher morality) หมายถึงการมีสุขภาพกายดี มีการฝึกอบรมสำรวมกายและวาจาให้เรียบร้อย ดูแลสุขภาพกายให้มีความสะอาด ร่างกายแข็งแรง ฝึกอยู่ในระเบียบวินัย ประพฤติตนตามกติกากฎหมาย เพื่อให้มีความประพฤติที่ดีงาม

๒) ฝึกอบรมจิตให้เกิดคุณธรรม (สมาธิ : จิตตสิกขา) (Training in higher mentality) หมายถึง การมีสุขภาพจิตเยี่ยม มีการฝึกอบรมจิตใจตนเอง เพื่อให้เกิดคุณธรรมในจิตใจและมุ่งมั่นในการทำงาน มีความตั้งใจมั่นในการทำงาน จิตใจสุขุม มีสติสัมปชัญญะขณะที่ยึด พุด ทำ

๓) ฝึกอบรมปัญญาให้มีสติรู้เท่าทัน (ปัญญา : ปัญญาสิกขา) (Training in higher wisdom) หมายถึง การมีสุขภาพกายดี สุขภาพจิตเยี่ยม ส่งผลให้เกิดปัญญา มีการฝึกอบรมปัญญา รู้และเห็นแนวทางการปฏิบัติที่ถูกต้อง หมั่นแสวงหาความรู้อยู่เสมอ มีความรอบรู้ตามความเป็นจริงมีสติรู้เท่าทัน สามารถวิเคราะห์แก้ไขปัญหาต่างๆได้ ด้วยเหตุและผล

๑.๖.๕ การท่องเที่ยวเชิงสุขภาพพัฒนาไปสู่ความยั่งยืน (Sustainable Health & Wellness) หมายถึง การท่องเที่ยวที่มนุษย์ดำเนินชีวิตด้านพฤติกรรม จิตใจ ปัญญา เป็นอยู่อย่างอิสระภาพ สันติสุขในโลกที่สังคม ธรรมชาติแวดล้อม ประสานเกี่ยวเนื่องกันอย่างสมดุลมีองค์ประกอบสำคัญ ๓ ประการ

๑) การมีสุขภาพและความเป็นอยู่ที่ดี (Wellness health and good living) หมายถึง ความเป็นอยู่ที่ดีด้านร่างกายรวมถึงโภชนาการและความสมบูรณ์แข็งแรงของร่างกาย ความเป็นอยู่ที่ดีส่งเสริมสุขภาพ การใช้หลักสุขภาพเชิงป้องกัน ความเป็นอยู่ที่ดีด้านจิตใจ ด้านอารมณ์ ด้านความมั่นคงทางการเงิน ด้านอาชีพ

๒) การมีส่วนร่วมเพื่อการพัฒนาที่ยั่งยืน (Participation for sustainable development) หมายถึง การมีชีวิตกับระบบความสัมพันธ์ทางด้านสังคมที่ดี ชุมชนเข้มแข็งมีเครือข่ายเสริมสร้างสุขภาพ มีความคิดสร้างสรรค์เพื่อสร้างคุณค่าเป็นประโยชน์ต่อสังคม มีจิตอาสาเกื้อกูลเพื่อมนุษย์ให้เกิดการพัฒนาที่ยั่งยืน

๓) จิตสำนึกในการดูแลรักษาสิ่งแวดล้อม (Environment awareness) หมายถึง การตระหนักรู้ด้วยจิตความสำนึกที่เกิดขึ้นภายในจิตใจ ประกอบกับความรู้ ประสบการณ์ สภาพแวดล้อม และปัจจัยสิ่งเร้าต่างๆต่อคุณค่าของธรรมชาติและสิ่งแวดล้อม ระดับตนเอง ระดับบุคคลอื่น และระดับสิ่งแวดล้อม เป็นที่จะทำให้พฤติกรรมเปลี่ยนแปลงในการซื้อสินค้าที่เป็นมิตรต่อสิ่งแวดล้อม

๑.๗ ประโยชน์ที่ได้รับจากการวิจัย

๑.๗.๑ ทำให้ได้องค์ความรู้ ปัจจัยที่ส่งผลต่อการท่องเที่ยวเชิงสุขภาพ อย่างยั่งยืนในบริเวณอุทยานแห่งชาติเขาใหญ่จังหวัดนครราชสีมา

๑.๗.๒ ทำให้ได้โมเดลความสัมพันธ์เชิงสาเหตุพหุบูรณาการส่งเสริมนโยบายการท่องเที่ยวเชิงสุขภาพอย่างยั่งยืน ในบริเวณอุทยานแห่งชาติเขาใหญ่จังหวัดนครราชสีมา

๑.๗.๓ ได้องค์ความรู้โมเดลพหุบูรณาการส่งเสริมนโยบายการท่องเที่ยวเชิงสุขภาพอย่างยั่งยืนในบริเวณอุทยานแห่งชาติเขาใหญ่จังหวัดนครราชสีมา

๑.๗.๔ องค์ความรู้ที่เป็นผลการวิจัยครั้งนี้ สามารถนำมาประยุกต์ใช้ในการพัฒนาการท่องเที่ยวเชิงสุขภาพตลอดจนเป็นข้อมูลสำคัญเพื่อให้หน่วยงานภาครัฐ ภาคเอกชน ผู้ประกอบการท่องเที่ยว และหน่วยงานที่เกี่ยวข้องกับการท่องเที่ยว นำไปใช้ประโยชน์ต่อไป

บทที่ ๒

แนวคิด ทฤษฎีและงานวิจัยที่เกี่ยวข้อง

การวิจัยครั้งนี้มีวัตถุประสงค์ ๑) เพื่อศึกษาปัจจัยที่ส่งผลต่อการท่องเที่ยวเชิงสุขภาพ ในบริเวณอุทยานแห่งชาติเขาใหญ่จังหวัดนครราชสีมา ๒) เพื่อศึกษาโมเดลความสัมพันธ์เชิงสาเหตุที่ส่งผลต่อการท่องเที่ยวเชิงสุขภาพอย่างยั่งยืนในบริเวณอุทยานแห่งชาติเขาใหญ่จังหวัดนครราชสีมา ๓) เพื่อนำเสนอโมเดลการส่งเสริมนโยบายการท่องเที่ยวเชิงสุขภาพอย่างความยั่งยืนในบริเวณอุทยานแห่งชาติเขาใหญ่จังหวัดนครราชสีมา ผู้วิจัยได้ทำการค้นคว้าเอกสารงานวิจัยตลอดทั้งแนวคิด ทฤษฎีที่เกี่ยวข้องและได้แบ่งประเด็นนำเสนอ ดังนี้

๒.๑ แนวคิดเกี่ยวกับการท่องเที่ยวและนโยบายการท่องเที่ยวเชิงสุขภาพ

๒.๒ แนวคิดเกี่ยวกับการท่องเที่ยวเชิงสุขภาพ

๒.๓ แนวคิดเกี่ยวกับสุขภาวะองค์รวม

๒.๔ แนวคิดการพัฒนาอย่างยั่งยืน

๒.๕ หลักไตรสิกขา

๒.๖ ข้อมูลบริบทเรื่องที่วิจัย

๒.๗ งานวิจัยที่เกี่ยวข้อง

๒.๘ กรอบแนวคิดในการวิจัย

รายละเอียดของการศึกษาแต่ละประเด็นมีดังนี้

๒.๑ แนวคิดเกี่ยวกับการท่องเที่ยวและนโยบายการท่องเที่ยวเชิงสุขภาพ

จากการศึกษาแนวคิด ทฤษฎีที่เกี่ยวข้องกับการท่องเที่ยวเชิงสุขภาพ เพื่อสนับสนุนการศึกษาเรื่อง “พุทธบูรณาการส่งเสริมนโยบายการท่องเที่ยวเชิงสุขภาพเพื่อพัฒนาไปสู่ความยั่งยืนบริเวณอุทยานแห่งชาติเขาใหญ่จังหวัดนครราชสีมา” ปัจจุบันในสังคมโลกต้องเผชิญกับสภาวะแวดล้อมที่เป็นมลพิษ ทางเสียง ทางอากาศ ทางน้ำ ทางดิน แหล่งทรัพยากรธรรมชาติต่าง ๆ ก็ถูกคุกคามด้วยน้ำมือของมนุษย์ ทำให้สังคมโลกต้องเผชิญกับความเจ็บป่วยทางด้านร่างกาย อีกทั้งภาวะเศรษฐกิจของโลก ของประเทศต้องเจอกับความยากลำบาก เศรษฐกิจตกต่ำทั่วโลก ในท่ามกลางวิกฤตของโรคระบาด COVID-19 ในปี พ.ศ. ๒๕๖๓ ทำให้สังคมโลกการใช้ชีวิตประจำวันเปลี่ยนไป เกิดภาวะกดดัน ความกลัว และความไม่แน่ใจ ว่าโรคระบาดจะหยุดได้เมื่อไร ผู้ประกอบการบริษัทห้าง

ร้านต่าง ๆ ต้องปิดกิจการ เศรษฐกิจเสียหายมาก จึงทำให้เกิดความเครียดสะสมทวีความรุนแรงมากขึ้นในประเทศไทย การท่องเที่ยวเป็นภาคอุตสาหกรรมที่นำรายได้เข้าประเทศเป็นอันดับต้นๆ เรียกได้ว่าเศรษฐกิจของประเทศไทยต้องพึ่งพาการท่องเที่ยว นโยบายและยุทธศาสตร์ของชาติ ให้ความสำคัญกับการท่องเที่ยวโดยเฉพาะเรื่องการท่องเที่ยวเชิงสุขภาพ เนื่องจากประเทศไทยมีจุดเด่นด้านทรัพยากรธรรมชาติที่สวยงามไม่แพ้ชาติใดในโลก ขณะเดียวกันด้านการรักษาพยาบาล มีแพทย์ผู้เชี่ยวชาญมีระดับโลกทางด้านต่าง ๆ ซึ่งทั่วโลกให้การยอมรับ ประกอบกับสถานพยาบาลโรงพยาบาลระดับ ๕ ดาว มาตรฐานการติดอันดับโลกทั้งด้านการบริการและการรักษา ทำให้ชาวต่างประเทศนิยมเข้ามารักษาตัวและพักผ่อนในประเทศไทยจำนวนมากขึ้นทุกๆ ปี ขณะเดียวกันการท่องเที่ยวเชิงสุขภาพ เน้นที่การดูแลสุขภาพร่างกายไม่ให้เจ็บป่วย มีความสุขทั้งด้านร่างกายและจิตใจ ทำให้เกิดสุขภาวะแบบองค์รวม การท่องเที่ยวเชิงสุขภาพจึงเป็นกระแสนิยมของนักท่องเที่ยวที่สนใจดูแลสุขภาพ โดยเฉพาะการท่องเที่ยวหลังจากการเกิดโรคระบาดทั่วโลก ก็จะเป็นการท่องเที่ยวเชิงสุขภาพมากยิ่งขึ้น การท่องเที่ยวในรูปแบบต่าง ๆ ก็อาจลดน้อยลงตามสภาวะการณ์

๒.๑.๑ ความหมายและความสำคัญของการท่องเที่ยว

การท่องเที่ยว หมายถึง การเดินทางไปยังแหล่ง หรือสถานที่เป้าหมาย เพื่อวัตถุประสงค์อย่างใดอย่างหนึ่ง คือ ๑) เพื่อผ่อนคลายอิริยาบถจากงานประจำ และสร้างเสริมขวัญกำลังใจ ๒) เพื่อศึกษา ค้นหาคำตอบ หรือแลกเปลี่ยนความรู้และประสบการณ์ ๓) เพื่อจรรโลงใจและโน้มน้าวให้เกิดความตระหนักสำนึกต่อสิ่งแวดล้อม วิถีชีวิต ให้ความหมายของการท่องเที่ยวไว้ว่า การท่องเที่ยว หมายถึงการเดินทางเพื่อพักผ่อนหย่อนใจ เพื่อความสนุก เพื่อหาความรู้ องค์การการท่องเที่ยวของสหประชาชาติ (WTO) กำหนดไว้ว่า การเดินทางระยะทางมากกว่า ๔๐ กิโลเมตร จากบ้าน เป็นการท่องเที่ยวเพื่อพักผ่อนหย่อนใจ นักวิชาการจากองค์การการท่องเที่ยวโลก ได้ให้ความหมายการท่องเที่ยว ต้องเดินทางตามเงื่อนไขดังนี้ ๑) การท่องเที่ยวจะต้องมีการเดินทาง ๒) การท่องเที่ยวจะต้องมีจุดหมายปลายทาง ๓) การท่องเที่ยวต้องมีความมุ่งหมาย^๑

ความหมายของการท่องเที่ยวมาจากหลายความมุ่งหมาย

๑) เป็นการท่องเที่ยวระยะสั้นที่มีหลายจุดมุ่งหมาย ซึ่งเดินทางจากที่อยู่อาศัยประจำเพื่อธุรกิจ เพื่อการพักผ่อนหย่อนใจ ในช่วงวันหยุดเยี่ยมเพื่อน และญาติ

๒) เป็นการท่องเที่ยวระยะสั้นในช่วงที่มีเวลาว่าง เป็นการพักผ่อนเพื่อพักผ่อนหย่อนใจเป็นหลัก

^๑ เศรษฐกร ยงวิชัย, การท่องเที่ยวเชิงนิเวศที่ยั่งยืน แนวคิดหลักการและการจัดการ, (ขอนแก่น : โรงพิมพ์มหาวิทยาลัยขอนแก่น, ๒๕๕๕), หน้า ๕-๖.

๓) เป็นกิจกรรมทางด้านอุตสาหกรรม เป็นการเดินทางไปรวมกันเพื่อธุรกิจ และมีการเตรียมสินค้าและบริการสำหรับธุรกิจ ความเพลิดเพลิน และเป็นกิจกรรมยามว่างที่ได้ห่างไกลจากสิ่งแวดล้อมที่บ้าน

๔) เป็นปรากฏการณ์ที่รวมเข้าด้วยกัน โดยเป็นความสัมพันธ์ที่เกิดขึ้นระหว่างนักท่องเที่ยว นักธุรกิจคณะผู้ต้อนรับระดับรัฐบาล ผู้ต้อนรับในชุมชน เพื่อรับรองผู้มาเยือน

๕) เป็นการศึกษาในพื้นที่ ที่ห่างไกลจากที่อยู่ประจำ เพื่อแสวงหาสิ่งที่ตอบสนองความต้องการ และส่งผลถึงลักษณะทางกายภาพ เศรษฐกิจ และสิ่งแวดล้อม^๒

โดยรวมการท่องเที่ยวคือ การเดินทางออกจากบ้านด้วยความสมัครใจ ตามวัตถุประสงค์ใดๆ ที่ไม่ใช่เพื่อการประกอบอาชีพหารายได้ ไม่ได้จำกัดแค่เพียงการเดินทางเพื่อพักผ่อนหย่อนใจ หรือหาความสนุกสนาน เท่านั้น แต่การเดินทางของมนุษย์จากสถานที่แห่งหนึ่งไปยังสถานที่อีกแห่งหนึ่ง เพื่อไปพักผ่อนชั่วคราวด้วยความสมัครใจ ด้วยเหตุผลในการพักผ่อน การชมแข่งขันกีฬา เดินทางเพื่อการศึกษา การประชุมสัมมนา หรือการเยี่ยมญาติ มิใช่เพื่อการประกอบอาชีพหารายได้ การท่องเที่ยวถือว่าเป็นสันหนนาการรูปแบบหนึ่งที่เกิดขึ้นในระหว่างการเดินทางจากแหล่งที่อยู่อาศัยไปยังสถานที่อีกแห่งหนึ่งเป็นแหล่งท่องเที่ยว เพื่อเปลี่ยนบรรยากาศและสิ่งแวดล้อม โดยมีแรงกระตุ้นจากความต้องการในด้านทางกายภาพ ด้านวัฒนธรรม ด้านปฏิสัมพันธ์ ด้านสถานะ^๓

การท่องเที่ยวเชิงสุขภาพ (Wellness Tourism) หมายถึง การท่องเที่ยวที่เกิดการผสมผสานระหว่างการเดินทางมาเพื่อเยี่ยมชมสถานที่ท่องเที่ยวพร้อม ๆ กับการมาใช้บริการด้านการแพทย์และสุขภาพ กีฬา ศูนย์การออกกำลังกาย หรือเข้าร่วมทำกิจกรรมอื่น ๆ ที่ช่วยในการส่งเสริมสุขภาพให้แข็งแรง เป็นการท่องเที่ยวที่มุ่งเน้นเดินทางเพื่อการรักษาพยาบาลหรือเดินทางเข้ามาท่องเที่ยว และมีกิจกรรมบางส่วนที่เกี่ยวข้องกับการรักษาอาการเจ็บป่วยทางร่างกายหรือทางจิตใจ ซึ่งการ ท่องเที่ยวเชิงสุขภาพ สามารถจำแนกได้เป็น ๒ รูปแบบ คือ ๑) การท่องเที่ยวเชิงบำบัดรักษาสุขภาพ เป็นลักษณะการท่องเที่ยวมาเพื่อทำการรักษาหรือฟื้นฟูร่างกาย เช่น การทำฟัน การผ่าตัด ศัลยกรรม เป็นต้น ๒) การท่องเที่ยวเชิงส่งเสริมสุขภาพ หมายถึง การเดินทางมาท่องเที่ยวในลักษณะของการ ป้องกันไม่ให้เกิดโรคภัย ซึ่งจะมีลักษณะในรูปแบบของการเข้าร่วมกิจกรรมตามที่แหล่ง

^๒ ลักษณ์าวดี บุญยะศิริพันธ์, “แนวทางการท่องเที่ยวเชิงสร้างสรรค์ เพื่อพัฒนาธุรกิจการท่องเที่ยวเชิงนิเวศน์อย่างยั่งยืน ในประเทศไทย”, รายงานวิจัยมหาวิทยาลัยราชภัฏวชิร, (๒๕๕๓) : ๑๐.

^๓ รัฐธัญญา มณีเนตร, ไทยศึกษาเพื่อการท่องเที่ยว, (คณะวิทยาการจัดการ มหาวิทยาลัยขอนแก่น, ขอนแก่น : คลังนาโนวิทยา, ๒๕๕๒), หน้า ๖๘.

ท่องเที่ยววนั้น ๆ ได้จัดให้มีกิจกรรมขึ้น ตัวอย่างเช่น เพื่อมาใช้บริการสปา ใช้บริการนวดแผนไทย เป็นต้น^๔

การท่องเที่ยวมีความสำคัญทั้งทางด้านเศรษฐกิจ ด้านสังคมและวัฒนธรรม และด้านการเมืองซึ่งการท่องเที่ยวเป็นการใช้เวลาว่างเพื่อแสวงหาความสุข และความเพลิดเพลินจากแหล่งท่องเที่ยวที่ไปเยือน เพื่อผ่อนคลายความตึงเครียดจากชีวิตประจำวัน ทำให้สุขภาพร่างกายสดชื่นพร้อมไปเผชิญกับภารกิจต่างๆ ที่ดำเนินอยู่เป็นประจำ การท่องเที่ยวเปิดโอกาสในการเรียนรู้ หาประสบการณ์แปลกใหม่ตลอดการเดินทาง เพื่อเพิ่มพูนประสบการณ์ชีวิตในด้านต่างๆ เข้าใจสภาพแวดล้อม แหล่งธรรมชาติ ทำให้ตระหนักรู้ถึงการรักษาสีงแวดล้อม ทรัพยากรธรรมชาติ การจัดการการท่องเที่ยวที่ดี ทำให้เกิดการอนุรักษ์ทรัพยากรธรรมชาติได้ดี การท่องเที่ยวทำให้เกิดการเรียนรู้เชิงวัฒนธรรม ประเพณีท้องถิ่น เกิดปฏิสัมพันธ์ระหว่างนักท่องเที่ยวและประชาชนในท้องถิ่น นำมาซึ่งการยอมรับความแตกต่างระหว่างกันและมิตรภาพที่ดี นอกจากนี้การท่องเที่ยวทำให้ออกเดินทางได้ การจ้างงาน ทั้งในระดับท้องถิ่นและระดับประเทศ จากแนวคิดเรื่อง ระบบการท่องเที่ยว (Tourism System) เป็นกระบวนการทางสังคมและเศรษฐกิจ ซึ่งมีองค์ประกอบ ๓ ด้าน คือ แหล่งท่องเที่ยว (Tourism Resource) ตลาดการท่องเที่ยว (Tourism Market or Tourist) และบริการการท่องเที่ยว (Tourism Service) แหล่งท่องเที่ยว (Tourism Resource) เป็นทรัพยากรที่สำคัญสำหรับประเทศไทยได้แบ่งแหล่งท่องเที่ยวเป็น ๓ ประเภท ได้แก่ ๑) แหล่งท่องเที่ยวทางธรรมชาติ ๒) แหล่งท่องเที่ยวทางประวัติศาสตร์ และโบราณคดี ๓) แหล่งท่องเที่ยวทางศิลปวัฒนธรรม

ตลาดการท่องเที่ยว (Tourism Market or Tourist) คือความต้องการในการท่องเที่ยวจากที่หนึ่งไปยังอีกที่หนึ่ง ซึ่งในขบวนการจัดการ รวมถึงการส่งเสริม การพัฒนาการขาย การให้บริการแก่นักท่องเที่ยวด้วย บริการการท่องเที่ยว (Tourism Service) คือการบริการนักท่องเที่ยวให้เกิดความสะดวกสบาย เช่น จัดหาแหล่งที่พัก แหล่งอาหาร แหล่งบรรเทิง แหล่งจำหน่ายสินค้าและบริการอื่นๆ ในความแตกต่างระหว่างองค์ประกอบย่อยๆ ทำให้เกิดรูปแบบการท่องเที่ยวที่แตกต่างกันเพื่อตอบสนองความต้องการของนักท่องเที่ยว วัตถุประสงค์คือ รูปแบบการท่องเที่ยวในแหล่งธรรมชาติ รูปแบบการท่องเที่ยวในแหล่งวัฒนธรรม รูปแบบการท่องเที่ยวในความสนใจพิเศษในภาพรวมของอุตสาหกรรมการท่องเที่ยว ศักยภาพและรูปแบบการท่องเที่ยวเชิงสุขภาพของไทยให้มีสมรรถนะที่ดีและมีคุณวุฒิวิชาชีพ การท่องเที่ยว (Tourism) สามารถแยกออกเป็น ๒ แนวทางคือ^๕

^๔ วาริพร ชูศรีและวรลักษณ์ ลลิตศศิวิมล, “การท่องเที่ยวเชิงสุขภาพ : ความสามารถในการแข่งขันของประเทศไทย”, วารสารมหาวิทยาลัยนราธิวาสราชนครินทร์ สาขามนุษยศาสตร์และสังคมศาสตร์, ปีที่ ๗ ฉบับที่ ๒ (กรกฎาคม – ธันวาคม ๒๕๖๓) : ๒๐๙.

^๕ สมบัติ กาญจนกิจ, การพัฒนาศักยภาพอุตสาหกรรมการท่องเที่ยวเชิงสุขภาพของไทยเพื่อเป็นศูนย์กลางการท่องเที่ยวในเอเชีย, (๒๕๕๙), หน้า ๑๔๕-๑๔๗.

๑) การท่องเที่ยวแบบทั่วไป (Mass Tourism)

๒) การท่องเที่ยวแบบทางเลือก (Alternative Tourism)

การท่องเที่ยวแบบทางเลือก (Alternative Tourism) เป็นแนวทางการท่องเที่ยวแบบยั่งยืน (Sustainable Tourism) มีรูปแบบการท่องเที่ยวไปตามกิจกรรม และวัตถุประสงค์ของนักท่องเที่ยว แยกออกเป็น (๑) การท่องเที่ยวเชิงอาหาร (Food Tourism) (๒) การท่องเที่ยวการกีฬา (Sport Tourism) (๓) การท่องเที่ยวแบบไม่เร่งรีบ (Slow Tourism) (๔) การท่องเที่ยวเชิงสุขภาพ (Health Tourism) ซึ่งแบ่งเป็น ๒ แนวทางคือ การท่องเที่ยวแบบบำบัดรักษาฟื้นฟูสุขภาพ (Medical Tourism) กับ การท่องเที่ยวแบบส่งเสริมสุขภาพ (Wellness Tourism)^๖ แสดงความสัมพันธ์ของการท่องเที่ยวได้ ดังแผนภาพที่ ๒.๑

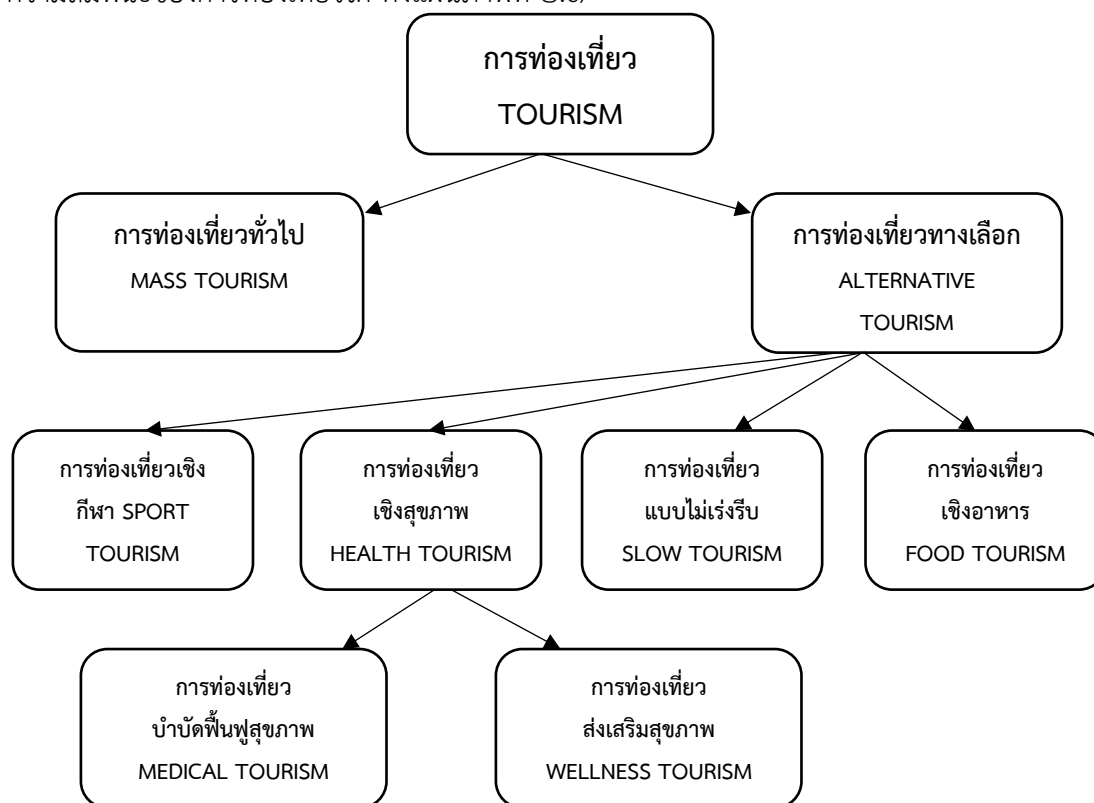

แผนภาพที่ ๒.๑ แสดงภาพรวมอุตสาหกรรมการท่องเที่ยว^๗

^๖ Benjaporn, การท่องเที่ยวเชิงบำบัดรักษา/ การท่องเที่ยวเชิงสุขภาพ, [ออนไลน์], แหล่งที่มา : http://www.elfhs.sru.ac.th/benjapom_ya/pluginfile.php/416/course/summary/.pdf. [๓ พฤษภาคม ๒๕๖๓].

^๗ Benjaporn, การท่องเที่ยวเชิงบำบัดรักษา/ การท่องเที่ยวเชิงสุขภาพ, [ออนไลน์], แหล่งที่มา : http://www.elfhs.sru.ac.th/benjapom_ya/pluginfile.php/416/course/summary/1. [๓ พฤษภาคม ๒๕๖๓].

นอกจากนี้รูปแบบการท่องเที่ยว แบ่งตามสากล โดยใช้ประเทศเป็นตัวกำหนด ได้ ๓ ประเภทคือ ๑) การท่องเที่ยวภายในประเทศ (Domestic Tourism) ๒) การท่องเที่ยวเข้ามาในประเทศ (Inbound Tourism) ๓) การท่องเที่ยวออกประเทศ (Outbound Tourism) หากแบ่งตามวัตถุประสงค์ของการเดินทาง คือการท่องเที่ยวเพื่อความเพลิดเพลินและการพักผ่อน การท่องเที่ยวเพื่อธุรกิจ สำหรับการท่องเที่ยวเพื่อวัตถุประสงค์พิเศษ แบ่งได้เป็น ๕ ประเภทใหญ่ได้แก่ ๑) การท่องเที่ยวเชิงสุขภาพ และกีฬา (Health and Sport Tourism) ๒) การท่องเที่ยวเชิงนิเวศน์ (Ecotourism) ๓) การท่องเที่ยวเชิงศิลปวัฒนธรรม (Culture Tourism) ๔) การท่องเที่ยวเพื่อการศึกษา (Educational Tourism) ๕) การท่องเที่ยวเพื่อสัมผัสชาติพันธุ์และวัฒนธรรมพื้นถิ่น (Ethnic Tourism)^๔

รูปแบบการท่องเที่ยวเชิงสุขภาพ (Health Tourism) เป็นรูปแบบการพัฒนาประเทศ

ไทยให้เป็นศูนย์กลางการท่องเที่ยวเชิงสุขภาพในเอเชีย ประเทศไทยได้มีการจัดรูปแบบกิจกรรมการให้บริการที่แตกต่างหลากหลายบรรจุไว้ในโปรแกรมท่องเที่ยวเชิงส่งเสริมสุขภาพ (Health Promotion Tourism) ที่บริษัทนำเที่ยวเสนอขายให้นักท่องเที่ยวทั้งชาวไทยและชาวต่างประเทศ มีรูปแบบการจัดโปรแกรมการท่องเที่ยวที่มีกิจกรรมส่งเสริมสุขภาพที่แตกต่างหลากหลาย ดังนี้

๑. ทัวร์แพทย์แผนไทย เยี่ยมชมวัดโพธิ์ที่มีประวัติความเป็นมาที่มีชื่อเสียงเก่าแก่ ซึ่งได้รียกย่องว่าเป็นมหาวิทยาลัยเปิดแห่งแรกของประเทศไทย รับฟังการบรรยายสรุปและชมการสาธิตการนวดไทยแผนโบราณเพื่อการรักษาโรคและการ ส่งเสริมสุขภาพ ตลอดจนเรียนรู้และฝึกปฏิบัติวิธีการนวดไทยแผนโบราณจากผู้ที่มีความสามารถ เปรียบเทียบวิธีการนวดแผนโบราณของประเทศไทยกับการนวดของประเทศอื่นๆของโลก

๒. ทัวร์อาหารสมุนไพร เยี่ยมชมศูนย์เกษตรสมุนไพร สวนพฤกษศาสตร์สมุนไพร และศึกษาเรียนรู้ความมหัศจรรย์แห่งภูมิปัญญาไทยที่สร้างสรรค์โรงวัฒนธรรม ทางด้านอาหารสมุนไพรไร้พิษที่มีแคลอรีต่ำและเครื่องดื่มสมุนไพรที่มี ประโยชน์ต่อสุขภาพ การนวดแพทย์แผนไทย และอบสมุนไพรเพื่อบำบัดรักษาโรคและบำรุงรักษาสุขภาพ รวมทั้งการฝึกปฏิบัติสมาธิแนวพุทธศาสน์ ฝึกโยคะ ฝึกกายบริหารท่าฤๅษีดัดตน และชมการสาธิตกระบวนการผลิตอาหารและเครื่องดื่มสมุนไพร

๓. ทัวร์สมุนไพรชนบท เยี่ยมชมทัศนศึกษาการปฏิบัติงานของกลุ่ม ชมรม สมาคม และผู้สนใจสมุนไพรเพื่อการรักษาโรคและบำรุงร่างกายในชนบทต่างจังหวัดที่ยัง อนุรักษ์ภูมิปัญญาท้องถิ่น และหมอบ้านโดยจัดให้มีการเยี่ยมชมสวนสมุนไพร ในสถานที่จริงและรับฟังการบรรยายสรรพคุณ

^๔ กรมการท่องเที่ยวกระทรวงการท่องเที่ยวและกีฬา (๒๕๕๗), รายงานสถิตินักท่องเที่ยวชาวต่างชาติ, [ออนไลน์], แหล่งที่มา : <http://www.tourism.go.th> [๒๕ กุมภาพันธ์ ๒๕๖๓].

รวมทั้งการสนทนาแลกเปลี่ยนประสบการณ์กับหมอพื้นบ้านและชาวบ้านสมาชิกกลุ่ม ชมรมหรือสมาคมสมุนไพร

๔. ทวีร์เกษตรธรรมชาติ เยี่ยมชมแหล่งการทำเกษตรธรรมชาติ เกษตรอินทรีย์ เกษตรทฤษฎีใหม่ตามแนวพระราชดำริและการเรียนรู้ปลูกผักพื้นบ้านปลอดสารพิษ เรียนรู้วิธีการปลูกผักอแกนปลอดสารพิษไว้บริโภคด้วยภูมิปัญญาพื้นบ้าน

๕. ทวีร์น้ำพุร้อนและอาบน้ำแร่ เยี่ยมชมทัศนศึกษาแหล่งน้ำพุร้อนและบ่อน้ำแร่ ที่มีอยู่ในหลายจังหวัดทั้ง ๔ ภูมิภาคของประเทศไทย และพักในโรงแรมและรีสอร์ทที่ตั้งอยู่ในหรือใกล้สถานที่ให้บริการอาบน้ำแร่ เพื่อบำบัดสุขภาพ โดยมีการท่องเที่ยวและพักผ่อนหย่อนใจไปในแหล่งท่องเที่ยวธรรมชาติที่สวยงาม ในจังหวัดอันเป็นที่ตั้งของน้ำพุร้อนและบ่อน้ำแร่นั้น

๖. ทวีร์ฝึกสมาธิและบำเพ็ญภาวนาหรือทวีร์แสงบุญ เป็นการท่องเที่ยววิถีที่อยู่ในป่าหรือในเขาท่ามกลางสภาพแวดล้อมตามธรรมชาติที่สวยงาม พร้อมทั้งการทำบุญบำเพ็ญกุศลและฝึกสมาธิภาวนาในเบื้องต้นเพื่อเสริมสร้างศรัทธาในพระพุทธศาสนา และฝึกวิปัสสนากรรมฐานในโอกาสสำคัญในวันนักขัตฤกษ์

๗. ทวีร์แหล่งธรรมชาติ เป็นการท่องเที่ยวในแหล่งท่องเที่ยวตามธรรมชาติที่มีสภาพแวดล้อมและบรรยากาศที่สวยงามในท่ามกลางป่าและขุนเขา อากาศหนาวเย็น เรียนรู้ภูมิปัญญาชาวบ้าน และเยี่ยมชมพื้นที่ รวมทั้งจัดกิจกรรมออกกำลังกายในท่ามกลางสภาพแวดล้อมตามธรรมชาติ ไม่ทำลายสิ่งแวดล้อม ปลูกจิตสำนึกสาธารณะเพื่อการอนุรักษ์และหวงแหน^๙

รูปแบบการส่งเสริมการท่องเที่ยวขององค์กรปกครองส่วนท้องถิ่น มี ๕ รูปแบบ คือ รูปแบบที่ ๑ ด้านการเร่งพัฒนา บุรณะ พื้นฟูมรดก และสินทรัพย์ทางวัฒนธรรม รูปแบบที่ ๒ ด้านการเพิ่มความหลากหลายของการท่องเที่ยวรูปแบบต่างๆ รูปแบบที่ ๓ ด้านการเพิ่มมาตรการอำนวยความสะดวก สร้างความปลอดภัย และป้องกันการเอาเปรียบนักท่องเที่ยว รวมทั้งเร่งรัดการแก้ไขปัญหาความเดือดร้อนของนักท่องเที่ยวอย่างจริงจัง รูปแบบที่ ๔ ด้านการเร่งฟื้นฟูความร่วมมือกับท้องถิ่นอื่นๆ โดยรอบ ทั้งทางด้านการตลาด การลงทุนและการจัดอุปสรรคในการท่องเที่ยว รูปแบบที่ ๕ ด้านการบริหารการท่องเที่ยวโดยใช้กลยุทธ์การตลาดเชิงรุก โดยสร้างกิจกรรมการท่องเที่ยวที่เชื่อมโยงกับธุรกิจชุมชน ตลอดจนพัฒนาคุณภาพการบริการการท่องเที่ยว รวมทั้งการโฆษณาประชาสัมพันธ์การท่องเที่ยวของท้องถิ่นในรูปแบบที่หลากหลาย^{๑๐}

^๙ สมาคมไทยท่องเที่ยวเชิงอนุรักษ์และผจญภัย (สทอ.), “โครงการศึกษาแนวทางการพัฒนาบริการท่องเที่ยวเชิงส่งเสริมสุขภาพในที่พักแรม”, รายงานการวิจัย, (กรุงเทพมหานคร : ๒๕๔๖), หน้า ๒๕.

^{๑๐} อภิสรา จำเริญ, “รูปแบบการส่งเสริมการท่องเที่ยวขององค์กรปกครองส่วนท้องถิ่นภาคกลางตอนบน”, บทความวิจัย วารสาร มจร สังคมปริทรรศน์, ปีที่ ๖ ฉบับที่ ๒ (ฉบับพิเศษ เล่มที่ ๔) (พฤษภาคม ๒๕๖๐) : ๑๒๗ - ๑๔๒.

การท่องเที่ยวเพื่อสุขภาพเป็น อีกทางเลือกหนึ่งของการท่องเที่ยว ที่มีวัตถุประสงค์เพื่อ บำบัดรักษาสุขภาพ (Health healing) หรือ ส่งเสริมสุขภาพ (Health Promotion) เป็นการเดินทางท่องเที่ยว โดยมีการจัดโปรแกรมส่งเสริมสุขภาพด้วยกิจกรรมเสริมสร้างสุขภาพที่หลากหลาย เช่น การนวดแผนไทยการอบสมุนไพรไทยกิจกรรมบริการสุคนธ์บำบัด (Aroma Therapy) และการบริการอาบน้ำแร่ร้อน (Spa) เป็นต้น รูปแบบการบริหารจัดการการท่องเที่ยวเชิงสุขภาพ มี ๓ ด้าน ได้แก่

๑) ด้านการจัดการท่องเที่ยว พบว่า นักท่องเที่ยวให้ความสำคัญกับสถานที่ท่องเที่ยว ที่มีบรรยากาศดีร่มรื่นเหมาะแก่การพักผ่อนหย่อนใจ มีการบำบัดน้ำเสียและวิธีการจัดการน้ำเสียที่มีคุณภาพ

๒) ด้านบริการการท่องเที่ยว นักท่องเที่ยวให้ความสำคัญกับการมีอาหารและเครื่องดื่มไว้บริการ มีห้องน้ำที่สะอาดเพียงพอต่อความต้องการ

๓) ด้านการจัดการตลาด นักท่องเที่ยวให้ความสำคัญกับแหล่งท่องเที่ยวที่มีร้านขายของที่ระลึก ของฝากให้นักท่องเที่ยวได้เลือกซื้อ^{๑๑}

อุตสาหกรรมการท่องเที่ยวเชิงสุขภาพเชื่อมโยงกับอุตสาหกรรม และหน่วยงานอื่นๆ ในหลากหลายรูปแบบ

^{๑๑} เอี่ยมทิพย์ ศรีทอง, “น้ำพุร้อน (Onsen) : นวัตกรรมกำจัดการท่องเที่ยวเพื่อสุขภาพ และบำบัด โดยการมีส่วนร่วมของชุมชน”, วารสาร มจร สังคมศาสตร์ปริทรรศน์, ปีที่ ๕ ฉบับที่ ๒ (พฤษภาคม-สิงหาคม ๒๕๕๙) : ๑๘๔ – ๑๙๐.

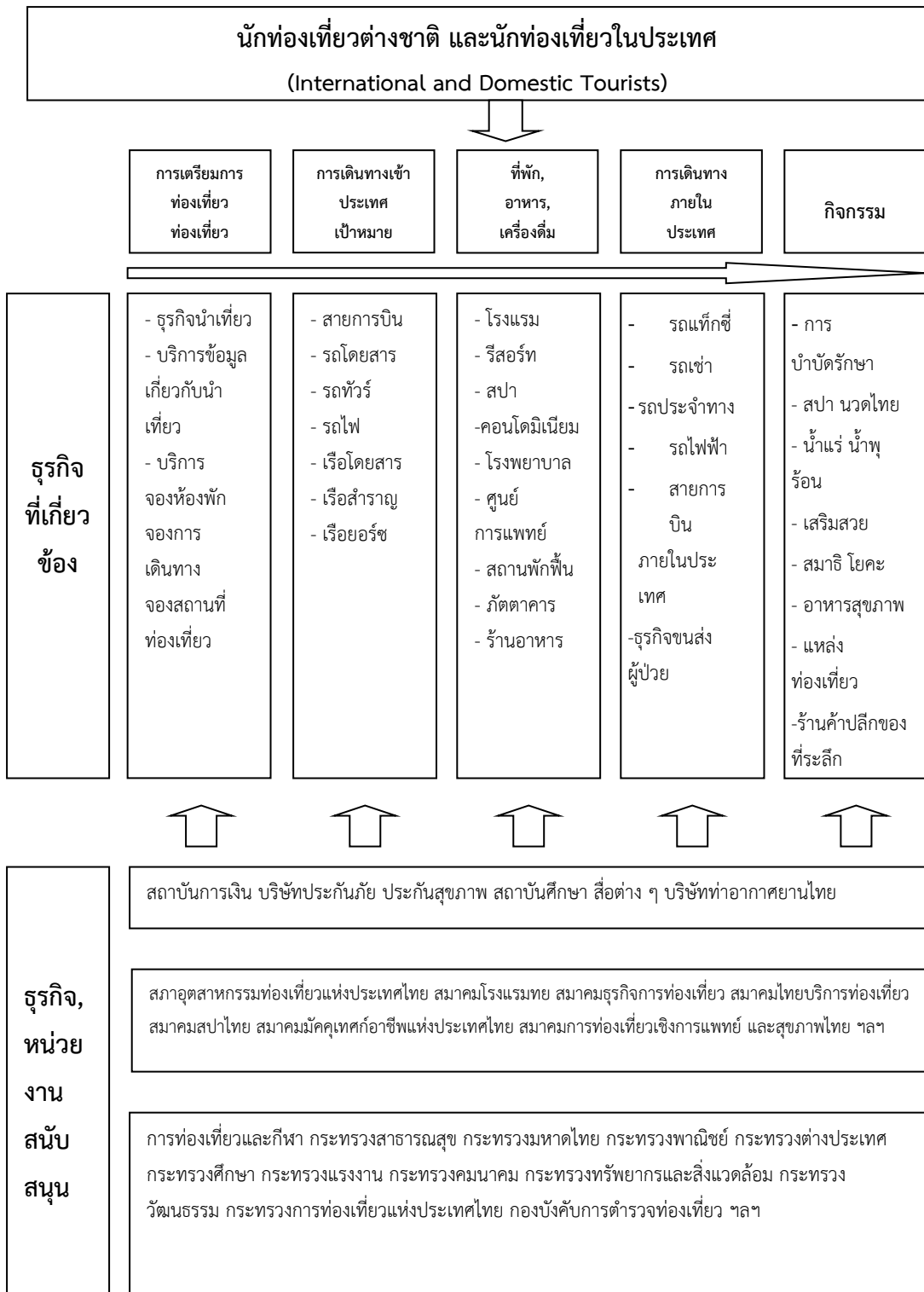

แผนภาพที่ ๒.๒ แสดงภาพรวมของอุตสาหกรรมการท่องเที่ยวเชิงสุขภาพ

ชาวต่างชาติที่ใช้บริการทางการแพทย์จากประเทศอื่นสามารถแบ่งได้ ๔ กลุ่ม ได้แก่ ๑) นักท่องเที่ยวที่เข้ามาท่องเที่ยวรูปแบบอื่น แต่เกิดเจ็บป่วย จำเป็นต้องเข้ารับการรักษา

๒) นักท่องเที่ยวที่ซื้อ Package Tour ซึ่งมีกิจกรรมด้านบริการทางการแพทย์รวมอยู่ด้วย เช่น ตรวจสุขภาพ ทันตกรรม เป็นต้น ๓) ชาวต่างชาติที่เข้ามาทำงานในประเทศอื่น (Expatriate: Expat) และเกิดเจ็บป่วย ๔) นักท่องเที่ยวต่างชาติที่มีวัตถุประสงค์หลักในการใช้บริการทางการแพทย์ บริการทางการแพทย์ที่นักท่องเที่ยวใช้บริการ ได้แก่ ศัลยกรรมความงาม ทันตกรรม เปลี่ยนถ่ายอวัยวะ ศัลยกรรมกระดูกและข้อ มะเร็ง ลดน้ำหนัก และตรวจเช็คสุขภาพ มูลค่าตลาดการท่องเที่ยวเชิงการแพทย์ ในปี ๒๕๕๙ ประมาณ ๔๕.๕ - ๗๒.๐ พันล้านเหรียญสหรัฐฯ โดยมีการขยายตัวร้อยละ ๑๕ - ๒๕

เศรษฐกิจเชิงสุขภาพของโลก (Global Wellness Economy) ในปี ๒๕๕๘ มีมูลค่า ๓.๗๒ ล้านล้าน เหรียญสหรัฐฯ คิดเป็นประมาณร้อยละ ๕ ของเศรษฐกิจของโลกโดยรวม หรือประมาณครึ่งหนึ่งของรายจ่ายด้านสุขภาพของโลก (Global Health Expenditure) ซึ่งมีมูลค่าประมาณ ๗.๖ ล้านล้านเหรียญสหรัฐฯ ในปี ๒๕๕๘ และคาดว่าจะระหว่างปี ๒๕๕๘ - ๒๕๖๓ อัตราการขยายตัวของเศรษฐกิจเชิงสุขภาพจะสูงกว่าอัตราการขยายตัวของเศรษฐกิจโลก^{๑๒}

^{๑๒} สถาบันทรัพย์สินทางปัญญาแห่งจุฬาลงกรณ์มหาวิทยาลัย, “รายงานการวิเคราะห์แนวโน้มเทคโนโลยีและอุตสาหกรรม อุตสาหกรรมการท่องเที่ยวกลุ่มรายได้ดีและการท่องเที่ยวเชิงสุขภาพ” ๒๕๖๐, หน้า ๑๘.

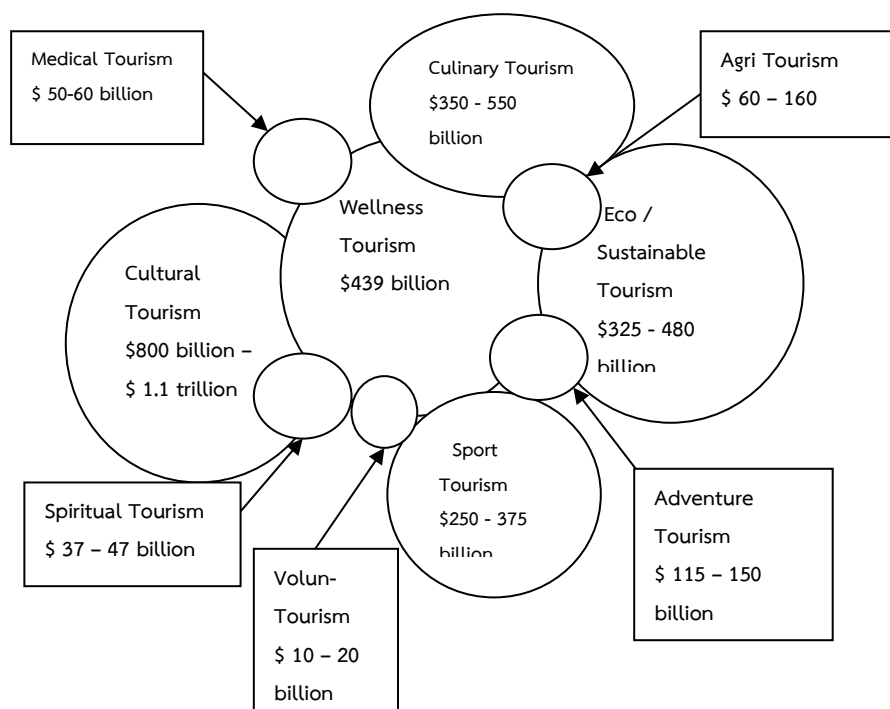

แผนภาพที่ ๒.๓ แสดงมูลค่าอุตสาหกรรมท่องเที่ยวโลก (Global Tourism Industry)

ที่มา : Global Wellness Institute.

การท่องเที่ยวเชิงการแพทย์ (Medical Tourism) จากข้อมูลของสถาบันเพื่อสุขภาพโลก (Global Wellness Institute: GWI) การท่องเที่ยวเชิงการแพทย์มีความเชื่อมโยงและส่งเสริมซึ่งกันและกันกับการท่องเที่ยวเชิงวัฒนธรรม การท่องเที่ยวเชิงสุขภาพ การท่องเที่ยวเชิงอาหาร การท่องเที่ยวเชิงนิเวศน์ และการท่องเที่ยวเชิงสุขภาพ นอกจากนี้จากภาพดังกล่าวข้างต้น จะเห็นได้ว่า การท่องเที่ยวเชิงสุขภาพ มีความเชื่อมโยงกับการท่องเที่ยวทุกกลุ่ม

การท่องเที่ยวเชิงสุขภาพ (Wellness Tourism) เป็นกลุ่ม (Sector) หนึ่งของเศรษฐกิจสุขภาพที่มีการขยายตัวค่อนข้างสูง คือ ร้อยละ ๖.๘ ต่อปีและสูงกว่าภาพรวมซึ่งขยายตัวร้อยละ ๕.๒

ต่อปี โดย ค่าใช้จ่ายในการท่องเที่ยวเชิงสุขภาพปี ๒๕๕๘ จำนวน ๕๖๓.๒ พันล้านเหรียญสหรัฐฯ กระจายอยู่ในส่วนต่างๆ^{๑๓}

ตารางที่ ๒.๑ แสดงความหมายและความสำคัญของการท่องเที่ยว และรูปแบบการท่องเที่ยว

นักวิชาการ	แนวคิดหลัก
เศกสรรค์ ยงวิชัย	การท่องเที่ยว หมายถึง การเดินทางไปยังแหล่ง หรือสถานที่ เป้าหมาย เพื่อวัตถุประสงค์อย่างใดอย่างหนึ่ง คือ ๑) การท่องเที่ยวจะต้องมีการเดินทางจากสถานที่หนึ่งไปยังสถานที่หนึ่ง ด้วยการใช้นานพาหนะ ๒) การท่องเที่ยวจะต้องมีจุดหมายปลายทาง มีสถานที่ที่เลือกเดินทาง และใช้เวลาช่วงหนึ่งอยู่ที่นั่น ๓) การท่องเที่ยวจะต้องมีจุดมุ่งหมายการเดินทาง ที่มีใช้เพื่อประกอบอาชีพ หรือไปอยู่ประจำ
ฐิรัชญา มณีเนตรคลังนานา วิทยา	การท่องเที่ยวโดยรวมหมายถึงความถึง การเดินทางออกจากบ้านด้วยความสมัครใจ ตามวัตถุประสงค์ใดๆ ที่ไม่ใช่เพื่อการประกอบอาชีพหารายได้ ไม่ได้จำกัดแค่เพียงการเดินทางเพื่อพักผ่อนหย่อนใจ หรือหาความสนุกสนาน เท่านั้น แต่การเดินทางของมนุษย์จากสถานที่แห่งหนึ่งไปยังสถานที่อีกแห่งหนึ่ง เพื่อไปพำนักอาศัยชั่วคราวด้วยความสมัครใจ ด้วยเหตุผลในการพักผ่อน การชมแข่งขันกีฬาเดินทางเพื่อการศึกษา การประชุมสัมมนา หรือการเยี่ยมญาติ มิใช่เพื่อการประกอบอาชีพหารายได้
วาริพร ชุศรีและวรลักษณ์ ลลิตศิริวิมล	การท่องเที่ยวเชิงสุขภาพ หมายถึง การท่องเที่ยวที่เกิดการท่องเที่ยวพร้อม ๆ กับการมาใช้บริการด้านการแพทย์และสุขภาพ กีฬา ศูนย์การออกกำลังกาย หรือเข้าร่วมทำกิจกรรมอื่น ๆ ที่ช่วยในการส่งเสริมสุขภาพให้แข็งแรง ซึ่งการ ท่องเที่ยวเชิงสุขภาพสามารถจำแนกได้เป็น ๒ รูปแบบ คือ ๑) การท่องเที่ยวเชิงบำบัดรักษาสุขภาพ ๒) การท่องเที่ยวเชิงส่งเสริมสุขภาพ

^{๑๓} Global Tourism Industry, [ออนไลน์], แหล่งที่มา : http://www.globalwellnesssummit.com/images/stories/pdf/wellness_tourism_economy_exec_sum_final_10022013.pdf.

ตารางที่ ๒.๑ แสดงความหมายและความสำคัญของการท่องเที่ยว และรูปแบบการท่องเที่ยว (ต่อ)

นักวิชาการ	แนวคิดหลัก
สมบัติ กาญจนกิจ	<p>ระบบการท่องเที่ยว (Tourism System) เป็นกระบวนการทางสังคมและเศรษฐกิจ ซึ่งมีองค์ประกอบ ๓ ด้าน คือ แหล่งท่องเที่ยว (Tourism Resource) ตลาดการท่องเที่ยว (Tourism Market or Tourist) และบริการการท่องเที่ยว (Tourism Service) แหล่งท่องเที่ยว (Tourism Resource) เป็นทรัพยากรที่สำคัญ สำหรับประเทศไทยได้แบ่งแหล่งท่องเที่ยวเป็น ๓ ประเภท ได้แก่</p> <ol style="list-style-type: none"> ๑) แหล่งท่องเที่ยวทางธรรมชาติ ๒) แหล่งท่องเที่ยวทางประวัติศาสตร์ และโบราณคดี ๓) แหล่งท่องเที่ยวทางศิลปวัฒนธรรม
สถาบันทรัพย์สินทางปัญญาแห่งจุฬาลงกรณ์มหาวิทยาลัย	<p>ชาวต่างชาติที่ใช้บริการทางการแพทย์จากประเทศอื่นสามารถแบ่งได้ ๔ กลุ่ม ได้แก่</p> <ol style="list-style-type: none"> ๑) นักท่องเที่ยวที่เข้ามาท่องเที่ยวในรูปแบบอื่น แต่เกิดเจ็บป่วยจำเป็นต้องเข้ารับการรักษา ๒) นักท่องเที่ยวที่ซื้อ Package Tour ซึ่งมีกิจกรรมด้านบริการทางการแพทย์รวมอยู่ด้วย เช่น ตรวจสอบสุขภาพ ทันตกรรม เป็นต้น ๓) ชาวต่างชาติที่เข้ามาทำงานในประเทศอื่น (Expatriate: Expat) และเกิดเจ็บป่วย ๔) นักท่องเที่ยวต่างชาติที่มีวัตถุประสงค์หลักในการใช้บริการทางการแพทย์ บริการทางการแพทย์ที่นักท่องเที่ยวใช้บริการ ได้แก่ ศัลยกรรมความงาม ทันตกรรม เปลี่ยนถ่ายอวัยวะ ศัลยกรรมกระดูกและข้อ มะเร็ง ลดน้ำหนัก และตรวจเช็คสุขภาพ มูลค่าตลาดการท่องเที่ยวเชิงการแพทย์ ในปี ๒๕๕๙ ประมาณ ๔๕.๕ - ๗๒.๐ พันล้านเหรียญสหรัฐฯ โดยมีการขยายตัวร้อยละ ๑๕ - ๒๕

ตารางที่ ๒.๑ แสดงความหมายและความสำคัญของการท่องเที่ยว และรูปแบบการท่องเที่ยว (ต่อ)

นักวิชาการ	แนวคิดหลัก
กรมการท่องเที่ยวกระทรวง การท่องเที่ยวและกีฬา (๒๕๕๗)	<p>ภาพรวมของอุตสาหกรรมท่องเที่ยว แบ่งเป็น ๒ แนวทางคือ การท่องเที่ยวแบบทั่วไป (Mass Tourism) และการท่องเที่ยวแบบทางเลือก (Alternative Tourism)</p> <p>การท่องเที่ยวแบบทางเลือก (Alternative Tourism) เป็นแนวทางการท่องเที่ยวแบบยั่งยืน (Sustainable Tourism) มีรูปแบบการท่องเที่ยวไปตามกิจกรรม และวัตถุประสงค์ของนักท่องเที่ยว แยกออกเป็น</p> <ol style="list-style-type: none"> ๑) การท่องเที่ยวเชิงอาหาร (Food Tourism) ๒) การท่องเที่ยวการกีฬา (Sport Tourism) ๓) การท่องเที่ยวแบบไม่รีบเร่ง (Slow Tourism) ๔) การท่องเที่ยวเชิงสุขภาพ (Health Tourism) ซึ่งแบ่งเป็น ๒ แนวทางคือ <ol style="list-style-type: none"> (๑) การท่องเที่ยวแบบบำบัดรักษาฟื้นฟูสุขภาพ (Medical Tourism) กับ (๒) การท่องเที่ยวแบบส่งเสริมสุขภาพ (Wellness Tourism)
สมาคมไทยท่องเที่ยวเชิง อนุรักษ์และผจญภัย (สทอ.)	<p>รูปแบบการจัดโปรแกรมการท่องเที่ยวที่มีกิจกรรมส่งเสริมสุขภาพ</p> <ol style="list-style-type: none"> ๑) ทัวร์แพทย์แผนไทย เยี่ยมชมวัดโพธิ์ ชมการสาธิตการนวดไทย แผนโบราณเพื่อการรักษาโรคและการส่งเสริมสุขภาพ ๒) ทัวร์อาหารสมุนไพร เกษตรสมุนไพร สวนพฤกษศาสตร์สมุนไพร ด้านอาหารและเครื่องดื่มสมุนไพรที่มีประโยชน์ต่อสุขภาพ รวมทั้งการฝึกปฏิบัติสมาธิแนวพุทธศาสน์ ฝึกโยคะ ฝึกกายบริหารท่าฤๅษีดัดตน ๓) ทัวร์สมุนไพรชนบท เยี่ยมชมทัศนศึกษาการปฏิบัติงานของกลุ่มชมรม สมาคม และผู้สนใจสมุนไพรเพื่อการรักษาโรคและบำรุง ๔) ทัวร์เกษตรธรรมชาติ เยี่ยมชมแหล่งการทำเกษตรธรรมชาติ เกษตรอินทรีย์ การเรียนรู้ปลูกผักพื้นบ้านปลอดสารพิษ เรียนรู้ร่างกายวิธีการปลูกผักออแกนิกปลอดสารพิษไว้บริโภคด้วยภูมิปัญญาพื้นบ้าน

ตารางที่ ๒.๑ แสดงความหมายและความสำคัญของการท่องเที่ยว และรูปแบบการท่องเที่ยว (ต่อ)

นักวิชาการ	แนวคิดหลัก
อภิสร่า จำเริญญ	๕) ทัวร์น้ำพุร้อนและอาบน้ำแร่ เยี่ยมชมทัศนศึกษาแหล่ง น้ำพุร้อน และบ่อน้ำแร่ ไกล่สถานที่ให้บริการอาบน้ำแร่ เพื่อบำบัดสุขภาพ โดยมีการท่องเที่ยวและพักผ่อนหย่อนใจน้ำแร่
	๖) ทัวร์ฝึกสมาธิและบำเพ็ญภาวนาหรือทัวร์แสวงบุญ ทำบุญบำเพ็ญกุศลและฝึกสมาธิภาวนาในเบื้องต้นเพื่อเสริมสร้างศรัทธาในพระพุทธศาสนา และฝึกวิปัสสนากรรมฐาน
	๗) ทัวร์แหล่งธรรมชาติ เป็นการท่องเที่ยวในแหล่งท่องเที่ยวตามธรรมชาติที่ เรียนรู้ภูมิปัญญาชาวบ้าน จัดกิจกรรมออกกำลังกาย ไม่ทำลายสิ่งแวดล้อม ปฏิบัติจิตสำนึกสาธารณะ
	รูปแบบการส่งเสริมการท่องเที่ยวขององค์กรปกครองส่วนท้องถิ่น มี ๕ รูปแบบ คือ
	รูปแบบที่ ๑ ด้านการเร่งพัฒนา บุรณะ พื้นฟูมรดก และสินทรัพย์ทางวัฒนธรรม
รูปแบบที่ ๒ ด้านการเพิ่มความหลากหลายของการท่องเที่ยว รูปแบบต่างๆ	
รูปแบบที่ ๓ ด้านการเพิ่มมาตรการอำนวยความสะดวก สร้างความปลอดภัย และป้องกันการเอาเปรียบนักท่องเที่ยว รวมทั้งเร่งรัดการแก้ไขปัญหาความเดือดร้อนของนักท่องเที่ยวอย่างจริงจัง รุ	
รูปแบบที่ ๔ ด้านการเร่งฟื้นฟูความร่วมมือกับท้องถิ่นอื่นๆ โดยรอบ ทั้งทางด้านการตลาด การลงทุนและการจัดอุปสรรคในการท่องเที่ยว	
รูปแบบที่ ๕ ด้านการบริหารการท่องเที่ยวโดยใช้กลยุทธ์การตลาดเชิงรุก โดยสร้างกิจกรรมการท่องเที่ยวที่เชื่อมโยงกับ	

ตารางที่ ๒.๑ แสดงความหมายและความสำคัญของการท่องเที่ยว และรูปแบบการท่องเที่ยว (ต่อ)

นักวิชาการ	แนวคิดหลัก
เอื้อมทิพย์ ศรีทอง	<p>ธุรกิจชุมชน ตลอดจนพัฒนาคุณภาพการบริการการท่องเที่ยว รวมทั้งการโฆษณาประชาสัมพันธ์การท่องเที่ยวของท้องถิ่นในรูปแบบที่หลากหลาย</p> <p>รูปแบบการบริหารจัดการการท่องเที่ยวเชิงสุขภาพ มี ๓ ด้าน ได้แก่</p> <ol style="list-style-type: none"> ๑) ด้านการจัดการท่องเที่ยว พบว่า นักท่องเที่ยวให้ความสำคัญกับสถานที่ท่องเที่ยว ที่มีบรรยากาศดีร่มรื่นเหมาะแก่การพักผ่อนหย่อนใจ มีการบำบัดน้ำเสียและวิธีการจัดการน้ำเสียที่มีคุณภาพ ๒) ด้านบริการการท่องเที่ยว นักท่องเที่ยวให้ความสำคัญกับการมีอาหารและเครื่องดื่มไว้ บริการ มีห้องน้ำที่สะอาดเพียงพอต่อความต้องการ ๓) ด้านการจัดการตลาด นักท่องเที่ยวให้ความสำคัญกับแหล่งท่องเที่ยวที่มีร้านขายของที่ระลึก ของฝากให้นักท่องเที่ยวได้เลือกซื้อ
Benjaporn	<p>การท่องเที่ยวแบบทางเลือก (Alternative Tourism) เป็นแนวทางการท่องเที่ยวแบบยั่งยืน (Sustainable Tourism) มีรูปแบบการท่องเที่ยวไปตามกิจกรรม และวัตถุประสงค์ของนักท่องเที่ยว แยกออกเป็น</p> <ol style="list-style-type: none"> ๑) การท่องเที่ยวเชิงอาหาร (Food Tourism) ๒) การท่องเที่ยวการกีฬา (Sport Tourism) ๓) การท่องเที่ยวแบบไม่รีบเร่ง (Slow Tourism) ๔) การท่องเที่ยวเชิงสุขภาพ (Health Tourism) ซึ่งแบ่งเป็น ๒ แนวทางคือ การท่องเที่ยวแบบบำบัดรักษาฟื้นฟูสุขภาพ (Medical Tourism) กับ การท่องเที่ยวแบบส่งเสริมสุขภาพ (Wellness Tourism)

๒.๑.๒ แนวคิดเกี่ยวกับนโยบายการท่องเที่ยวภาครัฐ (Government Public Policy Tourism)

ตลอดระยะเวลาที่ผ่านมาภาคการท่องเที่ยวของประเทศไทยเติบโตอย่างต่อเนื่อง ทั้งในมิติของจำนวนนักท่องเที่ยว รายได้จากการท่องเที่ยว อันดับความนิยมของนักท่องเที่ยว และมูลค่าทางเศรษฐกิจที่เชื่อมโยงกับการท่องเที่ยว ทำให้ที่ตั้งประเทศไทยเป็นจุดศูนย์กลางของภูมิภาคเอเชียตะวันออกเฉียงใต้ มีความหลากหลายของทรัพยากรธรรมชาติ ศิลปวัฒนธรรมประเพณีที่เป็นเอกลักษณ์ คนไทยมีอัธยาศัยดี ยิ้มแย้มแจ่มใส นอกจากนี้ประเทศไทยยังมีความพร้อมทางด้านโครงสร้างพื้นฐานทั้งทางบก ทางน้ำ ทางอากาศ รวมถึงการขยายตัวของตลาดการท่องเที่ยวโลกและธุรกิจสายการบินต้นทุนต่ำ เทคโนโลยีด้านการสื่อสารที่กลุ่มลูกค้าสามารถเข้าถึงได้อย่างสะดวก รวดเร็ว อย่างไรก็ตามกลุ่มประเทศทางอาเซียนหลายประเทศก็ใช้การท่องเที่ยวเป็นกลยุทธ์ที่สำคัญในการสร้างรายได้เข้าประเทศ ดังนั้นประเทศไทยจึงต้องพัฒนาและยกระดับขีดความสามารถในการแข่งขันและสร้างความหลากหลายของแหล่งท่องเที่ยวให้สอดคล้องกับความต้องการของนักท่องเที่ยวในกลุ่มต่างๆ เช่น การท่องเที่ยวเชิงสุขภาพ การท่องเที่ยวเชิงวัฒนธรรม การท่องเที่ยวเชิงกีฬา การท่องเที่ยวเชิงอาหาร เป็นต้น ให้เชื่อมโยงกับภูมิภาค หากประเทศไทยมีทิศทางที่ชัดเจน สอดคล้องกับสถานการณ์ และเชื่อมโยงกับธุรกิจที่เกี่ยวข้องกับการท่องเที่ยวแล้ว การท่องเที่ยวก็จะเป็นเครื่องมือที่นำรายได้เข้าสู่ประเทศ และเกิดการกระจายรายได้ ยกระดับขีดความสามารถในการแข่งขันของประเทศ นโยบายของรัฐบาลที่เกี่ยวกับการท่องเที่ยวที่มีผลสำคัญในการผลักดันการท่องเที่ยวของประเทศไทยมีหลายประการ เช่น การพัฒนาการท่องเที่ยวคุณภาพ การกระจายรายได้การท่องเที่ยวสู่ท้องถิ่น การพัฒนาการท่องเที่ยวอย่างเป็นมิตรกับสิ่งแวดล้อม และการยกระดับภาพลักษณ์ของการท่องเที่ยวในสายตาของนักท่องเที่ยวทั่วโลก การใช้ประโยชน์จากเทคโนโลยีสารสนเทศในการส่งเสริมการท่องเที่ยวตามแนวคิดประเทศไทย ๔.๐ ตามนโยบายและยุทธศาสตร์ที่เกี่ยวข้องจากเป้าหมายการพัฒนาตามยุทธศาสตร์ชาติ ๒๐ ปี

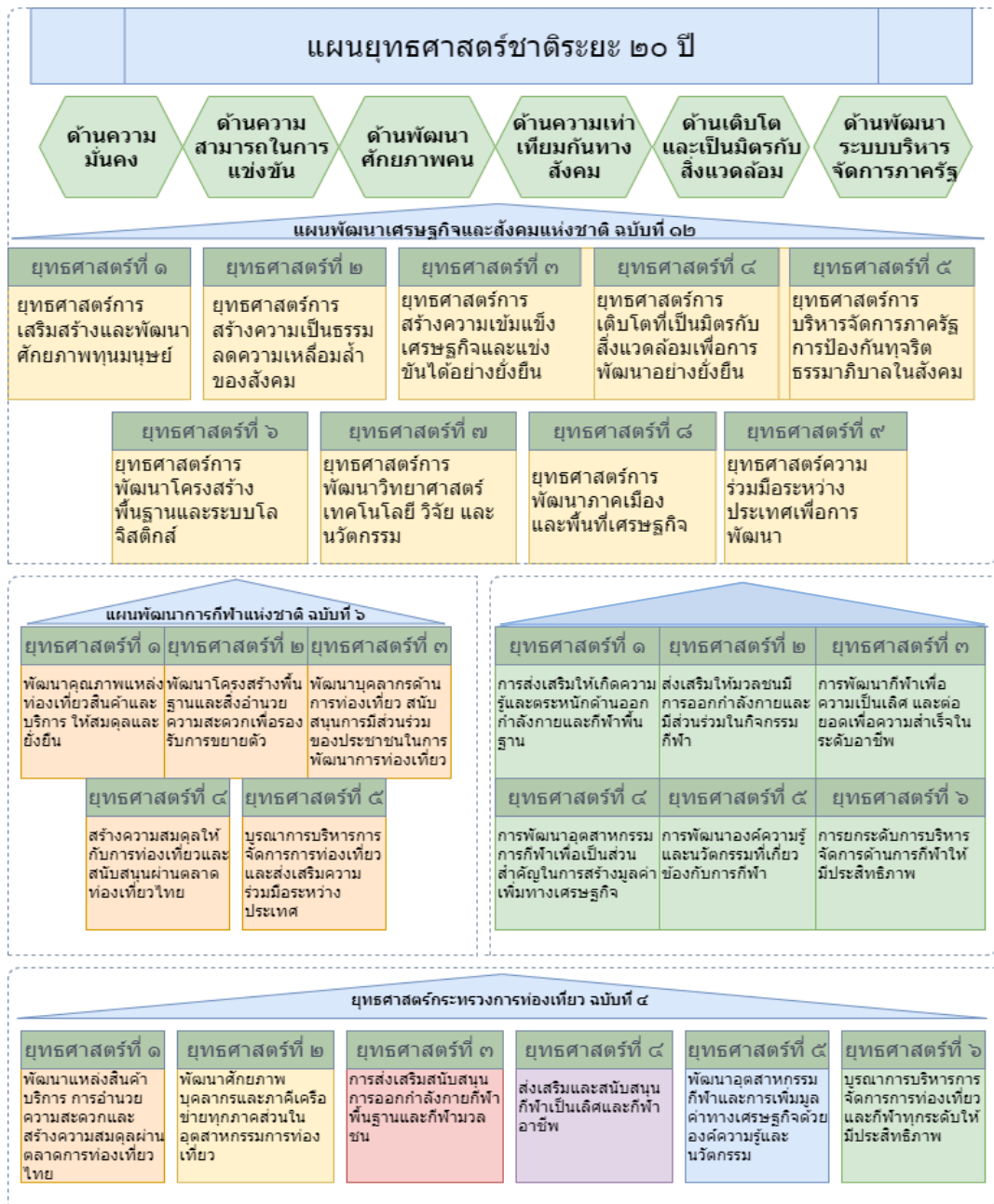

แผนภาพที่ ๒.๔ แสดงภาพรวมแผนยุทธศาสตร์ระยะ ๒๐ ปี กับยุทธศาสตร์ด้านการท่องเที่ยว^{๑๔}

^{๑๔} สุทธิชัย โล่ห์นารายณ์, สุพจน์ ทรายแก้ว และสาธิต วงศ์อนันต์, “ยุทธศาสตร์การท่องเที่ยวเชิงบูรณาการของจังหวัดบุรีรัมย์”, วารสารการวิจัยและพัฒนา วไลยอลงกรณ์ ในพระบรมราชูปถัมภ์, ปีที่ ๑๓ ฉบับที่ ๓ (กันยายน-ธันวาคม ๒๕๖๑) : ๓๒๑-๓๓๑.

จากแผนภาพที่ ๒.๒ ความสัมพันธ์ของแผนพัฒนาเศรษฐกิจและสังคมแห่งชาติฉบับที่ ๑๒ ฉบับที่ ๖ ฉบับที่ ๒ ฉบับที่ ๔ กับ ยุทธศาสตร์ชาติ ๒๐ ปี (พ.ศ.๒๕๖๐-๒๕๗๙)

กรอบยุทธศาสตร์ ระดับมหภาค

๑. แผนยุทธศาสตร์ชาติ ๒๐ ปี พ.ศ. ๒๕๖๐-๒๕๗๙ มีวัตถุประสงค์เพื่อเป็นแนวทางการพัฒนาให้หน่วยงานทุกภาคส่วนของรัฐบรรลุวิสัยทัศน์ “ประเทศไทยมีความมั่นคง มั่งคั่ง ยั่งยืน เป็นประเทศที่พัฒนาแล้ว ด้วยการพัฒนาตามหลักปรัชญาของเศรษฐกิจพอเพียง” เพื่อให้ประเทศมีขีดความสามารถในการแข่งขัน มีรายได้สูงอยู่ในกลุ่มประเทศที่พัฒนาแล้ว ประกอบด้วย ๖ ยุทธศาสตร์

๑) ยุทธศาสตร์ด้านความมั่นคง ประชาชนอยู่ดี กินดี และมีความสุข

๒) ยุทธศาสตร์ด้านการสร้างขีดความสามารถในการแข่งขัน ประเทศไทยเป็นประเทศที่พัฒนาแล้ว เศรษฐกิจเติบโตอย่างมีเสถียรภาพและยั่งยืน ประเทศไทยมีขีดความสามารถในการแข่งขันสูงขึ้น

๓) ยุทธศาสตร์ด้านการพัฒนาและเสริมสร้างศักยภาพทรัพยากรมนุษย์ คนไทยเป็นคนดี คนเก่ง มีคุณภาพ พร้อมสำหรับวิถีชีวิตในศตวรรษที่ ๒๑

๔) ยุทธศาสตร์ด้านการสร้างโอกาสความเสมอภาคและเท่าเทียมกันทางสังคม สร้างความเป็นธรรม และลดความเหลื่อมล้ำในทุกมิติ เพิ่มขีดความสามารถของชุมชนท้องถิ่นในการพัฒนา การพึ่งตนเองและการจัดการตนเองเพื่อสร้างสังคมคุณภาพ

๕) ยุทธศาสตร์ด้านการสร้างการเติบโตบนคุณภาพชีวิตที่เป็นมิตรกับสิ่งแวดล้อม อนุรักษ์ และรักษาทรัพยากรธรรมชาติ สิ่งแวดล้อม และวัฒนธรรม ให้คนรุ่นต่อไปได้ใช้อย่างยั่งยืน มีสมดุลฟื้นฟูและสร้างใหม่ฐานทรัพยากรธรรมชาติและสิ่งแวดล้อม เพื่อลดผลกระทบทางลบจากการพัฒนา สังคมเศรษฐกิจของประเทศ ใช้ประโยชน์และสร้างการเติบโต บนฐานทรัพยากรธรรมชาติและสิ่งแวดล้อมให้สมดุลภายในขีดความสามารถของระบบนิเวศ ยกกระตือรือร้นทุกภาคส่วน เพื่อกำหนดอนาคตของประเทศด้านทรัพยากรธรรมชาติ สิ่งแวดล้อมและวัฒนธรรม บนหลักของการมีส่วนร่วมและธรรมาภิบาล

๖) ยุทธศาสตร์ด้านการปรับสมดุลและพัฒนาระบบการบริหารจัดการบริหารจัดการภาครัฐ ภาครัฐมีวัฒนธรรมการทำงานที่มุ่งผลสัมฤทธิ์และผลประโยชน์ส่วนรวม ตอบสนองความต้องการของประชาชนได้อย่างสะดวก รวดเร็ว โปร่งใส กระบวนการยุติธรรม เป็นไปเพื่อประโยชน์ต่อส่วนรวมของประเทศ เมื่อพิจารณาแล้ว แผนการพัฒนายุทธศาสตร์ที่ ๒ เป็นยุทธศาสตร์ที่มีความเกี่ยวข้องกับการท่องเที่ยวโดยตรง^{๑๕}

^{๑๕} กระทรวงการท่องเที่ยวและกีฬา, ข้อมูลพัฒนาการท่องเที่ยว, [ออนไลน์], แหล่งที่มา : <http://servive.nic.go.th> [๒๕ กุมภาพันธ์ ๒๕๖๓].

๒. แผนปฏิรูปประเทศ ๑๑ ด้าน ประกอบด้วย ๑) ด้านการเมือง ๒) ด้านการบริหารราชการแผ่นดิน ๓) ด้านกฎหมาย ๔) ด้านกระบวนการยุติธรรม ๕) ด้านเศรษฐกิจ ๖) ด้านทรัพยากรและสิ่งแวดล้อม ๗) ด้านสาธารณสุข ๘) ด้านสื่อสารมวลชน ๙) ด้านเทคโนโลยีสารสนเทศ ๑๐) ด้านสังคม ๑๑) ด้านพลังงานและด้านป้องกันปราบปรามการทุจริต โดยด้านที่มีความเกี่ยวข้องกับกรรมการท่องเที่ยวประกอบด้วย

๑) ด้านการบริหารราชการแผ่นดิน โดยมีวัตถุประสงค์ เพื่อพัฒนาหน่วยงานภาครัฐ ให้มีความทันสมัย กะทัดรัด ปรับตัวได้ทันต่อสถานการณ์ และมีประสิทธิภาพสูง สามารถตอบสนองต่อความต้องการและความคาดหวัง ของประชาชนได้ รวมถึงการพัฒนากระบวนการบริหารงาน บุคคลให้สามารถดึงดูด รักษา และจูงใจผู้มีความสามารถ และส่งเสริมให้เกิดการเรียนรู้อย่างต่อเนื่อง โดยสอดคล้อง กับ ยุทธศาสตร์ชาติ ๒๐ ปี ในยุทธศาสตร์ที่ ๒ ด้านการสร้างความสามารถในการแข่งขัน และ ยุทธศาสตร์ที่ ๖ ด้านการปรับสมดุลและพัฒนาระบบ การบริหารจัดการภาครัฐ

๒) ด้านเศรษฐกิจ โดยมีวัตถุประสงค์ที่เกี่ยวข้องกับการท่องเที่ยว คือ การเพิ่มผลิตภาพ (Productivity) ในอุตสาหกรรมการท่องเที่ยว และการบริการส่งเสริมการรวมกลุ่มในภูมิภาค (Regional-Integration) และการพัฒนาธุรกิจชุมชน เพื่อก่อให้เกิดการยกระดับรายได้ และคุณภาพชีวิต โดยสอดคล้องกับยุทธศาสตร์ชาติ ๒๐ ปี ใน ยุทธศาสตร์ที่ ๒ ด้านการสร้างความสามารถในการแข่งขัน ยุทธศาสตร์ที่ ๔ ด้านการสร้างโอกาสความเสมอภาคและเท่าเทียมกันทางสังคม และ ยุทธศาสตร์ที่ ๖ ด้านการปรับสมดุลและพัฒนาระบบ การบริหารจัดการภาครัฐ

๓. แผนพัฒนาเศรษฐกิจและสังคมแห่งชาติฉบับที่ ๑๒ (พ.ศ. ๒๕๖๐-๒๕๖๔) ได้ให้ความสำคัญกับนโยบายการท่องเที่ยวของไทย เพื่อสร้างความเข้มแข็งทางเศรษฐกิจและการแข่งขันได้อย่างยั่งยืน โดยวัดจากรายได้จากการท่องเที่ยว และอันดับความสามารถในการแข่งขันด้านการท่องเที่ยว ประกอบด้วย ๑๐ ยุทธศาสตร์ดังนี้ ๑) ยุทธศาสตร์การเสริมสร้างและพัฒนาศักยภาพทุนมนุษย์ ๒) ยุทธศาสตร์การสร้างความเป็นธรรมลดความเหลื่อมล้ำของสังคม ๓) ยุทธศาสตร์การสร้างความเข้มแข็งทางเศรษฐกิจและแข่งขันได้อย่างยั่งยืน ๔) ยุทธศาสตร์การเติบโตที่เป็นมิตรกับสิ่งแวดล้อมเพื่อการพัฒนาอย่างยั่งยืน ๕) การเสริมสร้างความมั่นคงแห่งชาติเพื่อการพัฒนาประเทศสู่ความมั่งคั่งและยั่งยืน ๖) ยุทธศาสตร์การบริหารจัดการในภาครัฐ การป้องกันการทุจริตประพฤติมิชอบและธรรมาภิบาลในสังคมไทย ๗) ยุทธศาสตร์การพัฒนาโครงสร้างพื้นฐานและระบบโลจิสติกส์ ๘) ยุทธศาสตร์การพัฒนาวิทยาศาสตร์ เทคโนโลยีวิจัยและนวัตกรรม ๙) ยุทธศาสตร์การพัฒนาภาคเมือง และพื้นที่เศรษฐกิจ ๑๐) ยุทธศาสตร์ความร่วมมือระหว่างประเทศเพื่อการพัฒนา **แผนพัฒนาเศรษฐกิจและสังคมแห่งชาติฉบับที่ ๑๒** ประกอบด้วย ๕ ยุทธศาสตร์ดังนี้ ๑) ยุทธศาสตร์การพัฒนาคุณภาพแหล่งท่องเที่ยวสินค้าและบริการด้านการท่องเที่ยวให้เกิดความสมดุลและยั่งยืน ๒) ยุทธศาสตร์การพัฒนาโครงสร้างพื้นฐานและสิ่งอำนวยความสะดวกเพื่อรองรับการขยายตัวของ

การท่องเที่ยว ๓) ยุทธศาสตร์การพัฒนาบุคลากรด้านการท่องเที่ยวและสนับสนุนการมีส่วนร่วมของประชาชนในการพัฒนาการท่องเที่ยว ๔) ยุทธศาสตร์การสร้างความสมดุลให้กับการท่องเที่ยวผ่านการตลาดเฉพาะกลุ่ม การส่งเสริมวิถีไทย และการสร้างความเชื่อมั่นของนักท่องเที่ยว ๕) ยุทธศาสตร์การบูรณาการการบริหารจัดการการท่องเที่ยวและการส่งเสริมความร่วมมือระหว่างประเทศ แผนพัฒนาเศรษฐกิจและสังคมแห่งชาติฉบับที่ ๒ ประกอบด้วย ๖ ยุทธศาสตร์ดังนี้ ๑) ยุทธศาสตร์การส่งเสริมให้เกิดความรู้และความตระหนักด้านการออกกำลังกายและการกีฬาขั้นพื้นฐาน ๒) ยุทธศาสตร์การส่งเสริมให้มวลชนมีการออกกำลังกายและมีส่วนร่วมในกิจกรรมกีฬา ๓) ยุทธศาสตร์การพัฒนากีฬาเพื่อความเป็นเลิศและต่อยอดเพื่อความสำเร็จในระดับอาชีพ ๔) ยุทธศาสตร์การพัฒนาอุตสาหกรรมการกีฬาเพื่อเป็นส่วนสำคัญในการสร้างมูลค่าเพิ่มทางเศรษฐกิจ ๕) ยุทธศาสตร์การพัฒนาองค์ความรู้และนวัตกรรมที่เกี่ยวข้องกับการกีฬา ๖) ยุทธศาสตร์การยกระดับการบริหารจัดการด้านการกีฬาให้มีประสิทธิภาพ

๔. แผนพัฒนาการท่องเที่ยวแห่งชาติ ฉบับที่ ๒ (พ.ศ. ๒๕๖๐-๒๕๖๔) มุ่งเน้นให้ความสำคัญกับการวางรากฐานและแก้ไขปัญหา ที่เป็นอุปสรรคต่อการท่องเที่ยว รวมถึงการสร้างสมดุลของการพัฒนาในมิติต่าง ๆ ซึ่งได้กำหนดวิสัยทัศน์ทางการท่องเที่ยวของประเทศ คือ “ประเทศไทยเป็นแหล่งท่องเที่ยวคุณภาพ ชัยนำของโลกที่เติบโตอย่างมีคุณภาพบนพื้นฐานความเป็นไทยเพื่อส่งเสริมการพัฒนาเศรษฐกิจ สังคม และกระจายรายได้สู่ประชาชนทุกภาคส่วนอย่างยั่งยืน” โดยประกอบด้วยยุทธศาสตร์ ดังนี้ ๑) ยุทธศาสตร์การพัฒนาคุณภาพแหล่งท่องเที่ยว สินค้าและบริการให้เกิดความสมดุล และยั่งยืน ๒) ยุทธศาสตร์การพัฒนาโครงสร้างพื้นฐาน และสิ่งอำนวยความสะดวก เพื่อรองรับ การขยายตัวของอุตสาหกรรม การท่องเที่ยว ๓) ยุทธศาสตร์การพัฒนาบุคลากรด้านการท่องเที่ยว และสนับสนุนการมีส่วนร่วมของ ประชาชนในการพัฒนาพื้นที่ ๔) ยุทธศาสตร์การสร้างความสมดุลการท่องเที่ยวไทย ผ่านการตลาดเฉพาะกลุ่ม การส่งเสริมวิถีไทยและการสร้างความเชื่อมั่นของนักท่องเที่ยว ๕) ยุทธศาสตร์การบูรณาการการบริหารจัดการ การท่องเที่ยว และส่งเสริมความร่วมมือ ระหว่างประเทศ การพัฒนาการท่องเที่ยวที่มีความเกี่ยวข้องกับกรมการท่องเที่ยว ออกเป็น ๕ ด้าน ดังต่อไปนี้ ๑) ประเทศไทยเป็นแหล่งท่องเที่ยวคุณภาพชั้นนำของโลก ด้วยการยกระดับคุณภาพและเพิ่มความหลากหลาย ของสินค้าและบริการด้านการท่องเที่ยวให้มีมาตรฐานเป็นที่ยอมรับในระดับสากล มุ่งเพิ่มรายได้จากการท่องเที่ยว และเสริมสร้างขีดความสามารถในการแข่งขัน ๒) การเติบโตอย่างมีคุณภาพโดยส่งเสริมคุณภาพการเติบโตของพื้นที่ท่องเที่ยวโดยเน้นการกระจาย การพัฒนาการท่องเที่ยวในเมืองรองและพื้นที่ชุมชนท้องถิ่น ส่งเสริมคุณภาพการเติบโตระหว่างช่วงเวลาและ ส่งเสริมการท่องเที่ยวในรูปแบบต่าง ๆ ที่มีศักยภาพ ๓) การเติบโตบนพื้นฐานความเป็นไทย โดยเน้น การพัฒนาสินค้าและบริการด้านการท่องเที่ยวและแหล่งท่องเที่ยวให้สอดคล้องกับอัตลักษณ์และวิถีไทย เสริมสร้างความเข้าใจแก่นักท่องเที่ยวและประชาชนถึงอัตลักษณ์

ความเป็นไทย สร้างความภาคภูมิใจในความเป็นไทยและการเป็นเจ้าของบ้านที่ดีแก่ประชาชน ๔) การส่งเสริมการพัฒนาเศรษฐกิจ สังคมและกระจายรายได้สู่ประชาชนทุกภาคส่วนโดยมุ่งพัฒนาการท่องเที่ยวให้เป็นแหล่งเพิ่มรายได้และกระจายรายได้แก่ประเทศ พัฒนาการท่องเที่ยวให้เป็นหนึ่งในกลไกการขับเคลื่อนการพัฒนาโครงสร้างพื้นฐานของประเทศและสร้างโอกาสเพื่อการพัฒนาเศรษฐกิจและสังคมของชาติ พัฒนาการท่องเที่ยวในภูมิภาคและเขตพัฒนาการท่องเที่ยว โดยเฉพาะพื้นที่เมืองรองและ ชนบท และสนับสนุนภาคเอกชนลงทุนในอุตสาหกรรม ท่องเที่ยวและอุตสาหกรรมที่เกี่ยวข้อง ๕) การพัฒนาอย่างยั่งยืน ด้วยการส่งเสริมความยั่งยืนของทรัพยากรธรรมชาติและสิ่งแวดล้อม โดยการอนุรักษ์ และฟื้นฟูแหล่งท่องเที่ยวที่เสี่ยงต่อการเสื่อมโทรม การบริหารความสามารถในการรองรับนักท่องเที่ยวและการปลูกฝังจิตสำนึกความเป็นมิตรต่อสิ่งแวดล้อม ส่งเสริมความยั่งยืนของวัฒนธรรมโดยการเชิดชูและรักษาไว้ซึ่งเอกลักษณ์ของไทยคุณค่าดั้งเดิมและภูมิปัญญาท้องถิ่น^{๑๖}

ความสัมพันธ์ของกรอบยุทธศาสตร์ด้านการท่องเที่ยวที่เกี่ยวข้อง

๑. แผนยุทธศาสตร์กระทรวงการท่องเที่ยวและกีฬาฉบับที่ ๔ (พ.ศ.๒๕๖๐-๒๕๖๔) ภายใต้ วิสัยทัศน์ “มุ่งพัฒนาและบูรณาการด้านการท่องเที่ยวและกีฬา สร้างเสริมการเจริญเติบโตของเศรษฐกิจและสังคมของประเทศ” โดยกำหนดเป็นยุทธศาสตร์ ดังนี้ ประกอบด้วย ๖ ยุทธศาสตร์ดังนี้ ๑) ยุทธศาสตร์การพัฒนาแหล่งสินค้า บริการ การอำนวยความสะดวกและสร้างความสมดุลให้กับการท่องเที่ยวผ่านการตลาด ๒) ยุทธศาสตร์การพัฒนาศักยภาพบุคลากรและภาคีเครือข่ายทุกภาคส่วนในอุตสาหกรรมการท่องเที่ยว ๓) ยุทธศาสตร์การส่งเสริมและสนับสนุนการออกกำลังกายกีฬาพื้นฐานและกีฬามวลชน ๔) ยุทธศาสตร์การส่งเสริมและสนับสนุนกีฬาเป็นเลิศและกีฬาอาชีพ ๕) ยุทธศาสตร์การพัฒนาอุตสาหกรรมกีฬาและการเพิ่มมูลค่าทางเศรษฐกิจด้วยองค์ความรู้และนวัตกรรม ๖) ยุทธศาสตร์การบูรณาการการบริหาร การจัดการการท่องเที่ยวและกีฬาทุกระดับให้มีประสิทธิภาพ

๒. แผนยุทธศาสตร์การท่องเที่ยวแห่งประเทศไทย (พ.ศ. ๒๕๖๐-๒๕๖๔) มุ่งเน้นการปรับเปลี่ยนภาพลักษณ์ของประเทศจาก Value-for-Money ไปสู่แหล่งท่องเที่ยวที่รองรับนักท่องเที่ยวระดับคุณภาพมากขึ้น ตลอดจนผลักดัน ให้เกิดการท่องเที่ยวอย่างยั่งยืน รวมถึงการเสริมสร้าง ผู้ประกอบการและแหล่งท่องเที่ยวให้ได้มาตรฐาน โดยมีวิสัยทัศน์ คือ การท่องเที่ยวแห่งประเทศไทยเป็น ผู้นำในการส่งเสริมการท่องเที่ยวให้ประเทศไทยเป็นแหล่งท่องเที่ยวยอดนิยมอย่างยั่งยืน ซึ่งมีประเด็นยุทธศาสตร์ ดังนี้ ๑) ยุทธศาสตร์เพิ่มรายได้ทางการท่องเที่ยวหรือรายจ่ายของนักท่องเที่ยวจากการขยายตลาด ๒) ยุทธศาสตร์สร้างความยั่งยืนทางการท่องเที่ยวผ่านการบริหาร

^{๑๖} กรมการท่องเที่ยว, “แผนยุทธศาสตร์พัฒนาการท่องเที่ยว พ.ศ. ๒๕๖๑-๒๕๖๔”, (กรุงเทพมหานคร : VIP COPY PRINT (วีไอพี ค๊อปปีปรินท์), ๒๕๖๑), หน้า ๒๖-๒๘.

ความสัมพันธ์เครือข่ายและการส่งเสริมพื้นที่ท่องเที่ยว ๓) ยุทธศาสตร์พัฒนาองค์กรสู่การเป็นองค์กรที่สมรรถนะสูงโดยการเพิ่มประสิทธิภาพการบริการและเพิ่มผลผลิตของบุคลากร

๓. แผนยุทธศาสตร์องค์การบริหารการพัฒนาพื้นที่พิเศษเพื่อการท่องเที่ยวอย่างยั่งยืน (พ.ศ. ๒๕๖๐-๒๕๖๓) มุ่งเน้นการพัฒนาให้เกิดความสมดุลใน ๓ มิติ คือ เศรษฐกิจ สังคมและสิ่งแวดล้อม โดยให้ประชาชนและชุมชนเข้ามามีส่วนร่วมอย่างแท้จริง ตอบสนองต่อนโยบายของรัฐบาลทุกระดับ โดยมีวิสัยทัศน์ คือ “เป็นองค์กรแห่งความเป็นเลิศด้านการพัฒนาการท่องเที่ยวอย่างยั่งยืนเพื่อสร้างชุมชนแห่งความสุข” ซึ่งมีประเด็นยุทธศาสตร์ ดังนี้ ๑) ยุทธศาสตร์ประสานและส่งเสริมภาคีในการพัฒนาโดยเครือข่ายภาครัฐ ๒) ยุทธศาสตร์พัฒนาขีดความสามารถในพื้นที่ผ่านกระบวนการมีส่วนร่วมอย่างบูรณาการ ๓) ยุทธศาสตร์ขับเคลื่อนการพัฒนาในพื้นที่เพื่อสร้างต้นแบบการพัฒนาด้วยแนวคิดการมีส่วนร่วม ๔) ยุทธศาสตร์พัฒนาระบบบริหารจัดการอย่างยั่งยืนและมีธรรมาภิบาล โดยยุทธศาสตร์ที่ ๑ ประสานและส่งเสริมภาคีในการพัฒนาโดยเครือข่ายภาครัฐมีความเกี่ยวข้องและสอดคล้องกับยุทธศาสตร์ที่ ๕ การบูรณาการการบริหารจัดการการท่องเที่ยวและการส่งเสริมความร่วมมือระหว่างประเทศของแผนพัฒนาการท่องเที่ยวแห่งชาติ ฉบับที่ ๒ (พ.ศ. ๒๕๖๐ - ๒๕๖๔) โดยมุ่งเน้นการสร้างกลไกการพัฒนาการท่องเที่ยวให้เกิดการมีส่วนร่วมและปลูกฝัง แนวคิดการพัฒนาการท่องเที่ยวแบบมีส่วนร่วมในทุก ๆ ภาคส่วนเพื่อก่อให้เกิดการพัฒนาการท่องเที่ยวอย่างยั่งยืนและเกิดการกระจายรายได้สู่ชุมชนอย่างเป็นธรรม ยุทธศาสตร์ที่ ๒ พัฒนาขีดความสามารถในพื้นที่ผ่านกระบวนการมีส่วนร่วมอย่างบูรณาการมีความเกี่ยวข้องและสอดคล้องกับยุทธศาสตร์ที่ ๑ การพัฒนาคุณภาพแหล่งท่องเที่ยว สินค้าและบริการการท่องเที่ยวให้เกิดความสมดุลและยั่งยืนของแผนพัฒนา การท่องเที่ยวแห่งชาติ ฉบับที่ ๒ โดยมุ่งเน้นการสร้างสมดุลระหว่างจำนวนนักท่องเที่ยวและความสุขของชุมชนเพื่อให้สอดคล้องกับเกณฑ์การท่องเที่ยวอย่างยั่งยืนโลก (Global Sustainable Tourism - Criteria: GSTC) รวมถึงการประสานการทำงานเชิงบูรณาการร่วมกันทั้งเชิงรุกและเชิงรับเพื่อขับเคลื่อนการท่องเที่ยวอย่างยั่งยืน ยุทธศาสตร์ที่ ๓ ขับเคลื่อนการพัฒนาในพื้นที่เพื่อสร้างต้นแบบการพัฒนาด้วยแนวคิดการมีส่วนร่วม มีความเกี่ยวข้องและสอดคล้องกับยุทธศาสตร์ที่ ๓ การพัฒนาบุคลากรด้านการท่องเที่ยวและสนับสนุนการมีส่วนร่วมของประชาชนในการพัฒนาการท่องเที่ยวของแผนพัฒนาการท่องเที่ยวแห่งชาติ ฉบับที่ ๒ ทั้งนี้ แผนยุทธศาสตร์ขององค์การบริหารการพัฒนาพื้นที่พิเศษเพื่อการท่องเที่ยวอย่างยั่งยืน (องค์การมหาชน) พ.ศ. ๒๕๖๐-๒๕๖๓ มีความเกี่ยวข้องและสอดคล้องกับกรมการท่องเที่ยวอย่างสำคัญไม่ว่าจะเป็นด้านประเด็น ยุทธศาสตร์หรือพันธกิจหลักในการบริหารและพัฒนาแหล่งท่องเที่ยว ทำงานประสานกับทุกภาคีที่เกี่ยวข้องเพื่อให้สอดคล้องและเป็นไปในทิศทางเดียวกันกรมการท่องเที่ยว ควรมีแผนการดำเนินงานเพื่อก้าวเข้าสู่กระบวนการมีส่วนร่วมอย่างบูรณาการและความยั่งยืนที่มีธรรมาภิบาล

เป้าหมายและประเด็นยุทธศาสตร์ชาติที่เกี่ยวข้องกับการท่องเที่ยว กระทรวงการท่องเที่ยวและกีฬา เป็นหน่วยงานที่มีภารกิจหลักในการพัฒนาอุตสาหกรรมการท่องเที่ยว ได้กำหนดการส่งเสริมการท่องเที่ยวเชิงสุขภาพ (Wellness Tourism) ไว้ในยุทธศาสตร์การท่องเที่ยวและกีฬาลับปีที่ ๔ เป็นยุทธศาสตร์ที่สามารถรองรับการพัฒนาศักยภาพและขีดความสามารถของการท่องเที่ยวและกีฬาของประเทศไทยได้อย่างแท้จริง สอดคล้องกับความเป็นไปในตลาดการท่องเที่ยวและกีฬาระดับประเทศและระดับสากล สอดคล้องกับนโยบายของรัฐบาลและมีความเชื่อมโยงกับแนวทางอื่นๆ ที่กำหนดไว้ให้เป็นในทิศทางเดียวกันและเกิดการประสานงานเป็นความร่วมมือระหว่างหน่วยงานต่างๆ ที่เกี่ยวข้องทั้งด้านบุคลากร สิ่งอำนวยความสะดวก และงบประมาณ ทำให้เกิดประโยชน์สูงสุดในการท่องเที่ยวและกีฬา เกิดการพัฒนาอย่างต่อเนื่องจนสามารถแข่งขันได้อย่างมีประสิทธิภาพ ซึ่งมีเป้าหมายการพัฒนาและบูรณาการตาม มิติราชการ (Function Base) มิติยุทธศาสตร์ (Agenda Base) และมิติพื้นที่ (Area Base) สำหรับการส่งเสริมของภาครัฐที่มีส่วนช่วยให้การท่องเที่ยวเชิงสุขภาพในไทยเจริญเติบโตไปได้ด้วยดี คือ การที่ภาครัฐเข้ามากำหนดนโยบายเพื่อผลักดันและส่งเสริมให้ประเทศไทยก้าวสู่การเป็นศูนย์กลางด้าน การท่องเที่ยวเชิงสุขภาพ เห็นได้จากการที่รัฐได้กำหนดยุทธศาสตร์การพัฒนาประเทศไทยให้เป็นศูนย์กลางสุขภาพนานาชาติ ๑๐ ปี (พ.ศ. ๒๕๖๐-๒๕๖๙) และกำหนดวิสัยทัศน์เพื่อมุ่งสู่การเป็นศูนย์กลางการท่องเที่ยวเชิงสุขภาพ (Medical & Wellness) ในอาเซียน^{๑๗}

กรอบยุทธศาสตร์ของหน่วยงานด้านการท่องเที่ยว จากแผนยุทธศาสตร์ชาติ ๒๐ ปี (พ.ศ. ๒๕๖๐-๒๕๗๙) แผนพัฒนาเศรษฐกิจและสังคมฉบับที่ ๑๒ แผนปฏิรูปประเทศ ๑๑ ด้าน แผนพัฒนาการท่องเที่ยวแห่งชาติฉบับที่ ๒ และแผนยุทธศาสตร์อื่น ๆ ที่เกี่ยวข้อง สามารถแบ่งเป็นประเด็นหลักได้ ๕ ประเด็น ตามแผนพัฒนาการท่องเที่ยวแห่งชาติ ฉบับที่ ๒ ดังนี้

๑) พัฒนาคุณภาพแหล่งท่องเที่ยว สินค้าและบริการให้เกิดความสมดุล และยั่งยืน มียุทธศาสตร์ที่เกี่ยวข้อง คือ แผนยุทธศาสตร์องค์การบริหารการพัฒนาพื้นที่พิเศษเพื่อการท่องเที่ยวอย่างยั่งยืน (พ.ศ.๒๕๖๐-๒๕๖๓) แผนยุทธศาสตร์กรมศิลปากร (พ.ศ.๒๕๕๗-๒๕๕๙) แผนยุทธศาสตร์กระทรวงมหาดไทย (พ.ศ.๒๕๖๐-๒๕๖๔) แผนยุทธศาสตร์กระทรวงทรัพยากรธรรมชาติและสิ่งแวดล้อม (พ.ศ.๒๕๖๐-๒๕๖๑) ปี ๒๕๕๖ ร่างกรอบทิศทางยุทธศาสตร์ ๒๐ ด้านวัฒนธรรมตามกรอบทิศทางยุทธศาสตร์ชาติระยะ ๒๐ ปี กระทรวงวัฒนธรรมและแผนแม่บทรองรับการเปลี่ยนแปลงสภาพภูมิอากาศ (พ.ศ.๒๕๕๘-๒๕๖๓) โดยมุ่งเน้น การพัฒนาแหล่งท่องเที่ยวทางธรรมชาติ แหล่งท่องเที่ยวทางศิลปวัฒนธรรม การเพิ่มมูลค่าผลิตภัณฑ์ชุมชนและภูมิปัญญาท้องถิ่น โดยเชื่อมโยงกับ

^{๑๗} วาริพร ชูศรีและวรลักษณ์ ลลิตศศิวิมล, “การท่องเที่ยวเชิงสุขภาพ : ความสามารถในการแข่งขันของประเทศไทย”, วารสารมหาวิทยาลัยนราธิวาสราชนครินทร์ สาขามนุษยศาสตร์และสังคมศาสตร์, ปีที่ ๗ ฉบับที่ ๒ (กรกฎาคม – ธันวาคม ๒๕๖๓) : ๒๐๗.

การท่องเที่ยวในพื้นที่เพื่อก่อให้เกิดการพัฒนาการท่องเที่ยวอย่างยั่งยืนและเกิดการกระจายรายได้สู่ชุมชนอย่างเป็นธรรม ๔๐ แผนยุทธศาสตร์พัฒนาการท่องเที่ยว (พ.ศ. ๒๕๖๑-๒๕๖๔) หน่วยงานที่เกี่ยวข้องได้แก่ การท่องเที่ยวแห่งประเทศไทย อพท. กรมศิลปากร กระทรวงมหาดไทย กระทรวงทรัพยากรธรรมชาติและสิ่งแวดล้อม กระทรวงวัฒนธรรม แผนแม่บทรองรับการเปลี่ยนแปลงของสภาพอากาศ

๒) พัฒนาโครงสร้างพื้นฐาน และสิ่งอำนวยความสะดวกเพื่อรองรับการขยายตัวของอุตสาหกรรมการท่องเที่ยว แผนปฏิรูปประเทศ ๑๑ ด้านการพัฒนาโครงสร้างพื้นฐานและ สิ่งอำนวยความสะดวก มียุทธศาสตร์ที่เกี่ยวข้องคือแผนยุทธศาสตร์กระทรวงมหาดไทย (พ.ศ. ๒๕๖๐-๒๕๖๔) และแผนพัฒนาคุณภาพชีวิตคนพิการแห่งชาติ ฉบับที่ ๕ (พ.ศ. ๒๕๖๐-๒๕๖๔) โดยมุ่งเน้นการพัฒนาโครงสร้างพื้นฐานของเมืองให้มีสิ่งอำนวยความสะดวกต่าง ๆ ให้สามารถเป็นเมืองท่องเที่ยวหรือเมืองเชื่อมโยงการท่องเที่ยวที่มีคุณภาพ ทุกคนเข้าถึงและใช้ประโยชน์ การสร้างความสมดุลการท่องเที่ยวไทย ผ่านการตลาดเฉพาะกลุ่มการส่งเสริมวิถีไทย และการสร้างความเชื่อมั่นของนักท่องเที่ยวมียุทธศาสตร์ที่เกี่ยวข้องคือแผนยุทธศาสตร์การท่องเที่ยวแห่งประเทศไทย (พ.ศ. ๒๕๖๐-๒๕๖๔) โดยมุ่งเน้นการขยายฤดูกาลทางการท่องเที่ยว ไปที่การท่องเที่ยวช่วงหน้าฝน (Green-Season) รวมถึงการท่องเที่ยวของนักท่องเที่ยวในวันธรรมดาของ นักท่องเที่ยวชาวไทยและการเพิ่มค่าใช้จ่ายและขยายตลาดของนักท่องเที่ยวในตลาดหลัก เน้นที่กลุ่มนักท่องเที่ยวคุณภาพสูง (Quality-Leisure) และนักท่องเที่ยวกลุ่มระดับบน (High-Value) รวมถึงการส่งเสริมการท่องเที่ยวภายในประเทศของนักท่องเที่ยวชาวไทย หน่วยงานที่เกี่ยวข้องได้แก่ กระทรวงมหาดไทย แผนพัฒนาคุณภาพชีวิตคนพิการแห่งชาติ

๓) พัฒนาบุคลากรด้านการท่องเที่ยว และสนับสนุนการมีส่วนร่วมของประชาชนในการพัฒนาพื้นที่ การพัฒนาบุคลากรด้านการท่องเที่ยวและสนับสนุนการมีส่วนร่วมของประชาชนในการพัฒนาพื้นที่ มียุทธศาสตร์ที่เกี่ยวข้องคือ แผนยุทธศาสตร์องค์การบริหารการพัฒนาพื้นที่พิเศษเพื่อการท่องเที่ยวอย่างยั่งยืน (พ.ศ. ๒๕๖๐-๒๕๖๓) แผนยุทธศาสตร์กรมศิลปากร (พ.ศ. ๒๕๕๗-๒๕๕๙) ร่างแผนยุทธศาสตร์กรมพัฒนาฝีมือแรงงาน (พ.ศ. ๒๕๖๐-๒๕๖๔) และแผนแม่บทรองรับ การเปลี่ยนแปลงสภาพภูมิอากาศ (พ.ศ.๒๕๕๘-๒๕๖๓) โดยมุ่งเน้นการพัฒนาบุคลากรด้านการท่องเที่ยวให้มี องค์ความรู้ทางการท่องเที่ยว เน้นการมีส่วนร่วมของชุมชนในพื้นที่ หน่วยงานที่เกี่ยวข้องได้แก่ อพท. กรมศิลปากร กรมพัฒนาฝีมือแรงงาน แผนแม่บทรองรับการเปลี่ยนแปลงของสภาพอากาศ

๔) สร้างความสมดุลการท่องเที่ยวไทย ผ่านการตลาดเฉพาะกลุ่ม การส่งเสริมวิถีไทยและการสร้างความเชื่อมั่นของนักท่องเที่ยว หน่วยงานที่เกี่ยวข้องได้แก่ การท่องเที่ยวแห่งประเทศไทย

๕) บูรณาการการบริหารจัดการการท่องเที่ยวและส่งเสริมความร่วมมือระหว่างประเทศ การบูรณาการการบริหารจัดการการท่องเที่ยวและส่งเสริมความร่วมมือระหว่างประเทศ มียุทธศาสตร์

ที่เกี่ยวข้องคือ แผนยุทธศาสตร์สำนักงานปลัดกระทรวงการท่องเที่ยวและกีฬา (พ.ศ. ๒๕๕๕-๒๕๕๙) แผนยุทธศาสตร์การท่องเที่ยวแห่งประเทศไทย (พ.ศ.๒๕๖๐-๒๕๖๔) แผนยุทธศาสตร์องค์การบริหารการพัฒนาพื้นที่พิเศษเพื่อการท่องเที่ยวอย่างยั่งยืน (พ.ศ.๒๕๖๐-๒๕๖๓) และแผนยุทธศาสตร์ กรมอุทยานแห่งชาติ สัตว์ป่าและพันธุ์พืช (พ.ศ.๒๕๕๙-๒๕๖๔) โดยมุ่งเน้นไปที่การบริหารจัดการและการสร้างความร่วมมือกับผู้มีส่วนได้ส่วนเสียในพื้นที่ท่องเที่ยว แผนยุทธศาสตร์พัฒนาการท่องเที่ยว (พ.ศ. ๒๕๖๑-๒๕๖๔) หน่วยงานที่เกี่ยวข้องได้แก่ อพท. สำนักงานปลัดกระทรวงการท่องเที่ยวและกีฬา การท่องเที่ยวแห่งประเทศไทย กรมอุทยานแห่งชาติสัตว์ป่าและพันธุ์พืช^{๑๘}

เป้าหมายและประเด็นยุทธศาสตร์ของยุทธศาสตร์กระทรวงการท่องเที่ยวและกีฬา ฉบับที่ ๔ (พ.ศ.๒๕๖๐ - ๒๕๖๔)



แผนภาพที่ ๒.๕ แสดงเป้าหมายและประเด็นยุทธศาสตร์ของยุทธศาสตร์กระทรวงการท่องเที่ยวและกีฬา ฉบับที่ ๔ (พ.ศ.๒๕๖๐ - ๒๕๖๔)^{๑๙}

จากแผนภาพที่ ๒.๓ เป้าหมายข้างต้น สามารถจำแนกเป็นประเด็นยุทธศาสตร์ ๖ ประเด็นยุทธศาสตร์แต่ละประเด็นมีตัวชี้วัด และมาตรการและแนวปฏิบัติดังนี้

^{๑๘} กรมการท่องเที่ยว, “แผนยุทธศาสตร์พัฒนาการท่องเที่ยว พ.ศ. ๒๕๖๑-๒๕๖๔”, (กรุงเทพมหานคร : วีไอพี ก๊อปปีปริน, ๒๕๖๑), หน้า ๓๒.

^{๑๙} กองยุทธศาสตร์และแผนงานสำนักงานปลัดกระทรวงการท่องเที่ยวและกีฬา, “ยุทธศาสตร์ กระทรวงการท่องเที่ยวและกีฬา พ.ศ. ๒๕๖๐-๒๕๖๔”, [ออนไลน์], แหล่งที่มา : <https://secretary.mots.go.th> [๑ กันยายน ๒๕๖๓].

ยุทธศาสตร์ที่ ๑ การพัฒนาแหล่งสินค้า บริการ การอำนวยความสะดวกและการสร้างความสมดุลให้กับการท่องเที่ยวไทยผ่านการตลาด มาตรการและแนวทางปฏิบัติของยุทธศาสตร์ที่ ๑

๑) พัฒนาแหล่งสินค้า และบริการด้านการท่องเที่ยวบนพื้นฐานของความสมดุลและความยั่งยืน

๒) ส่งเสริมและพัฒนาด้านการอำนวยความสะดวกและความปลอดภัยแก่นักท่องเที่ยว ๓) ส่งเสริมการกระจายการเดินทางท่องเที่ยวเชิงพื้นที่ เวลา และกลุ่มตลาด

ตารางที่ ๒.๒ แสดงตัวชี้วัดและค่าเป้าหมาย ยุทธศาสตร์ที่ ๑

ตัวชี้วัด	ค่าเป้าหมาย				
	๒๕๖๐	๒๕๖๑	๒๕๖๒	๒๕๖๓	๒๕๖๔
๑. ร้อยละความสำเร็จของแผนการดำเนินงานด้านการพัฒนาแหล่ง สินค้า และบริการด้านการท่องเที่ยว	ร้อยละ ๘๐ ต่อปี	ร้อยละ ๘๐ ต่อปี	ร้อยละ ๘๐ ต่อปี	ร้อยละ ๘๐ ต่อปี	ร้อยละ ๘๐ ต่อปี
๒. ร้อยละความพึงพอใจของนักท่องเที่ยว เป้าหมายต่อความปลอดภัย คุณภาพและมาตรฐานในแหล่ง สินค้า และบริการด้านการท่องเที่ยว	ร้อยละ ๘๐ ต่อปี	ร้อยละ ๘๐ ต่อปี	ร้อยละ ๘๐ ต่อปี	ร้อยละ ๘๐ ต่อปี	ร้อยละ ๘๐ ต่อปี
๓. อัตราการเติบโตของรายได้จากการท่องเที่ยวรวม	ร้อยละ ๘๐ ต่อปี	ร้อยละ ๘๐ ต่อปี	ร้อยละ ๘๐ ต่อปี	ร้อยละ ๘๐ ต่อปี	ร้อยละ ๘๐ ต่อปี

ยุทธศาสตร์ที่ ๒ การพัฒนาศักยภาพบุคลากรและภาคีเครือข่ายทุกภาคส่วนในอุตสาหกรรมการท่องเที่ยว มาตรการและแนวทางปฏิบัติของยุทธศาสตร์ที่ ๒ พัฒนาศักยภาพ ชุมชนผู้ประกอบการและบุคลากรด้านการท่องเที่ยวให้มีขีดความสามารถในการแข่งขัน

ตารางที่ ๒.๓ แสดงตัวชี้วัดและค่าเป้าหมาย ยุทธศาสตร์ที่ ๒

ตัวชี้วัด	ค่าเป้าหมาย				
	๒๕๖๐	๒๕๖๑	๒๕๖๒	๒๕๖๓	๒๕๖๔
ระดับความสำเร็จในการพัฒนาศักยภาพของบุคลากรภาคีเครือข่ายด้านการท่องเที่ยวตามแผนที่กำหนด	ร้อยละ ๙๐ ต่อปี	ร้อยละ ๙๐ ต่อปี	ร้อยละ ๙๐ ต่อปี	ร้อยละ ๙๐ ต่อปี	ร้อยละ ๙๐ ต่อปี

ยุทธศาสตร์ที่ ๓ การส่งเสริมและสนับสนุนการออกกำลังกาย กีฬาพื้นฐาน และกีฬามวลชน มาตรการและแนวทางปฏิบัติของยุทธศาสตร์ที่ ๓ สนับสนุน ส่งเสริมการออกกำลังกาย การเล่นกีฬาพื้นฐานและกีฬามวลชน

ตารางที่ ๒.๔ แสดงตัวชี้วัดและค่าเป้าหมาย ยุทธศาสตร์ที่ ๓

ตัวชี้วัด	ค่าเป้าหมาย				
	๒๕๖๐	๒๕๖๑	๒๕๖๒	๒๕๖๓	๒๕๖๔
ร้อยละของจำนวนประชาชนที่มีการออกกำลังกายหรือเล่นกีฬาอย่างสม่ำเสมอ	ร้อยละ ๙๐ ต่อปี	ร้อยละ ๙๐ ต่อปี	ร้อยละ ๙๐ ต่อปี	ร้อยละ ๙๐ ต่อปี	ร้อยละ ๙๐ ต่อปี

ยุทธศาสตร์ที่ ๔ การส่งเสริมและสนับสนุนกีฬาเป็นเลิศและกีฬาอาชีพมาตรการและแนวทางปฏิบัติของยุทธศาสตร์ที่ ๔ การพัฒนากีฬาเพื่อความเป็นเลิศทุกมิติอย่างเป็นระบบ การพัฒนากีฬาเพื่อสู่ความสำเร็จในระดับอาชีพอย่างเป็นระบบครบวงจร การพัฒนาการศึกษาให้มีมาตรฐาน

ตารางที่ ๒.๕ แสดงตัวชี้วัดและค่าเป้าหมาย ยุทธศาสตร์ที่ ๔

ตัวชี้วัด	ค่าเป้าหมาย				
	๒๕๖๐	๒๕๖๑	๒๕๖๒	๒๕๖๓	๒๕๖๔
๑.อันดับการแข่งขันกีฬาระดับนานาชาติและอันดับการแข่งขันกีฬาคอนฟิเดอรัลนานาชาติ	อันดับที่ ๑ จากการแข่งขันกีฬาซีเกมส์ครั้งที่ ๒๙ (ในกีฬาสากล) และจากการแข่งขันกีฬาอาเซียนพาราเกมส์ ครั้งที่ ๙	อันดับที่ ๖ จากการแข่งขันกีฬาเอเชียนเกมส์ครั้งที่ ๑๘ และจากการแข่งขันกีฬาเอเชียนพาราเกมส์ ครั้งที่ ๓	อันดับที่ ๑ จากการแข่งขันกีฬาซีเกมส์ครั้งที่ ๓๐ (ในกีฬาสากล) และจากการแข่งขันกีฬาเอเชียนพาราเกมส์ ครั้งที่ ๑๐	อันดับที่ ๗ ของเอเชีย การแข่งขันกีฬาโอลิมปิกเกมส์ ครั้งที่ ๓๒ และจากการแข่งขันกีฬาพาราโอลิมปิกเกมส์ ครั้งที่ ๑๖	อันดับที่ ๑ จากการแข่งจันกีฬาซีเกมส์ ครั้งที่ ๓๑ (ในกีฬาสากล) และจากการแข่งจันกีฬาเอเชียนพาราเกมส์ครั้งที่ ๑๑
๒.ร้อยละของสมาคมกีฬาอาชีพสมัครกีฬาอาชีพที่มีระบบบริหารจัดการได้ตามมาตรฐานที่กำหนด	ร้อยละ ๑๐๐	ร้อยละ ๑๐๐	ร้อยละ ๑๐๐	ร้อยละ ๑๐๐	ร้อยละ ๑๐๐
๓.ร้อยละความสำเร็จของการดำเนินงานตามแผนงานการจัดการศึกษา	ร้อยละ ๘๐	ร้อยละ ๘๐	ร้อยละ ๘๐	ร้อยละ ๘๐	ร้อยละ ๘๐

ยุทธศาสตร์ที่ ๕ การพัฒนาอุตสาหกรรมกีฬาและการเพิ่มมูลค่าทางเศรษฐกิจด้วยองค์ความรู้ นวัตกรรม มาตรการและแนวทางปฏิบัติของยุทธศาสตร์ที่ ๕ ๑) พัฒนา ส่งเสริม สนับสนุน การเติบโตของอุตสาหกรรมกีฬาและการกีฬาเพื่อการท่องเที่ยวและนันทนาการ ๒) รวบรวม จัดการ พัฒนาองค์ความรู้ นวัตกรรมทางการกีฬาอย่างเป็นระบบ

ตารางที่ ๒.๖ แสดงตัวชี้วัดและค่าเป้าหมาย ยุทธศาสตร์ที่ ๕

ตัวชี้วัด	ค่าเป้าหมาย				
	๒๕๖๐	๒๕๖๑	๒๕๖๒	๒๕๖๓	๒๕๖๔
๑. ร้อยละการดำเนินงานตามแผนงาน	ร้อยละ ๘๐	ร้อยละ ๘๐	ร้อยละ ๘๐	ร้อยละ ๘๐	ร้อยละ ๘๐
๒. จำนวนงานวิจัยและองค์ความรู้ทาง วิทยาศาสตร์การกีฬาที่จัดทำแล้วเสร็จ	อย่างน้อย ๖ เรื่อง	อย่างน้อย ๖ เรื่อง	อย่างน้อย ๖ เรื่อง	อย่างน้อย ๖ เรื่อง	อย่างน้อย ๖ เรื่อง

ยุทธศาสตร์ที่ ๖ การบูรณาการ การบริหาร การจัดการท่องเที่ยวและกีฬาทุกระดับให้มีประสิทธิภาพ มาตรการและแนวทางปฏิบัติของยุทธศาสตร์ที่ ๖ ส่งเสริม พัฒนา ปรับปรุง ปักจียที่มีผลต่อประสิทธิภาพของการบริหารการจัดการท่องเที่ยวทั้งระบบยุทธศาสตร์การบริหารจัดการภาคประชาชน และองค์กรท้องถิ่น มี ๒ ยุทธวิธี ๑) ยุทธวิธีมีส่วนร่วมในการจัดการแหล่งท่องเที่ยวของชุมชน ๒) ยุทธวิธีสร้างจิตสำนึกร่วมปกป้องผลประโยชน์แหล่งท่องเที่ยว ยุทธศาสตร์การบริหารจัดการภาคเอกชน มี ๓ ยุทธวิธี ๑) ยุทธวิธีร่วมมือส่งเสริมการลงทุน ๒) ยุทธวิธีร่วมมือพัฒนาผลิตภัณฑ์เพื่อการท่องเที่ยว ๓) ยุทธวิธีร่วมสร้างเครือข่ายการท่องเที่ยว ยุทธศาสตร์การบริหารจัดการภาครัฐ มี ๔ ยุทธวิธี ๑) ยุทธวิธีส่งเสริมและพัฒนากการท่องเที่ยว ๒) ยุทธวิธีส่งเสริมการลงทุน ๓) ยุทธวิธีพัฒนาปัจจัยพื้นฐานด้านการบริการท่องเที่ยว ๔) ยุทธวิธีส่งเสริมการตลาดและประชาสัมพันธ์อย่างมีวิสัยทัศน์ ยุทธศาสตร์ความร่วมมือระหว่างภาครัฐ ภาคเอกชน ภาคประชาชนและองค์กรท้องถิ่น มี ๓ ยุทธวิธี ๑) ยุทธวิธีส่งเสริมและการพัฒนากการท่องเที่ยวเพื่อสังคม ๒) ยุทธวิธีส่งเสริมและพัฒนากการท่องเที่ยวเพื่อพัฒนาเศรษฐกิจ ๓) ยุทธวิธีส่งเสริมและพัฒนากการท่องเที่ยวแบบบูรณาการอย่างยั่งยืน

ตารางที่ ๒.๗ แสดงตัวชี้วัดและค่าเป้าหมาย ยุทธศาสตร์ที่ ๖

ตัวชี้วัด	ค่าเป้าหมาย				
	๒๕๖๐	๒๕๖๑	๒๕๖๒	๒๕๖๓	๒๕๖๔
๑. ร้อยละความสำเร็จของโครงการตามแผนยุทธศาสตร์ของกลุ่มจังหวัดและจังหวัดด้านการท่องเที่ยว	ร้อยละ ๙๕	ร้อยละ ๙๕	ร้อยละ ๙๕	ร้อยละ ๙๕	ร้อยละ ๙๕
๒. ร้อยละความสำเร็จของโครงการตามแผนยุทธศาสตร์ของกลุ่มจังหวัดและจังหวัดด้านการกีฬาและนันทนาการ	ร้อยละ ๙๕	ร้อยละ ๙๕	ร้อยละ ๙๕	ร้อยละ ๙๕	ร้อยละ ๙๕

แผนแม่บทภายใต้ยุทธศาสตร์ชาติประเด็นการท่องเที่ยว (พ.ศ.๒๕๖๑-๒๕๘๐) ให้มีความสำคัญกับการรักษาการเป็นจุดหมายปลายทางของการท่องเที่ยวระดับโลก จึงต้องพัฒนาการ

ท่องเที่ยวทั้งระบบ มุ่งเน้นกลุ่มนักท่องเที่ยวคุณภาพ สร้างความหลากหลายด้านการท่องเที่ยวให้สอดคล้องกับความต้องการของนักท่องเที่ยว มุ่งเน้นพัฒนาการท่องเที่ยวในสาขาที่มีศักยภาพ และยังคงรักษาจุดเด่นของประเทศไทยด้านขนบธรรมเนียมประเพณี วัฒนธรรม อัตลักษณ์ความเป็นไทย และสามารถรักษาให้คุณค่ากับสิ่งแวดล้อมไว้ได้ การกำหนดเป้าหมายของการพัฒนาการท่องเที่ยวระยะ ๒๐ ปี ให้ความสำคัญเน้นด้านการสร้างรายได้จากการท่องเที่ยวอย่างต่อเนื่อง สิ่งสำคัญที่สุดคือการวางรากฐานด้านการท่องเที่ยวที่เน้นมาตรฐานและคุณภาพระดับสากล การสร้างความเชื่อมั่นในเรื่องความปลอดภัยแก่นักท่องเที่ยวและไม่ให้นักท่องเที่ยวถูกเอารัดเอาเปรียบ แล้วจึงกระจายรายได้สู่ท้องถิ่น ตลอดจนให้ความสำคัญต่อการท่องเที่ยวอย่างยั่งยืน เพื่อมุ่งสู่เป้าหมายสูงสุดของการท่องเที่ยวในการลดความเหลื่อมล้ำของสังคมไทย โดยแผนแม่บทการท่องเที่ยวประกอบด้วย ๖ แผนย่อย ดังนี้^{๒๐}

๑) การท่องเที่ยวเชิงสร้างสรรค์และวัฒนธรรม มุ่งเน้นการใช้องค์ความรู้และนวัตกรรม ในการสร้างสรรค์คุณค่าสินค้าและบริการการท่องเที่ยว ด้วยความหลากหลายทางทรัพยากรธรรมชาติ วัฒนธรรม และวิถีชีวิต เพื่อสร้างคุณค่าให้กับสินค้าและบริการด้านการท่องเที่ยวให้ตอบสนองกับความต้องการของนักท่องเที่ยว สร้างทางเลือกและประสบการณ์ใหม่ๆ ให้กับนักท่องเที่ยว

ตารางที่ ๒.๘ แสดงเป้าหมายและตัวชี้วัดแผนย่อยการท่องเที่ยวเชิงสร้างสรรค์และวัฒนธรรม

เป้าหมาย	ตัวชี้วัด	ค่าเป้าหมาย			
		ปี ๒๕๖๑-๒๕๖๕	ปี ๒๕๖๖-๒๕๗๐	ปี ๒๕๗๑-๒๕๗๕	ปี ๒๕๗๖-๒๕๘๐
๑. รายได้การท่องเที่ยวเชิงสร้างสรรค์และวัฒนธรรมเพิ่มขึ้น	อัตราการขยายตัวของรายได้การท่องเที่ยวเชิงสร้างสรรค์และวัฒนธรรมเพิ่มขึ้น (เฉลี่ยร้อยละ)	ขยายตัวร้อยละ ๑๐	ขยายตัวร้อยละ ๑๐	ขยายตัวร้อยละ ๑๐	ขยายตัวร้อยละ ๑๐

^{๒๐} หน่วยงานเจ้าภาพขับเคลื่อนประเด็นแผนแม่บทฯ, “แผนแม่บทภายใต้ยุทธศาสตร์ชาติ-NSC”, [ออนไลน์], แหล่งที่มา : <http://nscrd.b.go.th> [๒๐ ธันวาคม ๒๕๖๒].

๒.เมืองและชุมชนที่มีศักยภาพด้านการท่องเที่ยวเชิงสร้างสรรค์และวัฒนธรรมเพิ่มขึ้น	จำนวนเมืองและชุมชนที่มีศักยภาพด้านการท่องเที่ยวเชิงสร้างสรรค์และวัฒนธรรมเพิ่มขึ้น	๕ เมือง	๑๕ เมือง	๑๕ เมือง	๒๐ เมือง
๓. สินค้าท่องเที่ยวเชิงสร้างสรรค์และวัฒนธรรมได้รับการขึ้นทะเบียนทรัพย์สินทางปัญญาเพิ่มขึ้น	อัตราการขยายตัวของจำนวนสินค้าและบริการการท่องเที่ยวเชิงสร้างสรรค์และวัฒนธรรมได้รับการจดทะเบียนทรัพย์สินทางปัญญา (เฉลี่ยร้อยละ)	ขยายตัวร้อยละ ๕	ขยายตัวร้อยละ ๕	ขยายตัวร้อยละ ๕	ขยายตัวร้อยละ ๕

๒) การท่องเที่ยวเชิงธุรกิจ ส่งเสริมให้ประเทศไทยเป็นจุดหมายปลายทางการท่องเที่ยวเชิงธุรกิจ ครอบคลุมการจัดประชุม นิทรรศการ การจัดแสดงสินค้า การจัดกิจกรรมการท่องเที่ยวเป็นรางวัล การจัดการแข่งขันกีฬาระดับนานาชาติ การท่องเที่ยวเชิงกีฬา รวมถึงการพักผ่อนระหว่างประกอบธุรกิจและหลังประกอบธุรกิจ หรือทำกิจกรรมต่างๆ เพื่อดึงดูดกลุ่มนักท่องเที่ยวและนักท่องเที่ยวที่มีคุณภาพ รวมทั้งส่งเสริมสนับสนุนการพัฒนาอุตสาหกรรมการท่องเที่ยวและธุรกิจที่เกี่ยวข้องกับอุตสาหกรรมเป้าหมายของประเทศ เป็นเวทีแลกเปลี่ยนองค์ความรู้และเทคโนโลยีที่นำไปสู่การสร้างสรรค์นวัตกรรม

ตารางที่ ๒.๙ แสดงเป้าหมายและตัวชี้วัดแผนย่อยการท่องเที่ยวเชิงธุรกิจ

เป้าหมาย	ตัวชี้วัด	ค่าเป้าหมาย			
		ปี ๒๕๖๑- ๒๕๖๕	ปี ๒๕๖๖- ๒๕๗๐	ปี ๒๕๗๑- ๒๕๗๕	ปี ๒๕๗๖- ๒๕๘๐
๑.รายได้การท่องเที่ยวเชิงธุรกิจ เพิ่มขึ้น	อัตราการขยายตัวของรายได้การท่องเที่ยวเชิงธุรกิจ(เฉลี่ยร้อยละ)	ขยายตัวร้อยละ ๕	ขยายตัวร้อยละ ๕	ขยายตัวร้อยละ ๕	ขยายตัวร้อยละ ๕
๒.การเป็นจุดหมายปลายทางในการจัดการประชุมนานาชาติของไทย	อันดับของไทยในการเป็นจุดหมายปลายทางในการจัดการประชุมนานาชาติตามดัชนี International Congress and Convention Association (ICCA)	๑ ใน ๒๓	๑ ใน ๒๐	๑ ใน ๑๘	๑ ใน ๑๕

๓) การท่องเที่ยวเชิงสุขภาพ ความงาม และแพทย์แผนไทย พัฒนาและยกระดับมาตรฐานการท่องเที่ยวเชิงสุขภาพ ความงาม และแพทย์แผนไทย ทั้งสินค้า บริการ บุคคลกร ผู้ประกอบการ แหล่งท่องเที่ยว ธุรกิจที่เกี่ยวข้องตลอดห่วงโซ่คุณค่าการท่องเที่ยว เน้นสร้างความแตกต่าง และเป็นเอกลักษณ์จากการให้บริการอย่างเป็นไทยที่โดดเด่นในระดับสากล ร่วมกับองค์ความรู้ภูมิปัญญาไทยที่พัฒนาต่อยอดกับความคิดสร้างสรรค์ วิทยาศาสตร์ เทคโนโลยีและนวัตกรรม เพื่อสร้างมูลค่าให้กับสินค้าและบริการ

ตารางที่ ๒.๑๐ แสดงเป้าหมายและตัวชี้วัดแผนย่อยการท่องเที่ยวเชิงสุขภาพ ความงาม และแพทย์แผนไทย

เป้าหมาย	ตัวชี้วัด	ค่าเป้าหมาย			
		ปี๒๕๖๑-๒๕๖๕	ปี๒๕๖๖-๒๕๗๐	ปี๒๕๗๑-๒๕๗๕	ปี๒๕๗๖-๒๕๘๐
๑. รายได้การท่องเที่ยวเชิงสุขภาพ ความงาม และแพทย์แผนไทยเพิ่มขึ้น	อัตราการขยายตัวของรายได้การท่องเที่ยวเชิงสุขภาพ ความงาม และแพทย์แผนไทย (เฉลี่ยร้อยละ)	ขยายตัวร้อยละ ๕	ขยายตัวร้อยละ ๘	ขยายตัวร้อยละ ๑๐	ขยายตัวร้อยละ ๑๐
๒. การขยายตัวของท่าเรือท่องเที่ยวในประเทศไทยเพิ่มขึ้น	อันดับด้านรายได้การท่องเที่ยวเชิงสุขภาพของประเทศไทย โดย Global Wellness Institute ดีขึ้น	อันดับที่ ๑๒	อันดับที่ ๑๐	อันดับที่ ๘	อันดับที่ ๗
๓. สถานประกอบการด้านการท่องเที่ยวเชิงสุขภาพและบริการทางการแพทย์ได้รับมาตรฐานเพิ่มขึ้น	อัตราการเพิ่มขึ้นของจำนวนสถานประกอบการด้านการท่องเที่ยวเชิงสุขภาพที่ได้รับมาตรฐานการท่องเที่ยวก่อตั้ง (เฉลี่ยร้อยละ)	เพิ่มขึ้นร้อยละ ๕	เพิ่มขึ้นร้อยละ ๗	เพิ่มขึ้นร้อยละ ๑๐	เพิ่มขึ้นร้อยละ ๑๐

๔) การท่องเที่ยวสำราญทางน้ำ เป็นอีกทางเลือกหนึ่งของการท่องเที่ยวไทยที่จะสร้างรายได้ให้กับประเทศ โดยคำนึงถึงความยั่งยืนของแหล่งท่องเที่ยวและการมีส่วนร่วมของชุมชนท้องถิ่น ครอบคลุมการท่องเที่ยวทางทะเลชายฝั่ง และการท่องเที่ยวบริเวณลุ่มแม่น้ำสำคัญ โดยการปรับปรุงโครงสร้างพื้นฐาน สาธารณูปโภค และสิ่งอำนวยความสะดวกในการท่องเที่ยวทางน้ำให้ได้มาตรฐาน สร้างสรรค์กิจกรรมการท่องเที่ยวที่หลากหลายเพื่อตอบสนองความต้องการของนักท่องเที่ยว ภายใต้บริบทของพื้นที่และชุมชนท้องถิ่นนั้นๆ

ตารางที่ ๒.๑๑ แสดงเป้าหมายและตัวชี้วัดแผนย่อยการท่องเที่ยวน้ำ

เป้าหมาย	ตัวชี้วัด	ค่าเป้าหมาย			
		ปี ๒๕๖๑- ๒๕๖๕	ปี ๒๕๖๖- ๒๕๗๐	ปี ๒๕๗๑- ๒๕๗๕	ปี ๒๕๗๖- ๒๕๘๐
๑.รายได้การ ท่องเที่ยว สำราญทางน้ำ เพิ่มขึ้น	อัตราการ ขยายตัวของ รายได้การ ท่องเที่ยว สำราญทางน้ำ (เฉลี่ยร้อยละ)	ขยายตัว ร้อยละ ๕	ขยายตัว ร้อยละ ๗	ขยายตัว ร้อยละ ๑๐	ขยายตัว ร้อยละ ๑๐
๒.การขยายตัว ของท่าเรือ ท่องเที่ยวใน ประเทศไทย เพิ่มขึ้น	จำนวนท่าเรือ ท่องเที่ยวใน ประเทศไทย	๒ ท่าเรือ	๔ ท่าเรือ	๖ ท่าเรือ	๘ ท่าเรือ

๕) การท่องเที่ยวเชื่อมโยงภูมิภาค การเชื่อมโยงเส้นทางการท่องเที่ยวภายในภูมิภาคอาเซียน ยกกระดับเป็นศูนย์กลางการเชื่อมโยงจากทำเลที่ตั้งทางภูมิศาสตร์ แผนการลงทุนคมนาคมทางถนน ราง น้ำ และอากาศ ร่วมมือกับประเทศเพื่อนบ้านเพื่อเชื่อมโยงเส้นทางการท่องเที่ยวและส่งเสริมให้เป็นจุดหมายปลายทางการท่องเที่ยวร่วมกัน

ตารางที่ ๒.๑๒ แสดงเป้าหมายและตัวชี้วัดแผนย่อยการท่องเที่ยวยุทธศาสตร์

เป้าหมาย	ตัวชี้วัด	ค่าเป้าหมาย			
		ปี ๒๕๖๑- ๒๕๖๕	ปี ๒๕๖๖- ๒๕๗๐	ปี ๒๕๗๑- ๒๕๗๕	ปี ๒๕๗๖- ๒๕๘๐
ประเทศไทยเป็น จุดเชื่อมต่อการ เดินทางของ นักท่องเที่ยวใน ภูมิภาคอาเซียน	อัตราการขยายตัว ของจำนวน นักท่องเที่ยวชาว ต่างชาติที่เดิน ทางผ่านแดน ระหว่างประเทศ ไทยกับ ประเทศ สมาชิกอาเซียน (เฉลี่ยร้อยละ)	ขยายตัว ร้อยละ ๕	ขยายตัว ร้อยละ ๕	ขยายตัว ร้อยละ ๑๐	ขยายตัว ร้อยละ ๑๐

๖) การพัฒนาระบบนิเวศการท่องเที่ยว พัฒนาปัจจัยแวดล้อมให้เอื้อต่อการยกระดับขีดความสามารถในการแข่งขันด้านการจัดการการท่องเที่ยวอย่างยั่งยืนเพื่อสร้างมูลค่าเพิ่มให้กับอุตสาหกรรมการท่องเที่ยวไทย โดยมีแนวทางการพัฒนาดังนี้ (๑) ยกระดับมาตรฐานความปลอดภัยของนักท่องเที่ยว (๒) พัฒนาและฟื้นฟูแหล่งท่องเที่ยวทางธรรมชาติ ชายหาด ชายฝั่งทะเล เกาะ หมู่เกาะ แหล่งวัฒนธรรม และสิ่งที่มีมนุษย์สร้างขึ้น (๓) การพัฒนาโครงสร้างพื้นฐานเพื่อสนับสนุนการท่องเที่ยว ทั้งทางราง ทางถนน ทางน้ำ ทางอากาศ เพื่อพัฒนาและเชื่อมโยงการท่องเที่ยวในพื้นที่ที่มีศักยภาพ (๔) พัฒนาชุมชน ผู้ประกอบการ และบุคลากรด้านการท่องเที่ยวทุกภาคส่วนให้มีความพร้อมในการรองรับการขยายตัวของอุตสาหกรรมการท่องเที่ยว (๕) ส่งเสริมการตลาดและประชาสัมพันธ์ภาพลักษณ์ที่ดีด้านการท่องเที่ยวของไทย ทั้งแหล่งท่องเที่ยว สินค้า บริการ และยานการค้าที่เชื่อมโยงการท่องเที่ยว (๖) สนับสนุนการใช้เทคโนโลยีและนวัตกรรมในการพัฒนาและบริหารจัดการการท่องเที่ยว การพัฒนารูรูกิจการท่องเที่ยว และการพัฒนาฐานข้อมูลด้านการท่องเที่ยว เพื่อการวางแผน การกำหนดนโยบาย และการอำนวยความสะดวกให้แก่นักท่องเที่ยว

ตารางที่ ๒.๑๓ แสดงเป้าหมายและตัวชี้วัดแผนย่อยการพัฒนาระบบนิเวศการท่องเที่ยว

เป้าหมาย	ตัวชี้วัด	ค่าเป้าหมาย			
		ปี ๒๕๖๑-๒๕๖๕	ปี ๒๕๖๖-๒๕๗๐	ปี ๒๕๗๑-๒๕๗๕	ปี ๒๕๗๖-๒๕๘๐
๑. นักท่องเที่ยวมีความปลอดภัยในชีวิตและทรัพย์สินมากขึ้น	อันดับขีดความสามารถในการแข่งขันด้านความปลอดภัยของนักท่องเที่ยว โดย Travel Competitiveness Index (TTCI)	๑ ใน ๗๐	๑ ใน ๖๕	๑ ใน ๖๐	๑ ใน ๕๕
๒. โครงสร้างพื้นฐานเพื่อสนับสนุนการท่องเที่ยวที่มีคุณภาพ การท่องเที่ยวมีคุณภาพและมาตรฐานดีขึ้น	อันดับขีดความสามารถในการแข่งขันด้านโครงสร้างพื้นฐานด้านคมนาคมทางบก และทางน้ำ โดย Travel Competitiveness Index (TTCI)	๑ ใน ๕๐	๑ ใน ๔๕	๑ ใน ๔๐	๑ ใน ๓๕

๓.การท่องเที่ยว อย่างมีความ รับผิดชอบต่อ สังคมและ สิ่งแวดล้อมดีขึ้น	อันดับขีด ความสามารถใน การแข่งขันด้าน ความยั่งยืนของ สิ่งแวดล้อมและ ทรัพยากรธรรมชาติ โดย Travel Competitiveness Index (TTCI)	๑ ใน ๑๑๐	๑ ใน ๑๐๐	๑ ใน ๙๐	๑ ใน ๘๐
---	--	----------	----------	---------	---------

ประเด็นยุทธศาสตร์พัฒนาการท่องเที่ยว พ.ศ. ๒๕๖๑-๒๕๖๔ ของกรมการท่องเที่ยว กรมการท่องเที่ยว เป็นองค์กรหลักในการส่งเสริมและพัฒนาคุณภาพการท่องเที่ยวอย่างยั่งยืนและเป็นที่ยอมรับในระดับสากล โดยมีแนวคิดหลักในการพัฒนา การให้ข้อมูลและองค์ความรู้ในการพัฒนาการท่องเที่ยวแก่หน่วยงานที่เกี่ยวข้อง การพัฒนากลไกที่เกี่ยวข้องกับการพัฒนาการท่องเที่ยวและช่วยประสานงานในการพัฒนาการท่องเที่ยวของหน่วยงานต่าง ๆ รวมถึงการกำกับดูแลธุรกิจและบุคลากรที่เกี่ยวข้องในอุตสาหกรรมการท่องเที่ยวตามขอบเขตอำนาจที่กฎหมายกำหนด คุณภาพการท่องเที่ยว หมายถึง คุณภาพของสินค้าและบริการทางการท่องเที่ยว บุคลากรในอุตสาหกรรมการท่องเที่ยว รวมถึงความสะอาดและความปลอดภัยในการท่องเที่ยว พัฒนาอยู่บนพื้นฐานของความสมดุลทางเศรษฐกิจ สังคม และสิ่งแวดล้อมโดยรักษาอัตลักษณ์ของพื้นที่ นำเกณฑ์ในระดับสากลมาใช้ในการพัฒนาการท่องเที่ยวหรือมาตรฐานการท่องเที่ยวไทยเป็นที่ยอมรับในระดับสากล พันธกิจ คือ ๑) ส่งเสริม อนุรักษ์ พัฒนาแหล่งท่องเที่ยวและคุณภาพสิ่งแวดล้อมเพื่อความสมดุลและยั่งยืน ๒) พัฒนาระดับมาตรฐานสินค้า บริการ และบุคลากรด้านการท่องเที่ยว ๓) ส่งเสริมและพัฒนาธุรกิจท่องเที่ยว มัคคุเทศก์ ผู้นำเที่ยว และควบคุม กำกับให้เป็นไปตามกฎหมายกำหนด ๔) อำนวยความสะดวก ป้องกันและรักษาความปลอดภัยทางการท่องเที่ยว ๕) ส่งเสริมการมีส่วนร่วมและเสริมสร้างกิจกรรมการจัดการด้านการท่องเที่ยวแก่ทุกภาคส่วนเพื่อพัฒนาการท่องเที่ยวอย่างยั่งยืน ๖) ส่งเสริมและสนับสนุนกิจการภาพยนตร์ต่างประเทศในราชอาณาจักร ๗) พัฒนาระบบข้อมูลสารสนเทศและเผยแพร่ข้อมูลสถิติ และองค์ความรู้ เพื่อการวางแผนและการจัดการ ๘) พัฒนาความร่วมมือด้านการท่องเที่ยวกับทุกภาคส่วนทั้งในและต่างประเทศ^{๒๑}

๑) ยุทธศาสตร์ที่ส่งเสริมและพัฒนาห่วงโซ่อุปทานทางการท่องเที่ยวแบบบูรณาการอย่างยั่งยืน มุ่งเน้นการพัฒนาคุณภาพของห่วงโซ่อุปทานทาง การท่องเที่ยว ประกอบด้วยสินค้าและบริการ

^{๒๑} กรมการท่องเที่ยว, “แผนยุทธศาสตร์พัฒนาการท่องเที่ยว พ.ศ. ๒๕๖๑-๒๕๖๔”, (กรุงเทพมหานคร : วีไอพี ก๊อปปี้ปรินต์, ๒๕๖๑), หน้า ๔๐.

ทางการท่องเที่ยว บุคลากรทางการท่องเที่ยว การพัฒนา มาตรฐานการท่องเที่ยว และสร้างตัวอย่างต้นแบบ เพื่อเป็นตัวอย่างเชิงประจักษ์ให้หน่วยงานต่าง ๆ ศึกษาและถอดบทเรียนนำไปประยุกต์ใช้ในพื้นที่เป้าหมาย ซึ่งจะช่วยยกระดับคุณภาพการท่องเที่ยวในภาพรวม และลดปัญหาทางการท่องเที่ยว รวมถึงส่งเสริม ให้ประเทศไทยเป็นสถานที่ที่ได้ ได้รับความนิยมใน การถ่ายทำภาพยนตร์ต่างประเทศ

๒) ยุทธศาสตร์ที่พัฒนาการจัดการด้านการท่องเที่ยวแบบองค์รวม การพัฒนาและเผยแพร่องค์ความรู้และสารสนเทศ ด้านการท่องเที่ยว รวมถึงการจัดการการท่องเที่ยว พร้อมทั้งส่งเสริมบทบาทหน่วยงานต่าง ๆ ที่เกี่ยวข้อง ในการพัฒนาการท่องเที่ยว บนพื้นฐานความสมดุล ทางเศรษฐกิจ สังคม และสิ่งแวดล้อม

๓) ยุทธศาสตร์ที่ยกระดับองค์กรและระบบงานสู่ความเป็นเลิศ ปรับกระบวนการทำงานภายในองค์กรให้ทันสมัยและมีประสิทธิภาพทั้งสำหรับบุคลากรภายในกรมการท่องเที่ยว และผู้รับบริการจากกรมการท่องเที่ยว การปรับวัฒนธรรมองค์กรและค่านิยมร่วมของบุคลากร ในกรมการท่องเที่ยว การพัฒนาสมรรถนะของบุคลากร ให้เท่าทันต่อสถานการณ์และพลวัตการเปลี่ยนแปลงของอุตสาหกรรมการท่องเที่ยวในปัจจุบัน รวมถึงการสร้างภาพลักษณ์ที่ดีเป็นที่ยอมรับของกรมการท่องเที่ยวและบุคลากรกรมการท่องเที่ยว

๔) ยุทธศาสตร์ที่ขับเคลื่อนด้วยเทคโนโลยีและระบบดิจิทัล การพัฒนาระบบเทคโนโลยีและระบบดิจิทัลมาใช้ เพิ่มประสิทธิภาพการดำเนินงานภายในกรมการท่องเที่ยว รวมถึงเพื่อสร้างความเชื่อมโยง เพื่อส่งเสริม สนับสนุน และติดตามการดำเนินงานของภาคส่วนต่าง ๆ ที่เกี่ยวข้อง รวมถึงเป็นฐานข้อมูลในการตัดสินใจในการส่งเสริมและ พัฒนาการท่องเที่ยว

การวิเคราะห์ปัจจัยแวดล้อมของอุตสาหกรรมท่องเที่ยวไทย ๔ ด้าน คือ ด้านที่เป็นจุดแข็ง เป็นความสามารถและสถานการณ์ที่ดีภายในองค์กร ด้านที่ ๒ คือด้านที่เป็นจุดอ่อน ด้านความสามารถและสถานการณ์ที่เป็นข้อด้อยภายใน ซึ่งต้องได้รับการแก้ไข ด้านที่ ๓ คือด้านที่เป็นโอกาส เป็นหนทางที่ทำให้ประสบความสำเร็จ ด้านที่ ๔ คือปัจจัยที่ขัดขวางการทำงาน

จุดแข็ง (Strength) การท่องเที่ยวไทย คือ ๑) รัฐบาลให้ความสำคัญกับการท่องเที่ยว ๒) ทรัพยากรธรรมชาติ ศิลปวัฒนธรรม ประเพณี และความมีอัธยาศัยไมตรีของคนไทยเป็นจุดแข็งที่สำคัญ ๓) การลงทุนภาคบริการของภาคเอกชนไทยอยู่ในระดับสูง มีความหลากหลายในการท่องเที่ยว ๕) ประเทศไทยมีประสบการณ์ด้านการตลาดต่างประเทศมากกว่าประเทศกำลังพัฒนา ๖) ประเทศไทยเป็นจุดศูนย์กลางของภูมิภาคแถบเอเชียตะวันออกเฉียงใต้ เป็นประตูสู่ประเทศในกลุ่มแม่น้ำโขง ๗) จุดดึงดูดใจที่เป็นเอกลักษณ์และนวัตกรรมด้านบริการใหม่ ๆ เช่น มวยไทย สปา การให้บริการด้านสุขภาพ ความงาม

จุดอ่อน (Weakness) การท่องเที่ยวไทยคือ ๑) ประเทศไทยยังมีปัญหาในเรื่องระบบโลจิสติกส์ ๒) ความเสื่อมโทรมของแหล่งท่องเที่ยว ๓) กลไกของรัฐเพื่อจัดการการท่องเที่ยวยังอ่อนแอ

ขาดเอกภาพ ขาดการมีส่วนร่วมของประชาชน ๔) มีภาพลักษณ์ด้านลบเรื่องความปลอดภัย การเอา
 ไรต์เอาเปรียบ และหลอกลวงนักท่องเที่ยว สินค้าที่ไม่มีคุณภาพ โสเภณี การค้ามนุษย์ ๕) ขาดแคลน
 บุคลากรด้านการท่องเที่ยวโดยเฉพาะมัคคุเทศก์ที่มีความรู้ความเข้าใจในภาษาต่างประเทศ ๖) องค์กร
 ปกครองส่วนท้องถิ่นและชุมชนขาดความรู้ด้านการจัดการภูมิทัศน์และการวางแผนพัฒนาการ
 ท่องเที่ยวในระดับท้องถิ่น ๗) การทำธุรกรรมผ่าน e-commerce ยังไม่แพร่หลาย ๘) แหล่งท่องเที่ยว
 ไทยยังกระจุกตัวอยู่ ขาดการพัฒนาและสร้างแหล่งท่องเที่ยวใหม่ ๙) อุตสาหกรรมการท่องเที่ยวไทย
 ส่วนใหญ่เป็นอุตสาหกรรมขนาดกลางและขนาดย่อม ขาดการรวมกลุ่ม

โอกาส (Opportunity) การท่องเที่ยวไทยคือ ๑) แนวโน้มการเติบโตของกลุ่มประเทศ
 BRIC (บราซิล รัสเซีย อินเดีย และจีน) ทำให้นักท่องเที่ยวมีจำนวนมากขึ้น ๒) กระแสความนิยม
 ท่องเที่ยวทางเลือกการขยายตัวของตลาดการท่องเที่ยวเฉพาะทางและนักท่องเที่ยวกลุ่มผู้สูงอายุมี
 แนวโน้มเพิ่มสูงขึ้น ๓) การเปิดเส้นทางเชื่อมโยงกับอนุภูมิภาค การขยายตัวของสายการบินต้นทุนต่ำ
 และนักท่องเที่ยวนิยมเดินทางท่องเที่ยวระยะใกล้มีแนวโน้มเพิ่มขึ้น ๔) การใช้เทคโนโลยีสารสนเทศ
 ระบบอิเล็กทรอนิกส์ ทำให้เข้าถึงกลุ่มนักท่องเที่ยวได้ดียิ่งขึ้น และการจัดทำข้อตกลงระหว่างประเทศ
 และพันธกรณีต่าง ๆ ทำให้ไทยมีศักยภาพในการแข่งขัน ๕) ความร่วมมือระหว่างประเทศในการเฝ้า
 ระวังป้องกันควบคุมโรค การแก้ไขปัญหาสภาวะโลกร้อน และการรับมือกับภัยพิบัติต่าง ๆ ทำให้เกิด
 ความเชื่อมั่นด้านการท่องเที่ยว^{๒๒}

อุปสรรค (Threat) การท่องเที่ยวไทยคือ ๑) การแข่งขันและแย่งชิงในตลาดการ
 ท่องเที่ยวโลกมีแนวโน้มสูงขึ้น ๒) ภาวะเศรษฐกิจโลกมีความผันผวน ไม่แน่นอน เป็นสาเหตุให้
 นักท่องเที่ยวตัดสินใจไม่เดินทางท่องเที่ยวหรือมีการใช้จ่ายน้อยลง ๓) การก่อกองร้ายระหว่างประเทศ
 ที่ยังคงมีปัญหายอยู่ในหลายภูมิภาคของโลก ๔) ภัยธรรมชาติและเปลี่ยนแปลงสภาพภูมิอากาศของ
 โลก รวมถึงภัยจากโรคระบาด ๕) การแข่งขันเพื่อเป็นศูนย์กลางการบินนานาชาติ ๖) การแข่งขัน
 ระหว่างบุคคลในอาเซียน

ประเด็นสำคัญที่นำไปสู่การกำหนดนโยบายการพัฒนาการท่องเที่ยว คือ ๑) การขยายตัว
 ของการท่องเที่ยวโลก ๒) ความเสื่อมโทรมของแหล่งท่องเที่ยว ๓) โครงสร้างการบริหารจัดการ
 ด้านการท่องเที่ยว ๔) วิกฤตและความเสี่ยงด้านการท่องเที่ยว ๕) ความพร้อมของภาคบริการและการ
 ท่องเที่ยว คณะกรรมการนโยบายการท่องเที่ยวแห่งชาติ มีหน้าที่ในการกำกับดูแลกลไกการทำงาน
 ระดับนโยบาย การขับเคลื่อนแผนทุกระดับกลไก การนำแผนไปปฏิบัติ ของคณะกรรมการทุกภาคส่วน
 ที่เกี่ยวข้องกับการนำนโยบายการท่องเที่ยวไปปฏิบัติ ๘ ด้านดังนี้

^{๒๒} วิกฤติคือโอกาสของ อุตสาหกรรมการท่องเที่ยวไทย, **กรุงเทพธุรกิจ**, [ออนไลน์], แหล่งที่มา :
<https://www.bangkokbiznews.com> [๓๑ ธันวาคม ๒๕๖๓].

๑) กลไกการทำงานระดับนโยบาย (แผน ๑๑) คณะกรรมการวิจัยแห่งชาติ คณะกรรมการสิ่งแวดล้อมแห่งชาติ คณะกรรมการบริหารพื้นที่พิเศษเพื่อการท่องเที่ยวอย่างยั่งยืน คณะกรรมการนโยบายการบริหารงานจังหวัด

๒) การขับเคลื่อนแผนทุกระดับ คณะกรรมการวิจัยแห่งชาติ คณะกรรมการสิ่งแวดล้อมแห่งชาติ คณะกรรมการบริหารพื้นที่พิเศษเพื่อการท่องเที่ยวอย่างยั่งยืน คณะกรรมการนโยบายการบริหารงานจังหวัด คณะกรรมการนโยบายพลังงาน

๓) กลไกการนำแผนไปปฏิบัติ ราชการส่วนกลาง กระทรวง กรม จังหวัด ท้องถิ่น

๔) กลุ่มคลัสเตอร์การท่องเที่ยว คณะกรรมการพัฒนาเขตพื้นที่ท่องเที่ยวจังหวัดและกลุ่มจังหวัด กบจ. กกอ. อปท.

๕) การสร้างความเชื่อมั่นและการส่งเสริมการท่องเที่ยว กก. กต. ททท. สส.ปน. บก.ทท.

๖) การส่งเสริมกระบวนการมีส่วนร่วม กก. อพท. สส.ปน. มท. วธ. สธ. อปท. และทุกหน่วยงานที่เกี่ยวข้อง

๗) การพัฒนาโครงสร้างพื้นฐานและสิ่งอำนวยความสะดวก กก. มท. ทก. คค. ททท. อปท. คณะกรรมการจัดระบบการจราจรทางบก

๘) การพัฒนาและฟื้นฟูแหล่งท่องเที่ยว กก. มท. อพท. วธ. ทส. คค. อปท.

๙) การพัฒนาสินค้า บริการและปัจจัยสนับสนุนการท่องเที่ยว คณะกรรมการพัฒนาอุตสาหกรรมแห่งชาติ สภาหอการค้าไทย คณะกรรมการป้องกันและปราบปรามการค้ามนุษย์ คณะกรรมการพัฒนาแรงงานและประสานงานการฝึกวิชาชีพ เศรษฐกิจสร้างสรรค์ (กก. อก. สส.ปน. สธ. มธ. พณ. ศธ.) สร้างโอกาสแรงจูงใจในการค้าและลงทุน (กก. BOI กรอ. พณ. สสว.) การพัฒนามาตรฐานสินค้าและบริการ (กก. อก. พณ. มท.) การป้องกันและรักษาความปลอดภัยสินค้าด้านการท่องเที่ยว (กก. สธ. มท. ทส. บก.ทท. สตช.) บุคลากรการท่องเที่ยว (กก. รว. ศธ. กรอ. พณ. อก.) การพัฒนาในรายสาขา การท่องเที่ยวเชิงผจญภัย การท่องเที่ยวเชิงสุขภาพ การท่องเที่ยวเชิงการแพทย์ การท่องเที่ยวเชิงวัฒนธรรม การประชุมและนิทรรศการ การท่องเที่ยวเชิงกีฬาและนันทนาการ การท่องเที่ยวเชิงนิเวศ การท่องเที่ยวเพื่อการเรียนรู้ Long stay กลุ่มการท่องเที่ยว ผู้สูงอายุ นักกีฬา ครอบครัว ฮันนีมูน นักเรียน นักศึกษาเยาวชน

๑๐) สภาอุตสาหกรรมการท่องเที่ยว สมาพันธ์ธุรกิจท่องเที่ยว สมาคมธุรกิจท่องเที่ยว เอกชน สถาบันการศึกษา เครือข่ายท่องเที่ยวโดยชุมชน

๑๑) การสร้างความเข้าใจ การยอมรับนำสู่การผสมผสาน กิจกรรมในแผนปฏิบัติการ ต่างๆหารสร้างเครือข่ายภาคประชาชน การสร้างระบบติดตามประเมินผล

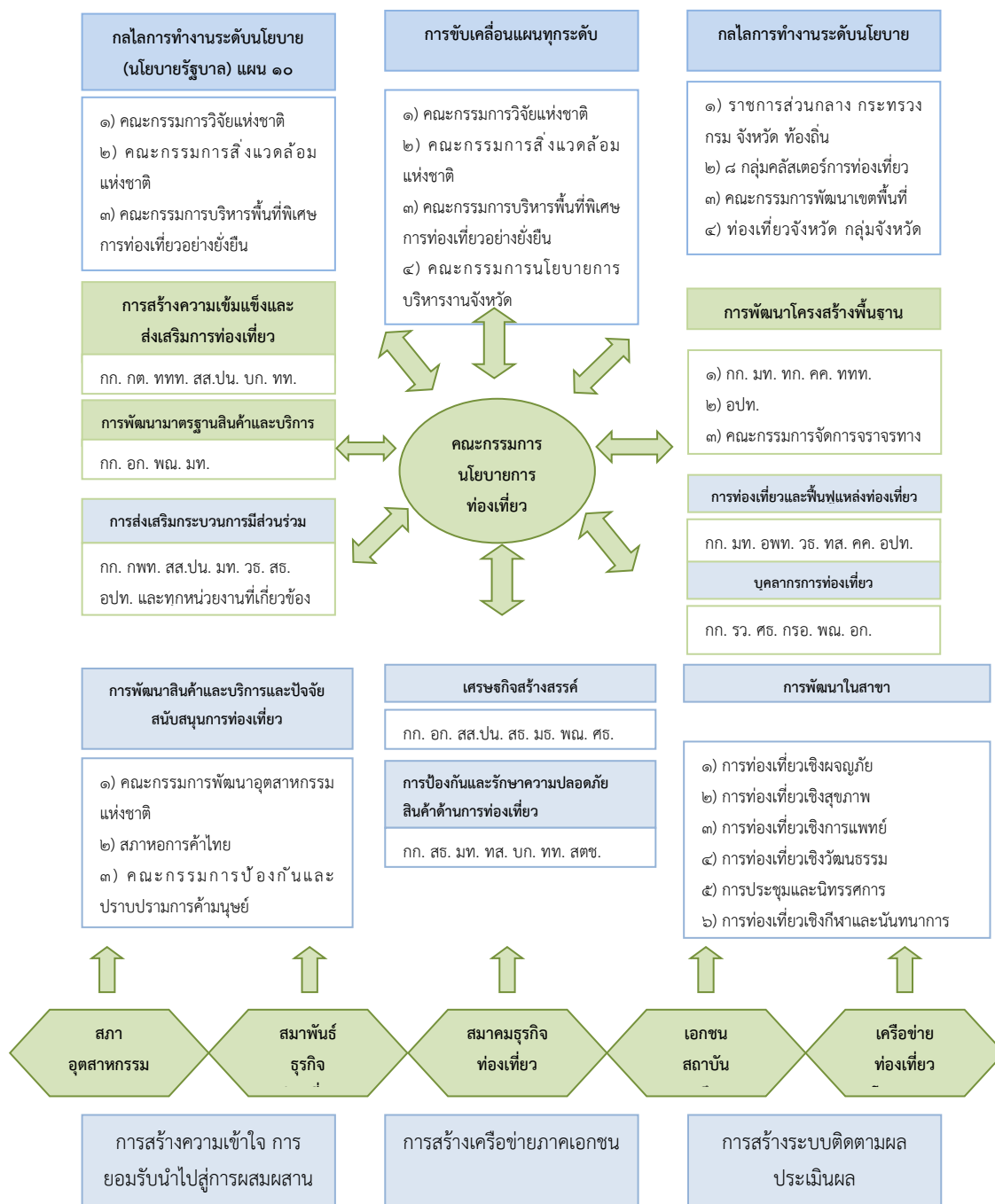

แผนภาพที่ ๒.๖ แสดงคณะกรรมการนโยบายการท่องเที่ยวแห่งชาติทำงานเชื่อมโยงกับคณะกรรมการการท่องเที่ยวในทุกระดับชั้น^{๒๓}

^{๒๓} กระทรวงการท่องเที่ยวและกีฬา, [ออนไลน์], แหล่งที่มา : <https://www.mot.go.th> [๓๑ ธันวาคม ๒๕๖๓].

อุตสาหกรรมการท่องเที่ยวจำเป็นต้องให้ความสำคัญ ๕ ประการคือ ๑) การพัฒนาโครงสร้างพื้นฐานและสิ่งอำนวยความสะดวก โดยมุ่งเน้นการพัฒนาและปรับปรุงระบบโลจิสติกส์ และสิ่งอำนวยความสะดวกเพื่อการท่องเที่ยว ๒) การพัฒนาและฟื้นฟูแหล่งท่องเที่ยวให้เกิดความยั่งยืน โดยมุ่งเน้นการพัฒนาฟื้นฟูแหล่งท่องเที่ยวเสื่อมโทรมให้มีความสมบูรณ์ดั้งเดิม การพัฒนาแหล่งท่องเที่ยวให้เกิดความยั่งยืน ๓) การพัฒนาสินค้า บริการและปัจจัยสนับสนุนการท่องเที่ยว โดยมุ่งเน้นการพัฒนาเศรษฐกิจสร้างสรรค์ กิจกรรม นวัตกรรมและมูลค่าเพิ่มด้านการท่องเที่ยว ๔) การสร้างความเชื่อมั่นและส่งเสริมการท่องเที่ยว โดยมุ่งเน้นเผยแพร่ภาพลักษณ์ด้านการท่องเที่ยว สร้างสภาพแวดล้อมและพัฒนาระบบสนับสนุนการตลาดท่องเที่ยว ๕) การส่งเสริมกระบวนการมีส่วนร่วมของภาครัฐ ภาคประชาชน และองค์กรปกครอง ในการบริหารจัดการทรัพยากรการท่องเที่ยว โดยมุ่งเน้นการสร้างและพัฒนากลไกในการบริหารจัดการการท่องเที่ยว เพื่อให้การดำเนินงานด้านการท่องเที่ยวมีเอกภาพ มีการบูรณาการร่วมกัน

ยุทธศาสตร์ที่สำคัญของการพัฒนาแหล่งท่องเที่ยวทางพระพุทธศาสนาและวัฒนธรรมนั้นมียุทธศาสตร์ที่สำคัญ ได้แก่ ๑) การส่งเสริมการตลาด การท่องเที่ยวทางศาสนา และวัฒนธรรม ๒) การพัฒนาแหล่งท่องเที่ยวและกิจกรรมเชิงศาสนา และวัฒนธรรม ๓) การบริหารจัดการการท่องเที่ยวทางศาสนา และวัฒนธรรม ๔) การพัฒนาบุคลากร การท่องเที่ยวทางศาสนาและวัฒนธรรม ๕) การสร้างเครือข่ายภูมิศาสตร์วัฒนธรรม และการท่องเที่ยว ซึ่งอุตสาหกรรมการท่องเที่ยวทางพระพุทธศาสนาและวัฒนธรรมในประชาคมอาเซียนยังมี แนวโน้มและการเติบโตและมีศักยภาพสูง หากมีการส่งเสริมจากภาครัฐที่เหมาะสมจะทำให้มีแนวโน้มที่จะเกิดการพัฒนาและเป็นเครือข่ายท่องเที่ยวที่เชื่อมโยงกับการท่องเที่ยวของ ประเทศและนำไปสู่การพัฒนาชุมชนที่ยั่งยืน^{๒๔}

วิเคราะห์สภาพแวดล้อม ศักยภาพอุทยานแห่งชาติเขาใหญ่จังหวัดนครราชสีมา

จุดแข็ง (Strengths) ๑) มีทรัพยากรท่องเที่ยวธรรมชาติที่งดงาม โดดเด่น หลากหลาย และมีชื่อเสียงระดับโลก ๒) ทรัพยากรมนุษย์มีความพร้อมที่จะได้รับการพัฒนา ๓) มีความได้เปรียบด้านทำเลที่ตั้งเหมาะสมไม่ไกลจากเมืองหลวง ๔) มีฐานเศรษฐกิจที่มั่นคงและหลากหลาย ๕) มีความพร้อมด้านโครงสร้างพื้นฐานและบริการสิ่งอำนวยความสะดวก ๕) มีวัฒนธรรมประเพณีที่เป็นเอกลักษณ์ของจังหวัด

จุดอ่อน (Weaknesses) ๑) ปัญหาทรัพยากรธรรมชาติและสิ่งแวดล้อมเสื่อมโทรม ๒) การมีส่วนร่วมของประชาชนและจิตสาธารณะ ๓) การควบคุมและรักษาระดับมาตรฐานการให้บริการ ๔) การพึ่งพิงแรงงานต่างด้าว ๕) ปัญหามลภาวะจากการท่องเที่ยว ชยะ น้ำเสีย

^{๒๔} พระสุธีรัตนบัณฑิต (อาภากรโร) และพระใบฎีกาสัญญา อภิวัฒน์ (สดประเสริฐ), “ยุทธศาสตร์การท่องเที่ยวทางพระพุทธศาสนาและวัฒนธรรมของไทย และอาเซียน”, วารสาร มจร พุทธปัญญาปริทรรศน์, ปีที่ ๑ ฉบับที่ ๓ (กันยายน - ธันวาคม ๒๕๕๙) : ๑๖ - ๒๓.

โอกาส (Opportunities) ๑) แหล่งท่องเที่ยวที่มีชื่อเสียงระดับโลก ๒) อากาศมีความบริสุทธิ์อันดับ ๗ ของโลก ๓) การเจริญเติบโตทางเศรษฐกิจและการลงทุนด้านการท่องเที่ยวเชิงสุขภาพและผู้สูงอายุ ๔) การเชื่อมโยงกับภูมิภาคและพัฒนาสู่นานาชาติ การท่องเที่ยวยกระดับมาตรฐานสินค้าและบริการ สารสนเทศ การศึกษา ๕) การพัฒนาอุตสาหกรรมการท่องเที่ยว เป็นแหล่งเรียนรู้ระบบนิเวศวิทยา ๖) มีวัดและสถานปฏิบัติธรรมจำนวนมากเป็นแหล่งเรียนรู้ฝึกปฏิบัติธรรม ๗) ชุมชนท้องถิ่นมีศักยภาพพร้อมรับและเรียนรู้ มีส่วนร่วมและสร้างเครือข่าย ๘) กระแสโลกในเรื่องสิ่งแวดล้อม คุณภาพชีวิตและการพัฒนาที่ยั่งยืน ๙) กระแสการท่องเที่ยวเชิงอนุรักษ์ การท่องเที่ยววัฒนธรรม การท่องเที่ยวเชิงสุขภาพ จะช่วยเสริมสร้างตลาดการท่องเที่ยวรูปแบบใหม่

ภัยคุกคาม (Threats) ๑) ความผันผวนทางเศรษฐกิจโลก ๒) การก่อการร้ายสากล ความขัดแย้งระหว่างประเทศ และโรคระบาด ๓) กฎหมาย ระเบียบ ข้อบังคับที่ล้าสมัย ๔) การบุกรุกที่ป่าสงวน ๕) ความลึกลับในการปรับตัวให้เข้ากับการเปลี่ยนแปลง ๖) อุทกภัยจากน้ำป่าไหลหลาก

ตารางที่ ๒.๑๔ แสดงแนวคิดเกี่ยวกับการท่องเที่ยวและนโยบายการท่องเที่ยวในประเทศไทย

นักวิชาการ	แนวคิดหลัก
กระทรวงการท่องเที่ยวและกีฬา	นโยบายการท่องเที่ยวภาครัฐ ๑) ส่งเสริมและพัฒนาการท่องเที่ยว (Support tourism development) ๒) การส่งเสริมการลงทุน (Support investment of entrepreneur) ๓) การพัฒนาปัจจัยพื้นฐานด้านการบริการท่องเที่ยว (Support basic factor of tourism) ๔) ส่งเสริมการตลาดและประชาสัมพันธ์ (Support marketing and public relation)
สุทธิชัย โล่ห์นารายณ์, สุพจน์ ทรายแก้ว และสาธิต วงศ์อนันต์	นโยบายของรัฐบาลที่เกี่ยวกับการท่องเที่ยวที่มีผลสำคัญในการผลักดันการท่องเที่ยวของประเทศไทยมีหลายประการ เช่น การพัฒนาการท่องเที่ยวคุณภาพ การกระจายรายได้การท่องเที่ยวสู่ท้องถิ่น การพัฒนาการท่องเที่ยวอย่างเป็นมิตรกับสิ่งแวดล้อม และการยกระดับภาพลักษณ์ของการท่องเที่ยวในสายตาของนักท่องเที่ยวทั่วโลก การใช้ประโยชน์จากเทคโนโลยีสารสนเทศในการส่งเสริมการท่องเที่ยวตามแนวคิดประเทศไทย ๔.๐ ตามนโยบายและยุทธศาสตร์ที่เกี่ยวข้องจากเป้าหมายการพัฒนาตามยุทธศาสตร์ชาติ ๒๐ ปี

ตารางที่ ๒.๑๔ แสดงแนวคิดเกี่ยวกับการท่องเที่ยวและนโยบายการท่องเที่ยวในประเทศไทย (ต่อ)

นักวิชาการ	แนวคิดหลัก
<p>พระสุธีรัตนบัณฑิต (อภาภโร)</p> <p>และและ พระใบฎีกาสัญญา</p> <p>อภิวัฒน์ (สศประเสริฐ)</p>	<p>อุตสาหกรรมการท่องเที่ยวทางพระพุทธศาสนาและวัฒนธรรมใน</p> <p>ประชาคมอาเซียนยังมี แนวโน้มและการเติบโตและมีศักยภาพสูง</p> <p>หากมีการส่งเสริมจากภาครัฐที่เหมาะสมจะทำให้มีแนวโน้มที่จะ</p> <p>เกิดการพัฒนาและเป็นเครือข่ายท่องเที่ยวที่เชื่อมโยงกับการ</p> <p>ท่องเที่ยวของ ประเทศและนำไปสู่การพัฒนาชุมชนที่ยั่งยืน</p> <p>ยุทธศาสตร์ที่สำคัญของการพัฒนาแหล่งท่องเที่ยวทาง</p> <p>พระพุทธศาสนาและวัฒนธรรมนั้น มียุทธศาสตร์ที่สำคัญ ได้แก่</p> <ol style="list-style-type: none"> ๑) การส่งเสริมการตลาด การท่องเที่ยวทางศาสนา และ วัฒนธรรม ๒) การพัฒนาแหล่งท่องเที่ยวและกิจกรรมเชิงศาสนา และ วัฒนธรรม ๓) การบริหารจัดการการท่องเที่ยวทางศาสนา และวัฒนธรรม ๔) การพัฒนาบุคลากร การท่องเที่ยวทางศาสนาและวัฒนธรรม ๕) การสร้างเครือข่ายภูมิศาสตร์วัฒนธรรม และการท่องเที่ยว
<p>กระทรวงการท่องเที่ยวและ</p> <p>กีฬา</p>	<p>กรอบยุทธศาสตร์ชาติ ๒๐ ปี พ.ศ. ๒๕๖๐-๒๕๗๒ “มั่นคง มั่งคั่ง</p> <p>ยั่งยืน” ประกอบด้วย ๖ ยุทธศาสตร์</p> <ol style="list-style-type: none"> ๑) ยุทธศาสตร์ด้านความมั่นคง ประชาชนอยู่ดี กินดี และมี ความสุข ๒) ยุทธศาสตร์ด้านการสร้างความสามารถในการแข่งขัน ๓) ยุทธศาสตร์ด้านการพัฒนาและเสริมสร้างศักยภาพทรัพยากร มนุษย์ ๔) ยุทธศาสตร์ด้านการสร้างโอกาสความเสมอภาคและเท่าเทียม กันทางสังคม ๕) ยุทธศาสตร์ด้านการสร้างการเติบโตบนคุณภาพชีวิตที่เป็น มิตรกับสิ่งแวดล้อม ๖) ยุทธศาสตร์ด้านการปรับสมดุลและพัฒนาระบบการบริหาร จัดการบริหารจัดการภาครัฐ

ตารางที่ ๒.๑๔ แสดงแนวคิดเกี่ยวกับการท่องเที่ยวและนโยบายการท่องเที่ยวในประเทศไทย (ต่อ)

นักวิชาการ	แนวคิดหลัก
วารินทร์ ชูศรีและวรลักษณ์ ลลิตศศิวิมล	<p>การส่งเสริมของภาครัฐที่มีส่วนช่วยให้การท่องเที่ยวเชิงสุขภาพในไทยเจริญเติบโตไปได้ด้วยดี คือ การที่ภาครัฐเข้ามากำหนดนโยบายเพื่อผลักดันและส่งเสริมให้ประเทศไทยก้าวสู่การเป็นศูนย์กลางด้าน การท่องเที่ยวเชิงสุขภาพ เห็นได้จากการที่รัฐได้กำหนดยุทธศาสตร์การพัฒนาประเทศไทยให้เป็นศูนย์กลาง สุขภาพนานาชาติ ๑๐ ปี (พ.ศ. ๒๕๖๐-๒๕๖๙) และกำหนดวิสัยทัศน์เพื่อมุ่งสู่การเป็นศูนย์กลางการท่องเที่ยวเชิง สุขภาพ (Medical & Wellness) ในอาเซียน</p>
กรมการท่องเที่ยว	<p>กรอบยุทธศาสตร์และหน่วยงานที่เกี่ยวกับการท่องเที่ยว สามารถแบ่งเป็นประเด็นหลักได้ ๕ ประเด็น</p> <ol style="list-style-type: none"> ๑) พัฒนาคุณภาพแหล่งท่องเที่ยว สินค้าและบริการให้เกิดความสมดุลและยั่งยืน หน่วยงานที่เกี่ยวข้องได้แก่ การท่องเที่ยวแห่งประเทศไทย อพท. กรมศิลปากร กระทรวงมหาดไทย กระทรวงทรัพยากรธรรมชาติและสิ่งแวดล้อม กระทรวงวัฒนธรรม แผนแม่บทรองรับการเปลี่ยนแปลงของสภาพอากาศ ๒) พัฒนาโครงสร้างพื้นฐาน และสิ่งอำนวยความสะดวกเพื่อรองรับการขยายตัวของอุตสาหกรรมท่องเที่ยว เน้นที่กลุ่มนักท่องเที่ยวคุณภาพสูง (Quality-Leisure) และ นักท่องเที่ยวกลุ่มระดับบน (High-Value) หน่วยงานที่เกี่ยวข้องได้แก่ กระทรวงมหาดไทย แผนพัฒนาคุณภาพชีวิตคนพิการแห่งชาติ ๓) พัฒนาบุคลากรด้านการท่องเที่ยว และสนับสนุนการมีส่วนร่วมของประชาชนในการพัฒนาพื้นที่ หน่วยงานที่เกี่ยวข้องได้แก่ อพท. กรมศิลปากร กรมพัฒนาฝีมือแรงงาน แผนแม่บทรองรับการเปลี่ยนแปลงของสภาพอากาศ ๔) สร้างความสมดุลการท่องเที่ยวไทย ผ่านการตลาดเฉพาะกลุ่ม การส่งเสริมวิถีไทยและการสร้างความเชื่อมั่นของนักท่องเที่ยว หน่วยงานที่เกี่ยวข้องได้แก่ การท่องเที่ยวแห่งประเทศไทย ๕) บูรณาการการบริหารจัดการการท่องเที่ยวและส่งเสริมความร่วมมือ

ตารางที่ ๒.๑๔ แสดงแนวคิดเกี่ยวกับการท่องเที่ยวและนโยบายการท่องเที่ยวในประเทศไทย (ต่อ)

นักวิชาการ	แนวคิดหลัก
กรมการท่องเที่ยว	แผนยุทธศาสตร์พัฒนาการท่องเที่ยว (พ.ศ. ๒๕๖๑-๒๕๖๔) ของกรมการท่องเที่ยว๑) ยุทธศาสตร์ส่งเสริมและพัฒนาห่วงโซ่อุปทานทางการท่องเที่ยวแบบบูรณาการอย่างยั่งยืน ๒) ยุทธศาสตร์การพัฒนาการจัดการด้านการท่องเที่ยวแบบองค์รวม ๓) ยุทธศาสตร์การยกระดับองค์กรและระบบงานสู่ความเป็นเลิศ ๔) ยุทธศาสตร์การขับเคลื่อนด้วยเทคโนโลยีและระบบดิจิทัล

๒.๒ แนวคิดเกี่ยวกับการท่องเที่ยวเชิงสุขภาพ

๒.๒.๑ ประเภทและรูปแบบการจัดการท่องเที่ยวเชิงสุขภาพ

การท่องเที่ยวเชิงสุขภาพ (Health Tourism) เป็นการท่องเที่ยวเพื่อเยี่ยมชมสถานที่ท่องเที่ยวที่สวยงามในแหล่งธรรมชาติและวัฒนธรรม และมีกิจกรรมด้านสุขภาพร่วมด้วย เป็นการท่องเที่ยวรูปแบบหนึ่งที่มีเป้าหมายเพื่อป้องกัน และรักษาสุขภาพ เป็นการท่องเที่ยวที่ผสมผสานการดูแลสุขภาพกายและสุขภาพจิตใจ รวมถึงการรับประทานอาหาร ปลอดภัย การออกกำลังกายโยคะ การทำสมาธิ ภูมิปัญญา การนวด การอบสมุนไพร ตลอดจนการตรวจสุขภาพ โดยเป็นการท่องเที่ยวที่มีจิตสำนึกต่อสิ่งแวดล้อม ซึ่งการท่องเที่ยวในรูปแบบนี้ได้ความนิยมเพิ่มขึ้นอย่างรวดเร็วจากกระแสการสนใจเอาใจใส่ด้านสุขภาพ หลากๆ ประเทศในภูมิภาคเอเชีย และทั่วโลก รวมทั้งประเทศไทย ได้ให้การส่งเสริมและขยายตลาดท่องเที่ยวเชิงสุขภาพมากขึ้น โดยอาศัยความได้เปรียบด้านค่าใช้จ่ายบริการทางการแพทย์ ที่ถูกกว่า และมาตรฐานระดับสากล ผสมกับประเทศไทยมีความพร้อมด้านทรัพยากรธรรมชาติ การบริการรองรับการท่องเที่ยว การท่องเที่ยวเชิงสุขภาพนับว่ามีความสำคัญที่จะนำรายได้เข้าประเทศในแต่ละปีด้วยมูลค่ามหาศาล ทำให้นักธุรกิจใช้โอกาสนี้ในการขยายตลาด มีการลงทุนอย่างกว้างขวาง การมีส่วนร่วมในการดำเนินการจัดการการท่องเที่ยว ระดับปฏิบัติการ การเตรียมความพร้อม ความรับผิดชอบในหน้าที่ ความกระตือรือร้นในการจัดการท่องเที่ยว ต้องคำนึงถึงองค์ประกอบทางด้านพื้นที่ การจัดการ การกำหนดกิจกรรม และกระบวนการเข้ามามีส่วนร่วมทั้งการวางแผน การตัดสินใจ รวมถึงการร่วมรับผลประโยชน์ร่วมกัน^{๒๕}

^{๒๕} ลักษณ์า เกษราพันธ์ และคณะ. “การพัฒนา รูปแบบการท่องเที่ยวสำหรับการเรียนรู้วิถีเกษตรเพื่อยกระดับศักยภาพทางการท่องเที่ยวเชิงสร้างสรรค์ในจังหวัดกาญจนบุรี”, **ปรัชญาดุษฎีบัณฑิต สาขาวิชาพัฒนศึกษา**, (บัณฑิตวิทยาลัย : มหาวิทยาลัยศิลปากร, ๒๕๕๘), หน้า ๑๗๑.

การท่องเที่ยวเชิงสุขภาพ หมายถึง การออกจากบ้านโดยมีแรงจูงใจที่สำคัญ คือการใช้เวลาว่างเพื่อสุขภาพ มีส่วนประกอบ กิจกรรมเพื่อความสนุกสนาน การมีส่วนร่วมในกิจกรรมเพื่อสุขภาพดี แรงจูงใจสำคัญหลักคือสุขภาพ ป้องกัน บำบัด พิษฟู การเดินทางเพื่อทำกิจกรรมรักษาทางการแพทย์ การท่องเที่ยวเชิงสุขภาพ ความหมายว่าเป็นผลรวมของความสัมพันธ์และปรากฏการณ์ในการเดินทางโดยมีแรงจูงใจในด้านการป้องกัน และการรักษาส่งเสริม ดูแลสุขภาพ เป็นเป้าหมายหลักโดยเข้าพักในโรงแรมเฉพาะด้าน มีผู้เชี่ยวชาญที่มีความรู้ความชำนาญ ดูแล ให้คำแนะนำเป็นรายบุคคล นักท่องเที่ยวจะซื้อเป็นแพ็คเกจบริการครอบคลุม ด้าน สมรรถภาพทางกาย การดูแลสุขภาพ โภชนาการเพื่อสุขภาพ อาหารลดน้ำหนัก การผ่อนคลาย การทำสมาธิและจิตใจ และกิจกรรมให้ความรู้เพื่อสุขภาพ ^{๒๖}

สอดคล้องกับความหมายของ Jagyasi ที่กล่าวว่า การท่องเที่ยวเชิงสุขภาพ (Wellness Tourism) หมายถึง การเดินทางท่องเที่ยวที่มุ่งเน้นการส่งเสริมสุขภาพให้ดีขึ้น โดยนักท่องเที่ยวจะไปร่วมกิจกรรมเพื่อสุขภาพที่หลากหลาย เช่น กิจกรรมส่งเสริมสุขภาพ การผ่อนคลายร่างกายและ จิตใจ การรับประทานอาหารเช้าเพื่อสุขภาพ เป็นต้น โดยกิจกรรมเหล่านี้ นอกจากจะช่วย ส่งเสริมสุขภาพ นักท่องเที่ยวให้ดีขึ้นแล้ว ยังทำให้การท่องเที่ยวรูปแบบดังกล่าวเกิดการขยายตัวมากขึ้น ก่อให้เกิดธุรกิจด้านสุขภาพ เพื่อรองรับนักท่องเที่ยวมากขึ้น เช่น การเกิดศูนย์สุขภาพแบบองค์รวม ธุรกิจสปา ศูนย์ดูแลและบำบัดรักษาสุขภาพกายและจิต วิญญาณ^{๒๗}

สำหรับการท่องเที่ยวบริการด้านการแพทย์ (Medical & Healthy Tourism) หมายถึง การเดินทางท่องเที่ยวเยี่ยมชมสถานที่ท่องเที่ยวที่สวยงามในแหล่งท่องเที่ยวทางธรรมชาติและวัฒนธรรมที่มีจิตสำนึกต่อการส่งเสริมและรักษาสุขภาพและสิ่งแวดล้อม บริการด้านการแพทย์ที่นักท่องเที่ยวต่างชาตินิยมใช้บริการในไทย ได้แก่ การตรวจเช็คสุขภาพ การทำเลสิก ศัลยกรรมความงาม ทันตกรรม การผ่าตัด และการพักฟื้น นอกจากนี้ บริการทางการแพทย์ทางเลือกของไทย เช่นการนวดแผนไทย สปา มีชื่อเสียงและยอมรับกันไปทั่วโลก^{๒๘}

ความสำคัญของสุขภาพพจนานุกรมฉบับราชบัณฑิตยสถาน พ.ศ.๒๕๒๕ ได้ให้ความหมายของ “สุขภาพ” ไว้ว่า “ความสุขปราศจากโรค, ความสบาย” ก่อน พ.ศ.๒๕๐๐ เราใช้คำสุขภาพกันน้อยมาก เพราะขณะนั้นเราใช้คำว่า “อนามัย” (อน + อามัย) ซึ่งหมายถึง ‘ความไม่มีโรค’ ซึ่งเมื่อ

^{๒๖} Muller and Kaufmann, กิจกรรมการท่องเที่ยวเชิงสุขภาพและความคิดเกี่ยวกับแรงจูงใจ, อ้างถึงใน Smith & Puczko, (2009), p. 5.

^{๒๗} Prem Jagyasi, “Wellness Tourism and Medical Tourism : Where Do Spy Fit? ”, Research Report, (Global spa summit 2011), p. 3.

^{๒๘} Alexandr Nikolaevich Dunets, “Health tourism in low mountains: A case study”, Research Report, (Entrepreneurship and Sustainability Issues 7(3), 2213), 2020, p. 3.

เปรียบเทียบแล้วจะเห็นว่า คำว่า “สุขภาพ” มีความหมายกว้าง และสมบูรณ์กว่า “อนามัย” เพราะสุขภาพเน้นสุขภาพะคือ ภาวะที่ทำให้เกิดความสุขปราศจากโรคซึ่งเกี่ยวข้องกับหลายๆ ปัจจัย และมีความหมายในเชิงบวก ส่วนอนามัยนั้นเน้นที่โรค ซึ่งเป็นความทุกข์ มีความหมายในเชิงลบสำหรับ

องค์การอนามัยโลก (WHO : World Health Organization) ได้ให้ความหมายของสุขภาพไว้ในธรรมนูญขององค์การอนามัยโลกเมื่อปี ค.ศ. 1948 ไว้ดังนี้ “สุขภาพหมายถึง สภาวะแห่งความสมบูรณ์ของร่างกายและจิตใจ รวมถึงการดำรงชีวิตอยู่ในสังคมได้อย่างเป็นปกติสุข และมีได้หมายความเฉพาะเพียงแต่การปราศจากโรคและทุพพลภาพเท่านั้น” ต่อมาในที่ประชุมสมัชชาองค์การอนามัยโลก เมื่อเดือนพฤษภาคม พ.ศ.๒๕๔๑ ได้มีมติให้เพิ่มคำว่า “Spiritual well-being” หรือสุขภาวะทางจิตวิญญาณเข้าไป ในคำจำกัดความของสุขภาพเพิ่มเติมตั้งนั้น เมื่อก้าวถึงสุขภาพในปัจจุบันจะต้องครอบคลุมสิ่งที่สำคัญ ๔ ประการคือ

- ๑) ภาวะทั่วไปของร่างกายและจิตใจจะต้องแข็งแรงสมบูรณ์
- ๒) มีสุขภาวะทางจิตวิญญาณ
- ๓) จะต้องปราศจากโรคหรือความทุพพลภาพ
- ๔) จะต้องเป็นผู้ที่สามารถดำรงตนและปฏิบัติภารกิจต่างๆ ในสังคมได้เป็นปกติสุข

องค์ประกอบของสุขภาพดี คือ อาหาร อากาศ อารมณ์ อุจจาระ และออกกำลังกาย จะเห็นได้ว่ากิจกรรมการออกกำลังกายและกีฬา เป็นมิติ หนึ่งในการส่งเสริมสุขภาพ หากส่งเสริมให้ประชาชนมีความรู้ เห็นถึงคุณประโยชน์ มีทัศนคติที่ดี และมีทักษะที่สามารถนำไปประยุกต์ใช้ในชีวิตประจำวันได้อย่างถูกต้อง สอดคล้องกับสภาพของ แต่ละบุคคลและสังคม จะเป็นวิธีหนึ่งที่สำคัญต่อการสร้างภูมิคุ้มกันโรคและเสริมสร้าง ประสิทธิภาพการทำงานของร่างกาย การออกกำลังกายที่เหมาะสมและถูกวิธีจะ ช่วยชะลอความเสื่อมของร่างกายและช่วยเสริมสร้างสมรรถภาพทางกาย โดยเฉพาะระบบหัวใจและ ไหลเวียนเลือด และกล้ามเนื้อให้มีความแข็งแรง^{๒๙}

ความสำคัญของสุขภาพสมเด็จพระสัมมาสัมพุทธเจ้าได้ตรัสไว้เป็นพระพุทธานุญาตว่า “อโรคยา ปรมา ลาภา” ซึ่งแปลว่า “ความไม่มีโรคเป็นลาภอันประเสริฐ” ซึ่ง พระพุทธานุญาตข้อนี้ แม้แต่ชาวอารยประเทศทางตะวันตกก็ยังยอมรับนับถือกันและเห็นพ้องต้องกันว่า “สุขภาพคือพรอันประเสริฐสุด นอกจากนี้ยังมีสุขภาพจิตของชาวอาหรับโบราณกล่าวไว้ว่า “คนที่มีสุขภาพดีคือคนที่มีความหวังและคนที่มีความหวังคือคนที่มีทุกสิ่งทุกอย่าง” ซึ่งนั่นก็หมายความว่าสุขภาพคือวิถีแห่งชีวิต โดยสุขภาพจะเป็นเสมือนหนึ่งวิถีทางหรือหนทางซึ่งจะนำบุคคลไปสู่ความสุขและความสำเร็จต่าง ๆ นานาได้ หรืออาจกล่าวได้ว่า “สุขภาพชีวิต” องค์ประกอบสำคัญที่มีอิทธิพลต่อสุขภาพสิ่งที่มีอิทธิพล

^{๒๙} อรณภา ทศนัยนา, “รูปแบบการจัดการการท่องเที่ยวเชิงสุขภาพและกีฬาสำหรับผู้สูงอายุโดยมหาวิทยาลัย”, *ดุชนิพนธ์คณะวิทยาศาสตร์การกีฬา*, (บัณฑิตวิทยาลัย : มหาวิทยาลัยบูรพา, ๒๕๕๙), หน้า ๒๐.

ต่อสุขภาพของคนเรานั้นมีมากมายหลายสาเหตุ แต่ในที่นี้จะแบ่งออกเป็น ๓ องค์ประกอบที่สำคัญ ดังนี้

๑) องค์ประกอบด้านตัวบุคคลลักษณะทางพันธุกรรม (Genetic makeup) เชื้อชาติ (Race) เพศ (Sex) อายุ และระดับพัฒนาการ (Age and development level) ปัจจัยทางสรีรวิทยา (Physiological factors) ปัจจัยทางด้านจิตใจ (Psychological Factors) ความรู้ ความเชื่อ ค่านิยม และทัศนคติพฤติกรรมอนามัย (Health behavior) หรือสุขปฏิบัติ (Health Practice)

๒) องค์ประกอบด้านสิ่งแวดล้อม (Environment Factors) สิ่งแวดล้อมอาจแบ่งออกได้เป็น ๔ ด้านใหญ่ คือสิ่งแวดล้อมทางกายภาพ (Physical environment) สิ่งแวดล้อมทางชีวภาพ (Biological environment) สิ่งแวดล้อมทางเคมี (Chemical environment) สิ่งแวดล้อมทางเศรษฐกิจและสังคม (Social-economic environment)

๓) องค์ประกอบทางด้านระบบการจัดการสาธารณสุขและการบริการสุขภาพ (Health Service System Factors) หมายถึง การบริหารจัดการทรัพยากรต่างๆ ที่มีอยู่ของรัฐในการที่จะสนองต่อการส่งเสริมให้บุคคลที่อาศัยอยู่ในชุมชนนั้นๆ หรือประเทศนั้นๆ มีสุขภาพที่ดี และเท่าเทียมกัน ส่งเสริมให้ทุกคนมีสิทธิเท่าเทียมกันในการเข้าถึงระบบการบริการทางการแพทย์

สุขภาพจิต Mental Health หมายถึงภาวะจิตใจที่เป็นสุข สามารถปรับตัวแก้ปัญหา สร้างสรรค์ทำงานได้ มีความรู้สึกที่ดีต่อตนเองและผู้อื่น มีความมั่นคงทางจิตใจ มีวุฒิภาวะทางอารมณ์ อยู่ในสังคม และสิ่งแวดล้อมที่เปลี่ยนแปลงได้ สุขภาพจิตที่ดีคือ ความสามารถที่ปรับตัวให้เข้ากับสิ่งแวดล้อม โดยไม่จำเป็นต้องปล่อยให้ไปตาม อำนาจของสิ่งแวดล้อมทุกอย่าง แต่ไม่เอาแต่ใจตัวเองหรือไม่คำนึงถึงผู้อื่น สุขภาพจิต ย่อมมีความเหมือนกันกับสุขภาพกาย ย่อมมีความเสื่อมบ้าง โทรมบ้างสลับกันไป เป็นธรรมดา ผู้ที่มีสุขภาพจิตที่สมบูรณ์ตลอดเวลา นั้นหายากบางคนต้องล้มป่วย เป็นโรคนั้นบ้างโรคนี้นั้นบ้าง อันผลมาจากสุขภาพจิต ผู้มีสุขภาพจิตดีมีลักษณะดังนี้^{๓๐}

๑) เป็นผู้ที่รู้จักและเข้าใจตนเองอย่างดี ซึ่งแสดงออกมาในรูปของ ยอมรับความผิดหวังได้อย่างกล้าหาญ ใจกว้างพอที่จะยอมรับและเข้าใจความรู้สึกนึกคิดของผู้อื่น ประมาณความสามารถของตนเองได้ใกล้เคียงกับความเป็นจริง ยอมรับสภาพความขาดแคลนหรือขีดจำกัดบางอย่างของตนได้ และยอมรับนับถือตนเอง สามารถจัดการกับสภาพการณ์หรือเหตุการณ์ต่างๆ ที่เกิดขึ้นกับตนได้ พอใจ และชื่นชมยินดีต่อความสุขหรือความสำเร็จของตนที่เกิดในชีวิตประจำวัน ไม่ว่าจะเล็กน้อยก็ตาม

๒) เป็นผู้ที่รู้จักเข้าใจผู้อื่นได้ดี ซึ่งแสดงออกในรูปของ ให้ความสนใจและรักคนอื่นเป็น และยอมรับความสนใจและความรักใคร่ที่คนอื่นมีต่อตน เข้าใจและยอมรับความแตกต่างระหว่าง

^{๓๐} กรมสุขภาพจิต กระทรวงสาธารณสุข, [ออนไลน์], แหล่งที่มา : <https://www.dmh.go.th> [๒๘ ตุลาคม ๒๕๖๓].

บุคคล เป็นได้ทั้งผู้นำและผู้ตามที่ดี เป็นส่วนหนึ่งของหมู่คณะ มีความรับผิดชอบต่อหมู่คณะหรือบุคคลอื่นที่เกี่ยวข้อง

๓) เป็นผู้ที่สามารถเผชิญกับความจริงในชีวิตได้อย่างดี เช่น แก้ไขปัญหาและเผชิญต่ออุปสรรคได้ด้วยตัวเอง โดยไม่หวาดกลัวมากนัก มีการวางแผนล่วงหน้าในการกระทำงานหรือการปฏิบัติงานต่างๆ ตั้งจุดมุ่งหมายของชีวิตไว้สอดคล้องกับความจริง ตัดสินใจในปัญหาต่างๆได้อย่างฉลาด ฉับพลัน ปกติปราศจากการลังเลหรือเสียใจภายหลัง^{๓๑}

คนปกติเมื่อตกอยู่ในภาวะหรือเหตุการณ์ที่กระทบกระเทือนจิตใจอย่างแรง จะทำให้เกิดความตึงเครียดเป็นเวลานาน พฤติกรรมอาจเปลี่ยนแปลงไปจากเดิม เช่น อารมณ์แปรปรวน มีความคิดสับสน การรับรู้ผิดไปจากปกติ จนทำให้ไม่สามารถ ประกอบกิจกรรมเพื่อดำรงชีวิตที่ปกติได้ การเปลี่ยนแปลงดังกล่าวทำให้เกิดปัญหา สุขภาพจิต ปัญหาจะรุนแรงมากขึ้นขึ้นอยู่กับสาเหตุของปัญหา และระยะเวลาที่ได้รับผลกระทบกระเทือนจิตใจ มีปัจจัยมากมายที่ก่อให้เกิดปัญหาสุขภาพจิต เพราะจิตใจมนุษย์เป็นเรื่องละเอียดอ่อน เกความรู้อีกก็คิดตลอดเวลา แล้วแสดงออกมาเป็นพฤติกรรม พฤติกรรมที่แสดงออกนั้นจะแปรเปลี่ยนไปตามสิ่งเร้าที่มากระทบ ส่งผลให้มี สุขภาพจิตในรูปแบบต่างๆกัน คืออาจจะมีสุขภาพจิตดี สุขภาพจิตไม่ดี หรือเจ็บป่วยเป็นโรคประสาท โรคจิต เป็นต้น

อนามัยสิ่งแวดล้อม (Environmental Health) หมายถึง ความสัมพันธ์ระหว่างสุขภาพอนามัยของมนุษย์กับสิ่งแวดล้อมที่อยู่รอบตัวมนุษย์ ฉะนั้นสุขภาพอนามัยของมนุษย์ย่อมได้รับผลของมนุษย์ก็ย่อมได้รับผลจากคุณภาพของสิ่งแวดล้อม^{๓๒} ถ้าสิ่งแวดล้อมมีสภาพเสื่อมโทรมเกิดเป็นมลพิษขึ้น มนุษย์ที่มีความสัมพันธ์กับสิ่งแวดล้อมนั้น ก็ต้องได้รับผลเสียต่อสุขภาพอนามัย เกิดการเจ็บไข้ได้ป่วย แม้แต่เศรษฐกิจและสังคมก็อาจได้รับผลกระทบด้วย อนามัยสิ่งแวดล้อมยังมีความเกี่ยวข้องกับสมดุลธรรมชาติที่เกี่ยวกับมนุษย์กับสิ่งแวดล้อมในส่วนที่จะทำให้มนุษย์สามารถดำรงชีพอยู่ด้วยดี ซึ่งองค์การอนามัยโลก (WHO) ได้ให้ความหมายไว้ ๒ ลักษณะคือ

๑) ความสมดุลนิเวศวิทยาระหว่าง มนุษย์และสิ่งแวดล้อม เพื่อให้เกิดความเป็นอยู่ที่ดี ซึ่งหมายความว่ารวมถึงให้มวลมนุษย์มีสุขภาพที่ดีทั้งกายและจิตใจ และได้รับสิ่งแวดล้อมที่เหมาะสม และในทำนองเดียวกันก็มีความเกี่ยวข้องกับสิ่งแวดล้อมทั้งมวล รวมไปถึงที่เกี่ยวกับความเป็นอยู่ของมนุษย์แต่ละบุคคลตลอดไปจนถึงสิ่งแวดล้อมอื่นๆในโลก

^{๓๑} องค์การอนามัยโลก, “WHO : World Health Organization”, [ออนไลน์], แหล่งที่มา : <http://www.novabizz.com/NovaAce/Mental.htm> [๒๕ กุมภาพันธ์ ๒๕๖๓].

^{๓๒} กระทรวงสาธารณสุข, “คู่มือการจัดการอนามัยสิ่งแวดล้อมในชุมชน”, [ออนไลน์], แหล่งที่มา : <http://team.sko.moph.go.th> [๒๒ ตุลาคม ๒๕๖๓].

๒) การควบคุมกระบวนการ อิทธิพลและปัจจัยด้านต่างๆทางกายภาพ เคมีและชีวภาพ ที่กระทำหรืออาจกระทำให้เกิดผลเสียต่อสุขภาพทั้งร่างกายและจิตใจ และการดำรงชีพอยู่ในสังคมของมนุษย์ทั้งทางตรงและทางอ้อม^{๓๓}

ดังนั้นอนามัยสิ่งแวดล้อม (Environmental Health) จึงมีความหมายโดยรวมว่า การจัดการหรือควบคุมปัจจัยด้านสิ่งแวดล้อมที่เป็นหรืออาจเป็นอันตรายต่อสุขภาพอนามัย การเจริญเติบโตและการอยู่รอดของมนุษย์ อันได้แก่ น้ำดื่ม น้ำใช้ ที่อยู่อาศัย สัตว์พาหนะนำโรค ขยะมูลฝอยและสิ่งปฏิกูล มลพิษทางอากาศ มลพิษทางน้ำ หรือมลพิษอื่นๆเพื่อให้มนุษย์มีสภาวะที่สมบูรณ์ทางร่างกายและจิตใจ ปราศจากโรคภัยไข้เจ็บ และสามารถดำรงชีวิตอยู่ในสังคมอย่างมีความสุข^{๓๔}

กล่าวโดยสรุป การท่องเที่ยวเชิงสุขภาพ หมายถึงการเดินทางจากที่พักอาศัย ไปยังสถานที่แหล่งธรรมชาติที่มีความสวยงาม เพื่อการพักผ่อน หย่อนใจ ผ่อนคลายความตึงเครียดจากงานในชีวิตประจำวัน โดยแบ่งเวลาว่างมาดูแลบำบัดรักษาสุขภาพ มีเป้าหมาย เรื่องสุขภาพ เป็นแรงดึงดูดที่สำคัญ การดูแลสุขภาพ รวมไปถึงการโภชนาการ อาหารที่ปลอดภัย การบำบัด นวด สปา ตลอดจน การออกกำลังกายที่ส่งเสริมสุขภาพ เช่น โยคะ ผนวกกับการดูแลสุขภาพจิตใจ ด้วยการทำสมาธิ ปฏิบัติธรรม นำไปสู่สภาวะที่สมบูรณ์ เกิดความสมดุลทั้งทางด้านร่างกายและจิตใจ มีสติปัญญารู้เท่าทัน ตระหนักรู้ ใส่ใจสิ่งแวดล้อม เต็มไปด้วยพลังกายและพลังใจที่เต็มเปี่ยม

^{๓๓} WHO, “cited in Wattanakul, K. et al., 1993”, วารสารการบริการและการท่องเที่ยวไทย, ปีที่ ๑๓ ฉบับที่ ๑ (มกราคม – มิถุนายน ๒๕๖๑) : ๒๐-๒๕.

^{๓๔} กรมอนามัย กระทรวงสาธารณสุข, “คู่มือการพัฒนาคุณภาพระบบบริการอนามัยสิ่งแวดล้อม สำหรับ องค์การปกครองส่วนท้องถิ่น”, [ออนไลน์], แหล่งที่มา : <http://164.115.41.179>E.pdf> [๒๒ ตุลาคม ๒๕๖๓].

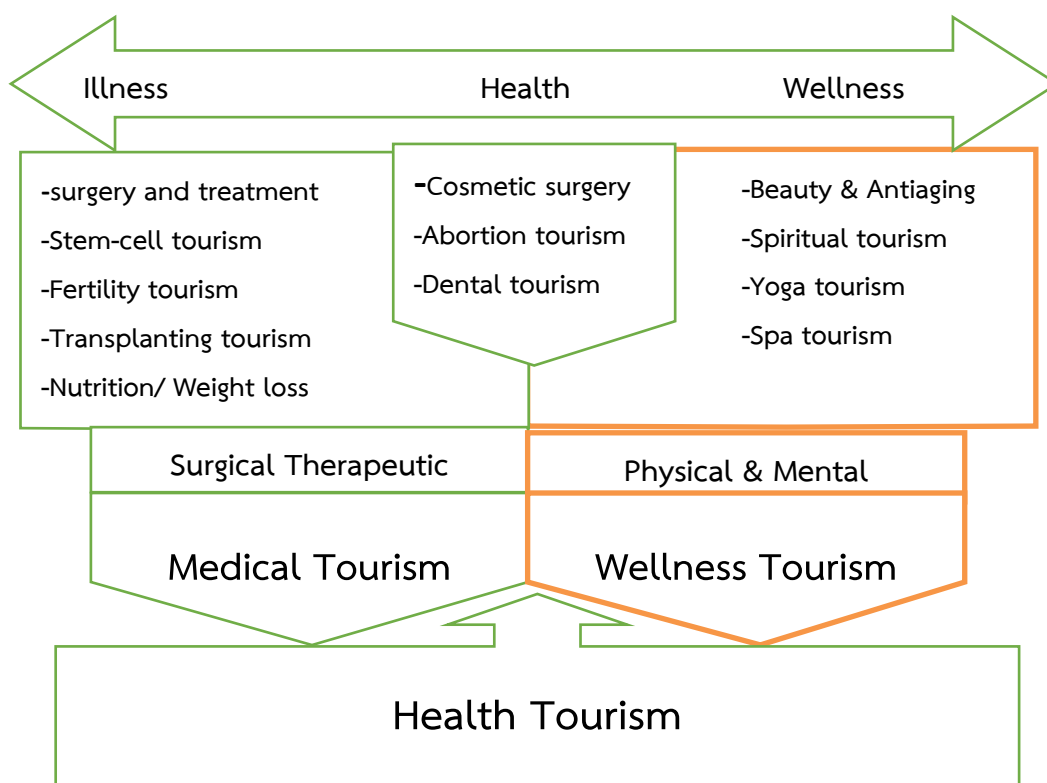

แผนภาพที่ ๒.๗ แสดงการท่องเที่ยวเชิงสุขภาพ (Health Tourism)^{๓๔}

ประเภทและรูปแบบของการจัดการท่องเที่ยวเชิงส่งเสริมสุขภาพในประเทศไทย

การท่องเที่ยวแห่งประเทศไทยได้แบ่ง การท่องเที่ยวเชิงสุขภาพตามวัตถุประสงค์ คือการท่องเที่ยวเชิงส่งเสริมสุขภาพ (Health Promotion Tourism) และ การท่องเที่ยวเชิงบำบัดรักษาสุขภาพ (Health Healing Tourism) จุดประสงค์หลัก คือการฟื้นฟู และส่งเสริมบำรุงรักษาสุขภาพกาย และสุขภาพจิต การบำบัดรักษาพยาบาล ตลอดจนการแลกเปลี่ยนประสบการณ์ ทัศนคติ ค่านิยม ก่อให้เกิดการเปลี่ยนแปลงความประพฤติ ค่านิยม ในการดูแลรักษาตัวเองได้มากยิ่งขึ้น มุ่งเน้นเพื่อส่งเสริมสุขภาพ และแนวทางป้องกันโรค ด้วยการนำกิจกรรมที่ส่งเสริมอย่างถูกต้องตามหลักวิชาการ ผสมผสานกับการออกกำลังกาย และก็สามารถร่วมด้วยรูปแบบการท่องเที่ยวเชิงสุขภาพ (Health Promotion Tourism) ของประเทศไทยมีรูปแบบการจัดโปรแกรมทัวร์ที่มีกิจกรรมส่งเสริมสุขภาพ ที่แตกต่างกันหลายดังนี้ ๑) ทัวร์แพทย์แผนไทย ๒) ทัวร์อาหารสมุนไพร ๓) ทัวร์สมุนไพรชนบท ๔)

^{๓๔} Tuohino, A., & Kangas, Hotel Herttua -Spa and rehabilitation in Eastern Finland. In: Health and wellness tourism, (M. Smith, & L. Puczko, Zeds., (Oxford: Butterworth-Heinemann, 2009), pp. 313-318.

ทัวร์เกษตรธรรมชาติ ๕) ทัวร์น้ำพุร้อน และอาบน้ำแร่ ๖) ทัวร์ฝึกสมาธิ และบำเพ็ญภาวนา ๗) ทัวร์แหล่งธรรมชาติ^{๓๖}

การดูแลสุขภาพทางเลือก ได้แก่ ๑) น้ำพุร้อนกับการดูแลสุขภาพ ๒) การอาบไอบตอง ๓) การพอกโคลน การดูแลสุขภาพด้วยภูมิปัญญาของคนไทย ได้แก่ ๑) การนวดแผนไทย ๒) อาหารไทยเพื่อสุขภาพ ๓) การออกกำลังกายด้วยฤๅษีดัดตน สำหรับโปรแกรมการท่องเที่ยวเชิงสุขภาพ มี ๒ ลักษณะ คือ โปรแกรมการท่องเที่ยวเชิงสุขภาพแบบบูรณาการ และโปรแกรมการท่องเที่ยวเชิงสุขภาพเต็มรูปแบบ ส่วนการท่องเที่ยวเชิงสุขภาพแบบบูรณาการ เป็นการผสมผสานระหว่างการท่องเที่ยวทั่วไปกับการท่องเที่ยวเชิงสุขภาพ เพียงแค่นำการท่องเที่ยวเชิงสุขภาพมาสอดแทรกในโปรแกรมการท่องเที่ยวทั่วไป โปรแกรมการท่องเที่ยวเชิงสุขภาพเต็มรูปแบบ นักท่องเที่ยวมีความประสงค์ที่จะเข้าร่วมกิจกรรมทางสุขภาพอย่างแท้จริง สามารถแบ่งออกเป็น ๓ ระยะ ได้แก่ ระยะสั้น ระยะกลาง ระยะยาว ทั้งนี้โปรแกรมการท่องเที่ยวเชิงสุขภาพเหมาะสำหรับการท่องเที่ยวเฉพาะกลุ่ม (Niche Tourism)^{๓๗}

การสร้างแรงจูงใจในการท่องเที่ยวเชิงส่งเสริมสุขภาพ คือการที่นักท่องเที่ยวได้รับข้อมูลที่ต้องการในแหล่งท่องเที่ยวนั้นๆ และได้เรียนรู้ทักษะใหม่ๆ จากการท่องเที่ยว เช่นทางด้านกายภาพ เป็นแรงกระตุ้นที่เกิดจากความต้องการพักผ่อนทางด้านร่างกาย และจิตใจสดชื่นรักษาสุขภาพ การท่องเที่ยวเชิงสุขภาพที่โดดเด่นของประเทศไทยคือ การท่องเที่ยวแพทย์แผนไทย การท่องเที่ยวฝึกสมาธิ และบำเพ็ญภาวนา การท่องเที่ยวแหล่งธรรมชาติ

ปัจจัยที่ส่งผลต่อการท่องเที่ยว

นักวิชาการด้านการท่องเที่ยว Dickman (1996) ได้กล่าวถึงองค์ประกอบการท่องเที่ยวไว้ ๕ องค์ประกอบ คือ ปัจจัยด้านเส้นทางคมนาคมเข้าถึงแหล่งท่องเที่ยว (Accessibility), ปัจจัยด้านสิ่งดึงดูดทางการท่องเที่ยว (Attraction), ปัจจัยด้านกิจกรรมการท่องเที่ยว (Activities), ปัจจัยด้านบริการจัดการแหล่งท่องเที่ยว (Area), ปัจจัยด้านสิ่งอำนวยความสะดวกในแหล่งท่องเที่ยว (Amenities)

^{๓๖} การท่องเที่ยวแห่งประเทศไทย, ประเภทและรูปแบบการจัดการท่องเที่ยวเชิงส่งเสริมสุขภาพในประเทศไทย, (๒๕๕๕) : ๑-๒.

^{๓๗} คมสิทธิ์ เกียนวัฒนา, “รูปแบบศูนย์จัดการการท่องเที่ยวเชิงสุขภาพ”, วารสารมหาวิทยาลัยคริสเตียน, ปีที่ ๒๓ ฉบับที่ ๔ (ตุลาคม-ธันวาคม ๒๕๖๐) : ๖๐.



แผนภาพที่ ๒.๘ แสดงปัจจัยที่ส่งผลต่อการท่องเที่ยวเชิงสุขภาพ^{๓๘}

ปัจจัยที่ส่งผลต่อการท่องเที่ยวเชิงสุขภาพหรือ 5A ดังนี้

๑) การคมนาคม และการเข้าถึงแหล่งท่องเที่ยว (Accessibility) เป็นองค์ประกอบที่สำคัญ ในการเดินทางของนักท่องเที่ยวไปยังแหล่งท่องเที่ยว ซึ่งการคมนาคมในปัจจุบันได้พัฒนาให้สามารถตอบสนองนักท่องเที่ยวได้หลายรูปแบบ เช่น ธุรกิจการบิน การเดินเรือ การคมนาคมขนส่งทางบกทางรถยนต์ รถไฟ รถโดยสาร รถไฟฟ้า เป็นต้น ด้านการเข้าถึงแหล่งท่องเที่ยว ที่สะดวกปลอดภัย ทำให้นักท่องเที่ยวเดินทางไปถึงสถานที่ท่องเที่ยวได้อย่างรวดเร็ว สะดวกสบาย โดยการประชาสัมพันธ์ให้ข้อมูลแนะนำการเดินทาง จัดทำข้อมูลให้มีความทันสมัยอยู่เสมอ เพื่อความสะดวกรวดเร็วในการค้นหาข้อมูลอื่นๆเกี่ยวกับแหล่งท่องเที่ยว พร้อมทั้งมีพนักงานคอยให้คำแนะนำ สถานที่ท่องเที่ยวต่างๆ มีรถโดยสารบริการนักท่องเที่ยวให้เข้าถึงสถานที่ท่องเที่ยวได้อย่างสะดวก มีความปลอดภัยในการเดินทาง ซึ่งประสบการณ์การท่องเที่ยว มี ๓ องค์ประกอบ ได้แก่ (๑) Functional Experiences คือความพึงพอใจที่นักท่องเที่ยวมีต่อการบริการ โดยคำนึงถึงคุณภาพ ราคา ความคุ้มค่าของเงิน (๒) Social Experiences คือคุณค่าที่นักท่องเที่ยวได้รับและมีส่วนร่วม เช่นการอนุรักษ์

^{๓๘} พบทพร โอทกานนท์, ดร.เยาวภา ปฐมศิริกุล, “รูปแบบคุณภาพการบริการ ภาพลักษณ์แหล่งท่องเที่ยว และความพึงพอใจ ที่ส่งผลต่อความตั้งใจเชิงพฤติกรรมนักท่องเที่ยวแบบพำนักระยะยาวของชาวยุโรปและอเมริกัน”, วารสารธรรมศาสตร์, ปีที่ ๓๒ ฉบับที่ ๑ (มกราคม-เมษายน ๒๕๕๖) : ๔.

สิ่งแวดล้อม (๓) Emotion Experiences คือความรู้สึกและคุณค่าที่นักท่องเที่ยวได้รับความแตกต่างจากกิจกรรมที่เคยสัมผัสมา^{๓๙}

๒) กิจกรรม (Activities) กิจกรรมการท่องเที่ยวต่างๆ ที่แหล่งท่องเที่ยวจัดขึ้นเพื่อส่งเสริมและสนับสนุนการสร้างความรู้ ทักษะ และประสบการณ์การท่องเที่ยวให้กับนักท่องเที่ยว และชุมชนสามารถนำความรู้ภูมิปัญญาท้องถิ่นมาสร้างสรรค์เป็นกิจกรรม ควรมีความหลากหลาย น่าสนใจสำหรับนักท่องเที่ยวที่มาพำนัก ท่องเที่ยว ณ สถานที่แห่งนั้น เพื่อให้การท่องเที่ยวน่าสนใจยิ่งขึ้น เช่น กิจกรรมทางทะเล ดำน้ำ วายน้ำ ปีนหน้าผา ไร่ชา เดินป่า ล่องแก่งในลำน้ำ และอื่นๆ ปัจจัยที่เกี่ยวข้องกับการท่องเที่ยวเชิงสุขภาพคือ รูปแบบกิจกรรม ซึ่งรูปแบบของกิจกรรม ก่อให้เกิดความสุขแก่นักท่องเที่ยว และชุมชน เป็นกิจกรรมที่เกิดจากการมีส่วนร่วมของชุมชน มีความสอดคล้องของกิจกรรมกับแหล่งท่องเที่ยว ความมีเอกลักษณ์ด้านศิลปวัฒนธรรม ประเพณี และวิถีชุมชน ตามศักยภาพของพื้นที่ เพราะนักท่องเที่ยวมีความสนใจหลากหลายความต้องการแตกต่างกัน กิจกรรมการท่องเที่ยวเชิงสุขภาพ ได้แก่ กิจกรรมเรียนรู้จากศูนย์เรียนรู้แพทย์แผนไทย, กิจกรรมการศึกษาความหลากหลายทางชีวภาพ, กิจกรรมการพักผ่อนแบบโฮมสเตย์, กิจกรรมแลกเปลี่ยนวัฒนธรรม ซึ่งมุ่งเน้นให้นักท่องเที่ยวดูแลสุขภาพ สร้างความสุข การพักผ่อน การออกกำลังกาย การรับประทานอาหารปลอดสารพิษ กิจกรรมต่างๆ ซึ่งสอดคล้องกับแรงจูงใจผู้สูงอายุ ที่มีความต้องการวิดิดูแลสุขภาพที่ถูกต้อง เพื่อให้แข็งแรง มีอายุยืนยาวขึ้น และแรงจูงใจทางด้านสุขภาพทางด้านจิตใจ ให้มีความสงบ ความสบายใจ และแรงจูงใจทางด้านสังคม คือคนในครอบครัว มีส่วนร่วม ส่งเสริมสนับสนุนให้เข้าร่วมโปรแกรม การประยุกต์จุดเด่นของกิจกรรมในแต่ละพื้นที่ ที่คอยต้อนรับนักท่องเที่ยวที่หลากหลาย และเปลี่ยนแปลงทุกปี โดยตั้งอยู่บนพื้นฐานความปลอดภัย ไม่ก่อให้เกิดผลกระทบต่อสิ่งแวดล้อม ทรัพยากรการท่องเที่ยวของพื้นที่ ไม่ขัดต่อจริยธรรม และกฎหมาย^{๔๐}

๓) สิ่งดึงดูดใจ (Attraction) สิ่งดึงดูดใจ ถือเป็นองค์ประกอบที่สำคัญที่มีความสำคัญมาก เพราะเป็นสิ่งจูงใจให้นักท่องเที่ยวสนใจเดินทางมาท่องเที่ยว ณ สถานที่แห่งนั้น ซึ่งสามารถแยกเป็น สิ่งดึงดูดใจเชิงธรรมชาติ สถานที่ท่องเที่ยวที่สร้างขึ้น สิ่งดึงดูดใจเชิงวัฒนธรรม สิ่งดึงดูดใจเชิงสังคม ซึ่งสถานที่ท่องเที่ยวควรมีบริการข้อมูลตลอดเส้นทาง มีป้ายบอกทางที่ชัดเจน ข้อมูลในแหล่งท่องเที่ยวที่ให้รายละเอียดครบถ้วน มีมัคคุเทศก์ที่มีความรู้ในเชิงลึก เป็นผู้มีทักษะในการนำพาเที่ยวชมสถานที่

^{๓๙} วิทัศน์ ศรีสุวรรณเกศ, “แบบจำลองปัจจัยเชิงสาเหตุที่มีอิทธิพลต่อความภักดีของนักท่องเที่ยวเชิงวัฒนธรรมล้านนาตะวันออก”, *ดุษฎีนิพนธ์สาขาวิชาบริหารธุรกิจ*, (บัณฑิตวิทยาลัย : มหาวิทยาลัยเทคโนโลยีราชมงคลพระนคร, ๒๕๖๑), หน้า ๔๗.

^{๔๐} คมพล สุวรรณภู และคณะ, “การพัฒนาการท่องเที่ยวเชิงสร้างสรรค์บ้านด่านเกวียน อำเภอโชคชัย จังหวัดนครราชสีมา”, *วารสารรัชต์ภาคย์ ฉบับพิเศษ ครบรอบ ๒๓ ปี*, (๒๕๖๐) : ๑๖๕.

ห้องเที่ยวต่างๆ^{๔๑} การพัฒนาสิ่งดึงดูดใจของแหล่งท่องเที่ยวให้มีความหลากหลายทุกช่วงอายุวัย ตัวชี้คือ ความน่าสนใจ การเข้าถึง สิ่งอำนวยความสะดวก สภาพแวดล้อม ความปลอดภัย และความสามารถของวิทยากรในการถ่ายทอดความรู้^{๔๒}

๔) พื้นที่หรือที่พัก (Area or Accommodation) แหล่งท่องเที่ยวมีความสำคัญในการดึงดูดนักท่องเที่ยวให้เดินทางเข้ามาท่องเที่ยว ประกอบด้วย จัดที่พักรองรับนักท่องเที่ยวให้เพียงพอกับจำนวนนักท่องเที่ยว และมีความหลากหลาย ราคาที่เหมาะสม การจัดภูมิทัศน์ของแหล่งท่องเที่ยวให้เหมาะสมกับทรัพยากรที่มีอยู่ การจัดพื้นที่ใช้สอยและสิ่งอำนวยความสะดวกที่จำเป็นให้เหมาะสม เช่น พื้นที่ใช้สอยเพื่อการบำบัดรักษาสุขภาพ สวนสุขภาพ พื้นที่ทำสมาธิ พื้นที่ปฏิบัติธรรม พื้นที่นวดแผนโบราณ พื้นที่ออกกำลังกาย เป็นต้น สภาพแวดล้อมของพื้นที่การท่องเที่ยวมีการพัฒนา และปรับปรุงแหล่งท่องเที่ยวอย่างต่อเนื่อง มีกฎข้อบังคับชัดเจนและมีประสิทธิภาพ มีความปลอดภัยของแหล่งท่องเที่ยว สร้างความตระหนักรู้ในคุณค่าวัฒนธรรมของชุมชน การให้ความสำคัญต่อพื้นที่นั้น ๆ ความห่วงเหวมถึงความเข้าใจอย่างลึกซึ้งของคนในชุมชน ในฐานะเป็นเจ้าของพื้นที่บอกเล่าเรื่องราวความน่าภาคภูมิใจแก่ผู้มาเยือน เป็นกลไกสำคัญในการขับเคลื่อนการท่องเที่ยวเชิงสร้างสรรค์วิถีชีวิต กิจกรรมการท่องเที่ยวที่สร้างความประทับใจ ทำให้นักท่องเที่ยวเปิดภาพจำแล้วอยากมาเที่ยวซ้ำ^{๔๓}

๕) สิ่งอำนวยความสะดวก (Amenities) สิ่งอำนวยความสะดวก และสาธารณูปโภคพื้นฐานต่อนักท่องเที่ยว เช่น น้ำ ไฟฟ้า โทรศัพท์ อินเทอร์เน็ต ถนนเชื่อมโยงแหล่งท่องเที่ยว เดินทางสะดวก ปลอดภัย ห้องสุขาถูกสุขลักษณะ สะอาด สามารถรองรับนักท่องเที่ยวได้อย่างเพียงพอ ร้านอาหารราคาเหมาะสม ธนาคาร สถานพยาบาล มีศูนย์ข้อมูลบริการนักท่องเที่ยว และอื่นๆ เป็นต้น^{๔๔} ในการบริหารจัดการแหล่งท่องเที่ยวแต่ละประเภทนั้น ควรตระหนักถึงการมีส่วนร่วมของประชาชนในท้องถิ่น ตลอดจนการให้ชุมชนเจ้าของพื้นที่ได้เข้ามามีส่วนร่วมในกิจกรรมและร่วมรับผลประโยชน์จากการท่องเที่ยวอย่างเหมาะสมเสมอภาคเท่าเทียมกันทุกภาคส่วน การพัฒนาการ

^{๔๑} วาริษฐ์ มัชฌิมบุรุษ, “แนวทางการพัฒนาเส้นทางท่องเที่ยวสำหรับนักท่องเที่ยวผู้สูงอายุกรณีศึกษาพื้นที่รอบการไฟฟ้าฝ่ายผลิตแม่เมาะจังหวัดลำปาง”, วารสารการประชุมวิชาการระดับชาติและนานาชาติ พะเยาวิจัย, ครั้งที่ ๑ มหาวิทยาลัยพะเยา, (๑๒-๑๓ มกราคม ๒๕๕๕) : ๑๙๑-๑๙๒.

^{๔๒} ไชยสิทธิ์ กมลศักดิ์วิกุล, “การพัฒนาการจัดการท่องเที่ยวเชิงเกษตรทฤษฎีแนวใหม่โดยชุมชนอำเภอเสนาให้ จังหวัดสระบุรี”, วารสารการพัฒนาชุมชนและคุณภาพชีวิต, ปีที่ ๑ ฉบับที่ ๑ (มกราคม-เมษายน ๒๕๕๖) : ๕๖.

^{๔๓} กองกณฑ์ โตชัยวัฒน์, พื้นที่ใช้สอยและสิ่งอำนวยความสะดวกที่จำเป็นต่อรีสอร์ทสำหรับผู้สูงอายุ, (๒๕๕๔), หน้า ๙.

^{๔๔} ยุพิน อุณแก้ว และโชคชัย สุเวชวัฒน์กุล, “การพัฒนาตัวบ่งชี้ความเป็นแหล่งท่องเที่ยวเชิงสร้างสรรค์”, วารสารวิทยาลัยดุสิตธานี, ปีที่ ๑๑ ฉบับที่ ๑ (มกราคม-เมษายน ๒๕๖๐) : ๑๐.

ท่องเที่ยวต้องอยู่ภายใต้ขีดความสามารถของชุมชน ประเพณี วัฒนธรรมท้องถิ่นและวิถีชีวิตของชุมชน ในแหล่งท่องเที่ยว นอกจากนี้ควรมีการกำกับดูแล ควบคุมคุณภาพของทรัพยากรจากการท่องเที่ยว ควรส่งเสริมการบริการ กิจกรรมการท่องเที่ยวที่เชื่อมโยงกับประสบการณ์ของนักท่องเที่ยวให้เข้ากับ วิถีชุมชน เพื่อเกิดขบวนการเรียนรู้ ความเข้าใจระหว่างชุมชนและนักท่องเที่ยว เกิดความตระหนักรู้ใน การอนุรักษ์ทรัพยากร วัฒนธรรมท้องถิ่น และส่งเสริมให้เกิดระบบเศรษฐกิจใหม่ที่มีการบูรณาการ วัฒนธรรม เศรษฐกิจ และเทคโนโลยีเข้าด้วยกัน เพื่อให้เกิดความยั่งยืนแก่อุตสาหกรรม การท่องเที่ยว^{๔๕}

ปัจจัยที่ส่งผลต่อการท่องเที่ยวของนักท่องเที่ยวชาวไทย ปัจจัยในการให้บริการของแหล่ง ท่องเที่ยว ได้แก่ ๑) สิ่งที่น่าสนใจ เป็นองค์ประกอบพื้นฐานด้านการท่องเที่ยวที่สำคัญ ๒) สิ่งอำนวย ความสะดวกเป็นองค์ประกอบพื้นฐานด้านการท่องเที่ยวและเป็นปัจจัยซึ่งเกี่ยวข้องกับการ ประกอบการทางธุรกิจ โดยมีการบริการของรัฐอยู่ในบางส่วน ๓) ด้านการเข้าถึงแหล่งท่องเที่ยว เกี่ยวข้องกับโครงสร้างพื้นฐาน (Infra-structures) ซึ่งการ เข้าถึงแหล่งท่องเที่ยวนั้นต้องมีความ สะดวก ๔) การต้อนรับจัดเป็นองค์ประกอบพื้นฐานด้านการท่องเที่ยวที่สำคัญที่มีผลต่อการ ทำให้ นักท่องเที่ยวต้องการเดินทางมาท่องเที่ยวอีก^{๔๖} สำหรับพฤติกรรมนักท่องเที่ยวและการบริหารจัดการ การท่องเที่ยวมีอิทธิพลต่อความพึงพอใจแหล่งท่องเที่ยว การสร้างความพึงพอใจให้กับนักท่องเที่ยว และส่งเสริมการท่องเที่ยว หน่วยงานที่เกี่ยวข้องควรให้ความสำคัญกับการพัฒนาการบริหารจัดการ การท่องเที่ยวอย่างเป็นระบบและเน้นการประชาสัมพันธ์อย่างต่อเนื่องก็จะเป็นส่วนหนึ่งที่จะช่วย เสริมสร้างศักยภาพการท่องเที่ยวให้สูงขึ้น^{๔๗}

^{๔๕} บุษบา สิทธิการ, “รูปแบบและกิจกรรมที่เหมาะสมกับการท่องเที่ยวในเขตเศรษฐกิจพิเศษของชุมชนสามเรือนจังหวัดพระนครศรีอยุธยา”, วารสารวิจัยเพื่อการพัฒนาพื้นที่, ปีที่ ๙ ฉบับที่ ๔ (๒๕๖๐) : ๓๑๔-๓๒๖.

^{๔๖} อัจฉรา หล่อตระกูล, “การวิเคราะห์ปัจจัยที่มีอิทธิพลต่อการท่องเที่ยวของนักท่องเที่ยวชาวไทย กรณีศึกษา : พระราชวังบางปะอิน จังหวัดพระนครศรีอยุธยา”, วารสาร มจร สังคมศาสตร์ปริทรรศน์, ปีที่ ๘ ฉบับ ที่ ๓ (กรกฎาคม - กันยายน ๒๕๖๒) : ๑๗๘-๑๘๘.

^{๔๗} สุวัฒนา ตั้งสวัสดิ์, “อิทธิพลของพฤติกรรมนักท่องเที่ยวและการบริหารจัดการการท่องเที่ยวต่อ ความพึงพอใจแหล่งท่องเที่ยวบนเส้นทางอารยธรรมขอม”, วารสาร มจร สังคมศาสตร์ปริทรรศน์, ปีที่ ๘ ฉบับที่ ๒ (เมษายน - มิถุนายน ๒๕๖๒) : ๑๘๐-๑๙๑.

ตารางที่ ๒.๑๕ แสดงแนวคิดเกี่ยวกับการท่องเที่ยวเชิงสุขภาพ

นักวิชาการ	แนวคิดหลัก
บุษบา สัทธิดาร	กิจกรรมการท่องเที่ยวที่เชื่อมโยงกับประสบการณ์ของนักท่องเที่ยวให้เข้ากับวิถีชุมชน เพื่อเกิดขบวนการเรียนรู้ ความเข้าใจระหว่างชุมชนและนักท่องเที่ยว เกิดความตระหนักรู้ในการอนุรักษ์ทรัพยากรวัฒนธรรมท้องถิ่น และส่งเสริมให้เกิดระบบเศรษฐกิจใหม่ที่มีการบูรณาการวัฒนธรรม เศรษฐกิจ และเทคโนโลยีเข้าด้วยกัน เพื่อให้เกิดความยั่งยืนแก่อุตสาหกรรมท่องเที่ยว
อรณา ทศนัยนา	สุขภาวะทางจิตวิญญาณ (Spiritual well-being) ได้รวมเข้าไปในสุขภาพในปัจจุบันด้วย ครอบคลุมสิ่งที่สำคัญ ๔ ประการคือ ๑) ภาวะทั่วไปของร่างกายและจิตใจจะต้องแข็งแรงสมบูรณ์ ๒) มีสุขภาวะทางจิตวิญญาณ ๓) จะต้องปราศจากโรคหรือความทุพพลภาพ ๔) จะต้องเป็นผู้ที่สามารถดำรงตนและปฏิบัติภารกิจต่างๆ ในสังคมได้เป็นปกติสุข
อัจฉรา หล่อตระกูล	ปัจจัยที่ส่งผลต่อการท่องเที่ยวของนักท่องเที่ยวชาวไทย ปัจจัยในการให้บริการของแหล่งท่องเที่ยว ได้แก่ ๑) สิ่งดึงดูดใจ เป็นองค์ประกอบพื้นฐานด้านการท่องเที่ยวที่สำคัญ ๒) สิ่งอำนวยความสะดวกเป็นองค์ประกอบพื้นฐานด้านการท่องเที่ยวและเป็นปัจจัยซึ่งเกี่ยวข้องกับการประกอบการทางธุรกิจ โดยมีการบริการของรัฐอยู่ในบางส่วน ๓) ด้านการเข้าถึงแหล่งท่องเที่ยวเกี่ยวข้องกับโครงสร้างพื้นฐาน (Infra-structures) ซึ่งการ เข้าถึงแหล่งท่องเที่ยวนั้นต้องมีความสะดวก ๔) การต้อนรับจัดเป็นองค์ประกอบพื้นฐานด้านการท่องเที่ยวที่สำคัญที่มีผลต่อการทำให้ นักท่องเที่ยวต้องการเดินทางมาท่องเที่ยวอีก

ตารางที่ ๒.๑๕ แสดงแนวคิดเกี่ยวกับการท่องเที่ยวเชิงสุขภาพ (ต่อ)

นักวิชาการ	แนวคิดหลัก
สุวัฒนา ตุงสวัสดิ์	<p>พฤติกรรมนักท่องเที่ยวเชิงประวัติศาสตร์ให้ความสำคัญกับการบริหารจัดการท่องเที่ยวเชิงประวัติศาสตร์มาก เนื่องจากแหล่งท่องเที่ยวเชิงประวัติศาสตร์มีภูมิทัศน์ที่สวยงาม การอนุรักษ์สิ่งปลูกสร้างอันทรงคุณค่า โดยคำนึงถึงความสามารถและความเหมาะสมของพื้นที่ในการรองรับจำนวนนักท่องเที่ยว อีกทั้งนักท่องเที่ยวยังให้ความสำคัญกับการได้รับความรู้เกี่ยวกับข้อควรปฏิบัติต่าง ๆ สำหรับการเดินทางท่องเที่ยวเชิงประวัติศาสตร์เพื่อเป็นการสร้างจิตสำนึกและไม่ให้เกิดความเสียหายแก่แหล่งท่องเที่ยว</p>
ทัศน ศรีสุวรรณเกศ	<p>ประสบการณ์การท่องเที่ยวมี ๓ องค์ประกอบ ได้แก่</p> <ol style="list-style-type: none"> ๑) Functional Experiences คือความพึงพอใจที่นักท่องเที่ยวมีต่อการบริการ โดยคำนึงถึงคุณภาพ ราคา ความคุ้มค่าของเงิน ๒) Social Experiences คือคุณค่าที่นักท่องเที่ยวได้รับและมีส่วนร่วม เช่นการอนุรักษ์สิ่งแวดล้อม ๓) Emotion Experiences คือความรู้สึกและคุณค่าที่นักท่องเที่ยวได้รับความแตกต่างจากกิจกรรมที่เคยสัมผัสมา
คมลสิทธิ์ เกียนวัฒนา	<p>รูปแบบศูนย์จัดการการท่องเที่ยวเชิงสุขภาพ</p> <p>โปรแกรมการท่องเที่ยวเชิงสุขภาพ มี ๒ ลักษณะ คือ</p> <ol style="list-style-type: none"> ๑) โปรแกรมการท่องเที่ยวเชิงสุขภาพแบบบูรณาการ เป็นการผสมผสานระหว่างการท่องเที่ยวทั่วไปกับการท่องเที่ยวเชิงสุขภาพ เพียงแค่นำการท่องเที่ยวเชิงสุขภาพมาสอดแทรกในโปรแกรมการท่องเที่ยวทั่วไป ๒) โปรแกรมการท่องเที่ยวเชิงสุขภาพเต็มรูปแบบ นักท่องเที่ยวมีความประสงค์ที่จะเข้าร่วมกิจกรรมทางสุขภาพอย่างแท้จริง สามารถแบ่งออกเป็น ๓ ระยะ ได้แก่ ระยะสั้น ระยะกลาง ระยะยาว

ตารางที่ ๒.๑๕ แสดงแนวคิดเกี่ยวกับการท่องเที่ยวเชิงสุขภาพ (ต่อ)

นักวิชาการ	แนวคิดหลัก
กองกณฑ์ ไชยวัฒน์	<p>พื้นที่ใช้สอยและสิ่งอำนวยความสะดวกที่จำเป็นต่อรีสอร์ทสำหรับผู้สูงอายุ</p> <ol style="list-style-type: none"> ๑) พื้นที่ใช้สอยเพื่อการบำบัดรักษาสุขภาพ สวมสุขภาพ ๒) พื้นที่ทำสมาธิ ๓) พื้นที่ปฏิบัติธรรม ๔) พื้นที่นวดแผนโบราณ ๕) พื้นที่ออกกำลังกายสภาพแวดล้อมของพื้นที่การท่องเที่ยวต้องมีความตระหนักรู้ในคุณค่าวัฒนธรรมของชุมชน ความห่วงใยรวมถึงความเข้าใจอย่างลึกซึ้งของคนในชุมชน ในเรื่องราวความนำภาคภูมิใจ
พพร โอทกานนท์, ดร.เยาวภา ปฐมศิริกุล	<p>องค์ประกอบการท่องเที่ยวประกอบด้วยปัจจัย ๕ ด้านคือ</p> <ol style="list-style-type: none"> ๑) Accessibility ปัจจัยด้านเส้นทางคมนาคมเข้าถึงแหล่งท่องเที่ยว ๒) Attraction ปัจจัยด้านสิ่งดึงดูดทางการท่องเที่ยว ๓) Activities ปัจจัยด้านกิจกรรมการท่องเที่ยว ๔) Area ปัจจัยด้านบริการจัดการแหล่งท่องเที่ยว ๕) Amenities ปัจจัยด้านสิ่งอำนวยความสะดวกในแหล่งท่องเที่ยว
ยุพิน อุนแก้ว และโชคชัย สุเวชวัฒนกุล	<p>กิจกรรมการท่องเที่ยวที่สร้างความประทับใจ ทำให้นักท่องเที่ยวอยากมาเที่ยวซ้ำ ความตระหนักรู้ในคุณค่าวัฒนธรรมของชุมชน การให้ความสำคัญต่อพื้นที่นั้น ๆ ความห่วงใยรวมถึงความเข้าใจอย่างลึกซึ้งของคนในชุมชน บอกเล่าเรื่องราวความนำภาคภูมิใจแก่ผู้มาเยือน เป็นกลไกสำคัญในการขับเคลื่อนการท่องเที่ยวเชิงสร้างสรรค์ วิถีชีวิต</p>
คมพล สุวรรณภู และคณะ	<p>ปัจจัยที่เกี่ยวข้องกับการท่องเที่ยวเชิงสุขภาพคือ รูปแบบกิจกรรม ความสอดคล้องของกิจกรรมกับแหล่งท่องเที่ยว ความมีเอกลักษณ์ด้านศิลปวัฒนธรรม ประเพณี และวิถีชุมชน ตามศักยภาพของพื้นที่ โดยตั้งอยู่บนพื้นฐานของความปลอดภัย ไม่ก่อให้เกิดผลกระทบต่อทรัพยากรการท่องเที่ยว และไม่ขัดต่อหลักคุณธรรม จริยธรรม และกฎหมาย</p>

ตารางที่ ๒.๑๕ แสดงแนวคิดเกี่ยวกับการท่องเที่ยวเชิงสุขภาพ (ต่อ)

นักวิชาการ	แนวคิดหลัก
วารินทร์ มัชฌิมบุรุษ	<p>สิ่งดึงดูดใจ สามารถแยกเป็น</p> <ol style="list-style-type: none"> ๑) สิ่งดึงดูดใจเชิงธรรมชาติ ๒) สิ่งดึงดูดใจเชิงวัฒนธรรม ๓) สิ่งดึงดูดใจเชิงสังคม <p>ซึ่งสถานที่ท่องเที่ยวควรมีบริการข้อมูลตลอดเส้นทาง มีป้ายบอกทางที่ชัดเจน ข้อมูลในแหล่งท่องเที่ยวที่ให้รายละเอียดครบถ้วน มีมัคคุเทศก์ที่มีความรู้ในเชิงลึก เป็นผู้มีทักษะในการนำพาเที่ยวชมสถานที่ท่องเที่ยวต่างๆ</p>
ลักษา เกษราพันธ์ และคณะ	<p>การจัดการการท่องเที่ยวเชิงสุขภาพต้องคำนึงถึงด้านพื้นที่ การจัดการ การกำหนดกิจกรรมและกระบวนการ การท่องเที่ยวเชิงสุขภาพ (Health Tourism) มีเป้าหมายเพื่อป้องกัน และรักษาสุขภาพ เป็นการท่องเที่ยวที่ผสมผสานการดูแลสุขภาพกายและสุขภาพจิตใจ รวมถึงการรับประทานอาหาร ปลอดภัย การออกกำลังกาย โยคะ การทำสมาธิ ปฏิบัติธรรม การนวด การอบสมุนไพร ตลอดจนการตรวจสุขภาพ โดยเป็นการท่องเที่ยวที่มีจิตสำนึกต่อสิ่งแวดล้อม</p>
โศจิลักษณ์ กมลศักดิ์วิกุล	<p>ศักยภาพแหล่งท่องเที่ยวประกอบด้วย ๖ ดัชนีชี้วัด</p> <ol style="list-style-type: none"> ๑) ความน่าสนใจ ๒) สภาพการเข้าถึง ๓) สิ่งอำนวยความสะดวก ๔) สภาพแวดล้อม ๕) ความปลอดภัย ๖) ความสามารถในการถ่ายทอดความรู้ของวิทยากร

๒.๓ แนวคิดเกี่ยวกับสุขภาพองค์รวม (Holistic Well-being)

สุขภาพเป็นเรื่องที่เกี่ยวข้องกับทั้งชีวิต กระบวนการทัศนต่อการมองชีวิตและสุขภาพในแนวสุขภาพแบบองค์รวม (Holistic Health) เป็นปรัชญาของการมีสุขภาพที่ดี โดยพิจารณาถึงทุกๆ องค์ประกอบในร่างกาย ได้แก่ ร่างกาย จิตใจ สังคมและจิตวิญญาณ ไม่ได้พิจารณาเฉพาะโรคที่เป็นหรือเฉพาะส่วนใดส่วนหนึ่งของร่างกาย แต่จะพิจารณาจากปฏิริยาความสัมพันธ์ระหว่างกาย จิตใจ

จิตวิญญาณ และสภาพแวดล้อม ไม่สามารถแยกออกจากกันได้ และความสัมพันธ์ดังกล่าวต้องอยู่ใน
ภาวะสมดุลเพื่อให้บรรลุเป้าหมายในการมีสุขภาวะที่ดีที่สุด

๒.๓.๑ มิติและมุมมองของสุขภาวะองค์รวม

หลักการพื้นฐานของสุขภาพองค์รวมให้คุณค่าของคำว่า "สุขภาพ" ว่าหมายถึง การปรับ
แก้ไข และพัฒนาให้เกิดการมีสุขภาวะที่ดีอย่างต่อเนื่อง ไม่ใช่เพียงแค่การไม่เจ็บป่วย สุขภาวะของเรา
จะเป็นแบบเดียวกับที่วิถีชีวิตของเราเป็นการเลือกบริโภคสิ่งใดเข้าสู่ทั้งทาง "ร่างกาย" และ"จิตใจ"จะมี
ส่วนกำหนดสุขภาวะกายและใจของบุคคลคนนั้น การป้องกันและส่งเสริมสุขภาพเป็นเรื่องที่สำคัญ
ที่สุด หลักการของสุขภาพองค์รวมจะเน้นการพัฒนาระดับการมีสุขภาพดีให้สูงขึ้นเรื่อยๆ จนให้ดีเยี่ยม
ถึงที่สุด โดยให้บทวนพฤติกรรมในแต่ละวันที่ส่งผลกระทบต่อสุขภาพ สุขภาพองค์รวมเน้นการให้
คุณค่าต่อวิถีการดำรงชีวิต ให้มีความสำคัญกับกระบวนการทางการศึกษา และสร้างความรับผิดชอบให้
แต่ละบุคคลได้พยายามดูแลตนเองให้มีสุขภาวะที่สมดุลและสมบูรณ์ และเมื่อมีสภาวะความเจ็บป่วย
การแพทย์องค์รวม (Holistic Medicine) จะให้หลักการแบบองค์รวมในการแลกเปลี่ยนเรื่องการ
รักษาและการดูแลสุขภาพกับคนไข้ โดยการเยียวยาแบบธรรมชาติ (Natural Healing System) และ
พิจารณาปัจจัยทั่วทั้งตัวคนและสถานการณ์ที่เกี่ยวข้อง สุขุขอันเป็นวิสัยของโลก แบ่งเป็น ๔
องค์ประกอบ คือ

๑) สุขภาวะทางกาย (Physical well-being) หมายถึง ภาวะของคนที่มีความสัมพันธ์กับ
สิ่งแวดล้อมทางกายภาพ เพื่อตอบสนองความสุข สามารถรับรู้อารมณ์ผ่านประสาทสัมผัสทั้ง ๕ ได้
(หู ตา จมูก ลิ้น กาย ใจ) เป็นภาวะของคนที่มีสุขภาพแข็งแรง สมบูรณ์ ปราศจากโรคภัยไข้เจ็บ การ
ดูแลสุขภาพ การบริโภคอาหารแบบพอประมาณ คำนึงถึงสิ่งที่เป็นประโยชน์ต่อร่างกาย การจัดการ
ความสัมพันธ์ต่อสิ่งแวดล้อมทางวัตถุ การรู้จักพิจารณาก่อนการบริโภคใช้สอยสิ่งของในชีวิตประจำวัน
การรู้เท่าทันเทคโนโลยี

๒) สุขภาวะทางสังคม (Social well-being) หมายถึง ความรู้สึกปลอดภัยในการดำเนิน
ชีวิต ในสังคมที่ไม่เบียดเบียนกัน ช่วยเหลือเกื้อกูลกัน สร้างสรรค์สังคม ดำรงอยู่ร่วมกันอย่างสันติสุข
ครอบครัวเป็นสุข มีความรักความสามัคคีในสังคม การสงเคราะห์ต่อผู้อื่น การเสริมสร้างความ
ปลอดภัยในชีวิตและทรัพย์สิน

๓) สุขภาวะทางจิต (Mental well-being) หมายถึง การมีส่วนร่วมประกอบทางด้านคุณธรรม
ความดีงามในจิตใจ มีเมตตา กรุณา มีสมาธิ จิตแจ่มใส อารมณ์ไม่ขุ่นมัว ไม่ซึมเศร้า การมีสุขภาพจิตที่
เข้มแข็ง มีสมรรถภาพแห่งจิตที่ดี การมีคุณภาพแห่งจิตดี ความภาคภูมิใจ และความเชื่อมั่นใน
ศักยภาพของตนเอง

๔) สุขภาวะทางปัญญา (Intellectual well-being) หมายถึง การมีสติปัญญา ความเชื่อ
ความรู้ ความเข้าใจในชีวิต และโลกอย่างถูกต้องตามความจริง มีเหตุผล พิจารณาเห็นปัจจัยที่เป็น

สาเหตุของความสุข ความทุกข์ สามารถใช้ปัญญาแก้ไขปัญหในระดับต่างๆ ได้แก่ การเห็นคุณค่าในการพัฒนาคุณภาพชีวิต การเสียสละเพื่อความสุขส่วนรวม การรู้เท่าทันการใช้ชีวิต การรู้จักใช้ชีวิตอย่างพอเพียง การมีหลักธรรมในการดำเนินชีวิต การมีความสุขในทางธรรม^{๔๘}

สำหรับคำจำกัดความของสุขภาวะแบบองค์รวมของไทย ตาม (ร่าง) พระราชบัญญัติสุขภาพแห่งชาติ ระบุไว้ว่า เป็นสุขภาวะที่สมบูรณ์และเชื่อมโยงกันเป็นองค์รวม ทั้งร่างกาย จิตใจ สังคม และจิตวิญญาณ ไม่ได้หมายถึงความไม่พิการและการไม่มีโรคเท่านั้น โดย (ร่าง) พระราชบัญญัติสุขภาพได้จำแนกภูมิปัญญาท้องถิ่นที่เกี่ยวข้องกับสุขภาพได้เป็น ๓ กลุ่ม ดังนี้ ๑) ระบบการแพทย์แผนไทย เป็นการดูแลสุขภาพแบบองค์รวม โดยอาศัยความรู้ ความสามารถเกี่ยวกับการแพทย์แผนไทยที่ถ่ายทอดและพัฒนาสืบต่อกันมาตั้งแต่ในอดีต เช่น รักษาด้วยการใช้สมุนไพร การนวด ประคบ การใช้ธรรมชาติบำบัด การนั่งสมาธิ ๒) ระบบแพทย์พื้นบ้าน คือ ระบบการดูแลสุขภาพตนเองในชุมชน จนเป็นส่วนหนึ่งของวิถีการดำเนินชีวิต ๓) การแพทย์ทางเลือก หมายถึง ระบบการแพทย์อื่นๆ ที่ไม่ใช่การแพทย์แผนปัจจุบัน แพทย์แผนไทย หรือใช้แพทย์พื้นบ้าน เช่น โยคะ ชี่กง หรือการฝังเข็ม^{๔๙}

ความสัมพันธ์การเสริมสร้างสุขภาวะของรัฐบาลสู่ประชาชน การพัฒนาความหลากหลายคุณภาพ และสร้างเอกลักษณ์การท่องเที่ยวไทย เพื่อให้ประเทศไทยเป็นจุดหมายปลายทางที่สำคัญ ที่มีความเป็นมืออาชีพ สร้างความประทับใจ เน้นการท่องเที่ยวอย่างมีคุณภาพ สามารถสร้างรายได้ที่สูงขึ้น โดยที่โครงสร้างพื้นฐาน ต้องเชื่อมโยงกับการเดินทาง และการเข้าถึงแหล่งท่องเที่ยวที่มีความยั่งยืนในแหล่งธรรมชาติ และวิถีชีวิตชุมชน การท่องเที่ยวที่มีคุณภาพ ด้านการบริการที่มีความปลอดภัย สะอาดมีสุขอนามัยที่ดี มีการกระจายรายได้สู่ชุมชนท้องถิ่นนั้นๆ โดยมีผลิตภัณฑ์สร้างรายได้ และมีอุตสาหกรรมที่เกี่ยวข้อง เพื่อความยั่งยืน

^{๔๘} พระมหาสุทิตย์ อากาศโร, “รูปแบบการเสริมสร้างสุขภาวะและการเรียนรู้ของสังคมตามแนวพระพุทธศาสนา”, วารสารมหาวิทยาลัยศิลปากร, ปีที่ ๘ ฉบับที่ ๑ (มกราคม-เมษายน ๒๕๕๘) : ๘.

^{๔๙} สมรทิพย์ วิภาวนิช “ การพัฒนารูปแบบ การสร้างเสริมสุขภาพตามปรัชญาของเศรษฐกิจพอเพียง เพื่อสุขภาวะชุมชน ”, ดุษฎีนิพนธ์สาขาวิชาพัฒนศึกษา ภาควิชาพื้นฐานทางการศึกษา, (บัณฑิตวิทยาลัย : มหาวิทยาลัยศิลปากร, ๒๕๕๘), หน้า ๑๘-๑๙.

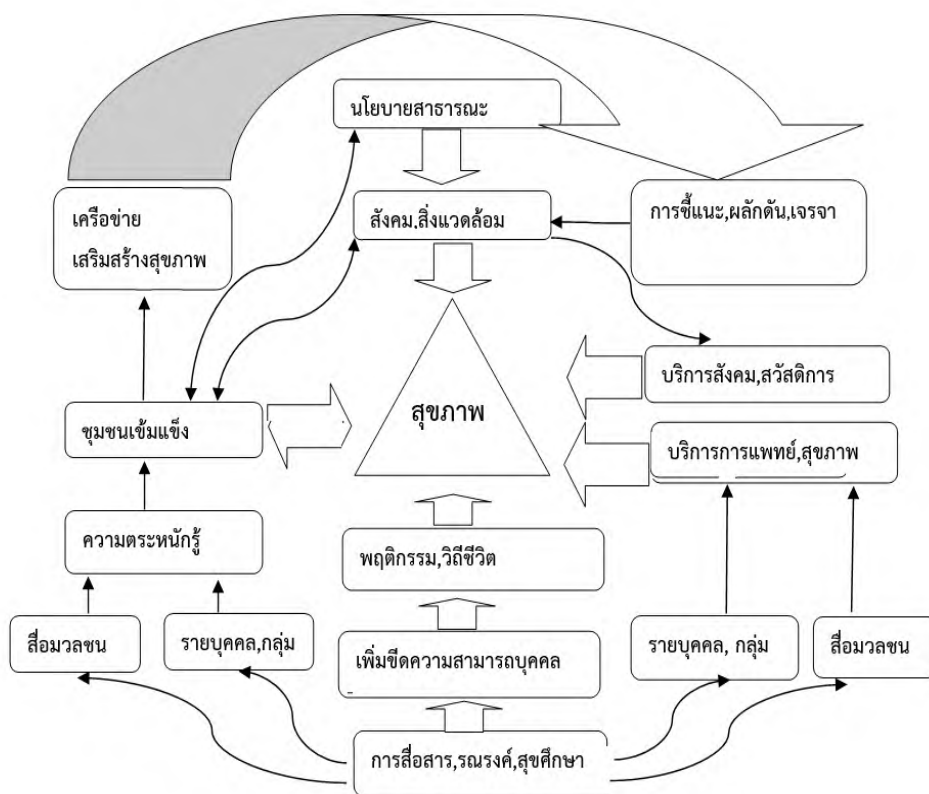

ภาพแผนที่ ๒.๙ แสดงภาพการพัฒนาความหลากหลายคุณภาพ และสร้างเอกลักษณ์การท่องเที่ยวไทย^{๕๐}

การพัฒนาความหลากหลายคุณภาพ และสร้างเอกลักษณ์การท่องเที่ยวไทย เพื่อให้ประเทศไทยเป็นจุดหมายปลายทางที่สำคัญ ที่มีความเป็นมืออาชีพ สร้างความประทับใจ เน้นการท่องเที่ยวอย่างมีคุณภาพ สามารถสร้างรายได้ที่สูงขึ้น โดยที่โครงสร้างพื้นฐาน ต้องเชื่อมโยงกับการเดินทาง และการเข้าถึงแหล่งท่องเที่ยวที่มีความยั่งยืนในแหล่งธรรมชาติ และวิถีชีวิตชุมชน การท่องเที่ยวที่มีคุณภาพ ด้านการบริการที่มีความปลอดภัย สะอาดมีสุขอนามัยที่ดี มีการกระจายรายได้สู่ชุมชนท้องถิ่นนั้นๆ โดยมีผลิตภัณฑ์สร้างรายได้ และมีอุตสาหกรรมที่เกี่ยวข้อง เพื่อความยั่งยืน

แนวคิดการมีสุขภาวะที่ดีแนวพุทธ สุขภาวะ (Happy Eco Symsbiosis) สุขภาวะที่ดีสมบูรณ์ทั้งทางกาย ทางจิต ทางสังคม และทางปัญญาสุขภาวะแต่ละด้านมีองค์ประกอบสุขภาพ ๔ มิติได้แก่ ๑) สุขภาวะทางกาย ประกอบด้วย ร่างกายแข็งแรง, ปลอดภัย, มีสัมมาชีพ หมายถึง ร่างกายสมบูรณ์แข็งแรง คล่องแคล่ว มีกำลัง ไม่เป็นโรค ไม่พิการ มีปัจจัยที่จำเป็นเพียงพอ สิ่งแวดล้อมที่ส่งเสริมสุขภาพ ๒) สุขภาวะทางจิต ประกอบด้วย ความดี, ความงาม, ความสวย, ความมีสติ หมายถึง จิตใจที่เป็นสุข รื่นเริง มีความเมตตา ลดความเห็นแก่ตัวหากยังมีความเห็นแก่ตัวก็จะมี

^{๕๐} จิราภรณ์ พรหมะทา, “แนวทางการพัฒนาเอกลักษณ์และการรับรู้ภาพลักษณ์แบรนด์ประเทศไทย ด้านการท่องเที่ยวเชิงสุขภาพและความงาม”, วารสาร, ปีที่ ๑๔ ฉบับที่ ๒ (กรกฎาคม-ธันวาคม ๒๕๖๒) : ๑๐-๑๒.

สุขภาวะที่สมบูรณ์ทางจิตไม่ได้ ๓) สุขภาวะทางสังคม ประกอบด้วย สังคมสุขสัมพันธ์, สังคมเข้มแข็ง, สังคมยุติธรรม, สังคมสันติ หมายถึง การอยู่ร่วมกันด้วยดี มีครอบครัวที่อบอุ่น ชุมชนเข้มแข็ง สังคมมีความยุติธรรม มีความเสมอภาค มีสันติภาพ มีระบบบริการที่เป็นกิจกรรมทางสังคมที่ดี ๔) สุขภาวะทางปัญญา ประกอบด้วย ปัญญาครอบรู้เท่าทัน ปัญญาทำเป็น ปัญญาอยู่ร่วมกันเป็นปัญญาอิสรภาพ หมายถึง สุขภาวะที่เกิดขึ้นเมื่อทำความดีหรือจิตสัมผัสกับสิ่งที่มีคุณค่าสูงส่ง เป็นความสุขที่เป็นอิสรภาพ มีความปิติ มีผลดีต่อสุขภาพทางกาย ทางจิต และทางสังคม^{๕๑}

การมีร่างกายแข็งแรงจากการออกกำลังกาย ไม่นำสารพิษเข้าตัว เช่น บุหรี่ เหล้า ยาเสพติดมลพิษ ปลอดภัยจากอุบัติเหตุภัย สัมมาชีพช่วยให้มีปัจจัย ๔ ความดี เช่น เมตตากรุณา การให้อภัย ความงาม เช่น ศิลปะและสุนทรียธรรมอื่นๆ ความสงบ ได้แก่ สมาธิ ความมีสติทำให้ทุกอย่างดีขึ้น และมีความสุขอย่างยิ่งสังคมสุขสัมพันธ์ หมายถึง มีความสัมพันธ์ที่ดีทุกระดับตั้งแต่ในครอบครัว เป็นต้นไปสังคมเข้มแข็ง หมายถึง การรวมตัวร่วมคิด ร่วมทำ มีความเป็นชุมชน และความเป็นประชาสังคมสังคมยุติธรรม หมายถึง มีความยุติธรรมทุกด้านสังคมสันติ หมายถึง การที่สามารถแก้ความขัดแย้งด้วยสันติวิธี ป้องกันความรุนแรงได้ มีสันติภาพปัญญาครอบรู้เท่าทัน ปัญญาทำเป็น ปัญญาอยู่ร่วมกันเป็น ทำให้เกิดสุขภาวะทางกายทางจิต และทางสังคม ดังกล่าวข้างต้น และปัญญาที่ลดความเห็นแก่ตัวลง มีอิสรภาพมากขึ้น จนถึงทำให้ถึงที่สุดแห่งทุกข์โดยสิ้นเชิงเป็นวิมุติสุขก็ได้ทั้งหมดรวมกัน ๔ ด้าน ๑๖ ประการ เป็นสุขภาวะที่สมบูรณ์^{๕๒}

^{๕๑} พินิจ ลาภานานนท์, **สุขภาวะของพระสงฆ์ ปี ๒๕๕๕**, (กรุงเทพมหานคร : โรงพิมพ์จักรสันนิทวงศ์ การพิมพ์จำกัด, ๒๕๕๖), หน้า ๑๙-๒๐.

^{๕๒} พระพรหมคุณาภรณ์ (ป.อ. ปยุตฺโต), **สุขภาวะองค์รวมแนวพุทธ**, พิมพ์ครั้งที่ ๓๕, (นครปฐม : วัดญาณเวศกวัน, ๒๕๕๗), หน้า ๒๙.



แผนภาพที่ ๒.๑๐ แสดงสุขภาวะองค์รวมแนวพุทธ

สัมมาชีพช่วยให้มีปัจจัย ๔ ความดี (เช่น เมตตากรุณา การให้อภัย) ความงาม (เช่น ศิลปะ และสุนทรียธรรมอื่นๆ) ความสงบ (ได้แก่ สมาธิ) ความมีสติทำให้ทุกอย่างดีขึ้น และมีความสุขอย่างยิ่ง สังคมสุขสัมพันธ์ หมายถึง มีความสัมพันธ์ที่ดีทุกระดับตั้งแต่ในครอบครัวเป็นต้นไปสังคมเข้มแข็ง หมายถึง การรวมตัวร่วมคิด ร่วมทำ มีความเป็นชุมชน และความเป็นประชาสังคมสังคมยุติธรรม หมายถึง มีความยุติธรรมทุกด้านสังคมสันติ หมายถึง การที่สามารถแก้ความขัดแย้งด้วยสันติวิธี ป้องกันความรุนแรงได้ มีสันติภาพปัญญารู้รอบรู้เท่าทัน ปัญญาทำเป็น ปัญญาอยู่ร่วมกันเป็น ทำให้เกิดสุขภาวะทางกายทางจิต และทางสังคม ดังกล่าวข้างต้น และปัญหาที่ลดความเห็นแก่ตัวลง มีอิสรภาพมากขึ้น จนถึงทำให้ถึงที่สุดแห่งทุกข์โดยสิ้นเชิงเป็นวิมุตติสุขก็ได้ทั้งหมดรวมกัน ๔ ด้าน ๑๖ ประการ เป็นสุขภาวะที่สมบูรณ์ สุขภาวะเกิดจากการเรียนรู้ที่ถูกต้อง เพื่อการพัฒนาทั้ง ๔ ด้าน การมีสุขภาวะที่สมบูรณ์ คือการมีสุขภาวะที่ดีทั้ง ๔ มิติ

มิติที่ ๑ สุขภาวะที่สมบูรณ์ทางด้านร่างกาย

มิติที่ ๒ สุขภาวะที่สมบูรณ์ทางสังคม

มิติที่ ๓ สุขภาวะที่สมบูรณ์ทางจิตใจ

มิติที่ ๔ สุขภาวะที่สมบูรณ์ทางปัญญา

สิ่งสำคัญอีกอย่างหนึ่งของการท่องเที่ยวเชิงสุขภาพ คือ อาหาร การบริโภคอาหารด้วยสารอาหารครบ ๕ หมู่ และรับประทานอาหารในปริมาณที่เหมาะสมกับความต้องการของร่างกาย นอกจากอาหาร และการเข้าร่วมกิจกรรมที่ท่องเที่ยวเพื่อนันทนาการ เพื่อพัฒนาอารมณ์ แล้ว การ

ออกกำลังกาย ก็เป็นอีกส่วนที่สำคัญเพื่อการมีสุขภาพดี องค์ประกอบของสุขภาพดี คือ ๕๐. อาหาร อากาศ อารมณ์ อัจฉริยะ และออกกำลังกาย

ความสัมพันธ์ของสุขภาพองค์รวมใน ๔ มิติ แนวคิดสุขภาพแบบองค์รวม คือทุกส่วนของร่างกาย ซึ่งจะเกี่ยวข้องกับความสัมพันธ์ระหว่าง ร่างกาย จิตใจ จิตวิญญาณ และอารมณ์ เมื่อนำไปประยุกต์ใช้กับการรักษาจะเรียกว่าการรักษาแบบองค์รวม (Holistic Medicine) สุขภาพแบบองค์รวม (Holistic Health) เป็นปรัชญาของการมีสุขภาพที่ดี โดยพิจารณาถึงทุกๆ องค์ประกอบในร่างกาย ได้แก่ ร่างกาย จิตใจ สังคม และจิตวิญญาณ ไม่ได้พิจารณาเฉพาะโรคที่เป็นหรือเฉพาะส่วนใดส่วนหนึ่งของร่างกาย แต่จะพิจารณาจากปฏิสัมพันธ์ระหว่างกาย จิตใจ สังคม จิตวิญญาณ และสภาพแวดล้อม ไม่สามารถแยกออกจากกันได้ ความสัมพันธ์ดังกล่าวต้องอยู่ในภาวะสมดุลเพื่อให้บรรลุเป้าหมายในการมีสุขภาพที่ดีที่สุด สุขภาพที่สมบูรณ์ จะเชื่อมโยงกันเป็นองค์รวมทั้งร่างกาย จิตใจ สังคม และจิตวิญญาณ สุขภาพทั้ง ๔ ด้านนี้ เกี่ยวเนื่อง เชื่อมโยง สัมพันธ์ และส่งผลกระทบต่อกันเป็นหนึ่งเดียว ประกอบรวมกันเป็น สุขภาพองค์รวม ที่มีอาจแยกจากกัน การจะสร้างเสริมสุขภาพ ไม่ได้หมายถึง การป้องกันความไม่พิการและการไม่มีโรคเท่านั้น แต่ต้องคำนึงถึงการพัฒนาด้านต่างๆ อย่างครบถ้วน รอบด้าน และสอดคล้องส่งผลเกื้อกูลกัน

สถานการณ์ด้านโรคไม่ติดต่อในปัจจุบันมีแนวโน้มสูงขึ้นและแพร่กระจายมากขึ้น ซึ่งจะเห็นได้จากอัตราการตายด้วยโรคหัวใจ อุบัติเหตุ โรคมะเร็ง เป็นสาเหตุการตายมากที่สุด และรองมาตามลำดับของประเทศไทย อีกทั้งยังมีแนวโน้มสูงขึ้นเรื่อยๆ โรคดังกล่าวมักเป็นผลเนื่องมาจากการดำเนินชีวิตและการมีพฤติกรรมสุขภาพไม่เหมาะสม ขาดความสนใจดูแลสุขภาพ การบริโภคอาหารที่ไม่เหมาะสม ขาดการออกกำลังกายที่เหมาะสม หรือกล่าวอีกนัยหนึ่งว่า การที่จะมีสุขภาพดีอย่างยั่งยืนและสุขภาพดีถาวรนั้น ต้องนำเอาหลักการสุขภาพองค์รวม หรือการบูรณาการมาแก้ปัญหาแนวคิดเกี่ยวกับสุขภาพที่หันมาเน้นเรื่องสุขภาพแบบบูรณาการ โดยมองว่าสุขภาพมิใช่เป็นเพียงการตั้งรับเพื่อซ่อมสุขภาพเท่านั้น แต่ส่งเสริมสนับสนุน ให้เกิดการดูแลสุขภาพโดยถ่วงน้ำหนักกันอันจะก่อให้เกิดสุขภาพอันสมบูรณ์ทั้งทางร่างกาย จิตใจ สังคม และสิ่งแวดล้อม ซึ่งเป็นการบูรณาการเชื่อมโยงวิถีชีวิตที่มีสติ ปัญญา กับปัจจัยทั้งด้านจิตใจ

พฤติกรรมดูแลสุขภาพตนเองสังคม และสิ่งแวดล้อม อย่างแนบแน่นนั่นเอง แนวคิดสุขภาพแบบบูรณาการเน้นให้ สร้างเสริมสุขภาพที่ดีด้วยตนเอง ด้วยการพัฒนาความรู้ ทักษะและสร้างสรรค์ สิ่งแวดล้อมทั้งทางกายภาพและทางสังคมที่เอื้อต่อสุขภาพ ขณะเดียวกันก็ได้เรียกร้องให้สังคมได้หันมามุ่งเอาสุขภาพ และคุณภาพชีวิตของประชาชนเป็นตัวตั้งในการพัฒนาประเทศ มิใช่มุ่งแต่เพียงเป้าหมายทางวัตถุ และละเลยผลกระทบต่อสุขภาพและสิ่งแวดล้อมดังที่เคยปฏิบัติมา ในอดีตแนวคิดสุขภาพแบบบูรณาการ ไม่เพียงแต่จะเน้นว่าต้องหาทางถ่ายทอดเทคโนโลยีสมัยใหม่ให้ประชาชนนำไปประยุกต์ปฏิบัติด้วยตนเองเท่านั้น แต่ยังได้ใส่ใจต่อการวัฒนธรรมและภูมิปัญญา

ท้องถิ่นมาประยุกต์ให้เกิดประโยชน์ต่อสุขภาพของประชาชนอีกด้วย สุขภาพตามแนวคิดระบบสุขภาพแบบบูรณาการ จึงเป็นเรื่องของการบริหารจัดการให้มีความเป็นอันหนึ่งอันเดียวกันของทุกองค์ประกอบที่ก่อให้เกิดความสุกกายสบายใจ แนวคิดเกี่ยวกับสุขภาพแบบบูรณาการ จะเน้นถึงการมีสุขภาวะ (Well-Being) คือการมีสุขภาพ ดี มีความรู้สึกเป็นสุข ความสมดุล ความเป็นองค์รวมของ ๔ มิติ คือ กาย จิต สังคม ปัญญาหรือจิต วิญญาณ ที่บูรณาการอยู่ในการพัฒนามนุษย์ และสังคม เพื่อสร้างความอยู่เย็นเป็นสุข^{๕๓}

หลักธรรมในพุทธศาสนาช่วยส่งเสริมการมีสุขภาวะแบบองค์รวมของผู้สูงอายุได้เป็นอย่างดี สอดคล้อง กลมกลืนกับสังคมไทยได้เป็นอย่างดี การมีสุขภาวะที่ดีนั้นจะเน้นใน ๔ มิติดังนี้คือ

๑) สุขภาวะทางจิตใจ (Mental Health) การมีจิตใจที่มีความสุข รื่นเริง คล่องแคล่วไม่มีความเครียด มีสติสัมปชัญญะ และความคิดอ่านตามควรแก่อายุ หรือกล่าวได้ว่าจิตใจเป็นตัวเชื่อมระหว่างภายใน และภายนอก เช่น การทำสมาธิ เทคนิคการ Deep Relaxations เพื่อเป็นการเพิ่มสมาธิ และช่วยให้สามารถแก้ไขปัญหาด้านต่างๆ ได้ การทำสมาธิ

๒) สุขภาวะที่สมบูรณ์ทางร่างกาย (Physical Health) การมีร่างกายสมบูรณ์แข็งแรง คล่องแคล่ว มีกำลัง ไม่เป็นโรค ไม่พิการ มีสิ่งแวดล้อมที่ส่งเสริมสุขภาพ

๓) สุขภาวะที่สมบูรณ์ทางสังคม (Social Health) การที่มีความสามารถในการอยู่ร่วมกันใน สังคม มีความสุข มีความสัมพันธ์ที่ดี เป็นมิตรและเกื้อกูลต่อผู้อื่น ต่อครอบครัว ต่อชุมชน ต่อสังคม

๔) สุขภาวะที่สมบูรณ์ทางจิตวิญญาณ (Spiritual Health) เป็นความสุขที่เกิดจากการเข้าใจ ธรรมชาติ เข้าใจความจริงแห่งชีวิตและสรรพสิ่ง จนเกิดความรู้ มีปัญญา เข้าใจความจริงของโลก และชีวิตมีความมั่นคงทางจิตใจ^{๕๔}

การพัฒนาคุณภาพของมนุษย์ตามหลักศีล ๕ พบว่าการพัฒนาคุณค่าความเป็นมนุษย์ตามหลักศีล ๕ คือ กระบวนการพัฒนามนุษย์อย่างเป็นระบบทั้งทางด้านร่างกายจิตใจและจิตวิญญาณตามหลักเบญจศีล (ไม่โทดร้าย ไม่ใจอยาก ไม่มากรัก ไม่ปากชั่ว ไม่มัวเมา) และเบญจธรรม (เมตตา กรุณา สัมมาอาชีวะ กามสัจญญะ สัจจวาจา สัมมาสติ) ซึ่งเป็นพื้นฐานในการพัฒนามนุษย์ เพื่อให้บรรลุจุดหมายของชีวิต ความสุข อิศรภาพ ความดี ความงามของชีวิต รูปแบบกิจกรรมทางพระพุทธศาสนาที่ยกระดับส่งเสริมคุณภาพชีวิตของมนุษย์ ผ่านชุมชนด้วยกระบวนการทั้งหมด มีส่วนสำคัญในการสร้างความร่วมมือ ความเข้าใจ การพัฒนาแนวคิดของชุมชน ที่จะส่งเสริมให้ชุมชนตระหนักถึงอัตลักษณ์ และสร้างความภาคภูมิใจในชุมชนและคุณค่าของชีวิตมนุษย์ โดยการจัด

^{๕๓} เมธี วงศ์วิระพันธุ์, “การส่งเสริมสุขภาพจิตสำหรับผู้สูงอายุของชุมชนต้นแบบในจังหวัดเชียงใหม่”, วารสารจิตวิทยาคลินิก, ปีที่ ๗ ฉบับที่ ๑ (๒๕๕๙) : ๓๘.

^{๕๔} จีรพรรณ โปรดบำรุง, “การดูแลผู้สูงอายุตามหลักพุทธจริยศาสตร์”, วารสารมหาวิทยาลัยมหาจุฬาลงกรณราชวิทยาลัย วิทยาเขตขอนแก่น, ปีที่ ๓๓ ฉบับที่ ๒ (๒๕๕๙) : ๒๓๓.

กิจกรรมทางพุทธศาสนา เป็นกระบวนการสร้างเครือข่ายการทำงานเพื่อนำไปสู่การขับเคลื่อนอย่างเป็นรูปธรรม ทั้งในมิติของการอยู่ร่วมกัน การประสานงานหลักเพื่อแก้ปัญหอย่างต่อเนื่องและความยั่งยืนของกิจกรรม ประชาชนมีความร่วมมือในการจัดกิจกรรมทางศาสนาที่สัมพันธ์กับวิถีชีวิตในครอบครัว ได้มีส่วนสำคัญในการนำเด็กและเยาวชนได้สร้างแรงจูงใจในการสร้างเครือข่ายได้ง่ายและรวดเร็วขึ้น^{๕๕}

ตารางที่ ๒.๑๖ แสดงแนวคิดเกี่ยวกับสุขภาวะองค์รวม

นักวิชาการ	แนวคิดหลัก
พระพรหมคุณาภรณ์ (ป.อ. ปยุตฺโต)	สุขภาวะองค์รวมแนวพุทธ คือการมีสุขภาวะที่สมบูรณ์ คือการมีสุขภาวะที่ดีทั้ง ๔ มิติ มิติที่ ๑ สุขภาวะที่สมบูรณ์ทางด้านร่างกาย มิติที่ ๒ สุขภาวะที่สมบูรณ์ทางจิต มิติที่ ๓ สุขภาวะที่สมบูรณ์ทางสังคม มิติที่ ๔ สุขภาวะที่สมบูรณ์ทางปัญญา
เมธี วงศ์วีระพันธุ์	การส่งเสริมสุขภาพจิตสำหรับผู้สูงอายุของชุมชนต้นแบบในจังหวัดเชียงใหม่ แนวคิดเกี่ยวกับสุขภาพแบบบูรณาการ จะเน้นถึงการมีสุขภาวะ (Well-Being) คือการมีสุขภาพ ดี มีความรู้สึกเป็นสุข ความสมดุล ความเป็นองค์รวมของ ๔ มิติ คือ กาย จิต สังคม ปัญญาหรือจิต วิญญาณ ที่บูรณาการอยู่ในการพัฒนามนุษย์ และสังคม เพื่อสร้างความอยู่เย็นเป็นสุข
พระมหาสุทิตย์ อากาศโร	ความสุขอันเป็นวิสัยของโลก แบ่งเป็น ๔ องค์ประกอบ คือ ๑) สุขภาวะทางกาย (Physical well-being) หมายถึง ภาวะของคนที่มีสุขภาพแข็งแรง สมบูรณ์ ปราศจากโรคภัยไข้เจ็บ การดูแลสุขภาพ การบริโภคอาหารแบบพอประมาณ คำนึงถึงสิ่งที่เป็นประโยชน์ต่อร่างกาย การจัดการความสัมพันธ์ต่อสิ่งแวดล้อม

^{๕๕} พระมหาโยธิน โยธโก, “การพัฒนาคุณภาพมนุษย์ตามหลักศีล ๕”, รายงานการวิจัยมหาวิทยาลัยมหาจุฬาลงกรณราชวิทยาลัย วิทยาเขตขอนแก่น, (๒๕๕๙) : ๒๒๗.

ตารางที่ ๒.๑๖ แสดงแนวคิดเกี่ยวกับสุขภาวะองค์รวม (ต่อ)

นักวิชาการ	แนวคิดหลัก
จิวรรณ โปรดบำรุง	ทางวัตถุ การรู้จักพิจารณาก่อนการบริโภคใช้สอยสิ่งของในชีวิตประจำวัน การรู้เท่าทันเทคโนโลยี
	๒) สุขภาวะทางสังคม (Social well-being) หมายถึง ช่วยเหลือเกื้อกูลกัน สร้างสรรค์สังคม ดำรงอยู่ร่วมกันอย่างสันติสุข ครอบคลุมเป็นสุข มีความรักความสามัคคีในสังคม การสงเคราะห์ต่อผู้อื่น การเสริมสร้างความปลอดภัยในชีวิตและทรัพย์สิน
	๓) สุขภาวะทางจิต (Mental well-being) หมายถึง การมีสุขภาพจิตที่เข้มแข็ง มีสมรรถภาพแห่งจิตที่ดี การมีคุณภาพแห่งจิตดี ความภาคภูมิใจ และความเชื่อมั่นในศักยภาพของตนเอง
	๔) สุขภาวะทางปัญญา (Intellectual well-being) หมายถึง การเห็นคุณค่าในการพัฒนาคุณภาพชีวิต การเสียสละเพื่อความสุขส่วนรวม การรู้เท่าทันการใช้ชีวิต การรู้จักใช้ชีวิตอย่างพอเพียง การมีหลักธรรมในการดำเนินชีวิต การมีความสุขช่วยให้สามารถแก้ไขปัญหาต่างๆ ได้ การทำสมาธิ
	๒) สุขภาวะที่สมบูรณ์ทางร่างกาย (Physical Health) การมีร่างกายสมบูรณ์แข็งแรง คล่องแคล่ว มีกำลัง ไม่เป็นโรค ไม่พิการ มีสิ่งแวดล้อมที่ส่งเสริมสุขภาพ
๓) สุขภาวะที่สมบูรณ์ทางสังคม (Social Health) การที่มีความสามารถในการอยู่ร่วมกันใน สังคม มีความสุข มีความสัมพันธ์ที่ดี เป็นมิตรและเกื้อกูลต่อผู้อื่น ต่อครอบครัว ต่อชุมชน ต่อสังคม	
๔) สุขภาวะที่สมบูรณ์ทางจิตวิญญาณ (Spiritual Health) เป็นความสุขที่เกิดจากการเข้าใจ ธรรมชาติ เข้าใจความจริงแห่งชีวิตและสรรพสิ่ง จนเกิดความรู้ มีปัญญา เข้าใจความจริงของโลก และชีวิตมีความมั่นคงทางจิตใจ	

ตารางที่ ๒.๑๖ แสดงแนวคิดเกี่ยวกับสุขภาวะองค์กรรวม (ต่อ)

นักวิชาการ	แนวคิดหลัก
พระมหาโยธิน โยธโก	การพัฒนาคุณภาพของมนุษย์ตามหลักศีล ๕ คือ ครอบคลุมการพัฒนามนุษย์อย่างเป็นระบบทั้งทางด้านร่างกาย จิตใจและจิตวิญญาณ เป็นกระบวนการสร้างเครือข่ายนำไปสู่ การขับเคลื่อน ทั้งในมิติของการอยู่ร่วมกัน ประสานงานเพื่อ แก้ปัญหาอย่างต่อเนื่องและความยั่งยืนของกิจกรรม ประชาชน มีความร่วมมือในการจัดกิจกรรมทางศาสนาที่สัมพันธ์กับวิถี ชีวิตในครอบครัว ได้มีส่วนสำคัญในการนำเยาวชนได้สร้าง แรงจูงใจในการสร้างเครือข่ายได้ง่ายรวดเร็วขึ้น

๒.๔ แนวคิด ทฤษฎีเกี่ยวกับการพัฒนาที่ยั่งยืน

พระพุทธศาสนากับการพัฒนาที่ยั่งยืน (Buddhism and sustainable Development) หมายถึง แนวคิดการพัฒนาที่ยั่งยืนตามแนวพุทธ โดยได้นำเสนอแนวคิดการพัฒนาในสังคมยุคปัจจุบัน ที่มุ่งเน้นการพัฒนาโลกตามแนวคิดของฝ่ายตะวันตก ซึ่งมีความเจริญด้านเทคโนโลยีและวัตถุเพียงด้าน เดียว ในขณะที่เดียวกันก็ได้ทำลายโลกไปด้วยอีกทางหนึ่ง ซึ่งเน้นแต่พัฒนาด้านเศรษฐกิจเป็นสำคัญ แต่ ขาดการพัฒนาด้านวัฒนธรรมควบคู่กันไป จึงเป็นการพัฒนาที่ไม่ยั่งยืน และประเทศไทยก็ได้นำแนว ทางการพัฒนามาจากประเทศที่เจริญแล้วมาใช้ จึงทำให้ประเทศมีความเจริญเพียงด้านเทคโนโลยีและ วัตถุมากขึ้น แต่ขาดการพัฒนาทางด้านจิตใจอันเป็นส่วนสำคัญ จึงทำให้สังคมก่อเกิดปัญหาอย่าง มากมาย เพราะสังคมจะมีความเสื่อมทางศีลธรรมและวัฒนธรรมประเพณีอันดีงามมาแต่ดั้งเดิม แต่ใน ขณะเดียวกันได้นำเสนอบทบาทพระพุทธศาสนาที่มีส่วนสำคัญในการเข้ามามีส่วนร่วมในการพัฒนา อย่างยั่งยืนตามแนวพุทธเพื่อแก้ปัญหาสังคมในปัจจุบัน โดยระบุเนื้อหาไว้ดังนี้ แนวคิดทฤษฎีเกี่ยวกับ การพัฒนาที่ยั่งยืน หลักการ องค์ประกอบ เป้าหมายของการพัฒนา การพัฒนาที่ยั่งยืนขององค์การ สหประชาชาติ ความหมาย ยุทธศาสตร์ และตัวชี้วัดการพัฒนาที่ยั่งยืนขององค์การสหประชาชาติ ใน การพัฒนาที่ยั่งยืน เริ่มมาจากการพัฒนาคน ซึ่งเป็นแกนกลางของระบบการพัฒนา ให้เป็นการพัฒนา ที่ยั่งยืน จะเกิดขึ้นเมื่อระบบความสัมพันธ์ขององค์ประกอบ ๔ ดำเนินไปด้วยกัน เป็นปัจจัยเกื้อกูลแก่ กันและกัน องค์ประกอบ ๔ ได้แก่ ๑) มนุษย์ ๒) สังคม ๓) ธรรมชาติ ๔) เทคโนโลยี ทรัพยากรมนุษย์ เป็นปัจจัยในการพัฒนาเศรษฐกิจและสังคม ทรัพยากรมนุษย์ที่มีสุขภาพดี ขยันอดทน รับผิดชอบ มี ความรู้ความสามารถ เชี่ยวชาญ พร้อมทั้งจะเป็นกำลังในระบบเศรษฐกิจและสังคม ที่จะเกื้อหนุน นำไปสู่การพัฒนาที่ยั่งยืน ระบบต่างๆทางสังคม จำแนกย่อยเป็น ระบบเศรษฐกิจ ระบบการเมือง ระบบการบริหารกิจการต่างๆ เพื่อให้กระบวนการนั้นมีประสิทธิภาพ ในการนำไปสู่ความสำเร็จ ระบบ

เหล่านี้ต้องสอดคล้องกลมกลืนเป็นอันหนึ่งอันเดียวกัน ระบบเหล่านี้ตั้งอยู่บนพื้นฐานของทฤษฎีที่แบ่งแยกแตกต่างกัน ผลสำเร็จที่เกิดจากระบบต่างๆทางสังคม เป็นเหตุปัจจัยที่เกื้อหนุนให้มนุษย์สามารถพัฒนาตนเข้าถึงชีวิตที่ดีงาม มีอิสรภาพ และสันติสุขที่แท้จริง จุดเน้นอยู่ที่มาตรการทางสังคมที่เน้นการเกื้อกูล ไม่เบียดเบียนกัน เป็นสังคมแห่งการแบ่งปัน พร้อมกันนั้น สังคมที่มีมาตรการป้องกันไม่เบียดเบียนทำลายธรรมชาติแวดล้อม และมีมาตรการส่งเสริม เกื้อกูลธรรมชาติ^{๕๖}

๒.๔.๑ การมีสุขภาพและความเป็นอยู่ที่ดี (Good Health and Well-being)

แผนเพื่อความเป็นอยู่ที่ดีของชีวิตเป็นแผนการปฏิบัติที่มีจุดมุ่งหมายคือ เพื่อให้ได้มาซึ่งความเป็นอยู่ที่ดีส่วนบุคคล ความเป็นอยู่ที่ดีส่วนบุคคลแสดงนัยถึงสภาวะสุขภาพในหลากหลายมิติ และความพึงพอใจ ความพึงพอใจส่วนบุคคลมีหลากหลายมิติด้วยกัน และในแต่ละมิติก็จะต้องได้รับการดูแล พัฒนา และรักษาเพื่อความเป็นอยู่ที่ดีโดยรวมที่เหมาะสมที่สุด แผนความเป็นอยู่ที่ดีของชีวิตควรหลอมรวมหลากหลายมิติของความเป็นอยู่ที่ดีเข้าด้วยกัน ทั้งด้านร่างกาย จิตใจ จิตวิญญาณ อารมณ์ สติปัญญา สังคม การงาน การเงิน และสิ่งแวดล้อม

๑) ประเมินความเป็นอยู่ที่ดีด้านร่างกายในปัจจุบัน ความเป็นอยู่ที่ดีด้านร่างกายรวมถึงโภชนาการและความสมบูรณ์แข็งแรงของร่างกาย นอกจากนี้ความเป็นอยู่ที่ดีด้านร่างกายยังรวมถึงความเป็นอยู่ที่ดีด้านสุขภาพด้วย ความเป็นอยู่ที่ดีในแบบที่ส่งเสริมสุขภาพได้แก่ การดูแลสุขภาพเช่น การไปตรวจร่างกายเป็นประจำและการใช้หลักสุขภาพเชิงป้องกัน นอกจากนี้ยังรวมถึงการไม่สูบบุหรี่ ดื่มแอลกอฮอล์มากเกินไป และใช้ยาปลูกประสาท

๒) ประเมินระดับความเป็นอยู่ที่ดีด้านโภชนาการ. ความเป็นอยู่ที่ดีด้านโภชนาการนั้นเกี่ยวกับว่า ร่างกายของคุณได้รับการบำรุงและการดูแลเอาใจใส่มากน้อยแค่ไหน

๓) ประเมินระดับความเป็นอยู่ที่ดีด้านจิตใจ ความเป็นอยู่ที่ดีด้านจิตใจคือมาตรวัดว่าคุณรับมือกับสถานการณ์ที่ยากลำบากอย่างไร และคุณสร้างสมดุลทางอารมณ์ได้ดีแค่ไหน

๔) ประเมินระดับความเป็นอยู่ที่ดีด้านจิตวิญญาณ ความเป็นอยู่ที่ดีด้านจิตวิญญาณไม่ได้เกี่ยวกับศาสนาหรือศรัทธาส่วนบุคคล แต่เกี่ยวกับการรับรู้ความหมายของชีวิตและตำแหน่งของตัวเองในชีวิตอย่างไร

๕) ประเมินระดับความเป็นอยู่ที่ดีด้านอารมณ์และความสัมพันธ์ ความเป็นอยู่ที่ดีด้านอารมณ์และความสัมพันธ์เกี่ยวข้องกับว่าตระหนัก ยอมรับ และสามารถรับมือกับความรู้สึกของตัวเอง และความรู้สึกของคนรอบข้างได้ดีแค่ไหน การมีความเป็นอยู่ที่ดีด้านอารมณ์และความสัมพันธ์ทำให้รู้สึกเข้มแข็งและมีแรงใจมากยิ่งขึ้น ในทางตรงกันข้าม การขาดความเป็นอยู่ที่ดีด้านอารมณ์อาจดูดพลั้งและความสุขได้ พิจารณาความสัมพันธ์ ระดับความภาคภูมิใจในตนเอง และทัศนคติที่มีต่อชีวิตใน

^{๕๖} องค์การสหประชาชาติประจำประเทศไทย, เป้าหมายการพัฒนาที่ยั่งยืน, [ออนไลน์], แหล่งที่มา : <http://siam.edu> [๕ มีนาคม ๒๕๖๓].

ปัจจุบัน มีส่วนไหนที่อยากจะปรับปรุงหรือเปล่า มีความสุขหรือเปล่า คุณรู้สึกว่าคุณสัมพันธ์หรืออารมณ์กับคุณอยู่ไหม

๖) ความเป็นอยู่ที่ดีด้านจิตวิญญาณหมายถึง การที่คุณสามารถหาความหมาย ความหวัง ความอบอุ่นใจ และความสงบภายในชีวิตของคุณไม่ว่าจะผ่านงาน ธรรมชาติ ศิลปะ ดนตรี ครอบครัว หรืองานอาสาสมัคร พิจารณาระดับความเป็นอยู่ที่ดีด้านจิตวิญญาณในปัจจุบัน รู้สึกเติมเต็มในชีวิตอย่างไร ชาติความรู้สึกถึงเป้าหมายหรือสมรรถภาพหรือไม่

๗) ประเมินระดับความเป็นอยู่ที่ดีด้านสติปัญญา ความเป็นอยู่ที่ดีด้านสติปัญญาหมายถึง ปริมาณข้อมูลและความรู้ที่รับเข้ามา และปริมาณการคิดสร้างสรรค์ วิเคราะห์ และแยกแยะที่ส่งออกไป การเรียนรู้ การแก้ปัญหา และความกระตือรือร้นในจิตใจคือด้านสำคัญของความเป็นอยู่ที่ดีด้านสติปัญญา พิจารณาระดับความเป็นอยู่ที่ดีด้านสติปัญญา รู้สึกว่าชีวิตกระตุ้นให้ใช้สติปัญญาหรือเปล่า หรือว่าเบื่อ มีวิธีการแสดงความรู้สึกอย่างสร้างสรรค์เพียงพอหรือไม่^{๕๗} ใช้การวิเคราะห์และแยกแยะบ่อยแค่ไหน

(๑) ประเมินระดับความเป็นอยู่ที่ดีด้านสังคม ความเป็นอยู่ที่ดีด้านสังคมเกี่ยวข้องกับว่ามองเห็นตัวตนบนโลกใบนี้และในสังคมอย่างไร และปรับตัวให้เข้ากับบทบาทในสังคมได้ดีแค่ไหน พิจารณาระดับความเป็นอยู่ที่ดีด้านสังคม รู้สึกมั่นคงและมั่นใจในบทบาททางสังคมหรือไม่คุณสามารถรับบทบาททางสังคมที่ใหม่และแตกต่างไปจากเดิมได้อย่างง่ายดายหรือเปล่า

(๒) ประเมินระดับความเป็นอยู่ที่ดีด้านการงาน ความเป็นอยู่ที่ดีส่วนบุคคลในด้านนี้เน้นความสำคัญของการมีทัศนคติที่ดีต่อการทำงาน รวมถึงการมีเส้นทางอาชีพที่คุ้มค่าและเติมเต็มด้วย พิจารณาระดับความเป็นอยู่ที่ดีด้านการงาน รู้สึกผูกพันกับการงานและอาชีพหรือไม่รู้สึกว่ามีคนเห็นคุณค่าในงานหรือไม่ งานทำให้รู้สึกเติมเต็มหรือไม่ พึงพอใจกับเส้นทางอาชีพของตนเองหรือไม่

(๓) ประเมินระดับความเป็นอยู่ที่ดีด้านการเงิน ความเป็นอยู่ที่ดีด้านการเงินเกี่ยวข้องกับความรู้สึกของตนเองที่มีต่อความมั่นคงและสุขภาพทางการเงิน พิจารณาระดับความเป็นอยู่ที่ดีด้านการเงิน มีรายได้เพียงพอกับรายจ่ายหรือไม่ รู้สึกมั่นคงทางการเงินในอนาคตหรือไม่มีการกำหนดและใช้จ่ายตามงบประมาณที่ตั้งไว้หรือไม่

(๔) ประเมินระดับความเป็นอยู่ที่ดีด้านสิ่งแวดล้อม ความเป็นอยู่ที่ดีด้านนี้เกี่ยวข้องกับระดับจิตสำนึกในเรื่องสิ่งแวดล้อม ความเป็นอยู่ที่ดีเกี่ยวกับความเป็นอยู่ที่ดีของสิ่งแวดล้อมรอบตัว พิจารณาระดับความเป็นอยู่ที่ดีด้านสิ่งแวดล้อม ได้สูดอากาศที่สดชื่น ดื่มน้ำสะอาด และได้รับแสงแดด

^{๕๗} สุทธิชัย โล่ห์นารายณ์, สุพจน์ ทรายแก้ว และสาธิต วงศ์อนันต์, “ยุทธศาสตร์การท่องเที่ยวเชิงบูรณาการของจังหวัดบุรีรัมย์”, วารสารการวิจัยและพัฒนา วไลยอลงกรณ์ในพระบรมราชูปถัมภ์, ปีที่ ๑๓ ฉบับที่ ๓ (กันยายน-ธันวาคม ๒๕๖๑) : ๓๒๑-๓๓๑.

เพียงพอ ได้ใช้เวลาเต็มตัวไปกับสิ่งแวดล้อมรอบข้างหรือไม่ มีมาตรการในการรักษาพลังงานและ
บริโภคอย่างรู้คุณค่าหรือไม่

การตั้งเป้าหมายด้านความเป็นอยู่ที่ดี

๑) ตั้งเป้าหมายเพื่อความเป็นอยู่ที่ดีด้านร่างกาย. หลังจากประเมินแต่ละมิติของความ
เป็นอยู่ที่ดีส่วนบุคคลแล้ว ก็ได้เวลาตั้งเป้าหมาย เป้าหมายเริ่มแรกควรเป็นเป้าหมายง่ายๆ และทำได้
จริง เพราะคงไม่ยากกว่าการระดมทุนกับเป้าหมายยากๆ ในทันที การไปที่ศูนย์ออกกำลังกายท้องถิ่น
และสอบถามเกี่ยวกับการประเมินร่างกายก็เป็นความคิดที่ดีเช่นเดียวกัน ปรีกษาแพทย์ก่อนเริ่มปฏิบัติ
ตามแผนเพื่อความเป็นอยู่ที่ดีด้านร่างกายถ้าน้ำหนักเกินหรือมีประวัติปัญหาสุขภาพเริ่มจากการเดินให้
บ่อยขึ้น จอดรถไว้ให้ไกลจากทางเข้ากว่าเดิมและเดินให้มากขึ้น ใช้บันไดแทนการใช้ลิฟต์หรือบันได
เลื่อน เดินรอบๆ ละแวกบ้านหรือพาสุนัขออกไปเดินเล่น พูดคุยกับแพทย์ถ้าน้ำหนักเกินหรือมีประวัติ
สุขภาพที่สำคัญอย่างโรคหัวใจ โรกระบบทางเดินหายใจ ข้ออักเสบ หรือปัญหาสุขภาพร้ายแรงอื่นๆ
แพทย์สามารถช่วยตั้งเป้าหมายที่ปลอดภัยและสมเหตุสมผลได้ กิจกรรมทางกายที่คุณเลือกจะต้อง
เป็นสิ่งที่ชอบทำและไม่ใช่สิ่งที่คนอื่นบอกให้ทำ ถ้าชอบทำกิจกรรมนั้นก็มีแนวโน้มจะทำมันได้ตลอด
มากกว่า พยายามทำกิจกรรมที่ต้องออกแรงมากขึ้น ถ้ากิจกรรมทางกายในช่วง ๕ ปีที่ผ่านมา มี
กิจกรรมที่ออกแรงน้อยถึงปานกลาง ก็อาจจะไม่พร้อมสำหรับไตรกีฬาสักเท่าไร เริ่มจากกิจกรรมช้าๆ
และเบาๆ ก่อน จากนั้นค่อยเพิ่มระดับการออกแรงเมื่อรู้สึกทำได้และพร้อม อดทนและลองกิจกรรมที่
มีแรงกระแทกต่ำอย่างโยคะ โยเกิร์ต หรือซิงก์ก่อน การออกกำลังกาย และจิตวิญญาณ ที่เก่าแก่เหล่านี้
ทำให้สุขภาพดีขึ้น ลดความเครียด ลดความเจ็บปวด เพิ่มความแข็งแรงและสมดุล

๒) ตั้งเป้าหมายเพื่อความเป็นอยู่ที่ดีด้านโภชนาการ ทามกลางแผนการรับประทานอาหาร
และคำแนะนำที่ขัดแย้งกันเอง คุณจะรู้ได้อย่างไรว่าการรับประทานอาหารแบบไหนดีที่สุด เริ่มจากกฎ
ที่ค่อนข้างง่ายก่อน ลองพูดคุยกับนักโภชนาการที่สามารถช่วยให้ตนเองกำหนดโภชนาการที่เหมาะสม
และร่างกายของตนเองมากที่สุด รับประทานอาหารที่มีรูปแบบใกล้เคียงกับธรรมชาติมากที่สุดเท่าที่
จะเป็นไปได้ พยายามจำกัดปริมาณอาหารแปรรูปและอาหารสำเร็จรูปและให้ทำอาหารเองตั้งแต่ต้น
ใช้หม้อไฟฟ้าหรือยึดอาหารพื้นฐานอย่างข้าว ถั่ว และผักเป็นหลักถ้าไม่ค่อยมีเวลาอาจจะลองเตรียม
อาหารไว้ล่วงหน้า ๑ สัปดาห์และเก็บไว้ในช่องฟรีซจนกว่าจะพร้อมรับประทานก็ได้ จำกัดการบริโภค
เนื้อแดง เพิ่มปริมาณการรับประทานปลา และสัตว์ปีกที่ไม่มีหนังเพิ่มปริมาณการบริโภคผักและผลไม้
ควรรับประทานผักมากกว่าผลไม้เพราะผลไม้มีน้ำตาล เพิ่มปริมาณการดื่มน้ำสังเกตอาการแพ้อาหาร
ให้ดี ถ้าสงสัยว่าแพ้อาหารอย่างใดอย่างหนึ่ง ให้งดรับประทานอาหารนั้นอย่างน้อย ๒ สัปดาห์ อาหาร
ที่อาจทำให้เกิดอาการแพ้ได้แก่ ให้เวลาตัวเอง ๓๐ วันสำหรับแผนการรับประทานอาหารใหม่เพื่อสร้าง
นิสัยและเพื่อให้สามารถประเมินผลกระทบได้อย่างสมบูรณ์ เมื่อเริ่มการเปลี่ยนแปลงในครั้งแรก
ร่างกายอาจจะผ่านช่วงเปลี่ยนผ่าน เปลี่ยนแปลงในระยะยาว การอุทิศตัวเองให้กับการวางแผนตลอด

ช่วงระยะเวลาอาจมีพลังมาก แต่ก็ยังเป็นขั้นตอนที่ยากเช่นเดียวกัน เพราะฉะนั้นการอยู่รอบกลุ่มคนที่มี ความรู้และสนับสนุนก็อาจช่วยได้

๓) ตั้งเป้าหมายเพื่อความเป็นอยู่ที่ดีด้านจิตใจ ความเป็นอยู่ที่ดีด้านจิตใจต้องอาศัยความ พยายาม แต่ถึงจะทราบจากโรคซึมเศร้า ความวิตกกังวล หรือป่วยทางจิตอื่นๆ ก็สามารถพัฒนา ความเป็นอยู่ที่ดีด้านจิตใจได้ด้วยการลงมือปฏิบัติอย่างถูกต้อง ลองวิธีต่อไปนี้เพื่อลดอาการซึมเศร้า ความวิตกกังวล และความเครียด แบ่งเวลาสำหรับการผ่อนคลายง่ายๆ ในแต่ละวัน ออกไปเดินเล่น เมื่อรู้สึกทุกข์ใจ แบ่งเวลาทำกิจกรรมผ่อนคลายที่ชอบ เช่น อ่านหนังสือ ทำสวน ดูหนัง เป็นต้น ฝึก และใช้เทคนิคการหายใจลึกๆ เช่น หายใจโดยการขยายช่องท้องแทนหน้าอก เทคนิคนี้ทำให้กะบังลม ที่เป็นกล้ามเนื้อแบนใต้ปอดหดตัวลงโดยการขยายกล้ามเนื้อช่องท้อง หายใจลึกๆ ๑๐๐ ครั้งทุกวัน

๔) ตั้งเป้าหมายเพื่อความเป็นอยู่ที่ดีด้านจิตวิญญาณ คุณสามารถใช้หลากหลายเทคนิค เพื่อความเป็นอยู่ที่ดีด้านจิตใจสำหรับความเป็นอยู่ที่ดีด้านจิตวิญญาณได้ เช่น ฝึกและใช้เทคนิคการ หายใจลึกๆ เช่น หายใจโดยการขยายช่องท้องแทนหน้าอก เทคนิคนี้จะทำให้กะบังลมขยับที่เป็น กล้ามเนื้อแบนใต้ปอดหดตัวลงโดยการขยายกล้ามเนื้อช่องท้อง หายใจลึกๆ ๑๐๐ ครั้งทุกวัน ฝึกสมาธิ เป็นเวลาสั้นๆ ๒ - ๓ วันต่อสัปดาห์ เมื่อคุณเริ่มคุ้นเคยมากขึ้นแล้ว ค่อยๆ เพิ่มปริมาณการฝึกสมาธิ เตือนตัวเองว่าให้ใจเย็นๆ และ “อยู่กับปัจจุบัน”^{๕๘}

กำหนดและปฏิบัติตามแผนเพื่อความเป็นอยู่ที่ดี

๑) ระบุส่วนที่ต้องปรับปรุง ชื่อสัจย์กับตัวเองว่ารู้สึกพึงพอใจกับแต่ละด้านของความเป็น อยู่ที่ดีมากน้อยแค่ไหน วิธีนี้จะทำให้สร้างแผนเพื่อความเป็นอยู่ที่ดีที่สอดคล้องกับความต้องการ ของตนเองได้ จัดลำดับแต่ละด้านของชีวิตจาก ๑ - ๑๐ ลำดับที่ ๑ คือลำดับที่แย่ที่สุด และลำดับที่ ๑๐ คือลำดับที่ดีที่สุด วิธีนี้จะทำให้กำหนดได้ว่าด้านไหนที่ต้องได้รับการเอาใจใส่มากที่สุด

๒) ตั้งเป้าหมาย. เมื่อระบุส่วนใดส่วนหนึ่งหรือหลายส่วนที่รู้สึกจะต้องปรับปรุงได้แล้ว ให้ เริ่มตั้งเป้าหมาย เขียนเป้าหมายที่อยากทำให้สำเร็จในแต่ละด้านอย่างเจาะจง ตั้งเป้าหมายที่สามารถ ทำให้สำเร็จได้ในระยะสั้นและทำให้มุ่งหน้าไปยังเป้าหมายระยะยาวที่ใหญ่มากขึ้นเรื่อยๆ นอกจากนี้ เป้าหมายระยะยาวยังต้องสมเหตุสมผลและทำได้จริงด้วย เช่น ถ้าอายุ ๒๕ ปี เป้าหมายระยะยาวที่ สมเหตุสมผลอาจจะเป็นความมั่นคงทางการเงินเมื่อคุณเกษียณตอนอายุ ๖๐ ปี ส่วนเป้าหมายระยะ ยาวที่ไม่สมเหตุสมผลก็คือการเป็นมหาเศรษฐีให้ได้ก่อนอายุ ๓๐ ปี อดทนกับตัวเอง การเปลี่ยนแปลง ตัวเองครั้งยิ่งใหญ่ไม่เกิดขึ้นในชั่วข้ามคืนและมักจะไม่ใช่เรื่องง่ายเท่าไรหรอก แต่ก็ยังเป็นสิ่งที่ทำได้ เพราะฉะนั้นอย่าหมดกำลังใจถ้าดูเหมือนว่าการเปลี่ยนแปลงจะไม่ได้เกิดขึ้นในทันที

^{๕๘} Jake Behrens, การวางแผนสุขภาพชีวิตและความเป็นอยู่ที่ดี, [ออนไลน์], แหล่งที่มา : <http://familydoctor.org/familydoctor/en/prevention-wellness/emotional-wellbeing/mentalhealth/spirituality-and-health.htm> [๕ มีนาคม ๒๕๖๓].

๓) ติดตามความก้าวหน้า. เขียนแผนภูมิหรือบันทึกที่สามารถวางโครงร่างแต่ละส่วนของแผนความเป็นอยู่ที่ดีส่วนบุคคลและเป้าหมายในแต่ละด้านได้ ประเมินตนเองอยู่เสมอ รู้สึกมีความสุขมากขึ้นและพอใจมากขึ้นไหม มีพลังงานมากขึ้นและมีช่วงเวลาที่น่าสนุกหรือเต็มไปด้วยเสียงหัวเราะมากขึ้นหรือเปล่า ความสัมพันธ์ของคุณมีความสุขมากขึ้นไหมจากนั้นให้แบ่งเวลาในปฏิทินเพื่อกำหนดวันที่คุณจะติดตามความก้าวหน้าด้านความเป็นอยู่ที่ดีของตัวเอง ทำเครื่องหมายวันและจุดตรวจสอบสำคัญเอาไว้เพื่อที่จะได้เห็นความก้าวหน้าของตัวเอง เริ่มจากการกำหนดบรรทัดฐานของความเป็นอยู่ที่ดีด้านใดด้านหนึ่งขึ้นมาก่อน เขียนลงไป จากนั้นย้อนกลับมาดูอีกครั้งหลังผ่านไป ๑ หรือ ๒ เดือน การได้เห็นผลกระทบเชิงบวกของสิ่งที่ทำสำเร็จแล้วอาจเป็นเชื้อเพลิงแรงบันดาลใจที่ดีที่สุด

๔) อัปเดตแผนความเป็นอยู่ที่ดีของตนเอง ขณะที่พัฒนาความเป็นอยู่ที่ดีส่วนบุคคลให้ดียิ่งๆ ขึ้นไป อาจพบว่าเป้าหมายบางอย่างใช้เวลามากหรือน้อยกว่าที่คาดไว้ หรืออาจพบว่าเป้าหมายบางอย่างก็ไม่ได้อยู่ในขอบเขตของสิ่งที่อยากทำให้สำเร็จอีกต่อไป เพราะฉะนั้นกำหนดเวลาที่จะตรวจตราความก้าวหน้าและประเมินความต้องการของตัวเองใหม่ทุก ๖ เดือนหรือช่วงเวลาใกล้เคียงกัน วิธีนี้จะทำให้แผนความเป็นอยู่ที่ดีสอดคล้องกับการเติบโตและความก้าวหน้าส่วนบุคคลของตนเอง กระบวนการทำตามแผนเพื่อความเป็นอยู่ที่ดีส่วนบุคคลนั้นไม่มี ความต้องการ เป้าหมาย สิ่งแวดล้อม และความสัมพันธ์อาจจะเปลี่ยนแปลงไปหมด ถึงเวลานั้นก็อาจจะตัดสินใจว่าจะเปลี่ยนแปลงเป้าหมายของตนเองตามการเปลี่ยนแปลงอย่างไร แม้ว่าสถานการณ์บางอย่างในชีวิตอาจเปลี่ยนแปลงไป แต่ถ้าให้ความสำคัญกับเป้าหมายเหล่านี้ก่อนสิ่งอื่นใด ก็จะไปถึงระดับการควบคุมความเปลี่ยนแปลงที่มีผลกระทบกับตนเองได้มากขึ้น เช่น สมมุติว่าตั้งเป้าที่จะลดน้ำหนักให้ได้ ๕ กิโลกรัมภายใน ๖ เดือน เมื่อครบกำหนดให้คุณประเมินเป้าหมายนั้นอีกครั้ง ตนเองมีความสุขกับน้ำหนักในปัจจุบันไหม อยากจะลดน้ำหนักเพิ่มหรือเปล่า ถ้ามีความสุขกับน้ำหนักของตนเอง เป้าหมายใหม่ก็อาจจะเป็นการรักษาน้ำหนักให้คงที่ ถ้าอยากลดน้ำหนักเพิ่ม เป้าหมายใหม่ก็อาจจะเป็นการลดน้ำหนักให้ได้อีก ๑๐ กิโลกรัมภายในอีก ๖ เดือนขอแรงสนับสนุน การได้รับแรงสนับสนุนจากคนอื่นอาจเป็นสิ่งสำคัญต่อการรักษาแรงขับเคลื่อนและแรงบันดาลใจ คนที่สนับสนุนทำให้คุณรู้สึกว่าต้องรับผิดชอบต่อเป้าหมายของตัวเอง ให้กำลังใจยามที่ต้องการ และอาจจะถึงขั้นทำในสิ่งที่กำลังพยายามทำอยู่ไปพร้อมๆ เลยกก็ได้ ถ้าจำเป็นให้ขอความช่วยเหลือและคำแนะนำจากมืออาชีพ เช่น อยากจะปรับปรุงแผนการรับประทานอาหารและโภชนาการเพื่อให้มีความเป็นอยู่ที่ดีด้านร่างกายและจิตใจ ก็อาจจะต้องปรึกษานักโภชนาการ ถ้ามองหาความมั่นคงทางการเงิน ให้พูดคุยกับที่ปรึกษาด้านการเงิน เข้าร่วมกลุ่มช่วยเหลือที่ให้การสนับสนุนในด้านที่ต้องการการสนับสนุนสร้าง “ระบบบัดดี้” กับเพื่อนสามี่ ภรรยา หรือญาติในหลายๆ ด้านของแผนเพื่อความเป็นอยู่ที่ดี เช่น ถ้ากำลังสร้างแผนเพื่อความ

เป็นอยู่ที่ดีด้านการเงิน การให้สามี ภรรยามาร่วมด้วยนั้นเป็นขั้นตอนสำคัญของการเข้าใกล้ความเป็นอยู่ที่ดีด้านความสัมพันธ์และอารมณ์มากขึ้นไปพร้อมๆ กัน^{๕๙}

ตารางที่ ๒.๑๗ แสดงแนวคิดเกี่ยวกับการมีสุขภาพและความเป็นอยู่ที่ดี

นักวิชาการ	แนวคิดหลัก
องค์การสหประชาชาติ ประจำประเทศ	การพัฒนาที่ยั่งยืนขององค์การสหประชาชาติ หมายถึง ยุทธศาสตร์และตัวชี้วัด เป้าหมายการพัฒนาที่ยั่งยืน เริ่มจากการพัฒนาคน ซึ่งเป็นแกนกลางของระบบการพัฒนา ให้เป็นการพัฒนาที่ยั่งยืน จะเกิดขึ้นเมื่อระบบความสัมพันธ์ขององค์ประกอบ ๔ ดำเนินไปด้วยกัน เป็นปัจจัยเกื้อกูลแก่กันและกัน องค์ประกอบ ๔ ได้แก่ ๑) มนุษย์ ๒) สังคม ๓) ธรรมชาติ ๔) เทคโนโลยี
สุทธิชัย โล่ห์นารายณ์, สุพจน์ ทรายแก้ว และ สาธิต วงศ์อนันต์	การประเมินความเป็นอยู่ที่ดีของชีวิต หลอมรวมหลากหลายมิติของความเป็นอยู่ที่ดีเข้าด้วยกัน ทั้งด้านร่างกาย จิตใจ จิตวิญญาณ อารมณ์สติปัญญา สังคม การงาน การเงิน และสิ่งแวดล้อม ๑) ประเมินความเป็นอยู่ที่ดีด้านร่างกายในปัจจุบัน ๒) ประเมินระดับความเป็นอยู่ที่ดีด้านโภชนาการ. ๓) ประเมินระดับความเป็นอยู่ที่ดีด้านจิตใจ ๔) ประเมินระดับความเป็นอยู่ที่ดีด้านจิตวิญญาณ ๕) ประเมินระดับความเป็นอยู่ที่ดีด้านอารมณ์และความสัมพันธ์ ๖) ความเป็นอยู่ที่ดีด้านจิตวิญญาณ ๗) ประเมินระดับความเป็นอยู่ที่ดีด้านสติปัญญา
Jake Behrens	การวางแผนสุขภาพชีวิตและความเป็นอยู่ที่ดี ๑) ประเมินระดับความเป็นอยู่ที่ดีด้านสังคม ปรับตัวให้เข้ากับบทบาทในสังคมได้ดีแค่ไหน พิจารณาระดับความเป็นอยู่ที่ดีด้านสังคม รู้สึกมั่นคงและมั่นใจในบทบาททางสังคม ๒) ประเมินระดับความเป็นอยู่ที่ดีด้านการงาน ความเป็นอยู่ที่ดีส่วนบุคคลในด้านนี้เน้นความสำคัญของการมีทัศนคติที่ดีต่อการทำงาน รวมถึงการมีเส้นทางอาชีพที่คุ้มค่าและเต็มเต็มด้วย

^{๕๙} Jake Behrens, การวางแผนเพื่อความเป็นอยู่ที่ดีของชีวิต, [ออนไลน์], แหล่งที่มา : <http://familydoctor.org/familydoctor/en/prevention-wellness/emotional-wellbeing/mentalhealth/spirituality-and-health.htm> [๕ มีนาคม ๒๕๖๓].

ตารางที่ ๒.๑๗ แสดงแนวคิดเกี่ยวกับการมีสุขภาพและความเป็นอยู่ที่ดี (ต่อ)

นักวิชาการ	แนวคิดหลัก
	<p>พึงพอใจกับเส้นทางอาชีพของตนเองหรือไม่</p> <p>๓) ประเมินระดับความเป็นอยู่ที่ดีด้านการเงิน เกี่ยวข้องกับความรูสึกของตนเองที่มีต่อความมั่นคง มีรายได้เพียงพอกับรายจ่ายหรือไม่ รู้สึกมั่นคงทางการเงินในอนาคตหรือไม่</p> <p>๔) ประเมินระดับความเป็นอยู่ที่ดีด้านสิ่งแวดล้อม เกี่ยวข้องกับระดับจิตสำนึกในเรื่องสิ่งแวดล้อม ความเป็นอยู่ที่ดีเกี่ยวพันกับความเป็นอยู่ที่ดีของสิ่งแวดล้อมรอบตัว ได้สูดอากาศที่สดชื่น ดื่มน้ำสะอาด และได้รับแสงแดดเพียงพอ ได้ใช้เวลาที่มีค่าไปกับสิ่งแวดล้อมรอบข้างหรือไม่ มีมาตรการในการรักษาพลังงาน และบริโภคอย่างรู้คุณค่าหรือไม่</p>

๒.๔.๒ แนวคิดเกี่ยวกับการพัฒนาที่ยั่งยืน

ความร่วมมือเพื่อการพัฒนาที่ยั่งยืน ผู้นำจากประเทศสมาชิกองค์การสหประชาชาติจำนวน ๑๙๓ ประเทศ ได้ลงมติรับรอง เป้าหมายการพัฒนาที่ยั่งยืน Sustainable Development Goals (SDGs) ในการประชุมสมัชชาใหญ่แห่งสหประชาชาติ (United Nations General Assembly - UNGA) เป็นทิศทางการพัฒนาตั้งแต่ปี ๒๕๕๘ - ๒๕๗๓ ประกอบด้วย ๑๗ เป้าหมายได้แก่ รายได้น้อย หลายคนยังขาดการเข้าถึงอาหาร น้ำดื่มที่สะอาด และสุขอนามัยที่เพียงพอ SDGs มีเป้าหมายที่จะขจัดความยากจนทุกรูปแบบ ซึ่งเป้าหมายดังกล่าวเกี่ยวข้องกับการกำหนดกลุ่มเป้าหมายที่อาศัยอยู่ในสถานการณ์ที่มีความเสี่ยงต่อการเข้าถึงทรัพยากรและการบริการขั้นพื้นฐาน ๑) ภายในปี ๒๕๗๓ ขจัดความยากจนขั้นรุนแรงทั้งหมด ซึ่งในปัจจุบันวัดจากคนที่มีความยากจนรายวันต่ำกว่า^{๖๐}

^{๖๐} วิกิพีเดีย, เป้าหมายการพัฒนาที่ยั่งยืน, [ออนไลน์], แหล่งที่มา : <https://sustainabledevelopment.un.org> [๕ มีนาคม ๒๕๖๓].



แผนภาพที่ ๒.๑๑ แสดงเป้าหมายการพัฒนาที่ยั่งยืน (Sustainable Development Goals - SDGs)^{๖๑}

เป้าหมายที่ ๑ ขจัดความยากจน (No Poverty) ไม่ว่าจะอยู่ในรูปแบบใด ในทั่วโลก ๑) ผู้คนมากกว่า ๘๐๐ ล้านคนยังมี ๑.๒๕ ดอลลาร์ ต่อวัน ๒) ภายในปี ๒๕๗๓ ลดสัดส่วนชาย หญิง และ เด็ก ในทุกช่วงวัยที่อยู่ภายใต้ความยากจนในทุกมิติตามนิยามของแต่ละประเทศให้ลดลงอย่างน้อย ครึ่งหนึ่ง ๓) ดำเนินการให้เป็นผลตามระบบและมาตรการคุ้มครองทางสังคมที่เหมาะสมของแต่ละ ประเทศ และให้ครอบคลุมถึงกลุ่มที่ยากจนและเปราะบางภายในปี ๒๕๗๓ ๔) ภายในปี ๒๕๗๓ สร้าง หลักประกันว่าชายและหญิงทุกคน โดยเฉพาะที่ยากจนและเปราะบาง มีสิทธิเท่าเทียมกันในทรัพยากร ทางเศรษฐกิจ รวมถึงการเข้าถึงบริการขั้นพื้นฐาน การเป็นเจ้าของและควบคุมเหนือที่ดินและอสังหา ในรูปแบบอื่น มรดก ทรัพยากรธรรมชาติ เทคโนโลยีใหม่ที่เหมาะสม และบริการทางการเงิน ซึ่ง

^{๖๑} องค์การสหประชาชาติประจำประเทศไทย, เป้าหมายการพัฒนาที่ยั่งยืน, [ออนไลน์], แหล่งที่มา : <http://saim.edu> [๕ มีนาคม ๒๕๖๓].

รวมถึงระบบการเงินระดับฐานราก ๕) ภายในปี ๒๕๗๓ สร้างภูมิคุ้มกัน และลดการเปิดรับและความเปราะบางต่อเหตุรุนแรงที่เกี่ยวข้องกับภูมิอากาศ และภัยพิบัติทางเศรษฐกิจ สังคมและสิ่งแวดล้อม ให้กับผู้ที่ยากจนและอยู่ในสถานการณ์เปราะบาง

เป้าหมายที่ ๒ ขจัดความหิวโหย (Zero Hunger) บรรลุเป้าความมั่นคงทางอาหารและโภชนาการที่ดีขึ้น และส่งเสริมเกษตรกรรมยั่งยืน การเจริญเติบโตทางเศรษฐกิจอย่างรวดเร็ว และผลผลิตทางเกษตรที่เพิ่มขึ้น ทำให้สัดส่วนของประชากรที่ขาดแคลนอาหารลดลง เป้าหมายSDGs มุ่งขจัดความหิวโหย ให้เด็กและผู้ด้อยโอกาสจำนวนมากเข้าถึงอาหารที่เพียงพอ และมีคุณค่าทางโภชนาการตลอดทั้งปี ปรับปรุงชีวิตความเป็นอยู่ และส่งเสริมกำลังผลิตของเกษตรกรรมขนาดเล็ก ช่วยให้เข้าถึงแหล่งที่ทำกิน เทคโนโลยี และการตลาดอย่างเท่าเทียม ๑) ยุติความหิวโหยและสร้างหลักประกันให้ทุกคนโดยเฉพาะที่ยากจนและอยู่ในภาวะเปราะบางอันรวมถึงทารก ได้เข้าถึงอาหารที่ปลอดภัย มีโภชนาการ และเพียงพอตลอดทั้งปี ภายในปี ๒๕๗๓ ๒) ยุติภาวะทุพโภชนาการทุกรูปแบบและแก้ไขปัญหาค่าความต้องการสารอาหารของหญิงวัยรุ่น หญิงตั้งครรภ์และให้นมบุตร และผู้สูงอายุ ภายในปี ๒๕๗๓ รวมถึงบรรลุเป้าหมายที่ตกลงร่วมกันระหว่างประเทศว่าด้วยภาวะแคระแกร็นและผอมแห้งในเด็กอายุต่ำกว่า ๕ ปี ภายในปี ๒๕๖๘ ๓) เพิ่มผลิตภาพทางการเกษตรและรายได้ของผู้ผลิตอาหารรายเล็ก โดยเฉพาะผู้หญิง คนพื้นเมือง เกษตรกรแบบครอบครัว คนเลี้ยงปศุสัตว์ ชาวประมง ให้เพิ่มขึ้นเป็น ๒ เท่า โดยรวมถึงการเข้าถึงที่ดินและทรัพยากรและปัจจัยนำเข้าในการผลิต ความรู้ บริการทางการเงิน ตลาด และโอกาสสำหรับการเพิ่มมูลค่าและการจ้างงานนอกฟาร์ม อย่างปลอดภัยและเท่าเทียม ภายในปี ๒๕๗๓ ๔) สร้างหลักประกันว่าจะมีระบบการผลิตอาหารที่ยั่งยืนและดำเนินการตามแนวปฏิบัติทางการเกษตรที่มีภูมิคุ้มกันที่จะเพิ่มผลิตภาพและการผลิต ซึ่งจะช่วยรักษาระบบนิเวศ เสริมขีดความสามารถในการปรับตัวต่อการเปลี่ยนแปลงสภาพภูมิอากาศ ภาวะอากาศรุนแรง ภัยแล้ง อุทกภัย และภัยพิบัติอื่น ๆ และจะช่วยพัฒนาที่ดินและคุณภาพดินอย่างต่อเนื่อง ภายในปี ๒๕๗๓ ๕) คงความหลากหลายทางพันธุกรรมของเมล็ดพันธุ์ พืชที่ใช้เพาะปลูก สัตว์ในไร่นาและที่เลี้ยงตามบ้านเรือน และชนิดพันธุ์ตามธรรมชาติที่เกี่ยวข้องกับพืชและสัตว์เหล่านั้น รวมถึงให้มีธนาคารเมล็ดพันธุ์และพืชที่มีการจัดการที่ดีและมีความหลากหลาย ทั้งในระดับประเทศ ระดับภูมิภาค และระดับนานาชาติ และสร้างหลักประกันว่าจะมีการเข้าถึงและแบ่งปันผลประโยชน์ที่เกิดจากการใช้ทรัพยากรทางพันธุกรรมและองค์ความรู้ท้องถิ่นที่เกี่ยวข้องอย่างธรรมและเท่าเทียม ตามที่ตกลงกันระหว่างประเทศ ภายในปี ๒๕๗๓

เป้าหมายที่ ๓ สุขภาพที่ดี (Good Health and Well-being) ทำให้แน่ใจถึงการมีสุขภาพในการดำรงชีวิต และส่งเสริมความเป็นอยู่ที่ดีของทุกคนในทุกช่วงอายุ นับตั้งแต่การสร้างเป้าหมายการพัฒนาแห่งสหัสวรรษ ประสบความสำเร็จ ลดการเสียชีวิตของเด็ก ปรับปรุงสุขภาพของมารดา จากการต่อสู้กับเชื้อเอชไอวี เอดส์ มาลาเรีย และอื่นๆ ๑) ลดอัตราการตายของมารดาทั่วโลก

ให้ต่ำกว่า ๗๐ ต่อการเกิดมีชีพ ๑ แสนคน ภายในปี ๒๕๗๓ ๒) ยุติการตายที่ป้องกันได้ของทารกแรกเกิดและเด็กอายุต่ำกว่า ๕ ปี โดยทุกประเทศมุ่งลดอัตราการตายในทารกถึง ๑๒ ต่อการเกิดมีชีพพันคน และลดอัตราการตายในเด็กอายุต่ำกว่า ๕ ปี ลงให้ต่ำถึง ๒๕ ต่อการเกิดมีชีพพันคน ภายในปี ๒๕๗๓ ๓) ยุติการแพร่กระจายของเอดส์ วัณโรค มาลาเรีย และโรคเขตร้อนที่ถูกกละเลย และต่อสู้กับโรคตับอักเสบ โรคติดต่อทางน้ำ และโรคติดต่ออื่นๆ ภายในปี ๒๕๗๓ ๔) ลดการตายก่อนวัยอันควรจากโรคไม่ติดต่อให้ลดลงหนึ่งในสามผ่านทาง การป้องกันและการรักษาโรค และสนับสนุนสุขภาพจิตและความเป็นอยู่ที่ดี ภายในปี ๒๕๗๓ ๕) เสริมการป้องกันและการรักษาการใช้สารในทางที่ผิด ซึ่งรวมถึงการใช้ยาเสพติดในทางที่ผิดและการใช้แอลกอฮอล์ในทางอันตราย ๖) ลดจำนวนการตายและบาดเจ็บจากอุบัติเหตุทางถนนทั่วโลกครึ่งหนึ่ง ภายในปี ๒๕๖๓ ๗) สร้างหลักประกันว่ามีการเข้าถึงบริการ ข้อมูล การให้การศึกษาเกี่ยวกับอนามัยเจริญพันธุ์โดยถ้วนหน้า รวมถึงการวางแผนครอบครัว และการผสมผสานอนามัยเจริญพันธุ์ในยุทธศาสตร์และแผนงานระดับชาติ ภายในปี ๒๕๗๓ ๘) บรรลุการมีหลักประกันสุขภาพถ้วนหน้า รวมถึงการป้องกันความเสี่ยงทางการเงิน การเข้าถึงการบริการสาธารณสุขจำเป็นที่มีคุณภาพ และเข้าถึงยาและวัคซีนจำเป็นที่ปลอดภัย มีประสิทธิผล มีคุณภาพ และมีราคาที่สามารถซื้อหาได้ ๙) ลดจำนวนการตายและการป่วยจากสารเคมีอันตราย และจากการปนเปื้อนและมลพิษทางอากาศ น้ำ และดิน ให้ลดลงอย่างมาก ภายในปี ๒๕๗๓

เป้าหมายที่ ๔ การศึกษาที่มีคุณภาพ (Quality Education) ทำให้แน่ใจถึงการได้รับการศึกษาที่ได้คุณภาพอย่างเท่าเทียมและทั่วถึง และส่งเสริมโอกาสในการเรียนรู้ตลอดชีวิตแก่ทุกคน

๑) สร้างหลักประกันว่าเด็กชายและเด็กหญิงทุกคนสำเร็จการศึกษาระดับประถมศึกษาและมัธยมศึกษาที่มีคุณภาพ เท่าเทียม และไม่มีค่าใช้จ่าย นำไปสู่ผลลัพธ์ทางการเรียนที่มีประสิทธิผล ภายในปี ๒๕๗๓ ๒) สร้างหลักประกันว่าเด็กชายและเด็กหญิงทุกคนเข้าถึงการพัฒนา การดูแล และการจัดการศึกษาระดับก่อนประถมศึกษาสำหรับเด็กปฐมวัยที่มีคุณภาพ ภายในปี ๒๕๗๓ เพื่อให้เด็กเหล่านั้นมีความพร้อมสำหรับการศึกษาระดับประถมศึกษา ๓) ให้ชายและหญิงทุกคนเข้าถึงการศึกษาวิชาเทคนิค อาชีวศึกษา อุดมศึกษา รวมถึงมหาวิทยาลัย ที่มีราคาที่สามารถจ่ายได้และมีคุณภาพ ภายในปี ๒๕๗๓ ๔) เพิ่มจำนวนเยาวชนและผู้ใหญ่ที่มีทักษะที่จำเป็น รวมถึงทักษะทางเทคนิคและอาชีพสำหรับการจ้างงาน การมีงานที่ดี และการเป็นผู้ประกอบการ ภายในปี ๒๕๗๓ ๕) ขจัดความเหลื่อมล้ำทางเพศในการศึกษา และสร้างหลักประกันว่ากลุ่มที่เปราะบางซึ่งรวมถึงผู้พิการ ชนพื้นเมือง และเด็ก เข้าถึงการศึกษาและการฝึกอาชีพทุกระดับอย่างเท่าเทียม ภายในปี ๒๕๗๓ ๖) สร้างหลักประกันว่าเยาวชนทุกคนและผู้ใหญ่ในสัดส่วนสูง ทั้งชายและหญิง สามารถอ่านออกเขียนได้และคำนวณได้ ภายในปี ๒๕๗๓ ๗) สร้างหลักประกันว่าผู้เรียนทุกคนได้รับความรู้และทักษะที่จำเป็นสำหรับส่งเสริมการพัฒนาอย่างยั่งยืน รวมไปถึง การศึกษาสำหรับการพัฒนาอย่างยั่งยืนและการมีวิถีชีวิตที่ยั่งยืน สิทธิมนุษยชน ความเสมอภาคระหว่างเพศ การส่งเสริมวัฒนธรรมแห่งความสงบสุขและ

ไม่ใช้ความรุนแรง การเป็นพลเมืองของโลก และความนิยมในความหลากหลายทางวัฒนธรรมและใน ส่วนร่วมของวัฒนธรรมต่อการพัฒนาที่ยั่งยืน ภายในปี ๒๕๗๓

เป้าหมายที่ ๕ ความเท่าเทียมทางเพศ (Gender Equality) บรรลุถึงความเท่าเทียมทางเพศ และเสริมสร้างพลังให้แก่สตรีและเด็กหญิงทุกคน ๑) ยุติการเลือกปฏิบัติทุกรูปแบบที่มีต่อ ผู้หญิงและเด็กหญิงในทุกที่ ๒) ขจัดความรุนแรงทุกรูปแบบที่มีต่อผู้หญิงและเด็กหญิงทั้งในที่ สาธารณะและที่รโหฐาน รวมถึงการค้ามนุษย์ การกระทำทางเพศ และการแสวงประโยชน์ในรูปแบบ อื่น ๓) ขจัดแนวปฏิบัติที่เป็นภัยทุกรูปแบบ อาทิ การแต่งงานในเด็กก่อนวันอันควรโดยการบังคับ และ การทำลายอวัยวะเพศหญิง ๔) ยอมรับและให้คุณค่าต่อการดูแลและการทำงานบ้านแบบไม่ได้รับ ค่าจ้าง โดยจัดเตรียมบริการสาธารณะ โครงสร้างพื้นฐานและนโยบายการคุ้มครองทางสังคมให้ และ สนับสนุนความรับผิดชอบร่วมกันภายในครัวเรือนและครอบครัว ตามความเหมาะสมของแต่ละ ประเทศ ๕) สร้างหลักประกันว่าผู้หญิงจะมีส่วนร่วมอย่างเต็มที่และมีประสิทธิภาพและมีโอกาสที่เท่า เทียมในการเป็นผู้นำในทุกระดับของการตัดสินใจในทางการเมือง เศรษฐกิจ และภาคสาธารณะ

เป้าหมายที่ ๖ น้ำสะอาดและสุขาภิบาล (Clean Water and Sanitation) ทำให้ แน่ใจว่าเรื่องน้ำและการสุขาภิบาลได้รับการจัดการอย่างยั่งยืน และมีสภาพพร้อมใช้สำหรับทุกคน ๑) บรรลุเป้าหมายการให้ทุกคนเข้าถึงน้ำดื่มที่ปลอดภัยและมีราคาที่สามารถซื้อหาได้ ภายในปี ๒๕๗๓ ๒) บรรลุเป้าหมายการให้ทุกคนเข้าถึงสุขอนามัยที่พอเพียงและเป็นธรรม และยุติการขับถ่าย ในที่โล่ง โดยให้ความสนใจเป็นพิเศษต่อความต้องการของผู้หญิง เด็กหญิงและกลุ่มที่อยู่ใต้สถานการณ์ ที่เปราะบาง ภายในปี ๒๕๗๓ ๓) ยกย่องคุณภาพน้ำ โดยลดมลพิษ ขจัดกาทิ้งขยะและลดการ ปล่อยสารเคมีและวัสดุอันตราย ลดสัดส่วนน้ำเสียที่ไม่ผ่านกระบวนการลงครึ่งหนึ่ง และเพิ่มการนำ กลับมาใช้ใหม่ทั่วโลก ภายในปี ๒๕๗๓ ๔) เพิ่มประสิทธิภาพการใช้น้ำในทุกภาคส่วน และสร้าง หลักประกันว่าจะมีการใช้น้ำและจัดหาน้ำที่ยั่งยืน เพื่อแก้ปัญหาการขาดแคลนน้ำ และลดจำนวน ประชาชนที่ประสบความทุกข์จากการขาดแคลนน้ำ ภายในปี ๒๕๗๓ ๕) ดำเนินการบริหารจัดการ ทรัพยากรน้ำแบบองค์รวมในทุกระดับ รวมถึงผ่านทางความร่วมมือระหว่างเขตแดนตามความ เหมาะสม ภายในปี ๒๕๗๓ ๖) ปกป้องและฟื้นฟูระบบนิเวศที่เกี่ยวข้องกับแหล่งน้ำ รวมถึงภูเขา ป่าไม้ พื้นที่ชุ่มน้ำ แม่น้ำ ชั้นหินอุ้มน้ำ และทะเลสาบ ภายในปี ๒๕๖๓

เป้าหมายที่ ๗ พลังงานที่ไม่มีวันหมดในราคาที่สามารถซื้อหาได้ (Affordable and Clean Energy) ทำให้แน่ใจว่าทุกคนสามารถเข้าถึงพลังงานที่ทันสมัย ยั่งยืน เชื่อถือได้ ตามกำลังซื้อของตน ๑) สร้างหลักประกันว่ามีการเข้าถึงการบริการพลังงานสมัยใหม่ในราคาที่สามารถซื้อหาได้ และเชื่อถือ ได้ ภายในปี ๒๕๗๓ ๒) เพิ่มสัดส่วนของพลังงานทดแทนในการผสมผสานการใช้พลังงานของโลก ภายในปี ๒๕๗๓ ๓) เพิ่มอัตราการปรับปรุงประสิทธิภาพการใช้พลังงานของโลกให้เพิ่มขึ้น ๒ เท่า ภายในปี ๒๕๗๓

เป้าหมายที่ ๘ การจ้างงานที่มีคุณค่าและเติบโตทางเศรษฐกิจ (Decent Work and Economic Growth) ส่งเสริมการเจริญเติบโตทางเศรษฐกิจที่ยั่งยืนและทั่วถึงให้เป็นไปอย่างยั่งยืน ส่งเสริมศักยภาพการมีงานทำและการจ้างงานเต็มที่ และงานที่มีคุณค่าสำหรับทุกคน ๑) ทำให้การเติบโตทางเศรษฐกิจต่อหัวประชากรมีความยั่งยืนตามบริบทของประเทศ ๒) บรรลุการมีผลผลิตทางเศรษฐกิจในระดับที่สูงขึ้นผ่านการทำให้หลากหลาย การยกระดับเทคโนโลยีและนวัตกรรม รวมถึงการมุ่งเน้นในภาคส่วนที่มีมูลค่าเพิ่มสูงและใช้แรงงานเข้มข้น ๓) ส่งเสริมนโยบายที่มุ่งการพัฒนาที่สนับสนุนกิจกรรมที่มีผลผลิต การสร้างงานที่สมควร ความเป็นผู้ประกอบการ ความสร้างสรรค์และนวัตกรรม และส่งเสริมการเกิดและการเติบโตของวิสาหกิจรายย่อย ขนาดเล็ก และขนาดกลาง ซึ่งรวมถึงผ่านทาง การเข้าถึงบริการทางการเงิน ๔) พัฒนาความมีประสิทธิภาพในการใช้ทรัพยากรของโลกในการบริโภคและการผลิต และพยายามที่จะตัดความเชื่อมโยงระหว่างการเติบโตทางเศรษฐกิจ และการทำให้สิ่งแวดล้อมเสื่อมโทรม ซึ่งเป็นไปตามกรอบการดำเนินงาน ๑๐ ปีของแผนการทำงานเพื่อการบริโภคและการผลิตที่ยั่งยืน โดยมีประเทศที่พัฒนาแล้วเป็นผู้นำในการดำเนินการ ไปจนถึงปี ๒๕๗๓ ๕) บรรลุการจ้างงานเต็มที่และมีผลผลิต และการมีงานที่สมควรสำหรับหญิงและชายทุกคน รวมถึงเยาวชนและผู้มีภาวะทุพพลภาพ และให้มีการจ่ายที่เท่าเทียมสำหรับงานที่มีคุณค่าเท่าเทียมกัน ภายในปี ๒๕๗๓ ๖) ลดสัดส่วนของเยาวชนที่ไม่มีงานทำ ที่ไม่มีการศึกษา และที่ไม่ได้รับการฝึกอบรม ภายในปี ๒๕๖๓ ๗) ดำเนินมาตรการโดยทันทีและมีประสิทธิภาพเพื่อขจัดแรงงานบังคับ ยุติความเป็นทาสสมัยใหม่และการค้ามนุษย์ และยับยั้งและกำจัดการใช้แรงงานเด็กในรูปแบบที่เลวร้ายที่สุด ซึ่งรวมถึงการเกณฑ์และการใช้ทหารเด็ก และยุติการใช้แรงงานเด็กในทุกรูปแบบในปี ๒๕๖๘ ๘) ปกป้องสิทธิแรงงานและส่งเสริมสภาพแวดล้อมในการทำงานที่ปลอดภัยและมั่นคงสำหรับผู้ทำงานทุกคน รวมถึงผู้ทำงานต่างด้าว โดยเฉพาะหญิงต่างด้าว และผู้ทำงานเสี่ยงอันตราย ๙) ออกแบบและใช้นโยบายที่ส่งเสริมการท่องเที่ยวที่ยั่งยืนที่จะสร้างงาน และส่งเสริมวัฒนธรรมและผลิตภัณฑ์ท้องถิ่น ภายในปี ๒๕๗๓ ๑๐) เสริมความแข็งแกร่งของสถาบันทางการเงินภายในประเทศเพื่อส่งเสริมและขยายการเข้าถึงการ

เป้าหมายที่ ๙ อุตสาหกรรม นวัตกรรม และโครงสร้างพื้นฐานที่ดี (Industry Innovation and Infrastructure) พัฒนาโครงสร้างพื้นฐานที่พร้อมรับการเปลี่ยนแปลง ส่งเสริมการปรับตัวให้เป็นอุตสาหกรรมอย่างยั่งยืนและทั่วถึง และสนับสนุนนวัตกรรม ๑) พัฒนาโครงสร้างพื้นฐานที่มีคุณภาพ เชื่อถือได้ ยั่งยืนและมีความทนทาน ซึ่งรวมถึงโครงสร้างพื้นฐานของภูมิภาคและที่ข้ามเขตแดน เพื่อสนับสนุนการพัฒนาทางเศรษฐกิจและความเป็นอยู่ที่ดีของมนุษย์ โดยมุ่งเป้าไปที่การเข้าถึงได้ในราคาที่สมารถจ่ายได้และเท่าเทียมสำหรับทุกคน ๒) ส่งเสริมการพัฒนาอุตสาหกรรมที่ครอบคลุมและยั่งยืน และภายในปี ๒๕๗๓ ให้เพิ่มส่วนแบ่งของอุตสาหกรรมในการจ้างงานและผลิตภัณฑ์มวลรวมของประเทศ โดยให้เป็นไปตามสถานะแวดล้อมของประเทศ และให้เพิ่มส่วนแบ่ง

ขึ้นเป็น ๒ เท่าในประเทศพัฒนาน้อยที่สุด ๓) เพิ่มการเข้าถึงบริการทางการเงินโดยรวมถึงเครดิตในราคาที่สามารถจ่ายได้ให้แก่อุตสาหกรรมและวิสาหกิจขนาดเล็ก โดยเฉพาะในประเทศกำลังพัฒนา และให้เพิ่มการผนวกกลุ่มเหล่านี้เข้าสู่ห่วงโซ่มูลค่าและตลาด ๔) ยกกระตือรือร้นโครงสร้างพื้นฐานและปรับปรุงอุตสาหกรรมเพื่อให้เกิดความยั่งยืน โดยเพิ่มประสิทธิภาพการใช้ทรัพยากรและการใช้เทคโนโลยีและกระบวนการทางอุตสาหกรรมที่สะอาดและเป็นมิตรต่อสิ่งแวดล้อมมากขึ้น โดยทุกประเทศดำเนินการตามขีดความสามารถของแต่ละประเทศ ภายในปี ๒๕๗๓ ๕) เพิ่มทุนการวิจัยทางวิทยาศาสตร์ ยกกระตือรือร้นขีดความสามารถทางเทคโนโลยีของภาคอุตสาหกรรมในทุกประเทศ โดยเฉพาะในประเทศกำลังพัฒนา และให้ภายในปี ๒๕๗๓ มีการส่งเสริมนวัตกรรมและให้เพิ่มจำนวนผู้ทำงานวิจัยและพัฒนาต่อประชากร ๑ ล้านคนและการใช้จ่ายในภาคสาธารณะและเอกชนในการวิจัยและพัฒนาให้เพิ่มมากขึ้นเป้าหมายที่ ๑๐ ลดความไม่เท่าเทียม (Reduce Inequality) ลดความเหลื่อมล้ำทั้งภายใน และระหว่างประเทศ ๖) ให้บรรลุอย่างต่อเนื่องและคงการเติบโตของรายได้ในกลุ่มประชากรร้อยละ ๔๐ ที่ยากจนที่สุดในอัตราที่สูงกว่าค่าเฉลี่ยของประเทศ ภายในปี ๒๕๗๓ ๗) ให้อำนาจและส่งเสริมความครอบคลุมด้านสังคม เศรษฐกิจและการเมืองสำหรับทุกคน โดยไม่คำนึงถึงอายุ เพศ ความบกพร่องทางร่างกาย เชื้อชาติ ชาติพันธุ์ แหล่งกำเนิด ศาสนา หรือสถานะทางเศรษฐกิจหรืออื่นๆ ภายในปี ๒๕๗๓ ๘) สร้างหลักประกันว่าจะมีโอกาสที่เท่าเทียมและลดความไม่เสมอภาคของผลลัพธ์ รวมถึงโดยการขจัดกฎหมาย นโยบาย และแนวปฏิบัติที่เลือกปฏิบัติ และส่งเสริมการออกกฎหมาย นโยบาย และการกระทำที่เหมาะสมในเรื่องนี้ ๙) เลือกใช้นโยบาย โดยเฉพาะนโยบายการคลัง ค่าจ้าง และการคุ้มครองทางสังคม และให้บรรลุความเสมอภาคยิ่งขึ้นอย่างต่อเนื่อง ๑๐) พัฒนากฎระเบียบและการติดตามตรวจสอบตลาดการเงินและสถาบันการเงินของโลก และเสริมความแข็งแกร่งในการดำเนินการกฎระเบียบดังกล่าว ๑๑) สร้างหลักประกันว่าจะมีตัวแทนและเสียงสำหรับประเทศกำลังพัฒนาในการตัดสินใจของสถาบันทางเศรษฐกิจและการเงินระหว่างประเทศเพิ่มมากขึ้น เพื่อให้สถาบันมีประสิทธิผล เชื่อถือได้ มีความรับผิดชอบ และชอบธรรมมากขึ้น ๑๒) อำนวยความสะดวกในการอพยพและเคลื่อนย้ายคนให้เป็นไปด้วยความสงบ ปลอดภัย เป็นไปตามระเบียบ และมีความรับผิดชอบ รวมถึงผ่านทางการทำงานตามนโยบายด้านการอพยพที่มีการวางแผนและจัดการที่ดี

เป้าหมายที่ ๑๐ ลดความไม่เสมอภาคภายในและระหว่างประเทศ (Reduce Inequalities)

ในประเทศกำลังพัฒนา ความไม่เท่าเทียมเพิ่มขึ้น ๑๑% ตามการเจริญเติบโตของประชากร ความไม่เท่าเทียมด้านรายได้เป็นปัญหาระดับโลกที่ต้องการการแก้ไข ซึ่งปัญหานี้เกี่ยวข้องกับปรับปรุงกฎระเบียบข้อบังคับ การตรวจสอบของตลาดการเงินและสถาบันด้านการเงิน การส่งเสริมการช่วยเหลือด้านการพัฒนา และการลงทุนโดยตรงจากต่างชาติไปยังภูมิภาคที่มีความจำ

เป็นมากที่สุด การอำนวยความสะดวกในการอพยพย้ายถิ่นที่ปลอดภัยและการเคลื่อนย้ายของผู้คนก็ เป็นสิ่งสำคัญในการแก้ไขปัญหาการแบ่งเขตแดน ความเหลื่อมล้ำที่เพิ่มมากขึ้นต้องการนโยบายที่ดีใน การให้อำนาจแก่ผู้มีรายได้น้อย และส่งเสริมการรวมตัวทางเศรษฐกิจของทุกคนโดยไม่คำนึงถึงเพศ เชื้อชาติ

เป้าหมายที่ ๑๑ เมืองและชุมชนที่ยั่งยืน (Sustainable Cities and Community)

ทำให้เมืองและการตั้งถิ่นฐานของมนุษย์มีความปลอดภัย ทัวถึง พร้อมรับการเปลี่ยนแปลง และยั่งยืน ๑) สร้างหลักประกันว่าจะมีการเข้าถึงที่อยู่อาศัยและบริการพื้นฐานที่พอเพียง ปลอดภัย และในราคาที่ สามารถจ่ายได้ และยกระดับชุมชนแออัด ภายในปี ๒๕๗๓ ๒) จัดให้มีการเข้าถึงระบบคมนาคมขนส่งที่ยั่งยืน เข้าถึงได้ ปลอดภัย ในราคาที่ สามารถจ่ายได้ สำหรับทุกคน พัฒนาความปลอดภัยทางถนน โดยการขยายการขนส่งสาธารณะ และคำนึงเป็นพิเศษ ถึงกลุ่มคนที่อยู่ในสถานการณ์ที่เปราะบาง ผู้หญิง เด็ก ผู้มีความบกพร่องทางร่างกาย และผู้สูงอายุ ภายในปี ๒๕๗๓ ๓) ยกระดับการพัฒนาเมืองและขีดความสามารถให้ครอบคลุมและยั่งยืน เพื่อการ วางแผนและการบริหารจัดการการตั้งถิ่นฐานของมนุษย์อย่างมีส่วนร่วมบูรณาการและยั่งยืนในทุก ประเทศ ภายในปี ๒๕๗๓ ๔) เสริมความพยายามที่จะปกป้องและคุ้มครองมรดกทางวัฒนธรรมและ ทางธรรมชาติของโลก ๕) ลดจำนวนการตายและจำนวนคนที่ได้รับผลกระทบ และลดการสูญเสีย โดยตรงทางเศรษฐกิจที่เกี่ยวกับผลิตภัณฑ์มวลรวมภายในประเทศของโลกที่เกิดจากภัยพิบัติ ซึ่งรวมถึง ภัยพิบัติที่เกี่ยวข้องกับน้ำ โดยมุ่งเป้าปกป้องคนจนและคนที่อยู่ในสถานการณ์ที่เปราะบาง ภายในปี ๒๕๗๓ ๖) ลดผลกระทบทางลบของเมืองต่อสิ่งแวดล้อมต่อหัวประชากร โดยรวมถึงการให้ความสนใจ เป็นพิเศษต่อคุณภาพอากาศและการจัดการของเสียของเทศบาลและอื่นๆ ภายในปี ๒๕๗๓ ๗) จัดให้ มีการเข้าถึงพื้นที่สาธารณะสีเขียว ที่ปลอดภัยครอบคลุมและเข้าถึงได้ โดยถ้วนหน้า โดยเฉพาะผู้หญิง เด็ก คนชรา และผู้มีความบกพร่องทางร่างกาย ภายในปี ๒๕๗๓

เป้าหมายที่ ๑๒ แผนการบริโภคและการผลิตที่ยั่งยืน (Responsible Consumption and Production) การใช้ทรัพยากรอย่างยั่งยืนและรับผิดชอบ ทำให้แน่ใจถึงการมีแบบแผนการ ผลิตและการบริโภคที่ยั่งยืน ๑) ดำเนินการให้เป็นผลตามกรอบการดำเนินงานระยะ ๑๐ ปีว่าด้วยการ ผลิตและการบริโภคที่ยั่งยืน ทุกประเทศนำไปปฏิบัติโดยประเทศพัฒนาแล้วเป็นผู้นำ โดยคำนึงถึงการ พัฒนาและขีดความสามารถของประเทศกำลังพัฒนา ๒) บรรลุการจัดการที่ยั่งยืนและการใช้ ทรัพยากรทางธรรมชาติอย่างมีประสิทธิภาพ ภายในปี ๒๕๗๓ ๓) ลดขยะเศษอาหารของโลกลง ครึ่งหนึ่งในระดับค้าปลีกและผู้บริโภค และลดการสูญเสียอาหารจากกระบวนการผลิตและห่วงโซ่ อุปทาน รวมถึงการสูญเสียหลังการเก็บเกี่ยว ภายในปี ๒๕๗๓ ๔) บรรลุการจัดการสารเคมีและของ เสียทุกชนิดในวิธีที่เป็นมิตรต่อสิ่งแวดล้อมตลอดทั้งวงจรชีวิตของสิ่งเหล่านั้น ตามกรอบความร่วมมือ ระหว่างประเทศที่ตกลงกันแล้ว และลดการปลดปล่อยสิ่งเหล่านั้นออกสู่อากาศ น้ำ และดินอย่างมี

นัยสำคัญ เพื่อที่จะลดผลกระทบทางลบที่จะมีต่อสุขภาพของมนุษย์และสิ่งแวดล้อมให้มากที่สุด ภายในปี ๒๕๖๓ ๕) ลดการผลิตของเสียโดยการป้องกัน การลด การแปรรูปเพื่อนำกลับมาใช้ใหม่ และการนำมาใช้ซ้ำ ภายในปี ๒๕๗๓ ๖) สนับสนุนให้บริษัท โดยเฉพาะบริษัทข้ามชาติและบริษัทขนาดใหญ่ รับแนวปฏิบัติที่ยั่งยืนไปใช้ และผนวกข้อมูลด้านความยั่งยืนลงในวงจรการรายงานของบริษัทเหล่านั้น ๗) ส่งเสริมแนวปฏิบัติด้านการจัดซื้อจัดจ้างภาคสาธารณะที่ยั่งยืน ตามนโยบายและการให้ลำดับความสำคัญของประเทศ ๘) สร้างหลักประกันว่าประชาชนในทุกแห่งมีข้อมูลที่เกี่ยวข้องและความตระหนักถึงการพัฒนาที่ยั่งยืนและวิถีชีวิตที่สอดคล้องกับธรรมชาติ ภายในปี ๒๕๗๓

เป้าหมายที่ ๑๓ การรับมือการเปลี่ยนแปลงสภาพภูมิอากาศ (Climate Action) การปฏิบัติการเกี่ยวกับสภาพภูมิอากาศ ดำเนินการอย่างเร่งด่วนเพื่อต่อสู้กับการเปลี่ยนแปลงสภาพภูมิอากาศและผลกระทบที่เกิดขึ้น ๑) เสริมภูมิทัศน์ด้านทานและขีดความสามารถในการปรับตัวต่ออันตรายและภัยพิบัติทางธรรมชาติที่เกี่ยวข้องกับภูมิอากาศในทุกประเทศ ๒) บูรณาการมาตรการด้านการเปลี่ยนแปลงสภาพภูมิอากาศในนโยบาย ยุทธศาสตร์ และการวางแผนระดับชาติ ๓) พัฒนาการศึกษา การสร้างความตระหนักรู้ และขีดความสามารถของมนุษย์และของสถาบันในเรื่องการลดปัญหาการเปลี่ยนแปลงสภาพภูมิอากาศ การปรับตัว การลดผลกระทบ และการเตือนภัยล่วงหน้า

เป้าหมายที่ ๑๔ การใช้ทรัพยากรในมหาสมุทรอย่างยั่งยืน (Life Below Water) อนุรักษ์และใช้ประโยชน์จากมหาสมุทร ทะเล และทรัพยากรทางทะเลสำหรับการพัฒนาที่ยั่งยืน ให้เป็นไปอย่างยั่งยืน ๑) ป้องกันและลดมลพิษทางทะเลทุกประเภท โดยเฉพาะจากกิจกรรมบนแผ่นดิน รวมถึงซากปรักหักพังทางทะเลและมลพิษของสารอาหาร (nutrient pollution) ภายในปี ๒๕๖๘ ๒) บริหารจัดการและปกป้องระบบนิเวศทางทะเลและชายฝั่งเพื่อหลีกเลี่ยงผลกระทบทางลบที่มีนัยสำคัญ รวมถึงโดยการเสริมภูมิทัศน์ด้านทานและปฏิบัติการเพื่อฟื้นฟู เพื่อบรรลุมหาสมุทรที่มีสุขภาพดีและมีผลิตภาพภายในปี ๒๕๖๓ ๓) ลดและแก้ปัญหามลพิษของการเป็นกรดในมหาสมุทร โดยรวมถึงผ่านการเพิ่มพูนความร่วมมือทางวิทยาศาสตร์ในทุกระดับ ๔) ภายในปี ๒๕๖๓ ให้กำกับอย่างมีประสิทธิภาพในเรื่องการเก็บเกี่ยวและยุติการประมงเกินขีดจำกัด การประมงที่ผิดกฎหมายที่ไม่มีการรายงาน และที่ไม่มีการควบคุม และแนวปฏิบัติด้านการประมงที่เป็นไปในทางทำลาย และดำเนินการให้เป็นผลตามแผนการบริหารจัดการที่อยู่บนฐานวิทยาศาสตร์ เพื่อจะฟื้นฟูมวลปลา (fish stock) ในเวลาที่สั้นที่สุดที่จะเป็นไปได้ อย่างน้อยที่สุดในระดับที่สามารถไปถึงจุดสูงสุดที่ให้ผลตอบแทนแบบยั่งยืน (maximum sustainable yield) ตามคุณลักษณะทางชีววิทยาของสัตว์น้ำเหล่านั้น ๕) ภายในปี ๒๕๖๓ อนุรักษ์พื้นที่ทางทะเลและชายฝั่งอย่างน้อยร้อยละ ๑๐ ให้เป็นไปตามกฎหมายระหว่างประเทศและภายในประเทศ และอยู่บนพื้นฐานของข้อมูลทางวิทยาศาสตร์ที่ดีที่สุดที่มีอยู่ ๖) ภายในปี ๒๕๖๓ ยับยั้งรูปแบบการอุดหนุนการประมงบางอย่างที่มีส่วนทำให้เกิดการประมง

เกินขีดจำกัด ขจัดการอุดหนุนที่มีส่วนทำให้เกิดการประมงที่ผิดกฎหมาย ที่ไม่มีการรายงาน และที่ไม่มี การควบคุม และระงับการริเริ่มการอุดหนุนในลักษณะดังกล่าว ตระหนักว่าการปฏิบัติที่เป็นพิเศษและ แตกต่างที่เหมาะสมและมีประสิทธิผลสำหรับประเทศกำลังพัฒนาและประเทศพัฒนาน้อยที่สุดควร เป็นส่วนควบในการเจรจาการอุดหนุนการประมงขององค์การการค้าโลก ๗) ภายในปี ๒๕๗๓ เพิ่ม ผลประโยชน์ทางเศรษฐกิจแก่รัฐกำลังพัฒนาที่เป็นเกาะขนาดเล็กและประเทศพัฒนาน้อยที่สุดจากการ ใช้ทรัพยากรทางทะเลอย่างยั่งยืน รวมถึงผ่านทางการบริหารจัดการอย่างยั่งยืนในเรื่องการประมง การ เพาะเลี้ยงสัตว์น้ำ และการท่องเที่ยว

เป้าหมายที่ ๑๕ การใช้ที่ดินอย่างยั่งยืน (Life on Land) พิทักษ์ปกป้องบูรณะ และ ส่งเสริมการใช้ประโยชน์ที่ยั่งยืนของระบบนิเวศบนบก จัดการป่าไม้อย่างยั่งยืน ต่อสู้กับการแปรสภาพ เป็นทะเลทราย หยุดยั้งและฟื้นฟูความเสื่อมโทรมของที่ดิน และหยุดยั้งการสูญเสียความหลากหลาย ทางชีวภาพ ๑) สร้างหลักประกันว่าจะมีการอนุรักษ์ การฟื้นฟู และการใช้ระบบนิเวศบนบกและในน้ำ จัดในแผ่นดินรวมทั้งบริการทางระบบนิเวศอย่างยั่งยืน เฉพาะอย่างยิ่ง ป่าไม้ พื้นที่ชุ่มน้ำ ภูเขาและเขต แห่งแล้ง โดยเป็นไปตามข้อบังคับภายใต้ความตกลงระหว่างประเทศ ภายในปี ๒๕๖๓ ๒) ส่งเสริมการ ดำเนินการด้านการบริหารจัดการป่าไม้ทุกประเภทอย่างยั่งยืน หยุดยั้งการตัดไม้ทำลายป่า ฟื้นฟูป่าที่ เสื่อมโทรม และเพิ่มการปลูกป่าและฟื้นฟูป่าทั่วโลก ภายในปี ๒๕๖๓ ๓) ต่อสู้การกลายสภาพเป็น ทะเลทราย ฟื้นฟูแผ่นดินและดินที่เสื่อมโทรม รวมถึงแผ่นดินที่ได้รับผลกระทบจากการกลายสภาพ เป็นทะเลทราย ความแห้งแล้ง และอุทกภัย และพยายามที่จะบรรลุถึงโลกที่ไร้ความเสื่อมโทรมของ ที่ดิน ภายในปี ๒๕๗๓ ๔) สร้างหลักประกันว่าจะมีการอนุรักษ์ระบบนิเวศภูเขาและความหลากหลาย ทางชีวภาพของระบบนิเวศเหล่านั้น เพื่อจะเพิ่มพูนขีดความสามารถของระบบนิเวศเหล่านั้นที่จะให้ ผลประโยชน์อันสำคัญต่อการพัฒนาที่ยั่งยืน ภายในปี ๒๕๗๓ ๕) ปฏิบัติการที่จำเป็นและเร่งด่วนเพื่อ ลดการเสื่อมโทรมของถิ่นที่อยู่ตามธรรมชาติ หยุดยั้งการสูญเสียความหลากหลายทางชีวภาพ และ ภายในปี ๒๕๖๓ จะปกป้องและป้องกันการสูญพันธุ์ของชนิดพันธุ์ที่ถูกคุกคาม ๖) สร้างหลักประกันว่า จะมีการแบ่งปันผลประโยชน์ที่เกิดจากการใช้ประโยชน์ทรัพยากรพันธุกรรมอย่างเท่าเทียมและ ยุติธรรม และส่งเสริมการเข้าถึงทรัพยากรเหล่านั้นอย่างเหมาะสม ๗) ปฏิบัติการอย่างเร่งด่วนเพื่อจะ ยุติการค้าและการขนย้ายชนิดพันธุ์พืชและสัตว์คุ้มครอง และแก้ปัญหาทั้งอุปสงค์และอุปทานต่อ ผลิตภัณฑ์สัตว์ป่าที่ผิดกฎหมาย ๘) นำมาตรการมาใช้เพื่อป้องกันการนำเข้าและลดผลกระทบของ ชนิดพันธุ์ต่างถิ่นที่รุกรานในระบบนิเวศบกและน้ำและควบคุมหรือขจัด priority species ภายในปี ๒๕๖๓ ๙) บูรณาการมูลค่าของระบบนิเวศและความหลากหลายทางชีวภาพเข้าสู่การวางแผน กระบวนการพัฒนา ยุทธศาสตร์การลดความยากจน และบัญชีทั้งระดับท้องถิ่นและระดับประเทศ ภายในปี ๒๕๖๓

เป้าหมายที่ ๑๖ สังคมสงบสุข และสถาบันยุติธรรมเข้มแข็ง (Peace and Justice Strong Institutions) ส่งเสริมให้สังคมมีความเป็นปกติสุข ไม่แบ่งแยก เพื่อการพัฒนาที่ยั่งยืน มีการเข้าถึงความยุติธรรมโดยถ้วนหน้า และสร้างให้เกิดสถาบันอันเป็นที่พึ่งของส่วนรวม มีประสิทธิผล และเป็นที่ยอมรับในทุกระดับ ๑) ลดความรุนแรงทุกรูปแบบและอัตราการตายที่เกี่ยวข้องในทุกแห่งให้ลดลงอย่างมีนัยสำคัญ ๒) ยุติการข่มเหง การใช้หาประโยชน์อย่างไม่ถูกต้อง การค้ามนุษย์ และความรุนแรงและการทรมานทุกรูปแบบที่มีต่อเด็ก ๓) ส่งเสริมนิติธรรมทั้งในระดับชาติและระหว่างประเทศ และสร้างหลักประกันว่าจะมีการเข้าถึงความยุติธรรมอย่างเท่าเทียมแก่ทุกคน ๔) ลดการลักลอบเคลื่อนย้ายอาวุธและเงิน เสริมความแข็งแกร่งของกระบวนการติดตามและการส่งคืนทรัพย์สินที่ถูกขโมยไป และต่อสู้กับอาชญากรรมที่จัดตั้งในลักษณะองค์กรทุกรูปแบบ ภายในปี ๒๕๗๓ ๕) ลดการทุจริตในตำแหน่งหน้าที่และการรับสินบนทุกรูปแบบ ๖) พัฒนาสถาบันที่มีประสิทธิผล มีความรับผิดชอบ และโปร่งใสในทุกระดับ ๗) สร้างหลักประกันว่าจะมีกระบวนการตัดสินใจที่มีความรับผิดชอบ ครอบคลุม มีส่วนร่วม และมีความเป็นตัวแทนที่ดี ในทุกระดับการตัดสินใจ ๘) ขยายและเสริมความแข็งแกร่งของการมีส่วนร่วมของประเทศกำลังพัฒนาในสถาบันโลกาภิบาล ๙) จัดให้มีเอกลักษณ์ทางกฎหมายสำหรับทุกคน โดยรวมถึงการให้มีสูติบัตร ภายในปี ๒๕๗๓ ๑๐) สร้างหลักประกันว่าสาธารณชนสามารถเข้าถึงข้อมูลและมีการปกป้องเสรีภาพขั้นพื้นฐาน โดยเป็นไปตามกฎหมายภายในประเทศและความตกลงระหว่างประเทศ

เป้าหมายที่ ๑๗ การร่วมมือกันเพื่อการพัฒนาอย่างยั่งยืน (Partnership for the Goal) เสริมสร้างความเข้มแข็งในวิธีการปฏิบัติให้เกิดผล และสร้างพลังแห่งการเป็นหุ้นส่วนความร่วมมือระดับสากลต่อการพัฒนาที่ยั่งยืน ๑) ด้านการเงิน เสริมความแข็งแกร่งของการระดมทรัพยากรภายในประเทศ โดยรวมถึงผ่านทางการสนับสนุนระหว่างประเทศไปยังประเทศกำลังพัฒนา เพื่อพัฒนาขีดความสามารถภายในประเทศในการเก็บภาษีและรายได้ของอื่นๆ ของรัฐ ประเทศพัฒนาแล้วจะดำเนินการให้เป็นผลตามพันธกรณีเรื่องการให้ความช่วยเหลือเพื่อการพัฒนาอย่างเป็นทางการโดยเต็มที่ โดยรวมถึงพันธกรณีที่ให้ไว้โดยประเทศพัฒนาแล้วหลายประเทศที่จะบรรลุเป้าหมายการมีสัดส่วน ODA/GNI ร้อย ๐.๗ สำหรับให้แก่ประเทศกำลังพัฒนา และมีสัดส่วน ODA/GNI ร้อยละ ๐.๑๕ ถึง ๐.๒๐ สำหรับให้แก่ประเทศพัฒนาน้อยที่สุด โดยสนับสนุนให้ผู้ให้ ODA พิจารณาตั้งเป้าหมายที่จะให้มีสัดส่วน ODA/GNI ถึงอย่างน้อยร้อยละ ๐.๒๐ สำหรับให้แก่ประเทศพัฒนาน้อยที่สุด ระดมทรัพยากรทางการเงินเพิ่มเติมจากแหล่งที่หลากหลายไปยังประเทศกำลังพัฒนา ช่วยประเทศกำลังพัฒนาในการบรรลุความยั่งยืนของหนี้ระยะยาว โดยใช้นโยบายที่ประสานงานกันที่มุ่งส่งเสริมการจัดหาเงินทุนโดยการก่อหนี้ การบรรเทาหนี้และการปรับโครงสร้างหนี้ตามความเหมาะสม และแก้ปัญหาหนี้ต่างประเทศของประเทศที่ยากจนและมีหนี้สินในระดับสูงเพื่อลดการประสบปัญหา

นี้ ใช้และดำเนินการให้เกิดผลตามระบอบการส่งเสริมการลงทุนสำหรับประเทศพัฒนาน้อยที่สุด^{๖๒}

๒) ด้านเทคโนโลยี เพิ่มพูนความร่วมมือระหว่างประเทศและในภูมิภาคแบบเหนือ-ใต้, ใต้-ใต้ และ ไตรภาคี และการเข้าถึง วิทยาศาสตร์ เทคโนโลยี และนวัตกรรม และยกระดับการแบ่งปันความรู้ตามเงื่อนไขที่ตกลงร่วมกัน โดยรวมถึงผ่านการพัฒนาการประสานงานระหว่างกลไกที่มีอยู่เดิมเฉพาะอย่างยิ่งในระดับของสหประชาชาติ และผ่านทางกลไกอำนวยการความเสถียรด้านเทคโนโลยีของโลก ส่งเสริมการพัฒนา การถ่ายทอด และการเผยแพร่เทคโนโลยีที่เป็นมิตรกับสิ่งแวดล้อมให้กับประเทศกำลังพัฒนาภายใต้เงื่อนไขที่อำนวยความสะดวกแก่ประเทศกำลังพัฒนา รวมทั้งตามเงื่อนไขสิทธิพิเศษตามที่ตกลงร่วมกัน ให้ธนาคารเทคโนโลยีและกลไกการเสริมสร้างขีดความสามารถด้านวิทยาศาสตร์ เทคโนโลยีและนวัตกรรมสำหรับประเทศพัฒนาน้อยที่สุด ทำงานได้อย่างเต็มที่ ภายในปี ๒๕๖๐ และเพิ่มพูนการใช้เทคโนโลยีสนับสนุนที่สำคัญ (enabling technology) เฉพาะอย่างยิ่งเทคโนโลยีสารสนเทศและการสื่อสาร การเสริมสร้างขีดความสามารถเพิ่มพูนการสนับสนุนระหว่างประเทศสำหรับการดำเนินการด้านการเสริมสร้างขีดความสามารถที่มีประสิทธิผลและมีการตั้งเป้าในประเทศกำลังพัฒนาเพื่อสนับสนุนแผนระดับชาติที่จะดำเนินงานในทุกเป้าหมายการพัฒนาที่ยั่งยืน รวมถึงผ่านทางความร่วมมือแบบเหนือ-ใต้ , ใต้-ใต้ และไตรภาคี ๓) ด้านการค้าส่งเสริมระบบการค้าพหุภาคีที่เป็นสากล มีกติกากว้าง ไม่เลือกปฏิบัติ และเสมอภาค ภายใต้องค์การการค้าโลก โดยรวมถึงผ่านการสิ้นสุดการเจรจาภายใต้วาระการพัฒนารอบโดฮาเพิ่มส่วนแบ่งการส่งออกของประเทศกำลังพัฒนาในการส่งออกทั่วโลกให้สูงขึ้นอย่างมีนัยสำคัญ โดยเพิ่มส่วนแบ่งของประเทศพัฒนาน้อยที่สุดให้สูงขึ้น ๒ เท่าในปี ๒๕๖๓ ทำให้เกิดการดำเนินการในเวลาที่เหมาะสมในเรื่องการเข้าถึงตลาดปลอดภาษีและปลอดการจำกัดปริมาณในระยะยาวสำหรับประเทศพัฒนาน้อยที่สุด โดยให้สอดคล้องกับการตัดสินใจขององค์การการค้าโลก โดยรวมถึงการสร้างหลักประกันว่ากฎว่าด้วยแหล่งกำเนิดสินค้าที่มีการให้สิทธิพิเศษทางการค้าที่ใช้กับประเทศพัฒนาน้อยที่สุดจะมีความโปร่งใสและเรียบง่าย และมีส่วนช่วยอำนวยความสะดวกในการเข้าถึงตลาด ๔) ประเด็นเชิงระบบ ความสอดคล้องเชิงนโยบายและเชิงสถาบัน เพิ่มพูนเสถียรภาพเศรษฐกิจมหภาคของโลก โดยรวมถึงผ่านทาง การประสานงานนโยบายและความสอดคล้องเชิงนโยบาย ยกระดับความสอดคล้องเชิงนโยบายเพื่อการพัฒนาที่ยั่งยืน เศรษฐกิจพื้นที่ทางนโยบายและความเป็นผู้นำของแต่ละประเทศที่จะสร้างและดำเนินงานตามนโยบายเพื่อการขจัดความยากจนและการพัฒนาที่ยั่งยืน หนุนส่วนความร่วมมือจากภาคส่วนที่หลากหลาย ยกระดับหุ้นส่วนความร่วมมือระดับโลกเพื่อการพัฒนาที่ยั่งยืน โดยร่วมเติมเต็มโดยหุ้นส่วนความร่วมมือจากภาคส่วนที่หลากหลายซึ่งจะระดมและแบ่งปันความรู้ ความเชี่ยวชาญ เทคโนโลยี และทรัพยากรเงิน เพื่อจะสนับสนุนการบรรลุเป้าหมายการพัฒนาที่ยั่งยืนในทุกประเทศ โดยเฉพาะในประเทศกำลัง

^{๖๒} องค์การสหประชาชาติประจำประเทศไทย, เป้าหมายการพัฒนาที่ยั่งยืน, [ออนไลน์], แหล่งที่มา : <http://saim.edu>, [๕ มีนาคม ๒๕๖๓].

พัฒนา สนับสนุนและส่งเสริมหุ้นส่วนความร่วมมือระหว่างภาครัฐ ภาครัฐ-ภาคเอกชน และประชาสังคม โดยสร้างบนประสบการณ์และกลยุทธ์ด้านทรัพยากรของหุ้นส่วน ข้อมูล การติดตาม และการตรวจสอบได้ ยกระดับการสนับสนุนด้านการเสริมสร้างขีดความสามารถให้กับประเทศกำลังพัฒนา รวมถึงประเทศพัฒนาน้อยที่สุดและรัฐกำลังพัฒนาที่เป็นเกาะขนาดเล็ก ให้เพิ่มการมีอยู่ของข้อมูลที่มีคุณภาพ ทันเวลาและเชื่อถือได้ ที่จำแนกในเรื่องรายได้ เพศ อายุ เชื้อชาติ ชาติพันธุ์ สถานการณ์ อพยพ ความบกพร่องทางร่างกาย ตำแหน่งทางภูมิศาสตร์ และคุณลักษณะอื่นๆ ที่เกี่ยวข้องตามบริบทของประเทศ ภายในปี ๒๕๖๓ ต่อยอดจากข้อริเริ่มที่มีอยู่แล้วในการพัฒนาการตรวจวัดความก้าวหน้าของการพัฒนาที่ยั่งยืนที่มีผลต่อผลิตภัณฑ์มวลรวมภายในประเทศ และสนับสนุนการสร้างขีดความสามารถด้านสถิติในประเทศกำลังพัฒนา ภายในปี ๒๕๗๓

ปัจจัยที่มีผลต่อยุทธศาสตร์การบริหารจัดการการท่องเที่ยวอย่างยั่งยืน ๑) ปัจจัยการบริหารจัดการภาครัฐ (๑) ด้านการส่งเสริมและพัฒนาการท่องเที่ยว ส่วนใหญ่ภาครัฐมีการส่งเสริมและพัฒนาด้านการท่องเที่ยวด้านสาธารณสุขปลอดภัยและสิ่งอำนวยความสะดวก (๒) ด้านการส่งเสริมการลงทุนภาครัฐ ปัจจัยสำคัญในการขับเคลื่อนการลงทุนด้านการท่องเที่ยวคือให้ความสำคัญด้านการท่องเที่ยวอย่างต่อเนื่องของภาครัฐ (๓) การพัฒนาปัจจัยพื้นฐานด้านการท่องเที่ยว เช่นระบบการขนส่ง บุคลากรด้านบริการ การประชาสัมพันธ์กิจกรรมและแหล่งท่องเที่ยว มาตรฐานสินค้าและบริการการท่องเที่ยว (๔) การส่งเสริมการตลาดและประชาสัมพันธ์ สร้างความเชื่อมั่นในเรื่องความปลอดภัย สร้างความประทับใจให้นักท่องเที่ยวกลับมาท่องเที่ยวซ้ำอีก ๒) ปัจจัยการบริหารจัดการภาคเอกชน (๑) การร่วมมือส่งเสริมการลงทุน ผู้ประกอบการต้องการให้ภาครัฐสนับสนุนเรื่องการจัดหาแหล่งเงินทุน สนับสนุนด้านวิชาการ (๒) การร่วมมือพัฒนาผลิตภัณฑ์เพื่อการท่องเที่ยว เพิ่มคุณค่าและมูลค่าเพิ่มผลผลิตในชุมชน จัดศูนย์บริการจำหน่ายผลิตภัณฑ์เพื่อการท่องเที่ยวตามเส้นทางท่องเที่ยว (๓) การร่วมสร้างเครือข่ายการท่องเที่ยว สิ่งที่ภาคเอกชนต้องการคือให้ภาครัฐสนับสนุนงบประมาณในการสร้างเครือข่ายชุมชนเพื่อสร้างจุดยืนร่วมกันในการขับเคลื่อนการท่องเที่ยว ๓) ปัจจัยการบริหารจัดการภาคประชาชนและองค์กรท้องถิ่น (๑) การมีส่วนร่วมในการจัดการแหล่งท่องเที่ยวของชุมชน จัดอบรมความร่วมมือระหว่างภาครัฐและเอกชน ประชาชนและองค์กรท้องถิ่นเป็นกำลังสำคัญที่จะกระตุ้นให้คนในชุมชนเข้ามามีส่วนร่วมในทุกกระบวนการ (๒) การสร้างจิตสำนึกร่วมปกป้องผลประโยชน์แหล่งท่องเที่ยว โดยภาครัฐต้องสร้างกระบวนการเรียนรู้ร่วมกับคนในท้องถิ่นเกี่ยวกับผลกระทบอันจะเกิดจากแหล่งท่องเที่ยว เพื่อให้เกิดความรัก ความหวงแหน สร้างจิตสำนึกร่วมกัน^{๖๓}

^{๖๓} พงษ์ศักดิ์ เพชรสถิตย์, “ยุทธศาสตร์การบริหารจัดการการท่องเที่ยวอย่างยั่งยืนของจังหวัดกำแพงเพชร”, วารสารวิจัยมหาวิทยาลัยเวสเทิร์น มนุษย์ศาสตร์และสังคมศาสตร์, ปีที่ ๒ ฉบับที่ ๒ (พฤษภาคม-สิงหาคม ๒๕๕๙) : ๖๔-๖๕.

ตระหนักรู้ และรับผิดชอบต่อสิ่งแวดล้อม แนวคิดเกี่ยวกับความตระหนักรู้ หมายถึง ความสำนึกในภาวะจิตใจที่เกี่ยวข้องกับความรู้สึก ความคิด และความปรารถนาในด้านต่าง ๆ ซึ่งเป็นสภาวะส่วนบุคคลที่ได้รับรู้หรือได้ประสบกับเหตุการณ์ต่าง ๆ และมีการประเมินค่าให้กับสิ่งเหล่านั้น หรือให้ความสำคัญต่อสิ่งเหล่านั้น ปัจจัยสำคัญที่ทำให้บุคคลเกิดความตระหนักขึ้นคือ ประสบการณ์ สภาวะแวดล้อม และปัจจัยสิ่งเร้าต่าง ๆ ความตระหนักรู้ คือ ความรู้สึกใคร่ครวญ ว่ามีความจำเป็นต้องเห็นด้วย ต้องทำหรือเห็นด้วยคล้อยตามจนแสดงออกมาเป็นลักษณะการปฏิบัติ เป็นขั้นตอนที่ต่ำที่สุดของภาคอารมณ์และความรู้สึก ความตระหนักมีลักษณะคล้ายกับความรู้อื่น ความตระหนัก และความรู้อื่นไม่ใช่อัตลักษณ์ของสิ่งเร้า และจะเกิดขึ้นเมื่อมีสิ่งเร้ามาทำให้เกิดความตระหนัก การแสดงออกทางความรู้สึก ความคิดเห็น จิตใต้สำนึก เป็นสภาวะส่วนบุคคลที่เข้าใจและประเมินสถานการณ์ที่เกิดขึ้นกับตนเอง โดนอาศัยประสบการณ์ เหตุการณ์ ระยะเวลา และสภาวะสิ่งแวดล้อมมาเป็นปัจจัยที่ทำให้เกิด ความตระหนัก การแสดง ความรู้สึกที่เกิดขึ้นภายในอันเนื่องมาจากบุคคลเคยมีประสบการณ์ เคยรับรู้สถานการณ์ต่าง ๆ ที่เกิดขึ้นโดยอาศัยระยะเวลา ประสบการณ์ และสภาพสิ่งแวดล้อมต่าง ๆ ที่ส่งผลให้เกิด ความตระหนัก^{๖๔}

ความตระหนักรู้ คือ ความสำนึกที่เกิดขึ้น ภายในจิตใจ ซึ่งเป็นผลมาจากประสบการณ์ และความรู้อื่น ทำให้เกิดความคิดภายในจิตใจ แล้วนำมา ประเมินค่าต่อสิ่งเร้า โดยในงานวิจัยนี้ได้พูดถึงความตระหนักรู้ ๓ เรื่อง ได้แก่ ความตระหนักรู้เรื่องสิ่งแวดล้อม ความตระหนักรู้เรื่องสุขภาพ และความตระหนักรู้เรื่องรูปลักษณ์ภายนอก

๑) ความตระหนักรู้เรื่องสิ่งแวดล้อม หมายถึง จิตสำนึกทางด้านสิ่งแวดล้อม โดยงานวิจัยนี้ จะเน้นไปในด้านของปัญหาของสิ่งแวดล้อมที่มีอยู่ในปัจจุบัน ซึ่งสามารถแบ่งระดับความสัมพันธ์ ออกได้ ๓ ระดับ คือ ระดับตนเอง (Egoistic) ระดับบุคคลอื่น (Altruistic) และระดับสิ่งแวดล้อม (Biospheric) จิตสำนึกทางด้านสิ่งแวดล้อมเป็นสิ่งที่ทำให้ผู้บริโภคตัดสินใจปรับปรุง และเปลี่ยนแปลงพฤติกรรมในการซื้อสินค้าที่เป็นมิตรต่อสิ่งแวดล้อม

๒) ความตระหนักรู้เรื่องสุขภาพ หมายถึง จิตสำนึกทางด้านสุขภาพของแต่ละบุคคลที่ส่งผลให้ ดำเนินการใส่ใจในสุขภาพ โดยความตระหนักด้านสุขภาพนั้นจะทำให้ผู้บริโภคเห็นถึงความสำคัญ ของ สุขภาพ และมีแรงจูงใจในการปรับปรุงชีวิตเพื่อให้มีสุขภาพและร่างกายที่ดี ซึ่งโดยทั่วไปแล้วสามารถ กระทำได้โดยการคำนึงถึงโภชนาการและสมรรถภาพทางกายภาพ

๓) ความตระหนักรู้เรื่องรูปลักษณ์ภายนอก หมายถึง จิตสำนึกในด้านรูปลักษณ์ภายนอก ที่ต้องการดูแล รักษาความงาม และสิ่งที่ปรากฏออกมาภายนอก กระบวนการเกิดความตระหนักเป็นผลมาจากกระบวนการทางปัญญา บุคคลที่ถูกกระตุ้นจากสิ่งเร้าการสัมผัสจะเกิดความรับรู้ เมื่อรับรู้

^{๖๔} Bushell, R. & Sheldon, P. Wellness and tourism: Mind, body, spirit, place. New York: Cognizant (2009), p 58.

แล้วจะ เกิดความคิดรวบยอดแล้วนำไปสู่การเรียนรู้ เมื่อมีความรู้ในสิ่งนั้นจะนำไปสู่การเกิดความคิดตระหนักรู้ และนำไปสู่การแสดงพฤติกรรมของบุคคลต่อสิ่งเร้านั้น

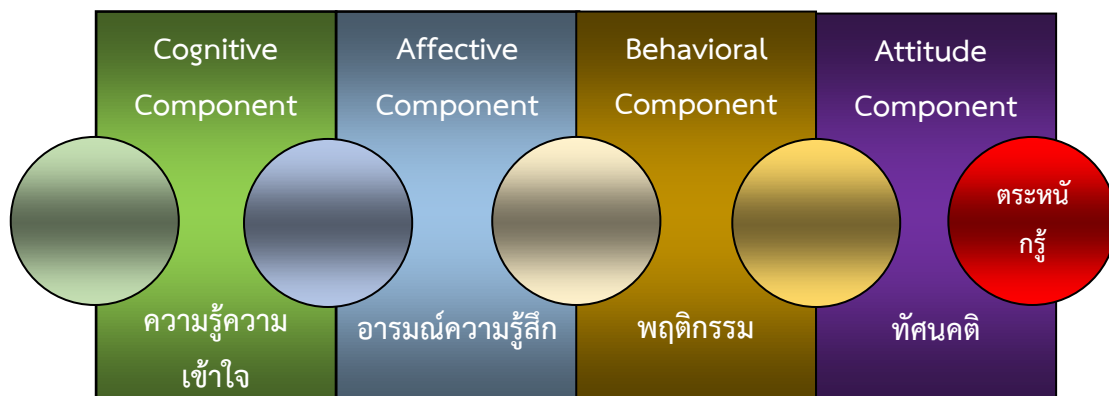

แผนภาพที่ ๒.๑๒ แสดงองค์ประกอบที่ก่อให้เกิดความตระหนักรู้

องค์ประกอบที่ก่อให้เกิดความตระหนักรู้ เกิดจากทัศนคติที่มีต่อสิ่งเร้าซึ่งได้แก่ บุคคล กลุ่มสังคม สถานการณ์ และ สิ่งต่าง ๆ ที่ก่อให้เกิดการเรียนรู้และประสบการณ์ องค์ประกอบสำคัญที่ก่อให้เกิดความตระหนักรู้ ๓ ประการ ได้แก่

๑) ความรู้ความเข้าใจ (Cognitive Component) จะเริ่มต้นจากระดับง่าย และมีการพัฒนา เพิ่มมากขึ้นตามลำดับ

๒) อารมณ์ความรู้สึก (Affective Component) เป็นความรู้สึกด้านทัศนคติ ค่านิยม ความตระหนักชอบหรือไม่ชอบ ดีหรือไม่ดี เป็นองค์ประกอบในการการประเมินสิ่งเร้าต่าง ๆ

๓) พฤติกรรม (Behavioral Component) เป็นการแสดงออกทั้งทางกริยา วาจา ท่าทาง ที่มีผลต่อสิ่งเร้าหรือแนวโน้มที่บุคคลจะกระทำปัจจัยที่มีผลต่อความตระหนัก

ปัจจัยที่มีผลต่อการรับรู้ของแต่ละบุคคลได้ ๓ ประการ ได้แก่

๑) การรับรู้ที่ขึ้นอยู่กับประสบการณ์ในอดีตที่ผ่านมาหรือประสบการณ์ที่เกิดขึ้นในชีวิตประจำวัน การรับรู้เรื่องราวโดยตรงที่เกี่ยวข้องกับเหตุการณ์นั้นจะทำให้เกิดประสบการณ์ในเรื่องนั้นๆ เมื่อมีเหตุการณ์เกิดขึ้นซ้ำอีกจะส่งผลให้เกิดความรับรู้ในระดับต่าง ๆ

๒) ความใส่ใจ และการให้คุณค่าในเรื่องที่ต้องการรับรู้ ซึ่งสามารถเปลี่ยนแปลงได้หลายระดับตั้งแต่ความต้องการ ความจำเป็น ความคาดหวัง ความสนใจ ปัจจัยทางด้านอารมณ์ต่าง ๆ

๓) ลักษณะและรูปแบบของเรื่องที่ต้องการรับรู้ การรับรู้ของแต่ละบุคคลนั้นจะขึ้นอยู่กับประสบการณ์และความใส่ใจ หรือการให้คุณค่าในเรื่องที่ต้องการจะรับรู้ และยิ่งขึ้นอยู่กับลักษณะหรือรูปแบบของเรื่องที่ต้องการรับรู้ด้วย เนื่องจากความตระหนักของแต่ละบุคคลนั้นขึ้นอยู่กับความรู้ของบุคคลนั้น ๆ

สรุปได้ว่าปัจจัยที่ส่งผลต่อการรับรู้นั้นมีผลต่อปัจจัยที่ส่งผลต่อความตระหนักรู้ด้วย และสามารถสรุปปัจจัยที่มีผลต่อความตระหนักได้ดังนี้ ประสพการณ์ที่มีผลต่อการรับรู้โดยตรง ความเคยชินต่อสภาพแวดล้อมและภาวะความเป็นอยู่ มีผลทำให้บุคคลไม่ตระหนักต่อ สิ่งที่เกิดขึ้น การเอาใจใส่ และการให้คุณค่าของเหตุการณ์ หากมีมากจะส่งผลทำให้เกิดความตระหนัก ในเรื่องนั้น ๆ มากขึ้น ลักษณะและรูปแบบของเหตุการณ์ หากมีรูปแบบที่ทำให้บุคคลนั้น ๆ สนใจย่อมทำให้ บุคคลนั้น ๆ เกิดการรับรู้และตระหนักในเหตุการณ์นั้น ๆ มากขึ้น ความถี่และระยะเวลาที่เกิดการรับรู้ ถ้าเกิดเหตุการณ์นั้น ๆ บ่อยครั้งจะทำให้ผู้ที่ถูกรับรู้ มีโอกาสเกิดความตระหนักได้มากขึ้น

ปัจจัยที่มีผลต่อความตระหนักสามารถแบ่งได้เป็น ๒ ลักษณะ ดังนี้

๑) ปัจจัยภายนอก ได้แก่ ลักษณะของสิ่งเร้าที่ทำให้บุคคลเกิดความสนใจต้องการจะรับรู้ ซึ่ง จะนำไปสู่ความรู้สึกรู้สึกและความตระหนักต่อไป

๒) ปัจจัยภายใน ได้แก่ ปัจจัยที่เกิดจากประสาทสัมผัสทั้ง ๕ ของมนุษย์ นำไปสู่ความสนใจ การสังเกต การรวบรวมความรู้ และการเรียนรู้ นำไปสู่ความตระหนักรู้ต่อไป บุคคลนั้นๆ จะเกิด ความตระหนักต่อเหตุการณ์อย่างใดอย่างหนึ่งมากขึ้นขึ้นอยู่กับปัจจัย ๒ ด้าน คือ (๑) ด้านกายภาพ ได้แก่ การรับรู้ที่เกิดจากประสาทสัมผัสทางกายภาพ เช่น หู ตา จมูก ปาก และผิวหนังที่สามารถรับสัมผัส (๒) ด้านจิตวิทยา ได้แก่ ประสพการณ์หรือความรู้เดิม การสังเกต การพิจารณา ความสนใจ ความรู้สึกนึกคิด และความใส่ใจและการให้คุณค่าต่อเรื่องนั้น ๆ เป็นต้น สิ่งต่าง ๆ เหล่านี้มีอิทธิพลทำให้เกิดความตระหนักในระดับที่แตกต่างกัน ซึ่งขึ้นอยู่กับบุคคลนั้น ๆ ว่าให้ความสำคัญ ในรูปแบบใด

จิตสำนึกและรับผิดชอบต่อสิ่งแวดล้อม (Environmental Responsibility) หมายถึง การมีจิตสำนึก ตระหนัก ให้ความสำคัญ และมีความรับผิดชอบต่อสังคมและสิ่งแวดล้อม รวมทั้ง มีความมุ่งมั่น และทุ่มเทที่จะอนุรักษ์และรักษาสิ่งแวดล้อม สังคม และชุมชนให้น่าอยู่ ตลอดจนเข้าไปมีส่วนร่วม ในการปฏิบัติงานหรือร่วมกิจกรรมต่างๆ ที่เกี่ยวข้องกับสังคม และสิ่งแวดล้อมขององค์กร อย่างเต็มที่ เพื่อก่อให้เกิดประโยชน์ต่อชุมชน สังคม และสิ่งแวดล้อม สามารถแบ่งได้เป็น

ระดับของจิตสำนึกดังนี้ ระดับที่ ๐ ไม่แสดงออกด้านนี้อย่างชัดเจน ระดับที่ ๑ มีความสนใจ ตระหนัก และเห็นความสำคัญ ประโยชน์ของการอนุรักษ์รักษาสิ่งแวดล้อม การตระหนัก มีจิตสำนึกรับผิดชอบต่อสังคม สิ่งแวดล้อมตามนโยบายขององค์กรที่กำหนดไว้ การเห็นความสำคัญและประโยชน์ของกิจกรรมหรือโครงการเพื่อสังคมและสิ่งแวดล้อมขององค์กร การเห็นคุณค่า ความจำเป็นของการอนุรักษ์รักษาสิ่งแวดล้อม ระดับที่ ๒ มีการแสดงออกของจิตสำนึกระดับที่ ๑ และแสวงหาโอกาสในการมีส่วนร่วมในการอนุรักษ์รักษาสิ่งแวดล้อม การแสวงหาโอกาส เข้าไปมีส่วนร่วมในการอนุรักษ์รักษาสิ่งแวดล้อมของหน่วยงาน องค์กร ชุมชน หรือสังคม การให้ความร่วมมือ เข้าร่วม หรือเป็นส่วนหนึ่งของกิจกรรมหรือโครงการต่างๆ ทางสังคม หรือสิ่งแวดล้อมขององค์กร หรือหน่วยงาน

ต่างๆ อย่างเต็มที่ ปฏิบัติตัวอย่างเคร่งครัดด้านการอนุรักษ์รักษาสิ่งแวดล้อมให้น่าอยู่ และปลอดภัย การเป็นจิตอาสา และแสดงความภาคภูมิใจ ความพึงพอใจที่ได้เป็นส่วนหนึ่งในกิจกรรมเพื่อสังคม เพื่อสิ่งแวดล้อมขององค์กรด้วยความสมัครใจ ระดับที่ ๓ มีการแสดงออกของจิตสำนึกระดับที่ ๒ และกระตุ้น และสร้างแรงจูงใจให้ผู้อื่นเห็นความสำคัญประโยชน์ของกิจกรรม โครงการ หรือนโยบายด้านการอนุรักษ์รักษาสิ่งแวดล้อม ตลอดจนการดูแลรักษาชุมชน สังคมให้น่าอยู่เพื่อให้เกิดการร่วมแรงร่วมใจอย่างแท้จริง

การพัฒนาและปรับปรุงระบบ วิธีการ การอนุรักษ์รักษาสิ่งแวดล้อม การดูแลรักษาชุมชน สังคมในเชิงสร้างสรรค์ เป็นกำลังสำคัญในการผลักดันให้เกิดกิจกรรมหรือโครงการเพื่อสังคม ขององค์กรอย่างเป็นรูปธรรม ระดับที่ ๔ มีการแสดงออกของจิตสำนึกระดับที่ ๓ และศรัทธา และสนับสนุนกิจกรรม โครงการ นโยบายเพื่อสังคม และสิ่งแวดล้อมอย่างเต็มศักยภาพ การยื่นหยัดสนับสนุนการตัดสินใจที่จะเกิดประโยชน์ต่อชุมชน สังคมไทย และสิ่งแวดล้อมโดยรวม ถึงแม้คนส่วนใหญ่จะไม่สนับสนุน หรืออาจจะต้องทำให้หน่วยงานของตนต้องเสียประโยชน์ในระยะสั้น การสื่อสาร และถ่ายทอดวิสัยทัศน์ด้านสังคม และสิ่งแวดล้อมของหน่วยงานด้วยวิธีสร้างแรงบันดาลใจ และ ความร่วมแรงร่วมใจ การคิดนอกกรอบ นำเสนอความคิดใหม่เพื่อใช้กำหนดนโยบายด้านสังคม และสิ่งแวดล้อม เพื่อประโยชน์ต่อสังคมไทย และสิ่งแวดล้อมโดยรวม อย่างที่ไม่มีผู้ใดคิดมาก่อน ระดับที่ ๕ มีการแสดงออกของจิตสำนึกระดับที่ ๔ และเป็นผู้นำที่มีบทบาทสำคัญในงานเพื่อสังคม และสิ่งแวดล้อม การมีบทบาทสำคัญในงานเพื่อสังคม ชุมชน และสิ่งแวดล้อม สร้างวัฒนธรรมองค์กรที่เน้นประโยชน์เพื่อสังคม ชุมชน และสิ่งแวดล้อม เพื่อให้เจ้าหน้าที่ทุกระดับในองค์กรมีความมุ่งมั่น ยึดมั่นรับผิดชอบต่อชุมชน สังคมไทย และสิ่งแวดล้อมอย่างเป็นรูปธรรม เป็นที่รู้จักอย่างกว้างขวางในแวดวงที่เกี่ยวข้องกับกิจกรรมเพื่อสังคม และสิ่งแวดล้อม เป็นแบบอย่างที่ดี (Role Model) ในองค์กรด้านการพัฒนา รักษาสิ่งแวดล้อมในสังคมไทยให้น่าอยู่

ตารางที่ ๒.๑๘ แสดงแนวคิดเกี่ยวกับการพัฒนาที่ยั่งยืน

นักวิชาการ	แนวคิดหลัก
องค์การสหประชาชาติประจำประเทศไทย	เป้าหมายการพัฒนาที่ยั่งยืน เป้าหมายที่ ๑) ขจัดความยากจน (No Poverty) เป้าหมายที่ ๒) ขจัดความหิวโหย (Zero Hunger) เป้าหมายที่ ๓) สุขภาพที่ดี (Good Health and Well-being) เป้าหมายที่ ๔) การศึกษาที่มีคุณภาพ (Quality Education) เป้าหมายที่ ๕) ความเท่าเทียมทางเพศ (Gender Equality) เป้าหมายที่ ๖) น้ำสะอาดและสุขาภิบาล (Clean Water and Sanitation) เป้าหมายที่ ๗) พลังงานที่ไม่มีวันหมดในราคาที่ซื้อหาได้ (Affordable and Clean Energy) เป้าหมายที่ ๘) การจ้างงานที่มีคุณค่าและเติบโตทางเศรษฐกิจ (Decent Work and Economic Growth) เป้าหมายที่ ๙) อุตสาหกรรม นวัตกรรม และโครงสร้างพื้นฐานที่ดี (Industry Innovation and Infrastructure) เป้าหมายที่ ๑๐) ลดความไม่เสมอภาค ภายใน และระหว่างประเทศ (Reduced Inequalities) เป้าหมายที่ ๑๑) เมืองและชุมชนที่ยั่งยืน (Sustainable Cities and Community) เป้าหมายที่ ๑๒) แผนการบริโภคและการผลิตที่ยั่งยืน (Responsible Consumption and Production) เป้าหมายที่ ๑๓) การรับมือการเปลี่ยนแปลงสภาพภูมิอากาศ (Climate Action) เป้าหมายที่ ๑๔) การใช้ทรัพยากรในมหาสมุทรอย่างยั่งยืน (Life Below Water) เป้าหมายที่ ๑๕) การใช้ที่ดินอย่างยั่งยืน (Life on Land) เป้าหมายที่ ๑๖) สังคมสงบสุข และสถาบันยุติธรรมเข้มแข็ง (Peace and Justice Strong Institutions) เป้าหมายที่ ๑๗) การร่วมมือกันเพื่อการพัฒนาอย่างยั่งยืน (Partnership for the Goal)

ตารางที่ ๒.๑๘ แสดงแนวคิดเกี่ยวกับการพัฒนาที่ยั่งยืน (ต่อ)

นักวิชาการ	แนวคิดหลัก
Bushell, R. & Sheldon, P.	Wellness and tourism: Mind, body, spirit, place องค์ประกอบที่ก่อให้เกิดความตระหนักรู้ ๑) ความรู้ความเข้าใจ (Cognitive Component) ๒) อารมณ์ความรู้สึก (Affective Component) ๓) พฤติกรรม (Behavioral Component)
พงษ์ศักดิ์ เพชรสถิตย์	ปัจจัยที่มีผลต่อยุทธศาสตร์การบริหารจัดการการท่องเที่ยวอย่างยั่งยืน ๑) ปัจจัยการบริหารจัดการภาครัฐ (๑) ด้านการส่งเสริมและพัฒนาการท่องเที่ยว (๒) ด้านการส่งเสริมการลงทุนภาครัฐ (๓) การพัฒนาปัจจัยพื้นฐานด้านการท่องเที่ยว (๔) การส่งเสริมการตลาดและประชาสัมพันธ์อย่างมีวิสัยทัศน์ ๒) ปัจจัยการบริหารจัดการภาคเอกชน (๑) การร่วมมือส่งเสริมการลงทุน (๒) การร่วมมือพัฒนาผลิตภัณฑ์เพื่อการท่องเที่ยว (๓) การร่วมสร้างเครือข่ายการท่องเที่ยว ๓) ปัจจัยการบริหารจัดการภาคประชาชนและองค์กรท้องถิ่น (๑) การมีส่วนร่วมในการจัดการแหล่งท่องเที่ยวของชุมชน (๒) การสร้างจิตสำนึกร่วมปกป้องผลประโยชน์แหล่งท่องเที่ยว

๒.๕ หลักไตรสิกขา

สิกขา ๓ หรือ ไตรสิกขา คือข้อที่จะต้องศึกษา ข้อปฏิบัติที่เป็นหลักสำหรับศึกษาฝึกหัด อบรม กาย วาจา จิตใจ และปัญญา ให้อยู่ขึ้นไปจนบรรลุจุดหมายสูงสุดคือพระนิพพาน (Sikkhà: the Threefold Learning; the Threefold Training) ๑) อธิศีลสิกขา สิกขาคือศีลอันยิ่ง ข้อปฏิบัติสำหรับฝึกอบรมในทางความประพฤติอย่างสูง (Adhisāla-sikkhà: training in higher morality) ๒) อธิจิตตสิกขา สิกขาคือจิตอันยิ่ง ข้อปฏิบัติสำหรับฝกอบรมจิตเพื่อให้เกิดคุณธรรม เช่น สมาธิอย่างสูง (Adhicitta-sikkhà: training in higher mentality) ๓) อธิปัญญาสิกขา สิกขา คือ ปัญญาอันยิ่ง ข้อปฏิบัติสำหรับฝึกอบรมปัญญาเพื่อให้เกิดความรู้แจ้งอย่างสูง (Adhipanyà-sikkhà: training in higher wisdom) เรียกรวมๆ ว่า ศีล สมาธิ ปัญญา (morality, concentration and wisdom)^{๒๕}

^{๒๕}ที.ปา.๑๑/๒๒๘/๒๓๑, อัง.ติก.๒๐/๕๒๑/๒๔๔.

ศีล ในไตรสิกขา ครอบคลุมความสัมพันธ์กับสิ่งแวดล้อมทั้งทางวัตถุหรือทางกายภาพ และทางสังคม ความสัมพันธ์กับสิ่งแวดล้อมในโลกวัตถุ ส่วนความสัมพันธ์กับสิ่งแวดล้อมทางสังคม มีพฤติกรรมดีงามในความสัมพันธ์กับเพื่อนมนุษย์ โดยตั้งอยู่ในวินัยอยู่ร่วมกับผู้อื่นได้ดี มีอาชีพสุจริต ไม่ใช้กายวาจาและอาชีพในทางที่เบียดเบียนหรือก่อความเดือดร้อนเสียหายดำเนินชีวิตที่เรียกว่า ไตรสิกขา คือ ศีล สมาธิ ปัญญา ศีล ในไตรสิกขา ครอบคลุมความสัมพันธ์กับสิ่งแวดล้อมทั้งทางวัตถุ หรือทางกายภาพ และทางสังคม ความสัมพันธ์กับสิ่งแวดล้อมในโลก กายกรรม ๓ (การกระทำทางกาย) ๑) ปาณาติปาตํ ปหาย ฯเปฯ สพฺพปาณญฺหิตานุกมฺปี โหติ (ละการฆ่าการเบียดเบียน มีเมตตา กรุณาช่วยเหลือเกื้อกูลกัน) ๒) อทินนาทานํ ปหาย ฯเปฯ อทินนํ เถยฺยสงฺขาตํ อนาถาตา โหติ (ละอทินนาทาน เคารพกรรมสิทธิ์ในทรัพย์สินของผู้อื่น) ๓) กามสุมิฉฉาจารํ ปหาย ฯเปฯ น จาริตตํ อาปชชิตา โหติ (ละการประพฤตินอกงาม ไม่ล่วงละเมิดทางเพศ) วจีกรรม ๔ (การกระทำทางวาจา) ๑) มุสาวาทํ ปหาย ฯเปฯ น สมฺปชานมุสา ภาสิตา โหติ (ละการพูดเท็จ ไม่ยอมกล่าวเท็จ เพราะเหตุ ตนเอง ผู้อื่น หรือเพราะเห็นแก่ผลประโยชน์ใดๆ) ๒) ปิสุณํ วาจํ ปหาย ฯลฯ สมคฺคกรณํ วาจํ ภาสิตา โหติ (ละการพูดคำส่อเสียด ช่วยสมานคนที่แตกร้างกัน ส่งเสริมคนที่สมัครสมานกัน ขอบกล่าวถ้อยคำ ที่สร้างสามัคคี) ๓) ผรุสํ วาจํ ปหาย ฯเปฯ พหุชนมนาปา ตถารูปี วาจํ ภาสิตา โหติ (ละคำหยาบ พูด แต่คำสุภาพอ่อนหวาน) ๔) สมฺปปลापํ ปหาย ฯเปฯ กาลวาที ภูตวาที อดตวาที ฌมฺวาที วินยวาที นิธานวตี วาจํ ภาสิตา โหติ ฯเปฯ (ละการพูดเพื่อเจ้อ พูดแต่คำจริงมีเหตุผล มีสารประโยชน์ ถูก กาลเทศะ) มโนกรรม ๓ (การกระทำทางใจ) ๑) อนภิชฌาลุ โหติ ฯเปฯ (ไม่เพ่งเล็งอยากได้ของผู้อื่น) ๒) อพฺยาปนฺนจิตฺโต โหติ ฯเปฯ สฺขี อดตानํ ปรีทรนฺตฺติ (ไม่มีจิตคิดร้าย คือปรารถนาแต่ว่า ขอให้สัตว์ ทั้งหลายไม่มีเวร ไม่เบียดเบียน ไม่มีทุกข์ ครองตนอยู่เป็นสุขเถิด) ๓) สมฺมาทิฏฐิโก โหติ ฯเปฯ สยํ อภิญญา สจฺฉิกตฺวา ปเวเทนฺติติ (มีความเห็นชอบ เช่นว่า ทานมีผล การบูชามีผล ผลวิบากกรรมดี กรรมชั่วมี เป็นต้น) กุศลกรรมบถหมวดนี้ ในบาลีเรียกชื่อหลายอย่าง เช่นว่า ธรรมจริยา (ความ ประพฤติธรรม), โสโงย (ความสะอาดหรือเครื่องชำระตัว), อริยธรรม (อารยธรรมธรรมของผู้เจริญ), อริยมรรค (มรรคอันประเสริฐ), สัทธรรม (ธรรมดี, ธรรมแท้), สัพฺปรีสธรรม (ธรรมของสัตบุรุษ) ^{๖๖}

กระบวนการเสริมสร้างสุขภาวะทางจิต ในสองระดับ คือ ระดับในการเสริมสร้างกำลังใจ การสร้างทัศนคติด้านบวกให้แก่ผู้สูงอายุ และระดับการสร้างคุณธรรมทางจิตใจให้แก่ผู้สูงอายุ โดยใช้ การรวมกลุ่มของผู้สูงอายุเพื่อให้เกิดแนวกระบวนการเสริมสร้างสุขภาวะทางจิต ในระดับของการสร้าง กำลังใจให้แก่ผู้สูงอายุ การพัฒนาให้ผู้สูงอายุมีสุขภาพจิตที่ดี คือไม่มีความเครียด เป็นจิตใจที่มีความ เบิกบาน การรวมกลุ่มเพื่อร่วมกิจกรรมนันทนาการจึงเป็นแนวทางที่เหมาะสม ผู้สูงอายุได้พบปะ พูดคุย และร่วมกิจกรรมเพื่อผ่อนคลายจิตใจ และในระดับการสร้างคุณธรรมให้กับจิตใจ สอนให้ ผู้สูงอายุอยู่ในสังคมอย่างเป็นปกติสุข ร่วมไปกับกระบวนการพัฒนาสมรรถภาพของจิตโดยการฝึก

^{๖๖} อ.ทสก. ๒๔/๑๖๕/๒๘๗, ๑๖๘-๑๘๑/๒๙๖-๓๐๐.

สมาธิมีเป้าหมาย คือ ผู้สูงอายุจะต้องมีสติระลึกได้ในการประกอบกิจกรรมต่าง ๆ ปัญญา เป็นกระบวนการเสริมสร้างสภาวะทางจิตวิญญาณ ให้ผู้สูงอายุสามารถเกิดการเรียนรู้ทั้งทางโลก และทางธรรมควบคู่กันไป การมุ่งเน้นไปที่การทำให้ผู้สูงอายุมีจิตใจที่อยู่ในภาวะที่มีความสุข และเกิดความเข้าใจในการใช้ชีวิต หลักคือการสอนให้ใช้ชีวิตอย่างมีคุณค่า ปรับเปลี่ยนมุมมองในการมองตนเอง และมองสังคม ผู้สูงอายุอาจตัดสินใจตัวเองว่าเมื่อเข้าสู่วัย ชราตนจะไม่สามารถทำอะไรได้ ชีวิตจะกลายเป็นภาระให้กับลูกหลานเมื่อตีตราตนเองเป็นแบบนี้แล้ว ก็ทำให้มองว่า สังคมจะต้องตีตราว่าตนเป็นภาระให้กับสังคม และมองสังคม ในทางที่ผิดแผกไป ฉะนั้นแล้วการที่จะปรับมุมมองก็จะต้องปรับที่ตัวของผู้สูงอายุก่อนเป็น อันดับแรก คำสอนในทางพระพุทธศาสนาสอนให้ทำความเข้าใจกับชีวิต ไม่ได้สอนให้ตัดสิน ชีวิตว่าดีหรือเลว ผู้สูงอายุจะต้องสร้างศรัทธา และความเชื่อมั่นให้กับตนเอง เสียก่อน การเชื่อมั่นในตนเองทำให้สังคมเกิดความเชื่อมั่นในตัวของผู้สูงอายุเช่นกัน การคิดดีนี่จะเป็นหนทางในการสร้างปัญญาที่ดี

หลักไตรสิกขาในการพัฒนาพฤติกรรมด้านคุณธรรมจริยธรรม ที่พึงประสงค์ ๓ ด้าน เพื่อให้เป็นคนเก่ง คนดี มีความสุข ๑) ด้านศีลสิกขา ต้องสร้างจิตสำนึกค่านิยมเคารพกฎหมาย ระเบียบข้อบังคับ ความประพฤติสุจริตทางกายวาจาใจส่งเสริมปลูกฝังสนับสนุนค่านิยมการนำหลักศีลธรรมมาประยุกต์ใช้ในการดำเนินชีวิตประจำวัน

๒) ด้านสมาธิสิกขา ให้เอาใจใส่อดทนตั้งใจมีความเพียรพยายามอดทนมุ่งมั่นความขยันหมั่นเพียร ก้าวข้ามอุปสรรคต่าง ๆ มีความกล้าหาญ กตัญญูรู้คุณ มีจิตใจเมตตา กรุณาโอบอ้อมอารี มีน้ำใจต่อกัน

๓) ด้านปัญญาสิกขา ส่งเสริมให้มีความคิดเห็น ความเชื่อถือ ทศนคติ ค่านิยมต่าง ๆ ที่ดีงาม มีความไตร่ตรองพิจารณาอย่างรอบคอบ มีความเสียสละหวังดีมีไมตรี สร้างทักษะความรู้และอุปนิสัยในการเรียนรู้ที่ดี ใฝ่รู้ ใฝ่คิด มีความสนใจค้นคว้าหาความรู้^{๖๗}

กระบวนการทัศนใหม่ตามแนวพุทธวิธี (ไตรสิกขา) คือ ๑) พออยู่พอกิน ตามหลักเศรษฐกิจพอเพียง ๒) รู้รักสามัคคี ได้แก่ ความรัก ความเมตตา การให้ทาน และการเสียสละที่มีต่อสังคมและระบบนิเวศน์ นำมาสู่ความยั่งยืนอย่างแท้จริง พุทธวิธี (ไตรสิกขา) เป็นการทวนกระแสกิเลสนิยม (ความโลภ ความโกรธ ความหลง) ที่ไม่มีความพอประมาณในการเสพบริโภค กามคุณทั้ง ๕ ประการ ได้แก่ รูป เสียง กลิ่น รส สัมผัส ดังนั้น กระบวนการทัศนใหม่ตามพุทธวิธี ย่อมเป็นการฝึกจิต ฝึกตน (กาย

^{๖๗} พระโกศล มณีนทนา, “การประยุกต์ใช้หลักไตรสิกขาในการพัฒนาพฤติกรรมด้านคุณธรรม”, วารสาร มจร สังคมศาสตร์ปริทรรศน์, ปีที่ ๖ ฉบับที่พิเศษ เล่มที่ ๑ (พฤษภาคม ๒๕๖๐) : ๓๘๓-๓๘๗.

วาทา) ให้ออกจากกาม (สัมมาสังกัปปะ ความดำรงชอบ) ที่อยู่ในปัญญาสิกขา อันเป็นพื้นฐานของเนกขัมมะบารมี (การออกบวช การตรีกออกจากกาม)^{๖๘}

ระบบการพัฒนาชีวิตจะเดินหน้าไปได้ ต้องอาศัยองค์รวมการดำเนินชีวิตที่ดีเป็นหลักการพื้นฐาน ซึ่งประกอบด้วย ๑) ปัจจัยภายนอก ได้แก่ ปรโตโฆสะ คือเสียงจากผู้อื่นโดยเฉพาะกัลยาณมิตร หรืออิทธิพลจากภายนอก ๒) ปัจจัยภายใน ได้แก่ โยนิโสมนสิการ คือ การรู้จักมอง รู้จักคิด รู้จักพิจารณา ให้ความสำคัญ และให้เห็นความจริง ทั้งสองอย่างนี้ถือเป็นปัจจัยพื้นฐานของการพัฒนามนุษย์ เมื่อฝึกฝนพัฒนาแล้ว ก็ต้องมีระบบการตรวจสอบ และวัดผล ด้านต่างๆของการพัฒนาชีวิต ด้วยการดูแลสุขภาพ ปฏิบัติการของคนต้องสอดคล้องกับความจริงของธรรมชาติ คือระบบการพัฒนาการดำเนินชีวิตที่เรียกว่า ไตรสิกขา คือ ศีล สมาธิ ปัญญา^{๖๙}

การปฏิบัติตามหลักไตรสิกขาสร้างคุณภาพชีวิตให้กับผู้สูงวัย ๑) การประพฤติปฏิบัติที่แสดงออกด้าน ศีล ๕ (มัชฌิมศีล) เป็นบุคคลที่อยู่ภายใต้ข้อกำหนด กติกาของสังคมที่ยอมรับกฎกติกาด้วยความเต็มใจ มีความพร้อมด้าน ความประพฤติ วินัย และความสัมพันธ์ทางสังคม มีพื้นฐานของการสร้างเสริมคุณภาพกาย สุขภาพจิตดี ๒) การประพฤติปฏิบัติที่แสดงออกด้าน สมาธิ มีสภาวะการอบรมจิตใจให้สงบมั่นคงเป็นสมาธิ การปฏิบัติสื่อถึงขั้นตอนที่ฝึกให้เกิดมี สัมมาวายะ และสัมมาสติ สัมมาสมาธิ เจริญองกามขึ้น ส่งผลถึงการมีความพร้อมทางคุณธรรม มีคุณภาพจิตที่เข้มแข็ง มีสมรรถภาพจิต ๓) การประพฤติปฏิบัติที่แสดงออกด้านปัญญา จากการปฏิบัติสมาธิส่งผลให้เกิดปัญญา ในการอบรมตนให้เกิดปัญญาแจ่มใส ควบคุมอารมณ์ได้ดี มีการพิจารณา มีเหตุผล ประกอบการตัดสินใจ เป็นที่ไว้วางใจและสามารถให้คำปรึกษาได้เป็นที่นับถือ^{๗๐}

การพัฒนาความรู้เพื่อการพัฒนาชีวิตของมนุษย์มีไตรสิกขาตามหลักพระพุทธศาสนา คือ ศีล เป็นธรรมอย่างหนึ่ง มีอรรถว่า สำรวม เหตุเกิดขึ้นได้เพราะมีหิริและโอตตัปปะ ผลของการมีศีล ทำให้เป็นผู้มีกาย วาจา ใจ สะอาด ผู้ปฏิบัติสามารถตรวจสอบกับตนเองได้ว่า ในขณะที่มีศีลมีการสังวรดีอยู่หรือไม่ ถ้าไม่มีจะสร้างได้อย่างไร หรือถ้ามีแล้วศีลนั้น สามารถปรับปรุงพัฒนาให้ดีขึ้น การปฏิบัติในสมาธิ เป็นธรรมอย่างหนึ่ง ไม่ฟุ้งซ่าน เหตุให้เกิดสมาธิ คือ สุข ผลของการมีสมาธิ คือ จิตมีความไม่

^{๖๘} สมเกียรติ เหลืองศักดิ์ชัย, “พุทธวิถี (ไตรสิกขา) : กระบวนทัศน์ใหม่เพื่อการสร้างแบรนด์อย่างยั่งยืนตามศาสตร์พระราชา”, วารสารนิเทศศาสตร์ธุรกิจบัณฑิตย์, ปีที่ ๑๓ ฉบับที่ ๒ (กรกฎาคม-ธันวาคม ๒๕๖๒) : ๑-๔๙.

^{๖๙} พระพรหมคุณาภรณ์ (ป.อ. ปยุตโต), สุขภาวะองค์รวมแนวพุทธ, พิมพ์ครั้งที่ ๓, (กรุงเทพมหานคร : โรงพิมพ์สหธรรมิก, ๒๕๔๘), หน้า ๑๔๒-๑๔๖.

^{๗๐} บรรยวัธน์ ผางคำ, “ชุมชนไตรสิกขา : รูปแบบและการเสริมสร้างคุณภาพชีวิต ในสังคมผู้สูงอายุ จังหวัดอุบลราชธานี”, รายงานการวิจัย, (สถาบันวิจัยพุทธศาสตร์ : มหาวิทยาลัยมหาจุฬาลงกรณราชวิทยาลัย, ๒๕๖๑), หน้า ๙๔-๙๖.

หวั่นไหว ทำให้เกิดปัญญา ผู้ปฏิบัติสามารถตรวจสอบกับตนเองได้ว่าในขณะนี้จิตเป็นสมาธิอยู่หรือไม่ ถ้าไม่มีจะพัฒนาได้อย่างไร สมาธิ คือ ความไม่ฟุ้งซ่านในจิตก็สามารถตรวจสอบจิตของตนเองได้ว่ามีสมาธิหรือไม่ การรู้อย่างรอบด้านในสมาธินี้ ก็อาศัยหลัก ปฏิสัมพันธ์ ๔ การปฏิบัติในปัญญา เป็นธรรมอย่างหนึ่ง เหตุที่ทำให้เกิดปัญญา คือ สมาธิ ผลของการมีปัญญา คือ มีความหายหลง ส่วนการพัฒนาปัญญา เช่นการเจริญสติปัฏฐาน ^{๗๑}

พุทธธรรมไตรสิกขา (ศีล สมาธิ ปัญญา) ประยุกต์ใช้ในการเสริมสร้างสุขภาวะของตนและผู้อยู่รอบข้าง พบว่า ศีล เป็นการฝึกฝนพัฒนาด้านพฤติกรรม การสังคัมสังเคราะห์ การศึกษา อาชีพ การดำเนินชีวิตแบบพอเพียง การจัดกิจกรรมสุขภาวะแบบองค์รวม การถือศีลปฏิบัติธรรม ในโอกาสต่าง ๆ ร่วมกัน พบว่า สมาธิ เป็นการพัฒนาจิต ให้เป็นจิตใจที่ตั้งงาม เข้มแข็ง มีความสุข มีเจตจำนงที่เป็นกุศล การจัดดอกไม้ การถักไหมพรม การอ่านหนังสือ การเย็บปักถักร้อย การทำขนมไทย การร้อยพวงมาลัย การซ่อมแซมเสื้อผ้า และพบว่า ปัญญาเป็นการพัฒนาในขั้นสูงสุด นำภูมิปัญญาท้องถิ่น ประชาชนชาวบ้าน วิทยากรมาจัดกิจกรรมให้ความรู้เกี่ยวกับสุขภาพกาย และจิตใจ จัดตั้งศูนย์ดูแลสุขภาพ การจัดกิจกรรมศูนย์สามวัยใจเกินร้อย ให้ผู้สูงอายุ ฟังพาดตนเองจนเป็นที่ฟังของคนอื่น ซึ่งการบูรณาการหลักไตรสิกขา (ศีล สมาธิ ปัญญา) ทั้ง ๓ ด้านมีความสัมพันธ์และเชื่อมโยงถึงกันอย่างต่อเนื่อง ย่อมส่งผลให้มีความสุขได้อย่างแท้จริง^{๗๒}

การพัฒนากิจกรรมส่งเสริมคุณภาพชีวิตด้านสังคมและจิตใจ โดยใช้หลัก ไตรสิกขา แบ่งกิจกรรมหลักประกอบด้วย กิจกรรมฐานศีล กิจกรรมฐานสมาธิ กิจกรรมฐานปัญญา เนื่องด้วยไตรสิกขาถือเป็นหลักปฏิบัติใหญ่ ๆ ๓ ประการ ซึ่งทางพระพุทธศาสนาเชื่อว่าหากใครปฏิบัติครบถ้วนสมบูรณ์ ผู้นั้นก็จะสามารถดับทุกข์ในชีวิตได้อย่างหมดสิ้น หลักทั้ง ๓ ได้แก่ ศีล สมาธิ ปัญญา กล่าวคือ ๑) ศีล คือ การฝึกพัฒนาด้านพฤติกรรม หมายถึงพัฒนาพฤติกรรมทางกาย และวาจา ให้มีความสัมพันธ์กับสิ่งแวดล้อมอย่างถูกต้อง มีผลดี สิ่งแวดล้อมทางสังคม ได้แก่เพื่อนมนุษย์ และสิ่งแวดล้อมทางวัตถุ ได้แก่ ปัจจัย ๔ เครื่องใช้วัสดุอุปกรณ์ต่าง ๆ รวมทั้งเทคโนโลยี และสิ่งทั้งหลายที่มีในธรรมชาติ ๒) สมาธิ หมายถึง การฝึกฝนพัฒนาในด้านจิตใจ มีความสำคัญอย่างยิ่ง เพราะจิตใจเป็นรากฐานพฤติกรรม ถ้าจิตใจได้รับการพัฒนาดีแล้วก็จะควบคุมดูแล และนำพฤติกรรมไปในทางที่ดีงามด้วย ๓) ปัญญา หมายถึง การพัฒนาซึ่งมีความสำคัญสูงสุด เพราะปัญญาเป็นตัวนำทางและ

^{๗๑} ภาคภูมิ ศรีถาวร และคณะ, “การจัดการความรู้ในปฏิสัมพันธ์มารรค : มิติไตรสิกขา” วารสาร มจร. สังคมปริทรรศน์, ปีที่ ๗ ฉบับที่ ๒ (พิเศษ) เมษายน - มิถุนายน ๒๕๖๑ : ๑ - ๑๒.

^{๗๒} พระมหาไกรวรรณ ชินทตติโย (ปุ่นขันธ) และคณะ, “การบูรณาการหลักพุทธธรรมในการเสริมสร้างสุขภาวะของผู้สูงอายุขององค์กรชุมชน อำเภอสามพราน จังหวัดนครปฐม”, รายงานการวิจัย (สถาบันวิจัยพุทธศาสตร์ : มหาวิทยาลัยมหาจุฬาลงกรณราชวิทยาลัย, ๒๕๖๐), หน้า ๙๖-๙๘.

ควบคุมพฤติกรรมทั้งหมด ดังนั้นการพัฒนากิจกรรมส่งเสริมคุณภาพชีวิต ต้องมีกิจกรรมพัฒนาศีลสมาธิ ปัญญา จะขาดสิ่งใดสิ่งหนึ่งไม่ได้^{๗๓}

การพัฒนาการท่องเที่ยวเชิงสุขภาพบนฐานคิดของหลักสุขภาพองค์รวม การท่องเที่ยวเชิงสุขภาพนั้น โดยสาระสำคัญที่แท้จริงก็คือ การมุ่งเน้นให้เกิดสุขภาพจิตสดใส มีสุขภาพกายแข็งแรง ดังนั้น การนำหลักสุขภาพองค์รวม มาเป็นกรอบในการบูรณาการการจัดการท่องเที่ยวเชิงสุขภาพนั้น สามารถอธิบายเปรียบเทียบได้ตามตารางดังนี้

ตารางที่ ๒.๑๙ แสดงเปรียบเทียบการพัฒนาการท่องเที่ยวเชิงสุขภาพบนฐานคิดของหลักสุขภาพองค์รวม

การพัฒนาตามหลักสุขภาพองค์รวม	แนวทางการพัฒนาการท่องเที่ยวเชิงสุขภาพ
พัฒนาทางด้านร่างกาย (Physical Development)	๑) ปรับปรุงสภาพแวดล้อมทางกายภาพ เพิ่มพื้นที่สีเขียว ลดโลกร้อน
มุ่งเน้นดูแลสุขภาพร่างกายด้วย ใช้สอยปัจจัย ๔ ที่เป็นมิตรกับธรรมชาติและสิ่งแวดล้อม	๒) สร้างผลิตภัณฑ์ดูแลสุขภาพที่เป็นมิตรกับสิ่งแวดล้อม ๓) ผลิตอาหารและเครื่องดื่มจากวัตถุดิบที่เป็นพืชผักออแกนิกปลอดสารพิษ ๔) สถานที่บริการสะอาด ปลอดภัยไร้ไวรัส
พัฒนาทางด้านสังคม (moral development, social development)	๑) รณรงค์ส่งเสริมการปฏิบัติตามหลักจรรยาบรรณวิชาชีพอย่างเคร่งครัด
มุ่งเน้นการพัฒนาอยู่บนพื้นฐานของกฎหมาย ศีลธรรมและจรรยาบรรณวิชาชีพ	๒) การประกอบกิจการท่องเที่ยวเชิงสุขภาพหรือการสร้างผลิตภัณฑ์ที่ไม่ลอกเลียนแบบหรือละเมิดลิขสิทธิ์ผู้อื่น ๓) ไม่คิดค่าบริการที่เป็นการเอาเปรียบลูกค้าเกินไป
พัฒนาทางจิตใจ (Emotional Development, Psychological Development)	๑) มุ่งเน้นให้ลูกค้ามีความสุขและมีทัศนคติที่ดีและประทับใจ
มุ่งเน้นการพัฒนาสุขภาพจิตที่ดี มีศรัทธาต่อพระพุทธศาสนาและมีสัมมาทิฐิ	๒) สร้างทัศนคติที่ดีแก่ผู้ให้บริการและผู้มารับบริการ ๓) สร้างภาพลักษณ์ที่ดีของผู้ให้บริการ สร้างความเชื่อมั่นในผลิตภัณฑ์และการบริการ

^{๗๓} บุญรอด บุญเกิด และคณะ, “การพัฒนากิจกรรมส่งเสริมคุณภาพชีวิตด้านสังคมและจิตใจของผู้สูงอายุในจังหวัดชลบุรี”, วารสารการวิจัยรำไพพรรณี, ปีที่ ๑๐ ฉบับที่ ๔ (ตุลาคม-ธันวาคม ๒๕๕๙) : ๑-๑๑.

ตารางที่ ๒.๑๙ แสดงเปรียบเทียบการพัฒนาการท่องเที่ยวเชิงสุขภาพบนฐานคิดของหลักสุขภาพองค์รวม (ต่อ)

การพัฒนาตามหลักสุขภาพองค์รวม	แนวทางการพัฒนาการท่องเที่ยวเชิงสุขภาพ
พัฒนาทางปัญญา (Intellectual Development, Mental Development, Cognitive Development) มุ่งเน้นการพัฒนาองค์ความรู้การคิดเชิงระบบการคิดแบบโยนิโสมนสิการก่อให้เกิดนวัตกรรมใหม่ ๆ	๑) สร้างนวัตกรรมการท่องเที่ยวเชิงสุขภาพแนวใหม่ ๒) สร้างเครือข่ายการท่องเที่ยว ๓) แสวงองค์ความรู้ใหม่ ๔) สร้างชุมชนแห่งการเรียนรู้

จากตารางเปรียบเทียบการพัฒนาการท่องเที่ยวเชิงสุขภาพโดยใช้หลักไตรสิกขา เป็นกรอบในการออกแบบกิจกรรมในการพัฒนาแล้วจะเห็นว่าแนวทางดังกล่าว เป็นลักษณะที่เป็น New Normal ของการท่องเที่ยวเชิงสุขภาพที่อาจจะเกิดขึ้นในยุคหลังจากนี้ที่ไวรัสโควิด - ๑๙ ได้คลี่คลายหายไปแล้ว และภาครัฐได้ยกเลิกการปิดเมืองชั่วคราว (Lock Down) วิธีการท่องเที่ยวเชิงสุขภาพจึงต้องเปลี่ยนไป โดยสิ่งจะต้องนำไปปฏิบัติเป็นอันดับแรก ได้แก่

๑) ระบบทำความสะอาดและการฆ่าเชื้อของสถานบริการท่องเที่ยวต้องดีขึ้น เช่น มีบริการอบฆ่าเชื้อห้องและสถานที่ให้บริการ และระบบทำลายเชื้อที่อาจติดมากับธนบัตร ภาชนะที่ลูกค้าใช้ ฯลฯ นอกจากนี้ในโรงแรมระบบติดต่อระหว่างแขกที่เข้าพักกับการรับบริการอาจต้องผ่านอินเทอร์เน็ต และในกรณีที่มีโรคระบาดต้องนำหุ่นยนต์มาใช้ในการบริการแขกที่เข้าพักมากขึ้น ไม่ว่าจะเที่ยวแบบไหน พักที่ใด นักท่องเที่ยวจะถามหามาตรฐานความสะอาดมาเป็นอันดับแรก ผู้ประกอบการต่างๆ จะต้องสื่อสารประเด็นนี้กับนักท่องเที่ยวมากขึ้น ไม่ว่าจะเป็ขั้นตอนการทำความสะอาดสถานประกอบการ หรือมาตรการดูแลแขกที่มาพัก ทั้งนี้ เพื่อสร้างความมั่นใจและเชื่อมั่นให้แก่แขก ซึ่งหาทางผู้ประกอบการไม่เน้นย้ำและสื่อสารเรื่องนี้โดยตรงไปตรงมาแล้ว ก็ยากที่จะเรียกลูกค้าให้กลับมาใช้บริการได้^{๗๔} ในขณะเดียวกันเกี่ยวกับเรื่องนี้ทางรัฐบาลมอบหมายให้กระทรวงการท่องเที่ยวและกีฬา ได้เตรียมแผนฟื้นฟูการท่องเที่ยวร่วมกับการท่องเที่ยวแห่งประเทศไทย (ททท.) รองรับเมื่อสถานการณ์โรคไวรัสโควิด - ๑๙ คลี่คลายลงแล้ว มีแผนการฟื้นฟูที่จะรองรับการใช้ชีวิตตามวิถีใหม่ หรือ New normal ซึ่งต้องให้ความสำคัญกับสุขภาพความสะอาดและความปลอดภัยเป็นหลัก พร้อมนำเทคโนโลยีเข้ามาช่วยอำนวยความสะดวกในหลายๆ ด้าน ซึ่งหลักการทั้งหลายเหล่านี้

^{๗๔} The Standard, การท่องเที่ยวจะหน้าตาเป็นอย่างไร หลังวิกฤตโควิด-๑๙, [ออนไลน์], แหล่งที่มา : <https://thestandard.co/how-tourism-will-look-like-after-coronavirus/>, [๒๒ พฤษภาคม ๒๕๖๓].

สอดคล้องกับหลัก การพัฒนาทางกาย (Physical Development) ที่มุ่งเน้นในการพัฒนาสภาพแวดล้อมทางกายภาพโดยมีองค์ประกอบที่เกื้อกูลต่อการดำเนินชีวิตให้ปลอดภัยมีชีวิตที่ยืนยาว

๒) การได้รับการปฏิบัติอย่างเสมอภาคและเท่าเทียม ในภาวะวิกฤติไวรัสโควิด - ๑๙ ระบาดไปทั่วประเทศและทั่วโลก กิจกรรมการท่องเที่ยวเชิงสุขภาพได้ถูกสั่งระงับชั่วคราวจนกว่าสถานการณ์จะคลี่คลาย ทั้งนี้สถานที่ท่องเที่ยวเชิงสุขภาพจะเป็นสถานที่ท่องเที่ยวทางธรรมชาติ สถานออกกำลังกาย สถานบำบัดสุขภาพ สปา เป็นต้น ซึ่งสุ่มเสี่ยงต่อการติดเชื้อ สิ่งที่ภาครัฐควรจะดำเนินการเมื่อเข้าสู่ภาวะการณ์ฟื้นฟูพัฒนาการท่องเที่ยวขึ้นใหม่คือ มาตรการด้านการเงินและการคลัง และมาตรการด้านการให้การช่วยเหลือเยียวยาผู้ได้รับผลกระทบ นอกจากนี้ยังมีมาตรการเสริมสร้างและการรักษาขีดความสามารถด้านการท่องเที่ยว, มาตรการด้านการสร้างรายได้แก่สถานประกอบการท่องเที่ยว, การพัฒนาทักษะบุคลากรด้านการท่องเที่ยว, การสร้างมาตรฐานความปลอดภัยด้านการท่องเที่ยวและด้านสุขอนามัย, การช่วยเหลือกลุ่มผู้ประกอบการท่องเที่ยว และการสื่อสารที่มีประสิทธิภาพ ซึ่งมาตรการทั้งหลายเหล่านี้จะต้องมีกำหนดกฎเกณฑ์ที่เป็นลายลักษณ์อักษร โดยแนวทางทั้งหลายเหล่านี้สอดคล้องกับหลัก การพัฒนาทางด้านสังคม (moral development; social development) ที่มุ่งเน้นการพัฒนาอยู่บนพื้นฐานของกฎหมาย ศีลธรรมและจรรยาบรรณวิชาชีพ ซึ่งในการพัฒนาด้านศีลภาวนานี้อาจจะมองว่าไม่ได้เป็นวิถีใหม่ (New Normal) ของการพัฒนาการท่องเที่ยวเชิงสุขภาพ แต่ทั้งนี้หากการพัฒนาอยู่บนพื้นฐานของความไม่เท่าเทียมแล้วเราจะไม่เรียกว่าเป็นการพัฒนา

๓) สุขภาพจิตสดใส สุขภาพกายแข็งแรง งานวิจัยล่าสุดของวิทยาลัยเศรษฐศาสตร์และรัฐศาสตร์แห่งลอนดอน (แอลเอสอี) ในอังกฤษ บ่งชี้ว่า การมีสุขภาพจิตที่ดีเป็นปัจจัยสำคัญที่ทำให้คนมีความสุขมากกว่าการมีรายได้เพิ่มเป็นสองเท่า^{๗๕} ผลการศึกษาครั้งนี้สะท้อนว่า ภาครัฐจำเป็นต้องเข้ามาจับบทบาทใหม่เพื่อให้ประชาชนมีความสุข โดยเน้น "การสร้างความสุข" มากกว่า "การสร้างความมั่งคั่ง" สิ่งสำคัญที่สุดต่อการมีความสุขและความทุกข์ของคนเราอยู่ที่ความสัมพันธ์ในสังคม รวมทั้งสุขภาพกายและจิต แม้ว่าที่ผ่านมาภาครัฐประสบความสำเร็จเรื่องการจัดความยากจน การสร้างงาน การศึกษา และสุขภาพกาย แต่เรื่องที่สำคัญไม่ยิ่งหย่อนไปกว่ากันก็คือการสร้าง "ความสุข" หรือ การมีสุขภาพจิตที่ดีของคนในชาติก็เป็นสิ่งที่ภาครัฐจะต้องหันมาให้ความสนใจเช่นกัน ทั้งนี้เครือข่ายทางออกเพื่อการพัฒนาอย่างยั่งยืน (เอสดีเอสเอ็น) ในสังกัดองค์การสหประชาชาติ (ยูเอ็น) เปิดเผยรายงานเรื่องความสุขโลก ปี ๒๕๖๒ พบว่า ไทยมีความสุขอันดับ ๕๒ ของโลก มีคะแนน ๖.๐๐๘ คะแนน ลดลงจากปีที่ผ่านมา อยู่อันดับ ๔๖ มีคะแนน ๖.๐๓๒ คะแนน และอันดับของไทยลด

^{๗๕} BBC NEWS ไทย, **บุญแจกความสุข**, [ออนไลน์], แหล่งที่มา: <https://www.bbc.com/thai/features-38356960>. [๒๒ พฤษภาคม ๒๕๖๓].

ติดต่อกันเป็นปีที่ ๒^{๗๖} ตัวชี้วัดความสุขที่สำคัญก็คือ ความ “เชื่อมั่น” และ “ศรัทธา” ต่อการบริการ สาธารณะจากภาครัฐ เมื่อย้อนกลับมามองถึงการท่องเที่ยวเชิงสุขภาพพิจารณาตามหลัก การพัฒนา ทางด้านจิตใจ(Emotional Development; Psychological Development) แล้วนั้น จะเห็นว่า จุดมุ่งหมายที่สอดคล้องกับภาวะการณ์ในสังคมปัจจุบันก็คือการทำอะไรให้คนมี “ความเชื่อมั่น” และ “ศรัทธา” ต่อคุณภาพและบริการได้ ดังนั้น สิ่งที่จะผู้ประกอบการจะต้องทำให้ได้ก็คือการสร้าง ทักษะที่ดีแก่ผู้ให้บริการและผู้มารับบริการ การสร้างภาพลักษณ์ที่ดีของผู้ให้บริการ รวมทั้งการ สร้าง ความเชื่อมั่นในผลิตภัณฑ์และการบริการ ซึ่งสิ่งเหล่านี้คือ “ความสุข” ของนักท่องเที่ยวเชิงสุขภาพที่ แสวงหากัน

๔) New Normal บริบทใหม่แห่งการท่องเที่ยวเชิงสุขภาพในยุคหลังไวรัสโคโรนา - ๑๙ คลี่คลายไปแล้วจะก่อให้เกิดบริบทใหม่ที่เกี่ยวข้องกับการท่องเที่ยวหลายรูปแบบได้แก่

๔.๑) สังคมไร้เงินสด (Cashless Society) คือสังคมที่ไม่มีการใช้เงินสดอีกต่อไป เพราะ ผู้คนจะหันมาใช้ระบบการจ่ายเงิน (Payment) รูปแบบต่าง ๆ แทน เช่น e-Payment หรือ QR Code Payment ซึ่งมีความปลอดภัยและสะดวกมาก หากเทียบกับการใช้เงินสดแบบที่เราคุ้นเคยกัน ไม่ว่าจะ เป็นการซื้อของจากร้านสะดวกซื้อ การใช้บริการขนส่งสาธารณะ^{๗๗} รูปแบบการใช้จ่ายเพื่อการ ท่องเที่ยวอาจจะต้องเปลี่ยนไป ดังนั้นการปรับตัวเพื่อบริบทนี้ ผู้ท่องเที่ยวและผู้ประกอบการ จำเป็นต้องมีการเตรียมความพร้อมและปรับเปลี่ยนเพื่อรองรับกับการเปลี่ยนแปลงนี้

๔.๒) สังคมไร้ตลาดสด การจับจ่ายใช้สอยเครื่องอุปโภคบริโภคจะเน้นการหลีกเลี่ยงผู้คน ให้มากที่สุดเพื่อลดความเสี่ยงจากการติดเชื้อไวรัสอันจะมีในอนาคตโดยการจับจ่ายใช้สอยซื้อของ ในตลาดออนไลน์ (E-Commerce) เป็นหลักซึ่งเป็นไปตามแนวทางของ social distancing จากเดิมที่ ในอดีตที่นักท่องเที่ยวมักจะเดินทางท่องเที่ยวและหาซื้อผลิตภัณฑ์จากภูมิปัญญาท้องถิ่นได้จากแหล่ง ท่องเที่ยวนั้น ๆ แต่ในปัจจุบันทุกอย่างหาซื้อได้จากเว็บ e-commerce ได้ทั้งหมดจากเว็บ Lazada และ Shopee

๔.๓) ต้นทุนการให้บริการที่สูงขึ้น หลังจากนี้ต้นทุนของการบริการด้านการท่องเที่ยวและ บริการต่าง ๆ อาจเพิ่มสูงขึ้น เช่น หน้ากากอนามัย, แอลกอฮอล์ ฯลฯ อาจกลายเป็นอุปกรณ์ในการ เดินทางท่องเที่ยวในอนาคต หรือราคา ตัวเครื่องบินอาจต้องเพิ่มขึ้น เพราะต้องมีระยะห่างของที่นั่ง

^{๗๖} โปสท์ทูเดย์. **อันดับความสุขไทย**, [ออนไลน์], แหล่งที่มา : <https://www.posttoday.com/social/general/584071>. [๒๒ พฤษภาคม ๒๕๖๓].

^{๗๗} Thai dot com payment, **สังคมไร้เงินสดคืออะไร**, [ออนไลน์], แหล่งที่มา : <http://www.thai dotcompayment.co.th/2018/09/cashless-society/>. [๒๒ พฤษภาคม ๒๕๖๓].

ผู้โดยสารเพิ่มมากขึ้น^{๗๘} หรือการจัดรูปแบบทัวร์จากเดิมที่หักท่องเที่ยวมาเป็นกลุ่มใหญ่ ๕๐-๑๐๐ คนต่อไปอาจจะมาเป็นกลุ่มเล็กเพียง ๕-๑๐ คนเท่านั้น ซึ่งผู้ประกอบการรถบัสนำเที่ยวขนาดใหญ่จะต้องมีการปรับเปลี่ยนการลงทุนอย่างไรให้อยู่รอดได้

๔.๔) พฤติกรรมประเภทเดียวกันเป็นกลุ่มใหญ่ก็อาจจะลดลง ซึ่งก็เป็นแนวโน้มเช่นนี้อยู่แล้วในภาคเศรษฐกิจท่องเที่ยวของไทย ส่วนการบริการด้านสุขภาพและ Wellness ถึงแม้จะมีบทบาทเด่นอยู่แล้วก็ตาม แต่ต่อไปจะขยายตัวมากขึ้นอีก เช่น ขยายไปสู่การดูแลผู้สูงวัยทั้งในลักษณะ Day-care และในระบบกินนอนพวก Airbnb และโฮมสเตย์อาจจะต้องหาวิธีการจัดการตัวเองใหม่ ในด้านความปลอดภัยและสุขอนามัย และปรับตัวเองไปเป็นสถานที่ดูแลผู้สูงอายุ ที่สำคัญก็คือ มาตรการการรักษาระยะห่าง จะทำให้รายได้จากการบริการต่อครั้งค่อนข้างต่ำ ซึ่งจะบังคับให้เราเข้าสู่ตลาดที่มีกำลังซื้อสูงขึ้น นับเป็นข้อดีของการท่องเที่ยวยุคใหม่ที่จะไม่มีการตีราคากันจนต่ำเตี้ยเรี่ยดิน อย่างกีฬา เช่น กอล์ฟ ปั่นจักรยาน หรือวิ่งมาราธอน ที่วิ่งกันเป็นกลุ่มเล็กซึ่งรักษาระยะห่างได้ก็น่าจะเดินหน้าต่อไปได้ ส่วนสนามมวยก็คงจะต้องปรับเปลี่ยนที่นั่งแบบโรงละคร เช่น ทำให้มีสิ่งที่คนสมัยเก่าเรียกว่า ชั้นบ็อกซ์ คือ คูหาที่มีผนังพลาสติกป้องกันน้ำลายจากการตะโกนเชียร์กัน เป็นต้น

๔.๕) นวัตกรรมใหม่คือไม้เด็ด ในท่ามกลางการแข่งขันที่เพิ่มมากขึ้น ผู้ประกอบการท่องเที่ยวที่มีรูปแบบการโฆษณาประชาสัมพันธ์ รูปแบบการบริการที่แปลกใหม่ ดึงดูดใจ ย่อมได้เปรียบผู้ประกอบการรายอื่นที่ยังใช้รูปแบบการดำเนินการแบบเดิมอยู่ ทำให้เกิดการสร้างองค์ความรู้ใหม่ ๆ ในการท่องเที่ยวเชิงสุขภาพเกิดขึ้นเสมอ จากบริบทของสิ่งที่จะเกิดขึ้นทั้งหลายเหล่านี้ สอดคล้องกับหลัก พัฒนาทางด้านปัญญา(Intellectual Development t; Mental Development; Cognitive Development) ที่มุ่งเน้นการใช้องค์ความรู้ที่มีอยู่เดิมผนวกกับการสร้างองค์ความรู้ใหม่มาใช้เพื่อพัฒนาและสร้างบริบทใหม่ของการท่องเที่ยวเชิงสุขภาพ ซึ่งเราอาจจะได้เห็นกันในยุคหลังไวรัสโควิด-๑๙ คลี่คลายไปแล้ว ซึ่งเป็นสิ่งที่เป็นไปได้

^{๗๘} ประชาชาติธุรกิจออนไลน์, New Norm ท่องเที่ยวไทย บริบทใหม่...จะไปทางไหน?, [ออนไลน์], แหล่งที่มา : <https://www.prachachat.net/columns/news-439843>. [๒๒ พฤษภาคม ๒๕๖๓].

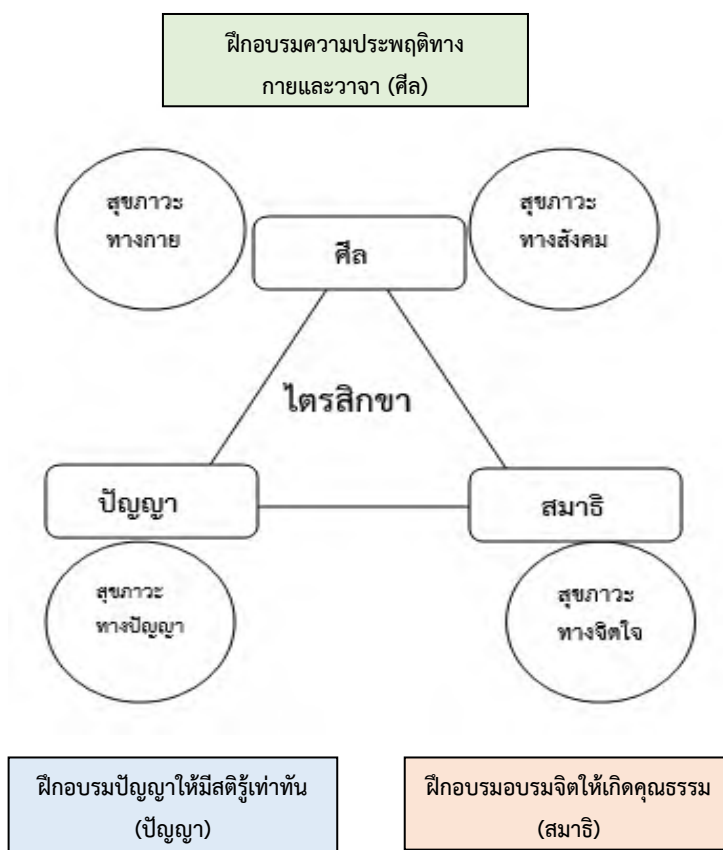

แผนภาพที่ ๒.๑๓ แสดงหลักธรรมตามหลักไตรสิกขา

สรุปหลักธรรม แนวคิดทางพระพุทธศาสนา สามารถนำมาประยุกต์ใช้ในการส่งเสริมนโยบายการท่องเที่ยวเชิงสุขภาพ ได้อย่างยั่งยืน พัฒนาการทางด้านร่างกาย (Physical development) พัฒนาการทางด้านจิตใจ (Mental development) รวมทั้งพัฒนาการทางด้านอารมณ์ (Emotional development) และพัฒนาการทางสังคม (Social development) สำหรับการพัฒนาทางด้านจิตใจ (Mental development) หมายถึงไปถึงการพัฒนาทางด้านปัญญา (Intellectual development) ด้วย การพัฒนาทางด้านจิตใจและทางด้านอารมณ์ มีความเกี่ยวพันทางด้านความคิด สติปัญญา สมอง โดยตรงจนบางครั้งแยกกันไม่ออกและสับสน ระหว่างจิตใจ ความคิด อารมณ์ สติปัญญา การท่องเที่ยวเชิงสุขภาพ ทำให้นักท่องเที่ยว มีการผ่อนคลาย ลดความตึงเครียดจากชีวิตประจำวัน เกิดความสมดุลทั้งทางด้านร่างกายและจิตใจ เจริญสติปัญญา และสามารถกลับไปทำงานตามปกติได้อย่างมีพลัง ซึ่งตรงกับจุดมุ่งหมาย และความต้องการ อย่างแท้จริง ของนักท่องเที่ยวเชิงสุขภาพ ที่คำนึงถึงสุขภาพเป็นหลัก

ตารางที่ ๒.๒๐ แสดงพุทธบูรณาการตามหลักไตรสิกขา

นักวิชาการ	แนวคิดหลัก
<p>พระพรหมคุณาภรณ์ (ป.อ. ปยุตฺโต)</p>	<p>สุขภาวะองค์รวมแนวพุทธ. กระบวนการเสริมสร้างสุขภาวะทางจิต ในสองระดับ คือ ๑) ระดับในการเสริมสร้างกำลังใจการสร้างทัศนคติด้านบวก ๒) ระดับการสร้างคุณธรรมทางจิตใจ ระบบการพัฒนาชีวิตจะเดินหน้าไปได้ ต้องอาศัยองค์รวมการ ดำเนินชีวิตที่ดีเป็นหลักการพื้นฐาน ๑) ปัจจัยภายนอก ได้แก่ ปรโตโฆสะ คือเสียงจากผู้อื่น โดยเฉพาะกัลยาณมิตร หรืออิทธิพลจากภายนอก ๒) ปัจจัยภายใน ได้แก่ โยนิโสมนสิการ คือ การรู้จักมอง รู้จัก คิด รู้จักพิจารณา ให้หาประโยชน์ และให้เห็นความจริง ปัจจัยพื้นฐานของการพัฒนามนุษย์ เมื่อฝึกฝนพัฒนาแล้ว ก็ต้อง มีระบบการตรวจสอบ และวัดผล ด้านต่างๆของการพัฒนาชีวิต ปฏิบัติการของคนต้องสอดคล้องกับความจริงของธรรมชาติ คือ ระบบการพัฒนาการดำเนินชีวิตที่เรียกว่า ไตรสิกขา คือ ศีล สมาธิ ปัญญา</p>
<p>พระโกศล มณีรัตน</p>	<p>การประยุกต์ใช้หลักไตรสิกขาในการพัฒนาพฤติกรรมด้าน คุณธรรมจริยธรรม ที่พึงประสงค์ ๓ ด้าน เพื่อให้เป็นคนเก่ง คน ดี มีความสุข ๑) ด้านศีลสิกขา ต้องสร้างจิตสำนึกค่านิยมเคารพกฎหมาย ระเบียบข้อบังคับ ความประพฤติสุจริตทางกายวาจาใจส่งเสริม ปลูกฝังสนับสนุนค่านิยมการนำหลักศีลธรรมมาประยุกต์ใช้ใ การดำเนินชีวิตประจำวัน ๒) ด้านสมาธิสิกขา ให้เอาใจใส่อดทนตั้งใจมีความเพียร พยายามอดทนมุ่งมั่นความขยันหมั่นเพียร ก้าวข้ามอุปสรรค ต่าง ๆ มีความกล้าหาญ กตัญญูรู้คุณ มีจิตใจเมตตา กรุณาโอบ อ้อมอารี มีน้ำใจต่อกัน ๓) ด้านปัญญาสิกขา ส่งเสริมให้มีความคิดเห็น ความเชื่อถือ ทัศนคติ ค่านิยมต่าง ๆ ที่ดีงาม มีความไตร่ตรองพิจารณาอย่าง รอบคอบ มีความเสียสละหวังดีไม่มีตรี สร้างทักษะความรู้และ</p>

ตารางที่ ๒.๒๐ แสดงพุทธบูรณาการตามหลักไตรสิกขา (ต่อ)

นักวิชาการ	แนวคิดหลัก
<p>ที.ปา.๑๑/๒๒๘/๒๓๑, อง.ติก.๒๐/๕๒๑/๒๙๔</p>	<p>อุปนิสัยในการเรียนรู้ที่ดี ใฝ่รู้ ใฝ่คิด มีความสนใจค้นคว้าหาความรู้ ไตรสิกขา คือ ข้อที่จะต้องศึกษา ข้อปฏิบัติที่เป็นหลักสำหรับศึกษา ฝึกหัดอบรม กาย วาจา จิตใจ และปัญญาในทางความประพฤติอย่างสูง</p> <p>๑) อธิศีลสิกขา สิกขาคือศีลอันยิ่ง ข้อปฏิบัติสำหรับฝึกอบรม</p> <p>๒) อธิจิตตสิกขา สิกขาคือจิตอันยิ่ง ข้อปฏิบัติสำหรับฝึกอบรมจิต เพื่อให้เกิดคุณธรรม เช่น สมาธิขั้นสูง</p> <p>๓) อธิปัญญาสิกขา สิกขาคือปัญญาอันยิ่ง ข้อปฏิบัติสำหรับฝึกอบรมปัญญาเพื่อให้เกิดความรู้แจ้งอย่างสูง</p>
<p>อง.ทสก. ๒๔/๑๖๕/๒๘๗, ๑๖๘-๑๘๑/๒๙๖-๓๐๐.</p>	<p>ไตรสิกขา คือ ศีล สมาธิ ปัญญา ศีล ในไตรสิกขา ครอบคลุมความสัมพันธ์กับสิ่งแวดล้อมทั้งทางวัตถุหรือทางกายภาพ และทางสังคม ความสัมพันธ์กับสิ่งแวดล้อมในโลกวัตถุประกอบด้วย</p> <p>กายกรรม ๓</p> <p>๑) ละการฆ่าการเบียดเบียน มีเมตตากรุณาช่วยเหลือเกื้อกูลกัน</p> <p>๒) ละอทินนาทาน เคารพกรรมสิทธิ์ในทรัพย์สินของผู้อื่น</p> <p>๓) ละการประพฤติผิดในกาม ไม่ล่วงละเมิดประเพณีทางเพศ</p> <p>วจีกรรม ๔</p> <p>๑) ละการพูดเท็จ ไม่ยอมกล่าวเท็จ เพราะเหตุตนเอง ผู้อื่น หรือ เพราะเห็นแก่ผลประโยชน์ใดๆ</p> <p>๒) ละการพูดคำส่อเสียด ช่วยสมานคนที่แตกร้างกัน ส่งเสริมคนที่สมัครสมานกัน ชอบกล่าวถ้อยคำที่สร้างสามัคคี</p> <p>๓) ละคำหยาบ พูดแต่คำสุภาพอ่อนหวาน</p> <p>๔) ละการพูดเพ้อเจ้อ พูดแต่คำจริงมีเหตุผล มีสารประโยชน์ ถูกกาลเทศะ</p> <p>มโนกรรม ๓</p> <p>๑) ไม่เพ่งเล็งอยากได้ของผู้อื่น</p> <p>๒) ไม่มีจิตคิดร้าย</p>

ตารางที่ ๒.๒๐ แสดงพุทธบูรณาการตามหลักไตรสิกขา (ต่อ)

นักวิชาการ	แนวคิดหลัก
The Standard	<p>๓) มีความเห็นชอบ เช่นว่า ทานมีผล การบูชามีผล วิบากกรรมดีกรรมชั่วมีผล</p> <p>การท่องเที่ยวจะหน้าตาเป็นอย่างไร หลังวิกฤตโควิด-๑๙</p> <p>๑) ระบบทำความสะอาดและการฆ่าเชื้อของสถานบริการท่องเที่ยวต้องดีขึ้น เช่น มีบริการอบฆ่าเชื้อห้องและสถานที่</p> <p>๒) การท่องเที่ยว และบริการมุ่งเน้นด้านสุขภาพมากขึ้น</p> <p>๓) ในส่วนของภาครัฐอาจมีการทำหนังสือเดินทางเกี่ยวกับสุขภาพโดยเฉพาะ (Health digital passport) เพื่อตรวจสอบสุขภาพก่อนเดินทาง</p> <p>๔) นักท่องเที่ยวจะเลือกสถานที่ท่องเที่ยว และที่พัก จากความสะอาด ปลอดภัย โรค เป็นอันดับแรก</p> <p>๕) การใช้แอปพลิเคชันในการดำเนินงาน การจ่ายเงิน รับสลิป การเปิดปิดลิฟท์ เปิดปิดประตูห้อง เพื่อลดการสัมผัส</p> <p>๖) นักท่องเที่ยวจะหลีกเลี่ยงสถานที่ท่องเที่ยวที่แออัด สถานที่ท่องเที่ยวยอดนิยมจะกลายเป็นเป้าหมายรอง</p> <p>๗) การท่องเที่ยว ธรรมชาติเดินป่า ปีนเขา การดำน้ำลึก จะเข้ามามีบทบาทมากขึ้น</p> <p>๘) การท่องเที่ยวด้วยตัวเองมากขึ้น หรือกลุ่มเฉพาะเพื่อนรู้ใจ หลีกเลี่ยงการอยู่กับคนแปลกหน้า</p> <p>๙) รถยนต์ส่วนตัว เป็นทางเลือกหลักในการเดินทาง ใช้รถสาธารณะน้อยลง เพื่อลดความเสี่ยงด้วยวิธีเว้นระยะห่าง</p>
BBC NEWS ไทย	<p>กุญแจความสุข การมีสุขภาพจิตที่ดีเป็นปัจจัยสำคัญที่ทำให้คนมีความสุขมากกว่าการมีรายได้เพิ่มเป็นสองเท่า ภาครัฐจำเป็นต้องเข้ามามีบทบาทใหม่เพื่อให้ประชาชนมีความสุข โดยเน้น "การสร้างความสุข" มากกว่า "การสร้าง ความมั่งคั่ง" สิ่งสำคัญที่สุดต่อการมีความสุขและความทุกข์ของคนเราอยู่ที่ความสัมพันธ์ในสังคมรวมทั้งสุขภาพกายและจิต แม้ว่าที่ผ่านมาภาครัฐประสบความสำเร็จเรื่องการขจัดความยากจน การสร้างงาน การศึกษา และสุขภาพกาย แต่เรื่องที่สำคัญไม่ยิ่งหย่อนไปกว่ากันก็คือการสร้าง "ความสุข"</p>

ตารางที่ ๒.๒๐ แสดงพุทธบูรณาการตามหลักไตรสิกขา (ต่อ)

นักวิชาการ	แนวคิดหลัก
บรรยวีสต์ ฟางคำ	<p>การปฏิบัติตามหลักไตรสิกขาสร้างคุณภาพชีวิตให้กับผู้สูงวัย</p> <p>๑) การประพฤติปฏิบัติที่แสดงออกด้าน ศีล ๕ (มัชฌิมศีล) เป็นบุคคลที่อยู่ภายใต้ข้อกำหนด กติกาของสังคมที่ยอมรับกฎกติกาด้วยความเต็มใจ มีความพร้อมด้าน ความประพฤติ วินัย และความสัมพันธ์ทางสังคม มีพื้นฐานของการสร้างเสริมคุณภาพกาย สุขภาพจิตดี</p> <p>๒) การประพฤติปฏิบัติที่แสดงออกด้าน สมาธิ มีสภาวะการอบรมจิตใจให้สงบมั่นคงเป็นสมาธิ การปฏิบัติสื่อถึงขั้นตอนที่ฝึกให้เกิดมีสัมมาวายะ และสัมมาสติ สัมมาสมาธิ เจริญองกามขึ้น ส่งผลถึงการมีความพร้อมทางคุณธรรม มีคุณภาพจิตที่เข้มแข็ง มีสมรรถภาพจิต</p> <p>๓) การประพฤติปฏิบัติที่แสดงออกด้านปัญญา จากการปฏิบัติสมาธิ ส่งผลให้เกิดปัญญา ในการอบรมตนให้เกิดปัญญาแจ่มใส ควบคุมอารมณ์ได้ดี มีการพิจารณา มีเหตุผลประกอบการตัดสินใจ เป็นที่ไว้วางใจและสามารถให้คำปรึกษาได้เป็นต้นนับถือ</p>
บุญรอด บุญเกิด และคณะ	<p>การพัฒนากิจกรรมส่งเสริมคุณภาพชีวิตด้านสังคมและจิตใจ โดยใช้หลัก ไตรสิกขา แบ่งกิจกรรมหลักประกอบด้วย กิจกรรมฐานศีล กิจกรรมฐานสมาธิ กิจกรรมฐานปัญญา เนื่องด้วย ไตรสิกขาถือเป็นหลักปฏิบัติใหญ่ ๆ ๓ ประการ ซึ่งทางพระพุทธศาสนาเชื่อว่าหากใครปฏิบัติครบถ้วนสมบูรณ์ ผู้นั้นก็จะสามารถดับทุกข์ในชีวิตได้อย่างหมดสิ้น หลักทั้ง ๓ ได้แก่ ศีล สมาธิ ปัญญา กล่าวคือ</p> <p>๑) ศีล คือ การฝึกพัฒนาด้านพฤติกรรม หมายถึงพัฒนาพฤติกรรมทางกาย และวาจา ให้มีความสัมพันธ์กับสิ่งแวดล้อมอย่างถูกต้อง มีผลดี สิ่งแวดล้อมทางสังคม ได้แก่เพื่อนมนุษย์ และสิ่งแวดล้อมทางวัตถุ ได้แก่ ปัจจัย ๔ เครื่องใช้วัสดุอุปกรณ์ต่าง ๆ รวมทั้งเทคโนโลยี และสิ่งทั้งหลายที่มีในธรรมชาติ</p> <p>๒) สมาธิ หมายถึง การฝึกฝนพัฒนาในด้านจิตใจมีความสำคัญ</p>

ตารางที่ ๒.๒๐ แสดงพุทธบูรณาการตามหลักไตรสิกขา (ต่อ)

นักวิชาการ	แนวคิดหลัก
	<p>อย่างยิ่ง เพราะจิตใจเป็นรากฐานพฤติกรรม ถ้าจิตใจได้รับการพัฒนาดีแล้วก็จะควบคุมดูแล และนำพฤติกรรมไปในทางที่พึงประสงค์ด้วย</p> <p>๓) ปัญญา หมายถึง การพัฒนาซึ่งมีความสำคัญสูงสุด เพราะปัญญาเป็นตัวนำทางและควบคุมพฤติกรรมทั้งหมด ดังนั้นการพัฒนา กิจกรรมส่งเสริมคุณภาพชีวิต ต้องมีกิจกรรมพัฒนาศีล สมาธิ ปัญญา จะขาดสิ่งใดสิ่งหนึ่งไม่ได้</p>
<p>สมเกียรติ เหลืองศักดิ์ชัย</p>	<p>กระบวนทัศน์ใหม่ตามแนวพุทธวิธี (ไตรสิกขา) คือ</p> <ol style="list-style-type: none"> ๑) พออยู่พอกิน ตามหลักเศรษฐกิจพอเพียง ๒) รู้รักสามัคคี ได้แก่ ความรัก ความเมตตา การให้ทาน และการเสียสละที่มีต่อสังคมและระบบนิเวศน์ นำมาสู่ความยั่งยืนอย่างแท้จริง <p>พุทธวิธี (ไตรสิกขา) เป็นการทวนกระแสกิเลสนิยมที่ไม่มีความพอประมาณในการเสพบริโภค กามคุณทั้ง ๕ ประการ ได้แก่ รูป เสียง กลิ่น รส สัมผัส ดังนั้น กระบวนทัศน์ใหม่ตามพุทธวิธี ย่อมเป็นการฝึกจิต ฝึกตนให้ออกจากกาม ที่อยู่ในปัญญาสิกขา อันเป็นพื้นฐานของ เนกขัมมะบารมี</p>
<p>พระมหาไกรวรรณ ชินทตติโย (บุญจันทร์) และคณะ</p>	<p>พุทธธรรมไตรสิกขา ประยุกต์ใช้ในการเสริมสร้างสุขภาวะของตนเองและผู้รอบข้าง พบว่า ศีล เป็นการฝึกฝนพัฒนาด้านพฤติกรรม การสังคัมสงเคราะห์ การศึกษา อาชีพ การดำเนินชีวิตแบบพอเพียง การจัดกิจกรรมสุขภาวะแบบองค์รวม การถือศีลปฏิบัติธรรม ในโอกาสต่าง ๆ ร่วมกัน พบว่า สมาธิ เป็นการพัฒนาจิตใจให้เป็นจิตใจที่ ตั้งใจ ชำนาญ มีความสุข มีเจตจำนงที่เป็นกุศล การจัดดอกไม้ การ ถักไหมพรม การอ่านหนังสือ การเย็บปักถักร้อย การทำขนมไทย การร้อยพวงมาลัย การซ่อมแซมเสื้อผ้า และพบว่า ปัญญาเป็นการพัฒนาในขั้นสูงสุด นำภูมิปัญญาท้องถิ่น ปราชญ์ชาวบ้าน วิทยากร มาจัดกิจกรรมให้ความรู้เกี่ยวกับสุขภาพกาย และจิตใจ จัดตั้งศูนย์ดูแลสุขภาพ การจัดกิจกรรมศูนย์สามวัยใจเกินร้อย ให้ผู้สูงอายุ พึ่งพาตนเองจนเป็นที่พึ่งของคนอื่น</p>

ตารางที่ ๒.๒๐ แสดงพุทธบูรณาการตามหลักไตรสิกขา (ต่อ)

นักวิชาการ	แนวคิดหลัก
ภาคภูมิ ศรีถาวร และคณะ	<p>๑) ศิล เป็นธรรมอย่างหนึ่ง มีอรรถว่า สำรวม มีเหตุเกิดขึ้นได้ เพราะมีหิริและโอตฺตปปะ ผลของการมีศีล ทำให้เป็นผู้มีกาย วาจา ใจ สะอาด ผู้ปฏิบัติสามารถตรวจสอบกับตนเองได้ว่า ในขณะนี้ศีลมีการสังวรดีอยู่หรือไม่ ถ้าไม่มีจะสร้างได้อย่างไร หรือถ้ามีแล้วศีลนั้น สามารถปรับปรุงพัฒนาให้ดีขึ้น</p> <p>๒) การปฏิบัติในสมาธิ เป็นธรรมอย่างหนึ่ง ไม่ฟุ้งซ่าน เหตุให้เกิดสมาธิ คือ สุข ผลของการมีสมาธิ คือ จิตมีความไม่หวั่นไหว ทำให้เกิดปัญญา ผู้ปฏิบัติสามารถตรวจสอบกับตนเองได้ว่า ในขณะนี้จิตเป็นสมาธิอยู่หรือไม่ ถ้าไม่มีจะพัฒนาได้อย่างไร สมาธิ คือ ความไม่ฟุ้งซ่านในจิตก็สามารถตรวจสอบจิตของตนเองได้ว่ามีสมาธิหรือไม่ การรู้รอบด้านในสมาธินี้ ก็อาศัยหลัก ปฏิสัมภทา ๔</p> <p>๓) การปฏิบัติในปัญญา เป็นธรรมอย่างหนึ่ง เหตุที่ทำให้เกิดปัญญา คือ สมาธิ ผลของการมีปัญญา คือ มีความหายหลง ส่วนการพัฒนาปัญญา เช่นการเจริญสติปัฏฐาน ๔</p>

๒.๖ ข้อมูลบริบทเรื่องที่วิจัย

ลักษณะทั่วไปของพื้นที่การวิจัย พื้นที่ส่วนใหญ่ของอุทยานแห่งชาติเขาใหญ่ เป็นภูเขา สลับซับซ้อน ครอบคลุมพื้นที่ ๑๑ อำเภอ ๔ จังหวัด คือ จังหวัดนครราชสีมา จังหวัดปราจีนบุรี จังหวัดสระบุรี จังหวัดนครนายก พื้นที่ส่วนใหญ่เป็นป่าดงดิบ ป่าดงดิบแล้ง ป่าเบญจพรรณ และทุ่งหญ้า มีพรรณพืชกว่า ๒,๕๐๐ ชนิด มีพื้นที่ ๒,๑๖๘.๖๔ ตารางกิโลเมตร หรือประมาณ ๑,๓๕๕,๓๙๖.๙๖ ไร่ เขาใหญ่ได้รับการประกาศขึ้นทะเบียนเป็นมรดกโลกภายใต้ชื่อ "ผืนป่าดงพญาเย็น-เขาใหญ่" จากการประชุมคณะกรรมการมรดกโลกสมัยสามัญ ครั้งที่ ๒๙ เมื่อปีพุทธศักราช ๒๕๔๘ ที่เมืองเดอร์บัน ประเทศแอฟริกาใต้ แหล่งมรดกโลกผืนนี้ตั้งอยู่บนเทือกเขาพนมดงรัก ซึ่งแต่ก่อนเป็นป่าดงดิบที่ทึบหนา มีสัตว์มากมายทั้ง เสือ กระตัง และช้าง ชุกชุมไปด้วยไข้มาเลเรีย ไม่มีถนนหนทางตัดฝ่าผืนป่า ดังเช่นในปัจจุบัน

สภาพโดยทั่วไปของอุทยานแห่งชาติเขาใหญ่ ประกอบด้วยภูเขาหลายลูกสลับซับซ้อน กัน ได้แก่ เขาร่ม เขาแหลม เขาเขียว เขาสามยอด เขาฟ้าผ่า เขากำแพง เขาสมอปูน เขาแก้ว เขาแผงม้าและยังประกอบด้วยทุ่งหญ้ากว้างสลับกับป่าไม้ที่อุดมสมบูรณ์ ด้านทิศเหนือและด้านทิศตะวันออก

พื้นที่จะลาดลงทิศใต้และทิศตะวันตกเป็นที่สูงชัน และยังเป็นแหล่งต้นน้ำที่สำคัญถึง ๕ สาย ได้แก่ แม่น้ำปราจีนบุรี แม่น้ำนครนายก แม่น้ำบางปะกง แม่น้ำลำตะคอง แม่น้ำพระเพลิง ซึ่งแม่น้ำปราจีนบุรีและแม่น้ำนครนายก อยู่ทางตอนใต้ของอุทยานแห่งชาติเขาใหญ่ จะมาบรรจบรวมกันที่จังหวัดฉะเชิงเทรา เป็นแม่น้ำบางปะกง และไหลลงสู่อ่าวไทย ซึ่งมีความสำคัญต่อการเกษตรกรรมและทางเศรษฐกิจ สังคมของภูมิภาคนี้ เป็นอย่างมาก ส่วนแม่น้ำลำตะคองและแม่น้ำพระเพลิง จะอยู่ทางเหนือของอุทยานแห่งชาติเขาใหญ่ ไปบรรจบกับแม่น้ำมูล ที่ราบสูงโคราช ซึ่งเป็นแหล่งน้ำที่สำคัญของภาคอีสานตอนล่าง ไหลลงสู่ม่าน้ำโขง สำหรับห้วยมวกเหล็ก จะอยู่ทางตะวันตกเฉียงเหนือของอุทยานแห่งชาติเขาใหญ่ จะไหลลงสู่ม่าน้ำป่าสัก ที่อำเภอมวกเหล็ก^{๗๙} การเดินทางจากกรุงเทพมหานครไปภาคตะวันออกเฉียงเหนือ นั้นจึงยากลำบากอย่างยิ่ง หลายคนต้องเสียชีวิตด้วยไข้ป่ามาเลเรีย จนไม่ค่อยจะมีใครกล้าเข้ามาในดินแดนแถบนี้ ผู้คนจึงตั้งชื่อให้ผืนป่าแห่งนี้ว่า "ป่าดงพญาไฟ" ต่อมาในสมัยรัชกาลที่ ๕ เมื่อมีการสร้างทางรถไฟและถนนมิตรภาพไปสู่ภาคตะวันออกเฉียงเหนือ และในปี พ.ศ.๒๔๖๕ ผู้คนก็เริ่มที่จะอพยพเข้าไป แล้วถากถางป่าทำไร่ โดยเฉพาะบริเวณฟาร์มโชคชัย อำเภอปากช่อง จังหวัดนครราชสีมา นับตั้งแต่นั้นมาป่าที่เคยดูร้ายดงพญาไฟ ก็ได้กลายมาเป็น ป่าดงพญาเย็น ตั้งแต่นั้นมา

ผืนป่าดงพญาเย็น-เขาใหญ่ มีบทบาทสำคัญต่อการอนุรักษ์ความหลากหลายทางชีวภาพ ทั้งในระดับประเทศ และระดับโลก โดยเฉพาะอย่างยิ่งเป็นแหล่งสงวนระบบนิเวศตามธรรมชาติอันหลากหลาย ตั้งแต่ป่าดงดิบชื้น ป่าดงดิบเขา ป่าดงดิบแล้ง ไปจนถึงป่าเบญจพรรณและป่าเต็งรัง นอกจากนี้ยังมีทุ่งหญ้าเขตร้อนกระจายตัวอยู่ทั่วไป รวมทั้งป่าบนเขาหินปูนและป่าริมห้วยจากระบบนิเวศทางธรรมชาติที่หลากหลาย ผืนป่าดงพญาเย็น-เขาใหญ่ จึงเป็นถิ่นที่อยู่อาศัยของชนิดพันธุ์พืชและสัตว์ป่าจำนวนมาก อุทยานแห่งชาติเขาใหญ่มีการแบ่งเขตพื้นที่การใช้ประโยชน์ด้านนันทนาการออกเป็น ๖ เขตพื้นที่ ได้แก่ ๑) เขตบริการ (Intensive use zone) มีประมาณ ๑.๘ % ของพื้นที่อุทยานแห่งชาติ พื้นที่เขตนี้มีการรองรับนักท่องเที่ยวสูง มีสิ่งก่อสร้างและสิ่งอำนวยความสะดวกต่างๆ เช่น บริเวณศูนย์บริการนักท่องเที่ยว ศูนย์อาหาร เป็นต้น ๒) เขตการท่องเที่ยวและนันทนาการ (Outdoor recreation zone) มีประมาณร้อยละ ๑๒ ของพื้นที่อุทยานแห่งชาติ ส่วนใหญ่อยู่บริเวณสองข้างทางถนนสายหลัก ซึ่งมีจุดเด่นและจุดที่น่าสนใจตามธรรมชาติ รวมทั้งน้ำตกที่สำคัญ เช่น น้ำตกเหวสุวัต น้ำตกเหวนรก น้ำตกนางรอง น้ำตกสาลิกา และสถานที่กางเต็นท์ ๓) เขตหวงห้าม (Strict nature reserve zone) มีประมาณร้อยละ ๒.๑ ของพื้นที่อุทยานแห่งชาติ ครอบคลุมพื้นที่ที่มีสภาพพื้นที่ที่เปราะบาง เช่น พื้นที่รวมฝูงของนกเงือก รังของนกเงือกช่วงฤดูทำรัง ถิ่นที่หากินของกระต่ายบริเวณเขาฟ้าผ่า เขตนี้จะไม่เปิดให้มีการใช้ประโยชน์ ยกเว้นเพื่อการศึกษาวิจัย ๔) เขตการใช้พื้นที่เพื่อวัตถุประสงค์พิเศษ (Special use zone) มีประมาณร้อยละ ๑.๒ ของพื้นที่อุทยานแห่งชาติ

^{๗๙} กรมอุทยานแห่งชาติ, [ออนไลน์], แหล่งที่มา : <http://www.dnp.go.th>, [๒๕ กุมภาพันธ์ ๒๕๖๓].

เป็นพื้นที่ที่มีการใช้ประโยชน์จากส่วนราชการอื่น เช่น สถานีควบคุมและรายงานข่าวเขาเขียว ๕) เขตฟื้นฟูสภาพ (Recovery zone) มีประมาณร้อยละ ๔.๓ ของพื้นที่อุทยานแห่งชาติ จะอยู่รอบๆบริเวณอุทยานแห่งชาติเขาใหญ่ซึ่งเคยเป็นพื้นที่ที่เคยเสื่อมโทรมมาก่อนและกำลังอยู่ในระหว่างการฟื้นฟูสภาพป่า ๖) เขตพื้นที่สันโดษหรือป่าเปลี่ยว (Primitive zone) มีประมาณร้อยละ ๗๘.๖ ของพื้นที่อุทยานแห่งชาติ มีลักษณะเป็นป่าธรรมชาติที่เข้าถึงได้ลำบากมีความสมบูรณ์ของทรัพยากรป่าไม้^{๘๐}

แหล่งท่องเที่ยวธรรมชาติที่เป็นจุดเด่น ๑) น้ำตกเหวนรก เป็นต้นน้ำขนาดใหญ่ ที่สูงและสวย แต่ในช่วงฤดูฝนน้ำตกเหวนรกมีสายน้ำที่ไหลเชี่ยวมากน้ำตกเหวนรกตั้งอยู่บริเวณเส้นทางเขาใหญ่-ปราจีนบุรี ๒) น้ำตกเหวสุวัต เหวไทย เหวประทุน เป็นน้ำตกกลุ่มเดียวกัน ตั้งอยู่บนสุดถนนระดัชต์ถนนเข้าถึงได้ ในช่วงหน้าฝนจะมีน้ำไหลแรงมาก ๓) น้ำตกผากล้วยไม้ เป็นน้ำตกขนาดกลาง มีความสูงประมาณ ๑๐ เมตร ที่น้ำตกแห่งนี้จะมีต้นกล้วยไม้หวายแดงขึ้นอยู่ ซึ่งเป็นหนึ่งในสัญลักษณ์ของน้ำตกแห่งนี้ จากน้ำตกผากล้วยไม้สามารถเดินเท้าไปยังน้ำตกเหวสุวัตได้ ๔) น้ำตกกองแก้ว จะสวยงามมากในช่วงฤดูฝน น้ำตกสายนี้เหมาะกับการเล่นน้ำอยู่ห่างจากตัวอุทยานเพียง ๑๐๐ เมตรเท่านั้น ๕) น้ำตกนางรอง น้ำตกสาริกา เป็นน้ำตกขนาดใหญ่อยู่ในพื้นที่ของจังหวัดนครนายกมีชื่อเสียงมาอย่างช้านาน ห่างจากตัวจังหวัดนครนายกเพียง ๒๐ กิโลเมตร

กิจกรรมการท่องเที่ยว ๑) กิจกรรมส่องสัตว์ เป็นกิจกรรมที่ใช้ไฟส่องสัตว์ในตอนกลางคืนไปตามท้องถนนสองข้างทางเป็นกิจกรรมที่ได้รับความนิยมเป็นอย่างมาก สามารถติดต่อกรมอุทยานได้ ก่อนเวลา ๑๘.๐๐ น.สามารถติดต่อได้ทุกวันเดินป่าศึกษาธรรมชาติ ๒) กิจกรรมเส้นทางศึกษาธรรมชาติ ระยะทางประมาณ ๑,๒๐๐เมตร ๓) กิจกรรมเส้นทางเดินป่าประเภทไม่พักแรม มีทั้งหมด ๑๓ เส้นทาง ระยะทางตั้งแต่ ๑-๘ กิโลเมตรใช้เวลาประมาณ ๑-๕ ชั่วโมง ๔) กิจกรรมเส้นทางเดินป่าประเภทท่องเที่ยว เป็นเส้นทางที่ค้างแรมในป่าใช้เวลาประมาณ ๑-๓ คืน ๕) กิจกรรมดูนก อุทยานแห่งชาติเขาใหญ่เป็นแหล่งที่ดูนกที่ดีที่สุดอีกแห่งหนึ่งมีนกอยู่ถึง ๓๔๐ชนิด ๖) กิจกรรมขี่จักรยาน และล่องแก่ง ๗) รอยเท้าไดโนเสาร์

บริบททั่วไปของจังหวัดนครราชสีมา ข้อมูลการปกครอง จังหวัดนครราชสีมา มีการบริหารราชการ เป็น ๓ ส่วน ดังนี้ ๑) ส่วนราชการ ๒๕๘ หน่วย ส่วนกลางในภูมิภาค ๑๙๖ หน่วย ส่วนภูมิภาค ๓๕ หน่วย รัฐวิสาหกิจ ๒๗ หน่วย ๒) หน่วยงานอิสระ ๒๖ หน่วย ๓) องค์การปกครองส่วนท้องถิ่น ๓๓๔ องค์การ องค์การบริหารส่วนจังหวัด ๑ แห่ง องค์การบริหารส่วนตำบล ๒๔๓ แห่ง เทศบาล ๙๐ แห่ง (เทศบาลนคร ๑, เทศบาลเมือง ๔, เทศบาลตำบล ๘๕ แห่ง) ข้อมูลเศรษฐกิจ จังหวัดนครราชสีมา มีมูลค่าผลิตภัณฑ์จังหวัด (Gross Provincial Product : GPP) เพิ่มขึ้นอย่างต่อเนื่องโดยในปี พ.ศ. ๒๕๕๘ มีมูลค่า GPP ๒๖๔,๙๖๔ ล้านบาท เพิ่มขึ้นจากปีก่อน โดยมีมูลค่าสูง

^{๘๐} "The Nature Bulletin of The Siam Society", วารสารการศึกษาวิจัยในอุทยานแห่งชาติเขาใหญ่, Vol. 20, (1963) : 46.

เป็นลำดับที่ ๑ ของภาคตะวันออกเฉียงเหนือ และสูงเป็นลำดับที่ ๑๑ ของประเทศ อัตราการขยายตัว ร้อยละ ๓.๒ จากปีก่อน รายได้ต่อหัว (GPP per capita) เท่ากับ ๑๐๖,๐๐๐ บาท เป็นลำดับที่ ๒ ภาคตะวันออกเฉียงเหนือ เป็นลำดับที่ ๓๓ ของประเทศ

แผนพัฒนาและยุทธศาสตร์ของจังหวัดนครราชสีมา ผลการดำเนินงานตามแผนพัฒนา จังหวัดนครราชสีมา ที่ผ่านมาระยะ ๔ ปี พ.ศ.๒๕๕๗ - ๒๕๖๐ ประกอบด้วย ๖ ประเด็นยุทธศาสตร์ ได้จำแนกเป็นประเด็นยุทธศาสตร์ด้านเศรษฐกิจ ด้านสังคม และด้านทรัพยากรธรรมชาติและสิ่งแวดล้อม ซึ่งมีความสอดคล้องกับทิศทางการพัฒนาตามแผนพัฒนาเศรษฐกิจและสังคมแห่งชาติ ฉบับที่ ๑๑ พ.ศ. ๒๕๕๕ - ๒๕๕๙ เมื่อพิจารณาจากตัวชี้วัดที่สำคัญ พบว่าจังหวัดนครราชสีมามีอัตราการขยายตัวทางเศรษฐกิจเฉลี่ย ๕ ปีย้อนหลัง เพิ่มขึ้นร้อยละ ๙.๒๘ ต่อปี โดยโครงสร้างเศรษฐกิจที่สำคัญ ประกอบด้วยภาคเกษตรร้อยละ ๒ ภาคอุตสาหกรรมร้อยละ ๒๘ และภาคบริการและอื่นๆร้อยละ ๕๑ โดยมี พื้นที่เพื่อการเกษตรประมาณ ๘ ล้านไร่ มีสินค้าเกษตรสำคัญของจังหวัดได้แก่ ข้าว ด้านอุตสาหกรรมมีจำนวน โรงงานอุตสาหกรรมรวมกว่า ๗,๗๐๐ โรงงาน รายได้เฉลี่ยต่อคนต่อปีของ จังหวัดเท่ากับ ๙๖,๖๙๐ บาท ซึ่งต่ำกว่า รายได้เฉลี่ยของประเทศ ด้านการท่องเที่ยวแม้ไม่ใช่สาขา เศรษฐกิจหลักของจังหวัดแต่มีรายได้จากการท่องเที่ยวเพิ่มขึ้น ปี ๒๕๕๗ มีรายได้รวม ๑๓,๕๑๑ ล้านบาท อย่างไรก็ตามยังพบปัญหาความเหลื่อมล้ำทางสังคม โดยมีสัดส่วนคนจนร้อยละ ๑๗.๔๓ เส้น ความยากจนต่อคนต่อปีอยู่ที่ระดับ ๒,๒๑๔ บาท ด้านแรงงานยังมีอัตราการว่างงานอยู่ที่ร้อยละ ๑.๕๓ ซึ่งสูงกว่าค่าเฉลี่ยของประเทศ

ประเด็นยุทธศาสตร์ที่ ๑ พัฒนาปัจจัยแวดล้อมทางการแข่งขันของอุตสาหกรรม การเกษตรและเชื่อมโยงอุปทานเพื่อพัฒนาไปสู่ครัวของโลก และฐานการผลิตพลังงานสะอาด ตัวชี้วัด เป้าประสงค์เชิงยุทธศาสตร์ผลการเปรียบเทียบ ปัญหา อุปสรรค ผลผลิตข้าวหอมมะลิเฉลี่ยต่อไร่ เพิ่มขึ้นเป็น ๔๘๐ กก. ผลผลิตมันสำปะหลังต่อไร่เพิ่มขึ้นเป็น ๔,๒๐๐ กก. พลังงานชีวมวลจากผลผลิต มันสำปะหลังคิดเป็นร้อยละ ๖๐ เป็นศูนย์กลางอุตสาหกรรมอาหารแปรรูปของประเทศ และของ ภูมิภาคอินโดจีนสู่การเป็น “ครัวของโลก” มีปัจจัยแวดล้อมที่เข้มแข็ง และมีศักยภาพสูง เป็นฐานการผลิตพลังงานสะอาดขนาดใหญ่ที่สุดในอาเซียน

ประเด็นยุทธศาสตร์ที่ ๒ พัฒนาระบบโลจิสติกส์และการค้าเพื่อเป็นศูนย์กลางความเจริญ ของภาคตะวันออกเฉียงเหนือ และรองรับประชาคมเศรษฐกิจอาเซียน ตัวชี้วัดเป้าประสงค์เชิง ยุทธศาสตร์ ผลการเปรียบเทียบ ปัญหา อุปสรรค โครงการคมนาคมขนส่ง ที่ได้รับการพัฒนา และ ปรับปรุงจำนวน ๕๐ เส้นทาง บุคลากรได้รับการพัฒนาความสามารถด้านระบบโลจิสติกส์จำนวน ๔๐๐ คน เป็นศูนย์กลางการค้าการลงทุนของภูมิภาคอินโดจีน ที่มีระบบโลจิสติกส์ ระบบสาธารณูปโภค พื้นฐาน บุคลากร และเทคโนโลยี รองรับบริการเจริญเติบโต ทางเศรษฐกิจและสังคม อย่างสมดุล

ประเด็นยุทธศาสตร์ที่ ๓ พัฒนาศักยภาพการท่องเที่ยวและผลิตภัณฑ์ชุมชนเพื่อสร้างและกระจายรายได้สู่ประชาชนในพื้นที่ ตัวชี้วัด เป้าประสงค์เชิงยุทธศาสตร์ ผลการเปรียบเทียบ ปัญหาอุปสรรค รายได้จากการท่องเที่ยวเพิ่มขึ้นร้อยละ ๑๖ ปี ๒๕๕๙ จำนวนนักท่องเที่ยวเพิ่มขึ้นร้อยละ ๑๑ ปี๒๕๕๙ มูลค่าการจำหน่ายสินค้าผ้าไหมเพิ่มขึ้นร้อยละ ๑๔ เป็นศูนย์กลางการท่องเที่ยว สีเขียว แหล่งท่องเที่ยวเชิงนิเวศ สุขภาพ ประวัติศาสตร์ อารยธรรมขอมที่เก่าแก่เชื่อมโยง มรดกโลก และประเทศเพื่อนบ้านสู่สากล

ประเด็นยุทธศาสตร์ที่ ๔ พัฒนาสังคมคุณภาพที่ทั่วถึงและยั่งยืนเพื่อสู่การเป็นเมืองน่าอยู่ ตัวชี้วัดเป้าประสงค์เชิงยุทธศาสตร์ ผลการ เปรียบเทียบ ปัญหา อุปสรรค มีระบบบริการสาธารณสุข ร้อยละ ๙๐ ของหมู่บ้านในจังหวัด ประชาชนในหมู่บ้านได้รับการถ่ายทอดความรู้และเข้าถึงข้อมูล มีอาชีพ และมีรายได้เพียงพอต่อการดำรงชีพ หมู่บ้านมีส่วนร่วมในการประชาคมแผนชุมชนร้อยละ ๘๐ ของหมู่บ้านเป้าหมายในจังหวัด เป็นเมืองน่าอยู่ วัฒนธรรมโคราช สังคมคุณภาพ สิ่งแวดล้อม คนมีคุณภาพ คุณธรรม มีความสัมพันธ์ดี ทั้งในระดับครอบครัว ชุมชน และสังคม

ประเด็นยุทธศาสตร์ที่ ๕ พัฒนาทรัพยากรธรรมชาติและสิ่งแวดล้อม และการบริหารจัดการน้ำอย่างบูรณาการ ตัวชี้วัด เป้าประสงค์เชิงยุทธศาสตร์ ผลการ เปรียบเทียบ ปัญหา อุปสรรค ชุมชน ที่มีส่วนร่วมในการบริหารจัดการน้ำแบบบูรณาการร้อยละ ๘๐ ของหมู่บ้านเป้าหมาย ระบบชลประทาน ขนาดเล็ก กลาง ใหญ่ ที่ก่อสร้างมีจำนวนเพิ่มขึ้น ๗๐ แห่ง ชุมชนมีส่วนร่วมในการปลูกต้นไม้ ร้อยละ ๘๐ ของ หมู่บ้านเป้าหมาย เป็นศูนย์กลางบริหารจัดการน้ำอย่างเป็นระบบ ป้องกันปัญหาภัยแล้ง อุทกภัย และน้ำเสีย ทุกภาคส่วนมีส่วนร่วมในการอนุรักษ์ พื้นฟู ดูแล รักษาแหล่งน้ำในพื้นที่อย่างเป็นระบบและต่อเนื่อง ด้านทรัพยากรธรรมชาติมีพื้นที่ป่าเพิ่มขึ้นเล็กน้อย มีปริมาณน้ำที่เพียงพอต่อความต้องการใช้น้ำ ด้านสิ่งแวดล้อมมีการบริหารจัดการที่ดีทำให้ปริมาณขยะลดลง แต่มีสัดส่วนปริมาณขยะที่นำกลับมาใช้ใหม่เพียงร้อยละ ๒.๙๙ ซึ่งลดลงจากปีก่อนมาก คุณภาพน้ำอยู่ในระดับพอใช้ พร้อมทั้งมีสัดส่วนปริมาณการปล่อยก๊าซเรือนกระจกต่อมูลค่าเศรษฐกิจจังหวัดลดลง ซึ่งต่ำกว่าค่าเฉลี่ยของประเทศ จากข้อมูลการวัดระดับการพัฒนาดังกล่าวนี้อ จังหวัดได้ให้ความสำคัญในการพัฒนาเศรษฐกิจ ด้านการเกษตรอย่างต่อเนื่อง ทั้ง ดิน น้ำ และเส้นทางคมนาคมขนส่งสินค้าเกษตร เพราะ เป็นสาขาหลักที่สร้างรายได้ให้กับคนในจังหวัด และให้ความสำคัญในการแก้ไขปัญหา ด้านความเหลื่อมล้ำที่มีเกิดขึ้นลดสัดส่วนคนจน ลดอัตราการว่าง อีกทั้งรักษาระดับความอุดมสมบูรณ์ไม่ให้พื้นที่ป่าลดลง เพื่อให้มีปริมาณน้ำเพียงพอ และเพิ่มสัดส่วนการนำขยะกลับไปใช้ใหม่ให้สูงขึ้น เพื่อเพิ่มคุณภาพชีวิตของคน ควบคู่ความเจริญเติบโตทางเศรษฐกิจ

ประเด็นยุทธศาสตร์ที่ ๖ ส่งเสริมการปกครองระบบประชาธิปไตยและความมั่นคงของบ้านเมือง ประชาชนมีส่วนร่วมในการดำเนินกิจกรรมสร้างความปรองดอง และใช้สิทธิในการเลือกตั้ง ร้อยละ ๘๐ เป็นศูนย์กลางกองกำลัง เสริมสร้างความมั่นคงทางการทหารที่สำคัญในภูมิภาคและ

ประเทศ เป็นศูนย์ประสานเครือข่ายการบริหารจัดการป้องกัน แก้ไขปัญหาหยาเสพติด ปัญหาสังคม ความมั่นคงในพื้นที่ ภูมิภาค และประเทศเพื่อนบ้าน สรุประดับการพัฒนาของจังหวัดนครราชสีมา ในภาพรวมใกล้เคียงกับค่ากลางของประเทศและมีระดับใกล้เคียงกับปีที่ผ่านมา โดยส่วนใหญ่มีแนวโน้มดีขึ้น ยกเว้นมิติการเติบโตทางเศรษฐกิจสีเขียวมีปัญหา ปริมาณขยะและการใช้ไฟฟ้าในภาคที่ไม่ใช้ครัวเรือน และการใช้น้ำมันในภาคอุตสาหกรรมค่อนข้างมาก และยังมีตัวชี้วัดที่ควรให้ความสำคัญ เช่น มูลค่าผลิตภัณฑ์มวลรวมจังหวัด อัตราการว่างงาน หนี้สินครัวเรือน ความยากจน การลดปริมาณขยะ และการเข้าถึงประปา ประเด็นที่จังหวัดควรให้ความสำคัญ คือ การแก้ไขปัญหาความยากจน การเพิ่มประสิทธิภาพและแปรรูปสินค้าเกษตรไปสู่สินค้าชนิดใหม่ที่มี มูลค่าสูง ส่งเสริมอาชีพต่างๆ พัฒนาทักษะฝีมือแรงงานและ สนับสนุน SME การมีส่วนร่วมทุกภาคส่วนในการอนุรักษ์สิ่งแวดล้อม การประหยัดพลังงาน และส่งเสริมพลังงานทดแทน การบริหารจัดการขยะระหว่างองค์กรปกครองส่วนท้องถิ่น นอกจากนี้ ยังมีการเชื่อมโยงแผนพัฒนาจังหวัด ระยะ ๔ ปี (พ.ศ.๒๕๖๐ - ๒๕๖๔) กับ วิสัยทัศน์ประเทศ ยุทธศาสตร์ชาติ ๒๐ ปี (พ.ศ.๒๕๖๐ - ๒๕๗๙) นโยบายรัฐบาล ร่างแผนพัฒนาเศรษฐกิจและสังคมแห่งชาติ ฉบับที่ ๑๒ (พ.ศ.๒๕๖๐ - ๒๕๖๔) ตลอดจนแผนอื่น ๆ ที่เกี่ยวข้องลงมาจนถึงแผนพัฒนาจังหวัดนครราชสีมา ขณะเดียวกันก็นำปัญหาความต้องการของประชาชน และข้อมูลจากแผนพัฒนาตำบล แผนชุมชนหมู่บ้าน ที่บรรจุอยู่ในแผนพัฒนาอำเภอ ของทุกอำเภอมาเชื่อมโยงกับแผนพัฒนาจังหวัดนครราชสีมา ระยะ ๔ ปี (พ.ศ.๒๕๖๑ - ๒๕๖๔) ฉบับใหม่นี้ด้วยวิสัยทัศน์ “โคราชเมืองน่าอยู่ มุ่งสู่นวัตกรรม และเกษตร อุตสาหกรรม สังคมปลอดภัย”^{๘๑}

ข้อมูลการท่องเที่ยวของจังหวัดนครราชสีมา ด้านการท่องเที่ยวจังหวัดนครราชสีมา ในปีหนึ่ง ๆ มีนักท่องเที่ยวมาที่จังหวัดนครราชสีมาหลายล้านคน มีรายได้จากการท่องเที่ยว ในปี พ.ศ.๒๕๕๙ จำนวน ๑๗,๔๑๘.๔๑ ล้านบาท เพิ่มขึ้นจากปี พ.ศ.๒๕๕๘ ที่มีรายได้จำนวน ๑๕,๘๑๘.๒๑ ล้านบาท จำนวนนักท่องเที่ยว ๘,๓๒๑,๒๓๙ คน เพิ่มขึ้นจากปี พ.ศ.๒๕๕๘ ที่มีนักท่องเที่ยว ๗,๘๗๙,๕๗๑ คน เป็นนักท่องเที่ยวชาวไทยจำนวน ๘,๑๗๓,๗๘๖ คน และนักท่องเที่ยวชาวต่างประเทศจำนวน ๑๔๗,๔๕๓ คน ค่าใช้จ่ายเฉลี่ยต่อคนวันละ ๒,๑๓๑ บาท จำนวนโรงแรมในปี ๒๕๕๙ จำนวนห้องพักของโรงแรมที่จดทะเบียนตามพรบ. โรงแรมมีทั้งหมด ๑๖,๔๕๘ ห้อง ส่วนวิจัยและพัฒนา นวัตกรรม อุทยานแห่งชาติ ระบุสถิตินักท่องเที่ยวที่เข้าไปท่องเที่ยวในอุทยานแห่งชาติ ปีงบประมาณ ๒๕๖๒ (ตุลาคม ๒๕๖๑-กันยายน ๒๕๖๒) มีจำนวนนักท่องเที่ยว อุทยานแห่งชาติเขาใหญ่ มีจำนวนนักท่องเที่ยวทั้งหมด ๑,๕๕๑,๔๔๙ คน พื้นที่ยอดนิยมใน เขาใหญ่ คือ วังน้ำเขียว, ปากช่อง, หมูสี, ไทยสามัคคี, โป่งตาลอง, กลางดง, หนองสาหร่าย, คลองม่วง, หนองน้ำแดง, ขนงพระ แลนด์มาร์คยอดนิยมใน เขาใหญ่ คือ แหล่งซื้อปิง ปาลิโอเขาใหญ่, ฟาร์มโชคชัย, ร้านเอาต์เล็ทวิลเลจ เขา

^{๘๑} แผนพัฒนาจังหวัดนครราชสีมา ระยะ ๔ ปี พ.ศ.๒๕๖๑ - ๒๕๖๔, [ออนไลน์], แหล่งที่มา : http://www.nakhonratchasima.go.th/strategy/strg_plan61_64_section1_3.pdf. [๒๐ พฤษภาคม ๒๕๖๓].

ใหญ่, ศูนย์กิจกรรมกลางแจ้งทองสมบุรณ์คลับ, โบนันชากอล์ฟแอนด์คันทรีคลับ, บ่อน้ำพุต, จังเกิ้ล กอล์ฟคลับ, ตลาดน้ำเขาใหญ่, จุดชมวิวลำพระเพลิง ๑, พีบีวัลเลย์, เขาใหญ่ไวน์เนอร์รี่ ปัจจุบัน มี โรงแรมจำนวน ๔๕๘ ที่ เขาใหญ่มีรีสอร์ทที่โอบล้อมไปด้วยทิวเขาและอยู่ไม่ไกล เพียงแค่ ๓ ชั่วโมง จากกรุงเทพก็จะได้มาพักผ่อนท่ามกลางความเงียบสงบ เป็นส่วนตัว สัมผัสความงามของธรรมชาติได้

ปัจจุบันอุทยานแห่งชาติเขาใหญ่ยังคงเป็นแหล่งท่องเที่ยวทางธรรมชาติ ที่แวะมาพักผ่อน ตื่นตาธรรมชาติกัน เมื่อการท่องเที่ยวเติบโต และกระแสการโปรโมททางสังคมออนไลน์ ทำให้มี โรงแรมที่พักใกล้อุทยานแห่งชาติเขาใหญ่ เกิดขึ้นมากมายมีหลายสไตล์ให้เลือกพัก รายชื่อโรงแรม ที่ พักเขาใหญ่ ราคาถูก เริ่มต้นหลักร้อยไปจนถึงราคาแพงหลักพัน และโรงแรมที่พัก แนวบ้านพักเป็น หลัง ที่พักแบบ เป็นบ้านพัก วิลล่าบังกะโล ที่พักสำหรับครอบครัว หมู่มณะ คู่รัก กลุ่มแก๊ง ก็มี ที่พัก เขาใหญ่ ราคาถูก หลักร้อย เริ่มต้นราคา ๕๐๐-๑,๕๐๐ บาท โรงแรมที่เขาใหญ่ ราคาเริ่มต้นหลัก พัน ๑,๑๐๐-๒,๐๐๐บาท รีสอร์ท บ้านพักเขาใหญ่ ราคาเริ่มต้นคืนละ ๒,๑๐๐-๓,๐๐๐ บาท รีสอร์ทที่ พักหรูที่เขาใหญ่ ราคาเริ่มต้นคืนละ ๓,๑๐๐-๑๐,๐๐๐ บาท ที่พักเขาใหญ่พร้อมกิจกรรม ๑) เขาใหญ่- ปากช่อง โบทานิกา เขาใหญ่ Botanica KhaoYai ๒) เดอะกรีนเนอร์รี่รีสอร์ทเขาใหญ่ The Greenery Resort Khaoyai ๓) ฟาวน์แท่น ทรี รีสอร์ท เขาใหญ่ Fountain Tree Resort Khaoyai. ๔) เดอะ โบนันช่า รีสอร์ท เขาใหญ่ The Bonanza Resort Khaoyai ๕) เขาใหญ่ แพนตาซี รีสอร์ท ๖) แพน เธอร์ครีก ๗) เดอะเวสเทิร์นบูติครีสอร์ท ๘) ภูเพชร รีสอร์ท ๙) ไร่ทองสมบุรณ์คลับ ปากช่อง

ศักยภาพที่โดดเด่นของชุมชนจังหวัดนครราชสีมา ได้แก่ ศักยภาพด้านสิ่งดึงดูดใจ โดย ชุมชนจังหวัดนครราชสีมา มีแหล่งท่องเที่ยวที่หลากหลายทั้งทางธรรมชาติและประวัติศาสตร์ วัฒนธรรม สามารถดึงดูดนักท่องเที่ยวได้ ส่วนกิจกรรมการท่องเที่ยวพบว่าชุมชนมีกิจกรรมเฉพาะของ แต่ละชุมชนซึ่งถือว่าเป็นข้อดีของชุมชน ศักยภาพที่ชุมชนควรพัฒนามีหลายองค์ประกอบ เช่น ศักยภาพด้านการจัดการ ชุมชนควรกำหนดกฎกติกา และจัดการร่วมกันด้านวิธีการกระจายรายได้ใน ชุมชนรวมถึงการพัฒนาด้านข้อมูลข่าวสารในการประชาสัมพันธ์ และศักยภาพด้านสิ่งอำนวยความสะดวก ชุมชนควรพัฒนาปรับปรุงถนน ป้ายบอกทาง รวมถึงการบริการด้านร้านอาหาร ร้านสะดวก ซื้ และจุดบริการนักท่องเที่ยวในชุมชนเพื่ออำนวยความสะดวกแก่นักท่องเที่ยว นอกจากนี้ควร ส่งเสริมศักยภาพด้านกิจกรรม โดยพัฒนากิจกรรมให้นักท่องเที่ยวสามารถมาท่องเที่ยวร่วมกิจกรรมได้ ตลอดปี ด้านองค์กรชุมชน ควรกระตุ้นให้เกิดการมีส่วนร่วมของชุมชนในทุกช่วงวัย เพื่อเพิ่มศักยภาพ ในการรองรับนักท่องเที่ยวที่มากขึ้น^{๘๒}

^{๘๒} ปุณยวีร์ วิเศษสุนทรสกุล, “แนวทางการพัฒนาศักยภาพการท่องเที่ยวโดยชุมชนจังหวัด นครราชสีมา”, วารสารการวิจัยการบริหารการพัฒนา วิทยาลัยการจัดการ มหาวิทยาลัยพะเยา, ปีที่ ๑๐ ฉบับที่ ๓, (กรกฎาคม-กันยายน ๒๕๖๓) : ๑-๑๒.

ปัจจัยที่มีผลต่อการเปลี่ยนแปลงการใช้ประโยชน์ที่ดินในเขาใหญ่ เกิดการเปลี่ยนแปลงจากกลุ่มทุนภายนอกที่มุ่งแสวงหาที่ทำกิน และนโยบายการท่องเที่ยวของภาครัฐ ซึ่งการเปลี่ยนแปลงแบ่งออกเป็น ๒ ระยะ คือ ช่วงแรกเป็นการเปลี่ยนแปลงการใช้ประโยชน์ที่ดินเพื่อเกษตรกรรมแบบยังชีพสู่การใช้ประโยชน์ที่ดินเพื่อเกษตรเชิงพาณิชย์ ปัจจัยการคมนาคมและการเข้าถึง การลงทุนโครงสร้างพื้นฐานในพื้นที่ชนบทตามนโยบายการพัฒนาที่ต้องการโครงข่ายการขนส่งในประเทศ ทำให้เกิดการลงทุนพื้นที่ใหม่ ๆ เป็นการเปิดตลาดที่ดินให้กว้างขึ้นจากการบุกเบิกที่ดินที่ห่างไกลออกไป และการซื้อขายที่ดินในช่วงนี้เกิดการกระจุกตัวของกิจกรรมทางเศรษฐกิจ ที่ตั้งกิจกรรมต่าง ๆ อยู่ใกล้กัน เพื่อลดต้นทุนในการขนส่งเดินทาง ในช่วงที่สองคือ การเปลี่ยนแปลงประโยชน์ที่ดินเกษตรเชิงพาณิชย์ไปสู่การใช้ประโยชน์ที่ดินเชิงท่องเที่ยว ในเวลานี้คนจำนวนมากต้องการพื้นที่โล่งสำหรับการพักผ่อนและนันทนาการ เป็นจุดเปลี่ยนแปลงที่ทำให้ที่ดินที่เคยเป็นเพียงปัจจัยการผลิตและที่ตั้งของกิจกรรมทางเศรษฐกิจ กลายเป็นพื้นที่สีเขียวและพื้นที่นันทนาการที่มนุษย์สามารถบริโภคและรับประโยชน์ได้โดยตรงเพื่อคุณภาพชีวิต เขาใหญ่มีการเปลี่ยนแปลงการใช้ประโยชน์ที่ดินโดยกลุ่มทุนและนโยบายของภาครัฐ ดังนี้ ๑) ยุคเกษตรกรรม (พ.ศ. ๒๕๐๐-๒๕๒๕) ๒) ยุคการท่องเที่ยวเชิงเกษตรกรรม (พ.ศ. ๒๕๒๖-๒๕๔๐) ๓) ยุคของการท่องเที่ยวและที่อยู่อาศัย (พ.ศ. ๒๕๔๑-๒๕๕๙)^{๘๓}

ความต้องการของนักท่องเที่ยวผู้สูงอายุต่อการท่องเที่ยวในอุทยานแห่งชาติเขาใหญ่

๑) พฤติกรรมการท่องเที่ยวของนักท่องเที่ยวผู้สูงอายุ ได้แก่ ประสบการณ์การมาเยือนพื้นที่ กิจกรรมการท่องเที่ยว แรงจูงใจ รูปแบบการท่องเที่ยว โดยภาพรวมมีพฤติกรรมการท่องเที่ยวเพื่อการพักผ่อนกับครอบครัวแบบมาท่องเที่ยวซ้ำ ส่วนใหญ่เดินทางโดยรถยนต์ส่วนตัว มีรูปแบบการท่องเที่ยวแบบไปเช้า-เย็นกลับในช่วงฤดูกาลท่องเที่ยว มีลูกหลานหาข้อมูลเดินทางจากเว็บไซต์ กิจกรรมที่ไปเยือนมากที่สุดที่ ๓ อันดับแรกคือ กิจกรรมในกลุ่มที่ไม่ใช้พลังกำลังมาก ได้แก่ ชมวิวทิวทัศน์ นั่งพักผ่อน ถ่ายภาพจุดท่องเที่ยวที่ไปเยือนมากที่สุด คือ ศูนย์บริการนักท่องเที่ยว ศาลเจ้าพ่อเขาใหญ่ และน้ำตกเหวสุวัต

๒) ความต้องการของนักท่องเที่ยวผู้สูงอายุ ได้แก่ สิ่งอำนวยความสะดวก กิจกรรมการท่องเที่ยว การบริการพิเศษ โดยการออกแบบและพัฒนาสิ่งอำนวยความสะดวกสำหรับผู้สูงอายุในบ้านพัก แหล่งท่องเที่ยว อุปกรณ์ในการประกอบกิจกรรม และป้ายสื่อความหมายควรนำหลักอารยสถาปัตย์มาใช้ในการออกแบบและพัฒนา เพื่อความสะดวกและปลอดภัย สิ่งอำนวยความสะดวก ได้แก่ ห้องน้ำ ไฟฟ้าส่องสว่าง ราวจับบริเวณทางเดิน ทางลาดขึ้นลง ปุ่มกดฉุกเฉิน และอุปกรณ์ปฐมพยาบาล เป็นต้น^{๘๔}

^{๘๓} มทณ ยนต์ตัน, “เขาใหญ่ : การเปลี่ยนแปลงการใช้ประโยชน์ที่ดินและกลุ่มทุน”, **บทความวิจัยวารสารมนุษยศาสตร์และสังคมศาสตร์**, ปีที่ ๑๐ ฉบับที่ ๑ (มกราคม-มิถุนายน ๒๕๖๒) : ๑-๑๘.

^{๘๔} กาญจนาวดี พวงชื่น และเสกสรรค์ ภูมิสถาน, “พฤติกรรมการท่องเที่ยวและความต้องการของนักท่องเที่ยวผู้สูงอายุต่อการท่องเที่ยวในอุทยานแห่งชาติเขาใหญ่”, **วารสารการบริการและการท่องเที่ยวไทย**, ปีที่ ๑๕ ฉบับที่ ๒ (กรกฎาคม-ธันวาคม ๒๕๖๓) : ๑-๑๔.

ตารางที่ ๒.๒๑ แสดงข้อมูลบริบทเรื่องที่วิจัย

นักวิชาการ	แนวคิดหลัก
Grénman, Miia – Räikkönen, Juulia	<p>Well-being and wellness tourism – Same, same but different. ความเป็นอยู่ที่ดี และการท่องเที่ยวเชิงสุขภาพ มีความเหมือนแต่แตกต่างกัน การท่องเที่ยวเชิงสุขภาพ ได้กลายเป็นแรงจูงใจที่สำคัญสำหรับการบริโภค ซึ่งดึงดูดความสนใจนักท่องเที่ยว</p> <p>Well-being สนใจให้คุณค่ากับความสุข ความพึงพอใจ (Happiness and Satisfaction) จากการใช้ชีวิต (lifestyles) ที่อยู่ดีกินดีหรูหรา มากกว่าคุณภาพของชีวิต (quality of life) แต่อย่างไรก็ตาม ก็ให้คุณค่าของชีวิต การพัฒนาตนเอง การค้นหาประสบการณ์</p> <p>Wellness tourism ให้คุณค่าความใส่ใจเรื่องสุขภาพ เศรษฐกิจ, สังคม, สิ่งแวดล้อม และความยั่งยืน (economic, social, environment and sustainable)</p> <p>สุขภาพ และความเป็นอยู่ที่ดี มีความสัมพันธ์กันอย่างใกล้ชิด</p>
Halleröd, B. & Seldén, D.	<p>The Multi-dimensional Characteristics of Wellbeing: How Different Aspects of Wellbeing Interact and Do not Interact with Each Other, Social Indicator Research. simple rules for happiness based on the meaning perspective:</p> <ol style="list-style-type: none"> 1. Freedom of choice: You have the power to choose happiness and not to let anyone disturb your happiness. 2. Faith and beliefs can open up many unexpected blessings. 3. The right perspective can make all the difference. 4. Acceptance: Enjoy who you are and what life offers. 5. Values: Devote time to what really matters. 6. The journey is more enjoyable than the destination. 7. Contentment is the key to wealth and happiness. 8. Gratitude will bring joy to you and others.

ตารางที่ ๒.๒๑ แสดงข้อมูลบริบทเรื่องที่วิจัย (ต่อ)

นักวิชาการ	แนวคิดหลัก
วารสาร The Nature Bulletin of The Siam Society	อุทยานแห่งชาติเขาใหญ่มีการแบ่งเขตพื้นที่การใช้ประโยชน์ ด้านนันทนาการ ออกเป็น ๖ พื้นที่ ได้แก่ ๑) เขตบริการ ๒) เขตการท่องเที่ยวและนันทนาการ ๓) เขตหวงห้าม ๔) เขตการใช้พื้นที่เพื่อวัตถุประสงค์พิเศษ ๕) เขตฟื้นฟูสภาพ ๖) เขตพื้นที่สันโดษหรือป่าเปลี่ยว
ปริญญ์ วิเศษสุนทรสกุล	ศักยภาพที่โดดเด่นของชุมชนจังหวัดนครราชสีมา ได้แก่ ศักยภาพ ด้านสิ่งดึงดูดใจ โดยชุมชนจังหวัดนครราชสีมา มีแหล่งท่องเที่ยวที่ หลากหลายทั้งทางธรรมชาติและประวัติศาสตร์วัฒนธรรม สามารถ ดึงดูดนักท่องเที่ยวได้ ส่วนกิจกรรมการท่องเที่ยวพบว่าชุมชนมี กิจกรรมเฉพาะของแต่ละชุมชนซึ่งถือว่าเป็นข้อดีของชุมชน ศักยภาพที่ชุมชนควรพัฒนามีหลายองค์ประกอบ เช่น ศักยภาพด้าน การจัดการ ชุมชนควรกำหนดกฎกติกา และจัดการร่วมกันด้าน วิธีการกระจายรายได้ในชุมชนรวมถึงการพัฒนาข้อมูลข่าวสาร ในการประชาสัมพันธ์ และศักยภาพด้านสิ่งแวดล้อมสะอาด ชุมชนควรพัฒนาปรับปรุงถนน ป้ายบอกทาง รวมถึงการบริการด้าน ร้านอาหาร ร้านสะดวกซื้อ และจุดบริการนักท่องเที่ยวในชุมชนเพื่อ อำนวยความสะดวกแก่นักท่องเที่ยว นอกจากนี้ควรส่งเสริมศักยภาพ ด้านกิจกรรมโดยพัฒนากิจกรรมให้นักท่องเที่ยวสามารถมา ท่องเที่ยวร่วมกิจกรรมได้ตลอดปี ด้านองค์กรชุมชน ควรกระตุ้นให้ เกิดการมีส่วนร่วมของชุมชนในทุกช่วงวัย เพื่อเพิ่มศักยภาพในการ รองรับนักท่องเที่ยวที่มากขึ้น

ตารางที่ ๒.๒๑ แสดงข้อมูลบริบทเรื่องที่วิจัย (ต่อ)

นักวิชาการ	แนวคิดหลัก
มณฑล ยนต์ตัน	<p>ขนส่งเดินทาง</p> <p>๒) ในช่วงที่สองคือ การเปลี่ยนแปลงประโยชน์ที่ดินเกษตรเชิงพาณิชย์ไปสู่การใช้ประโยชน์ที่ดินเชิงท่องเที่ยว ในช่วงเวลานี้คนจำนวนมากต้องการพื้นที่โล่งสำหรับการพักผ่อนและนันทนาการ เป็นจุดเปลี่ยนแปลงที่ทำให้ที่ดินที่เคยเป็นเพียงปัจจัยการผลิตและที่ตั้งของกิจกรรมทางเศรษฐกิจ กลายเป็นพื้นที่สีเขียวและพื้นที่นันทนาการที่มนุษย์สามารถบริโภคและรับประโยชน์ได้โดยตรงเพื่อคุณภาพชีวิตเขาใหญ่มีการเปลี่ยนแปลงการใช้ประโยชน์ที่ดินโดยกลุ่มทุนและนโยบายของภาครัฐ ดังนี้</p> <p>๑) ยุคเกษตรกรรม (พ.ศ. ๒๕๐๐-๒๕๒๕)</p> <p>๒) ยุคการท่องเที่ยวเชิงเกษตรกรรม (พ.ศ. ๒๕๒๖-๒๕๔๐)</p> <p>๓) ยุคของการท่องเที่ยวและที่อยู่อาศัย (พ.ศ. ๒๕๔๑-๒๕๕๙)</p>
กาญจนาวดี พวงชื่น และ เสกสรรค์ ภูมิสถาน, วารสารการบริการและการ ท่องเที่ยวไทย	<p>การพักผ่อนกับครอบครัวแบบมาท่องเที่ยวเช้า ส่วนใหญ่เดินทางโดนรถยนต์ส่วนตัว มีรูปแบบการท่องเที่ยวแบบไปเช้า-เย็นกลับในช่วงฤดูการท่องเที่ยว มีลูกหลานหาข้อมูลเดินทางจากเว็บไซต์ กิจกรรมที่ไปเยือนมากที่สุด ๓ อันดับแรกคือ กิจกรรมในกลุ่มที่ไม่ใช้พละกำลังมาก ได้แก่ ชมวิวทิวทัศน์ นั่งพักผ่อน ถ่ายภาพ จุดท่องเที่ยวที่ไปเยือนมากที่สุด คือ ศูนย์บริการนักท่องเที่ยว ศาลเจ้าพ่อเขาใหญ่ และน้ำตกเหวสุวัต</p> <p>๒) ความต้องการของนักท่องเที่ยวผู้สูงอายุ ได้แก่ สิ่งอำนวยความสะดวก กิจกรรมการท่องเที่ยว การบริการพิเศษ โดยการออกแบบและพัฒนาสิ่งอำนวยความสะดวกสำหรับผู้สูงอายุในบ้านพัก แหล่งท่องเที่ยว อุปกรณ์ในการประกอบกิจกรรม และป้ายสื่อความหมายควรนำหลักอารยสถาปัตย์มาใช้ในการออกแบบและพัฒนา เพื่อความสะดวกและปลอดภัย สิ่งอำนวยความสะดวก ได้แก่ ห้องน้ำ ไฟฟ้าส่องสว่าง ราวจับบริเวณทางเดิน ทางลาดขึ้นลง ปุ่มกดฉุกเฉิน และอุปกรณ์ปฐมพยาบาล</p>

๒.๗ งานวิจัยที่เกี่ยวข้อง

๒.๗.๑ งานวิจัยที่เกี่ยวข้องกับการท่องเที่ยว

การศึกษาวิจัย พุทธบูรณาการส่งเสริมนโยบายการท่องเที่ยวเชิงสุขภาพ อย่างยั่งยืน ในบริเวณอุทยานแห่งชาติเขาใหญ่ จ.นครราชสีมา จากการศึกษาเอกสารและแนวคิดต่างๆ ที่เกี่ยวข้อง เป็นข้อมูลสนับสนุนการศึกษาวิจัยในครั้งนี้ มีงานวิจัยที่เกี่ยวข้องกับเรื่อง พุทธบูรณาการส่งเสริมนโยบายการท่องเที่ยวเชิงสุขภาพ อย่างยั่งยืน ดังนี้

สุทธิชัย โล่ห์นารายณ์ และคณะ ได้ทำการวิจัยเรื่องยุทธศาสตร์การท่องเที่ยวเชิงบูรณาการของจังหวัดบุรีรัมย์ พบว่า สภาพการณ์ แนวทางและรูปแบบการท่องเที่ยวของจังหวัดบุรีรัมย์ โดยรวมอยู่ในระดับมาก ปัจจัยทั้ง ๔ ตัวในการพัฒนาการท่องเที่ยวส่งผลต่อยุทธศาสตร์การท่องเที่ยวได้แก่

- ๑) ด้านนโยบายรัฐบาลและหน่วยงานในพื้นที่
- ๒) ด้านภาวะผู้นำการเปลี่ยนแปลง
- ๓) ด้านเครือข่ายและการมีส่วนร่วม
- ๔) ด้านทรัพยากรท่องเที่ยว

เมื่อเรียงลำดับความสำคัญจากมากไปน้อยได้ดังนี้ (๑) ด้านเครือข่ายและการมีส่วนร่วม (๒) ด้านทรัพยากรท่องเที่ยว (๓) ด้านภาวะผู้นำการเปลี่ยนแปลง (๔) ด้านนโยบายรัฐบาลและหน่วยงานในพื้นที่ สำหรับตัวแบบยุทธศาสตร์การท่องเที่ยวเชิงบูรณาการของจังหวัดบุรีรัมย์ ควรให้ความสำคัญกับยุทธศาสตร์เรียงลำดับความสำคัญจากมากไปน้อยดังนี้ (๑) ด้านการจัดการท่องเที่ยวเชิงสร้างสรรค์ (๒) ด้านจัดการโลจิสติกส์ (๓) ด้านพัฒนาช่องทางการตลาด (๔) ด้านการสร้างนวัตกรรมการบริหารจัดการท่องเที่ยวเชิงบูรณาการ (๕) ด้านบริหารจัดการขยะมูลฝอยในแหล่งท่องเที่ยว ^{๕๕}

รัตติยา เหนืออำนาจ ได้ทำการวิจัยเรื่องการพัฒนาตัวแบบการจัดการท่องเที่ยวโดยชุมชนเชิงสร้างสรรค์ในจังหวัดนครสวรรค์ ได้สังเคราะห์ตัวแบบจำลองการจัดการท่องเที่ยวโดยชุมชนเชิงสร้างสรรค์ในจังหวัดนครสวรรค์ ประกอบด้วย ๓ องค์ประกอบคือ ๑) หัวใจของการจัดการท่องเที่ยว ประกอบด้วย การแลกเปลี่ยนเรียนรู้ ร่วมทำ ตระหนักคุณค่า พัฒนาสร้างสรรค์ และจัดการชุมชน ๒) เครื่องมือการจัดการท่องเที่ยว ประกอบด้วย การมีส่วนร่วมทรัพยากรการท่องเที่ยวและการตลาด ๓) เครื่องกำกับใจ ประกอบด้วย ๓ ระดับคือ ระดับบุคคล-อิทธิบาทธรรม ระดับผู้นำ-ทศิยาปาปนิกรธรรม และระดับชุมชน-สาราณียธรรม สำหรับการพัฒนาตัวแบบการจัดการท่องเที่ยวโดย

^{๕๕} สุทธิชัย โล่ห์นารายณ์ และคณะ, “ยุทธศาสตร์การท่องเที่ยวเชิงบูรณาการของจังหวัดบุรีรัมย์”, วารสารวิจัยและพัฒนา วไลยอลงกรณ์ ในพระบรมราชูปถัมภ์, ปีที่ ๑๓ ฉบับที่ ๓ (กันยายน-ธันวาคม ๒๕๖๑) : ๓๒๑-๓๓๑.

ชุมชนเชิงสร้างสรรค์จังหวัดนครสวรรค์ พบว่า มี ๓ องค์ประกอบสำคัญ คือ ศักยภาพคน ศักยภาพ
 ด้านพื้นที่ ศักยภาพด้านการจัดการและชุมชนควรตระถึงองค์ความรู้ ๘ ประการคือ องค์ความรู้ที่ ๑)
 R-Reciprocating แลกเปลี่ยนเรียนรู้องค์ความรู้ที่ ๒) E-Experiencing ร่วมทำรู้จัก องค์ความรู้ที่ ๓)
 A-Appreciating ตระหนักคุณค่า องค์ความรู้ที่ ๔) L-Lifelong Learning พัฒนาสร้างสรรค์ องค์
 ความรู้ที่ ๕) I-Image สร้างภาพลักษณ์องค์ความรู้ที่ ๖) T-Technology การใช้เทคโนโลยี องค์
 ความรู้ที่ ๗) Y-Young Blood สืบสานรักษาต่อยอด องค์ความรู้ที่ ๘) S-Service Mind การบริการ
 ด้วยใจ^{๘๖}

พระมหาสุทิตย์ อากาศโร และคณะ ได้ศึกษาเรื่องการพัฒนาารูปแบบและกระบวนการ
 จัดการท่องเที่ยวทางพระพุทธศาสนาในประเทศไทย พบว่า รูปแบบและกิจกรรมการท่องเที่ยวของ
 วัดจะปรากฏตามอัตลักษณ์ที่สำคัญตามคติความเชื่อของพระพุทธศาสนา มีกระบวนการจัดการที่
 แตกต่างกันไปตามอัตลักษณ์ของวัดนั้น มีความเชื่อและคล้ายคลึงกันใน ๕ ด้าน คือ ๑) รูปแบบและ
 กิจกรรมการท่องเที่ยวตามศรัทธาความเชื่อในพระพุทธรูปและสิ่งศักดิ์สิทธิ์ ๒) รูปแบบและกิจกรรม
 การท่องเที่ยวตามความเชื่อทางพระพุทธรูปและวัฒนธรรมประเพณีในท้องถิ่น ๓) รูปแบบและ
 กิจกรรมการท่องเที่ยวตามแหล่งพุทธศิลป์ ๔) รูปแบบและกิจกรรมการท่องเที่ยวตามแหล่ง
 ประวัติศาสตร์และทางพระพุทธศาสนา ๕) รูปแบบและกิจกรรมการท่องเที่ยวเพื่อการปฏิบัติธรรม
 และกิจกรรมทางพระพุทธศาสนา รูปแบบของการท่องเที่ยวเชิงพุทธศาสนา สำหรับชาวไทยด้วย
 กันเองแล้วเดินทางไป วัดก็เพื่อทำบุญ ไหว้พระ ชมโบราณสถาน ปฏิบัติกิจกรรมทางพระพุทธศาสนา
 เพื่อพัฒนาจิตใจ ส่วน ชาวต่างชาติ เดินทางท่องเที่ยวเชิงพุทธศาสนาด้วยการชมโบราณสถาน
 โบราณวัตถุและงานพุทธศิลป์ ยังมีนักท่องเที่ยวทั้งชาวไทยและชาวต่างชาติบางส่วนที่ให้ความสนใจ
 กับการเดินทางไปเพื่อการปฏิบัติธรรม เรียกว่า การท่องเที่ยวเชิงจิตวิญญาณ รูปแบบของกิจกรรมใน
 แต่ละภูมิภาคของไทยจะมีการท่องเที่ยวไปตามความเชื่อ วัฒนธรรมประเพณีตามอัตลักษณ์ของตนเอง
 ที่เป็นจุดดึงดูดสำคัญ^{๘๗}

พระศรีสังคม ขยานวฑฺฒโฒ (ธนาวงษ์) ได้ทำการวิจัยเรื่อง การท่องเที่ยวเชิงพุทธศาสนา :
 รูปแบบและเครือข่ายการจัดการท่องเที่ยวของวัดในสังคมไทย พบว่า รูปแบบของการท่องเที่ยวเชิง
 พุทธศาสนาของวัดในสังคมไทย แบ่งออกได้เป็น ๒ รูปแบบ คือ ๑) รูปแบบของวัดที่ส่งเสริมให้เป็น
 แหล่งชมความงดงามของงานพุทธศิลป์และทำบุญ ไหว้พระขอพร ที่มีการจัดสภาพแวดล้อมทาง

^{๘๖} รัตติยา เหนืออำนาจ, “การพัฒนาตัวแบบการจัดการท่องเที่ยวโดยชุมชนเชิงสร้างสรรค์ในจังหวัด
 นครสวรรค์” **คุณภูมินิพนธ์ปริญาปรัชญาคุณภูมินิต** สาขาวิชารัฐประศาสนศาสตร์, (บัณฑิตวิทยาลัย :
 มหาวิทยาลัยมหาจุฬาลงกรณราชวิทยาลัย, ๒๕๖๒).

^{๘๗} พระมหาสุทิตย์ อากาศโร (อบอุ้น) และคณะ, “การพัฒนาารูปแบบและกระบวนการจัดการ
 ท่องเที่ยว ทางพระพุทธศาสนาในประเทศไทย”, บทสรุป ภู-ฐ, ๒๕๕๕.

กายภาพทั้งภายนอกและภายในตามบริบทของวัด มีการใช้ สัญลักษณ์และการสื่อสารที่ทันสมัย เข้าใจง่าย ซึ่งเป็นการท่องเที่ยวที่ได้รับความนิยมสูงมากนับตั้งแต่ อดีตถึงปัจจุบัน ๒) รูปแบบของวัดที่เน้นส่งเสริมให้เป็นสถานที่สำหรับการปฏิบัติธรรม กำลังได้รับ ความสนใจมากจากนักท่องเที่ยวทั้งชาวไทย และชาวต่างชาติ^{๘๘}

นพรัตน์ พิภก ได้ทำการวิจัยเรื่อง การพัฒนาการประชาสัมพันธ์เพื่อการท่องเที่ยวจังหวัดปทุมธานี พบว่า อุตสาหกรรมการท่องเที่ยวจะประสบความสำเร็จต้องอาศัยปัจจัยหลายด้าน ซึ่งการประชาสัมพันธ์เป็นปัจจัยที่สำคัญหนึ่งที่หน่วยงานภาครัฐ และเอกชนต่างนำมาใช้ในการบริหารจัดการด้านการท่องเที่ยว และส่งเสริมสนับสนุนการท่องเที่ยว ซึ่งปัจจัยที่ส่งผลต่อการดำเนินงานประชาสัมพันธ์การท่องเที่ยว ๑) เจ้าของพื้นที่แหล่งท่องเที่ยวจัดทำสื่อประชาสัมพันธ์แหล่งท่องเที่ยวของตนเองโดยตรง ลักษณะต่างคนต่างทำให้ทราบถึงกิจกรรมหรือสิ่งที่น่าสนใจในแหล่งท่องเที่ยวนั้นๆ ๒) การประชาสัมพันธ์โดยสำนักงานการท่องเที่ยวและกีฬาจังหวัด เป็นการประชาสัมพันธ์แหล่งท่องเที่ยวที่น่าสนใจโดยภาพรวมผ่านสื่อต่าง ๆ เช่น แผ่นพับ หนังสือนำเที่ยว บนสื่อออนไลน์ ๓) การประชาสัมพันธ์การท่องเที่ยวโดยบริษัทนำเที่ยวต่าง ๆ ส่วนใหญ่ผ่านสื่อออนไลน์ ๔) การประชาสัมพันธ์การท่องเที่ยวโดยสื่อมวลชนทางวิทยุกระจายเสียง เผยแพร่ข้อมูลการท่องเที่ยวผ่านรายการต่าง ๆ ส่วนใหญ่จะแนะนำแหล่งท่องเที่ยว และให้ข้อมูลกิจกรรมการท่องเที่ยว๕) การประชาสัมพันธ์การท่องเที่ยวโดยสำนักงานประชาสัมพันธ์จังหวัด ผ่านสื่อโทรทัศน์ในรายการที่ไม่มีค่าใช้จ่าย และในเว็บไซต์ของจังหวัดเป็นสื่อประชาสัมพันธ์^{๘๙}

นราวดี บัวขวัญ ศึกษาแบบการจัดการตลาดน้ำเพื่อการท่องเที่ยวทางวัฒนธรรม พบว่าปัจจัยและองค์ประกอบของการจัดการตลาดน้ำเพื่อการท่องเที่ยวเชิงวัฒนธรรมประกอบด้วย ๗ ด้านคือ ๑) แหล่งท่องเที่ยวเชิงวัฒนธรรม ๒) กิจกรรมการท่องเที่ยวเชิงวัฒนธรรม ๓) บริการท่องเที่ยว ๔) การส่งเสริมการตลาด ๕) การมีส่วนร่วม ๖) กระบวนการสิ่งแวดล้อม ๗) องค์ครในการดำเนินงาน นอกจากรูปแบบการจัดการเพื่อการท่องเที่ยวเชิงวัฒนธรรมที่เหมาะสมแล้ว องค์ครควรมีการกำหนดเป้าหมาย การวางแผน เพื่อนำไปสู่การจัดการที่มุ่งเน้นการสร้างเอกลักษณ์ด้านวัฒนธรรมและชีวิตที่สอดคล้องกับบริบทของพื้นที่ ผ่านกระบวนการมีส่วนร่วมและการบูรณาการ กับเครือข่ายที่เกี่ยวข้อง

^{๘๘} พระศรีสังคม ขยานุฑโฒ (ธนาวงษ์), “การท่องเที่ยวเชิงพุทธศาสนา : รูปแบบและเครือข่ายการจัดการท่องเที่ยวของวัดในสังคมไทย”, *คชภูมินิพนธ์ปริญาพุทธศาสตรคชภูมินิตติ สาขาวิชาการพัฒนาสังคม*, (บัณฑิตวิทยาลัย : มหาวิทยาลัย มหาจุฬาลงกรณราชวิทยาลัย, ๒๕๖๑).

^{๘๙} นพรัตน์ พิภก, “การพัฒนาการประชาสัมพันธ์เพื่อการท่องเที่ยวจังหวัดปทุมธานี”, *วารสาร มจร สังคมปริทรรศน์*, ปีที่ ๔ ฉบับที่ ๓ (กันยายน - ธันวาคม ๒๕๕๘) : ๑๗๙ - ๑๘๐.

โดยใช้กลยุทธ์ในการจัดการพัฒนาเชื่อมโยงเส้นทางท่องเที่ยวไปสู่แหล่งท่องเที่ยวเชิงวัฒนธรรมในพื้นที่ใกล้เคียง^{๙๐}

พระครูสิริรัตนานูวัตร, รศ.ดร. และคณะ ได้ทำการวิจัยเรื่องพุทธจิตวิทยาการ รูปแบบและกระบวนการเสริมสร้างสุขภาวะองค์รวมของครอบครัวและสังคม พบว่า ขบวนการเสริมสร้างสุขภาวะ ๔ ด้านคือ ด้านกาย ด้านจิตใจ ด้านปัญญา ด้านสังคม ก่อให้เกิดสุขภาวะองค์รวมของชีวิต โดยพบประเด็นการสร้างเสริมสุขภาวะองค์รวมเพื่อวิถีชีวิตที่สมดุลตามแนวพุทธจิตวิทยา พบว่าองค์ประกอบ ๔ ประการของสุขภาพคือ ร่างกายรูปธรรม ศิลแห่งสังคม จิตที่สงบนิ่ง ปัญญาแห่งการตื่นรู้ แนวทางในการเสริมสร้างสุขภาวะองค์รวมแบ่งออกเป็น ๔ มิติ ได้แก่ ๑) การเสริมสร้างสุขภาพกายด้วยหลักสันโดษ ๒) การเสริมสร้างสุขภาพจิตด้วยการรักษาศีล ๕ การคบภักตยาณมิตร และการประพฤติสังคหะ ๓) การเสริมสร้างสุขภาพจิตด้วยการปฏิบัติสมณะกรรมฐาน และการบำบัดด้วยการรู้อาศัยสติ ๔) การเสริมสร้างสติปัญญาด้วยสติปัญญา ๔ และทาง ๔ สาย^{๙๑}

พระครูสิริรัตนานูวัตร และคณะ กล่าวถึงประเด็นการศึกษากระบวนการเสริมสร้างความมั่นคงของครอบครัวตามแนวพุทธจิตวิทยาบูรณาการ มีการพัฒนากระบวนการเสริมสร้างเริ่มจาก ๑) การสร้างกิจกรรมสันตนาการร่วมกันในครอบครัว ๒) การกลม่อเมเลาทางสังคมในครอบครัว ๓) การสอนให้ปฏิบัติตามจารีตประเพณีที่สืบต่อกันมา ประเด็นการบูรณาการหลักพุทธจิตวิทยากับภูมิปัญญาท้องถิ่นในการส่งเสริมสุขภาวะองค์รวมของครอบครัวและสังคม ใช้ภาวนา ๔ ไปสู่ขบวนการค้นหาแนวทางการประยุกต์ใช้พุทธบูรณาการเพื่อส่งเสริมสุขภาวะ พบว่า หลักพุทธจิตวิทยา ได้แก่ ๑) หลักสังคหวัตถุ เน้นสร้างประโยชน์ส่วนรวมก่อให้เกิดสังคมที่เข้มแข็ง ๒) หลักอริยสัจ ๔ เน้นการเรียนรู้ร่วมกัน ตระหนักถึงความทุกข์หรือปัญหาที่เกิดขึ้น สามารถค้นหาสาเหตุและแนวทางร่วมกันในการแก้ปัญหา ๓) หลักไตรสิกขา เน้นการเตรียมคนในพื้นที่ ดำเนินการในสิ่งที่เป็นประโยชน์ มุ่งเน้นการพัฒนาจิตใจ ๔) หลักอริยมรรค เป็นขบวนการเสริมสร้างความมั่นคงของครอบครัวและสังคม ประเด็นการพัฒนาและทดลองรูปแบบการเสริมสร้างสุขภาวะองค์รวมในสถานการณ์พัฒนา รูปแบบได้ใช้สัปปายะ ๗, ไตรสิกขา, อริยมรรค ๘, อริยสัจ ๔, ภาวนา ๔ ประเด็นยุทธศาสตร์การเสริมสร้างรูปแบบสุขภาวะองค์รวม พบว่า สุขภาวะ ๔ ด้านได้แก่ ๑) การรักษาศีล ระเบียบวินัย จรรยาบรรณ รักษาสิ่งแวดล้อมทางธรรมชาติ เป็นการเสริมสร้างสุขภาวะทางกาย ๒) การปฏิบัติสมาธิ

^{๙๐} นราวดี บัวขวัญ, “รูปแบบการจัดการตลาดน้ำเพื่อการท่องเที่ยวทางวัฒนธรรม กรณีศึกษา ตลาดน้ำคลอง อำเภอลำดวน จังหวัดสงขลา”, *ดุษฎีนิพนธ์ปรัชญาดุษฎีบัณฑิต สาขาวิชาการ จัดการสิ่งแวดล้อม*, (มหาวิทยาลัยสงขลานครินทร์, ๒๕๕๖).

^{๙๑} พระครูสิริรัตนานูวัตร และคณะ, “พุทธจิตวิทยาบูรณาการ : รูปแบบกระบวนการเสริมสร้างสุขภาวะองค์รวมของครอบครัวและสังคม”, *รายงานการวิจัย*, (วิทยาลัยสงฆ์พุทธชินราช : มหาวิทยาลัยมหาจุฬาลงกรณราชวิทยาลัย, ๒๕๕๙).

สวตมมณฑ์ ฟังเทศน์ ฟังธรรม เป็นการเสริมสร้างสุขภาวะทางจิตใจ ๓) การศึกษาธรรม อบรมธรรม เข้าค่ายธรรม เป็นการเสริมสร้างสุขภาวะทางปัญญา ๔) การส่งเสริมการศึกษาการสงเคราะห์คนชรา ไร้ที่พึ่ง ช่วยเหลือผู้ติดเชื้อเอดส์ เป็นการส่งเสริมสุขภาวะทางสังคม โครงการขับเคลื่อนยุทธศาสตร์ทั้ง ๔ ด้าน ด้านกาย ด้านจิตใจ ด้านปัญญา ด้านสังคม ซึ่งครอบคลุมสุขภาวะองค์รวมตามพุทธจิตวิทยาบูรณาการ^{๙๒}

ธรรมยุตติก เพชรานนท์ ได้ทำการวิจัยเรื่อง แรงจูงใจในการเดินทางท่องเที่ยวยังแหล่งท่องเที่ยวเชิงนิเวศในเขตพื้นที่การค้าชายแดน จังหวัดเชียงราย พบว่า แรงจูงใจเป็นพื้นฐานที่สำคัญในการศึกษาและการพัฒนาการท่องเที่ยว ทฤษฎีแรงจูงใจของมาสโลว์ เป็นพื้นฐานที่สำคัญ ทำให้ทราบถึงกระบวนการคิด กระบวนการตัดสินใจ และพฤติกรรมของนักท่องเที่ยว แรงจูงใจทางการท่องเที่ยวเป็นสิ่งกระตุ้นให้บุคคลหนึ่งที่ต้องการแสวงหาความพึงพอใจด้วยพฤติกรรมที่มีเป้าหมาย โดยการเดินทางไปท่องเที่ยวยังสถานที่หนึ่ง ๆ^{๙๓}

ปภัตสร กิมสุวรรณวงศ์ ได้ทำการวิจัยเรื่องการดูแลสุขภาพแบบองค์รวมของผู้สูงอายุตามแนวคิดทางพระพุทธศาสนา พบว่า ประเด็นปัญหาผู้สูงอายุคือ ปัญหาด้านสุขภาพ และปัญหาทางด้านเศรษฐกิจ ซึ่งก่อให้เกิดปัญหาทางด้านสังคมตามมา แนวคิดทางด้านพระพุทธศาสนา ได้กล่าวถึงองค์รวมในการดำเนินชีวิต ประกอบด้วย ๓ ด้านคือ ๑) ด้านความสัมพันธ์สังคมกับสิ่งแวดล้อม ๒) ด้านภาวะจิต ๓) ด้านปัญญา^{๙๔}

ปณิษฐา ตาคำ และคณะ ได้ทำการวิจัยเรื่อง แนวทางการพัฒนาสมรรถนะของผู้ประกอบการธุรกิจนำเที่ยวในจังหวัดเชียงใหม่ เพื่อรองรับการบูรณาการของประชาคมอาเซียน พบว่า แนวโน้มการท่องเที่ยวที่จะเปลี่ยนไป กล่าวคือ ๑) นักท่องเที่ยวจะมีความระมัดระวังด้านสุขภาพสูงขึ้น ๒) แหล่งท่องเที่ยวที่จะส่งผลให้เกิดอันตรายต่อสุขภาพจะได้รับผลกระทบอย่างมาก ๓) บริเวณที่มีน้ำเสีย หาดไม่สะอาด อากาศเป็นพิษ สิ่งก่อสร้างสกปรก และเสียงต่อการติดเชื้อจะเป็นที่หลีกเลี่ยง ๔) มีการมุ่งเน้นด้านจริยธรรมมากขึ้น ทำให้เกิดการแข่งขันด้านจริยธรรมสิ่งแวดล้อมมากขึ้น ๕) เทคโนโลยีที่ควบคุมสิ่งแวดล้อมจะมีความสำคัญมากขึ้น ๖) แรงกดดันทางการแข่งขันจะมากขึ้น ๗) นักท่องเที่ยวจะคาดหวังได้รับผลตอบแทนมากขึ้น ๘) การท่องเที่ยวในอาเซียนจะเป็นที่สนใจมากขึ้น

^{๙๒} พระครูสิริรัตนานุวัตร และคณะ, “พุทธจิตวิทยาบูรณาการ : รูปแบบกระบวนการเสริมสร้างสุขภาวะองค์รวมของครอบครัวและสังคม”, รายงานการวิจัย, (วิทยาลัยสงฆ์พุทธชินราช : มหาวิทยาลัยมหาจุฬาลงกรณราชวิทยาลัย, ๒๕๕๙).

^{๙๓} ธรรมยุตติก เพชรานนท์, “แรงจูงใจในการเดินทางท่องเที่ยวยังแหล่งท่องเที่ยวเชิงนิเวศในเขตพื้นที่การค้าชายแดนจังหวัดเชียงราย”, วารสารสุทธิปริทัศน์, ปีที่ ๓๐ ฉบับที่ ๙๔ (เมษายน-มิถุนายน ๒๕๕๙) : ๔๗.

^{๙๔} ปภัตสร กิมสุวรรณวงศ์ “การดูแลสุขภาพแบบองค์รวมของผู้สูงอายุตามแนวคิดทางพระพุทธศาสนา”, วารสารแม่ฟ้าหลวง, ปีที่ ๓ ฉบับที่ ๒ (กรกฎาคม-ธันวาคม ๒๕๕๗) : ๒๐-๔๕.

๙) ความมั่งคั่ง และอำนาจได้ย้ายมาอยู่ซีกโลกตะวันออก ๑๐) แหล่งธรรมชาติที่ไม่ถูกทำลายจะหายากมากขึ้น ซึ่งจะทำให้มีค่ามากยิ่งขึ้น ๑๑) การเปิดประเทศของจีน จะมีการพัฒนาแหล่งท่องเที่ยวให้เป็นแหล่งท่องเที่ยวยอดนิยมของโลกเพิ่มขึ้น ๑๒) นักท่องเที่ยวต้องการสถานที่เงียบสงบ และประสบการณ์ด้านจิตวิญญาณมากขึ้น เนื่องจากเหน็ดเหนื่อยกับชีวิตในสังคม โอกาสจะพักผ่อนหย่อนใจจึงสำคัญมากกว่าการไปแหล่งบันเทิงต่าง ๆ ๑๓) นักท่องเที่ยวในอนาคตสนใจแหล่งท่องเที่ยวที่ให้ความรู้สึกเหมือนอยู่บ้านมากกว่าอยู่ต่างแดน ๑๔) คนไทยนิยมเที่ยวภายในประเทศ และแหล่งท่องเที่ยวระยะใกล้ เนื่องจากราคาถูก คู่แข่งกับสถานที่ท่องเที่ยว ใช้เวลาสั้นในการเดินทาง ทำให้มีเวลาในแหล่งท่องเที่ยวมากขึ้น ไม่ต้องดำเนินการวางแผนเดินทางที่ยุ่งยาก นิยมเดินทางในช่วงวันหยุดสุดสัปดาห์ ๑๕) การให้ความสำคัญกับสุขภาพ และการมีคุณภาพชีวิตที่ดีมากขึ้น อุตสาหกรรมการท่องเที่ยวเพื่อสุขภาพจะมีความต้องการมากขึ้นในกลุ่มนักท่องเที่ยวภายในประเทศ และภูมิภาคเดียวกัน^{๙๕}

เอี่ยมทิพย์ ศรีทอง ได้ทำการวิจัยเรื่อง น้ำพุร้อน (Onzen) : นวัตกรรมจัดการท่องเที่ยวเพื่อสุขภาพและบำบัดโดยการมีส่วนร่วมของชุมชน พบว่า รูปแบบการจัดการการท่องเที่ยวเชิงสุขภาพ นักท่องเที่ยวให้ความสำคัญกับเรื่องบรรยากาศดี ร่มรื่น เหมาะแก่การพักผ่อนหย่อนใจ มีบริเวณพักผ่อนอย่างเพียงพอ สภาพแวดล้อมของสถานที่ท่องเที่ยวสะอาด และปัจจัยที่ทำให้นักท่องเที่ยวเดินทางไปที่ท่องเที่ยวได้แก่ ลักษณะภูมิประเทศ ทัศนียภาพ ทรัพยากรธรรมชาติที่จะเป็นสิ่งดึงดูดให้นักท่องเที่ยวเดินทางมาท่องเที่ยว ลักษณะภูมิอากาศสภาพภูมิอากาศที่ดีในแหล่งท่องเที่ยวก็เป็นปัจจัยที่ทำให้นักท่องเที่ยวมีความต้องการที่จะไปเที่ยวปัจจัยด้านประวัติศาสตร์และวัฒนธรรมโดยแหล่งวัฒนธรรมที่มีชื่อเสียง สำหรับศักยภาพการจัดการท่องเที่ยวเชิงสุขภาพ ได้แก่ การเข้าถึงแหล่งท่องเที่ยวได้ง่าย มีความสะดวกสบาย และมีความปลอดภัย ที่พักอาศัยอยู่รัศมีใกล้แหล่งท่องเที่ยว ที่พักมีความสะอาดปลอดภัย และมีราคาที่เหมาะสม กิจกรรมการท่องเที่ยวที่สอดคล้องกับแหล่งทรัพยากรของท่องเที่ยว มีสิ่งดึงดูดใจในการท่องเที่ยวในเรื่องการบริการ สิ่งอำนวยความสะดวกมีระบบเตือนภัย มีป้ายบอกสัญลักษณ์เตือนให้นักท่องเที่ยวทราบ มีมาตรการรักษาความสะอาดในบริเวณพื้นที่แหล่งท่องเที่ยว แนวโน้มศักยภาพการจัดการท่องเที่ยวเชิงสุขภาพ การแข่งขันสูงใน

^{๙๕} ปณิษฐา ตาคำ และคณะ, “เรื่องแนวทางการพัฒนาสมรรถนะของผู้ประกอบธุรกิจนำเที่ยวในจังหวัดเชียงใหม่ เพื่อรองรับการบูรณาการของประชาคมอาเซียน”, วารสาร มจร สังคมปริทรรศน์, ปีที่ ๖ ฉบับที่ ๒ (พิเศษ) (เมษายน ๒๕๖๐) : ๑๓๓ - ๑๓๔.

อนาคต สื่อออนไลน์จะได้รับความนิยมสูงสุด กลุ่มนักท่องเที่ยวผู้สูงอายุ นักท่องเที่ยวไทยมีแนวโน้มสูงขึ้น การใช้ภาษาอังกฤษ การบริการแบบครบวงจรจะได้รับความนิยมสูงสุด^{๙๖}

พระมหาสุทิตย์ อาภากรโธ และคณะ. ศึกษาการพัฒนา รูปแบบและขบวนการจัดการท่องเที่ยวทางพุทธศาสนาในประเทศไทยพบว่า เส้นทางท่องเที่ยวทางพระพุทธศาสนาที่หลากหลายตามความเชื่อ ความศรัทธาพระพุทธรูปศักดิ์สิทธิ์ เป็นเส้นทางที่ได้รับความนิยมสูงมาก รูปแบบกิจกรรม อัตลักษณ์และขบวนการจัดการเพื่อการท่องเที่ยวของวัดมีความคล้ายคลึงกันใน ๕ ด้านคือ ๑) รูปแบบกิจกรรมการท่องเที่ยวตามศรัทธาความเชื่อในพระพุทธรูปศักดิ์สิทธิ์ ๒) รูปแบบกิจกรรมการท่องเที่ยวตามความเชื่อทางพระพุทธศาสนาและวัฒนธรรมประเพณีท้องถิ่น ๓) รูปแบบกิจกรรมการท่องเที่ยวตามความงามของแหล่งพุทธศิลปกรรม ๔) รูปแบบกิจกรรมการท่องเที่ยวตามกิจกรรมการท่องเที่ยวเพื่อการปฏิบัติธรรมและกิจกรรมทางพระพุทธศาสนา ๕) รูปแบบกิจกรรมการท่องเที่ยวตามแหล่งประวัติศาสตร์ทางพระพุทธศาสนาและประวัติศาสตร์บ้านเมือง ขบวนการจัดการทรัพยากรท่องเที่ยวของวัดมีหลากหลายมิติทั้งในเชิงกายภาพ การพัฒนาสังคม การพัฒนาจริยธรรม การจัดการกิจกรรมเชิงพุทธและการส่งเสริมการปฏิบัติธรรม วัดที่เป็นแหล่งท่องเที่ยวส่วนใหญ่มีศักยภาพและขีดความสามารถในการรองรับการท่องเที่ยวได้ดี หลายวัดก็มีข้อจำกัดในการพัฒนา กิจกรรมเพื่อส่งเสริมการท่องเที่ยว สำหรับการมีส่วนร่วมของชุมชนในการส่งเสริมการท่องเที่ยวมี ๓ ลักษณะคือ ๑) การมีส่วนร่วมและการจัดการในเชิงอำนาจการ ๒) การมีส่วนร่วมและการจัดการในเชิงอำนาจ ๓) การมีส่วนร่วมและการจัดการในเชิงสนับสนุน องค์กรต่าง ๆ เข้ามามีส่วนร่วมและมีความสัมพันธ์ในลักษณะเกื้อกูลในทุกระดับ ทั้งในเรื่องของการใช้อำนาจเชิงกฎหมาย การอำนวยความสะดวกและสนับสนุนเพื่อให้เกิดการพัฒนา กิจกรรมการท่องเที่ยว โดยมีองค์ประกอบที่สำคัญคือ กลุ่มคน สถานที่ท่องเที่ยว กลไกตลาด การจัดการกิจกรรมท่องเที่ยว การเสริมสร้างความสัมพันธ์ องค์กรการจัดการและผลประโยชน์ต้องมีกระบวนการที่เกื้อกูลกัน^{๙๗}

วรุณี ชาวน์สุขุม ได้ทำการวิจัยเรื่อง ยุทธศาสตร์เพื่อการพัฒนาอย่างยั่งยืนของแหล่งท่องเที่ยวตลาดน้ำเชิง วัฒนธรรม : กรณีศึกษาตลาดน้ำสามชุก จังหวัดสุพรรณบุรี พบว่า ด้านบุคลากรเจ้าของร้านค้ามีความเข้าใจในอัตลักษณ์ของตนเองมาก อยู่บนพื้นฐานความเหมือนกันด้านวัฒนธรรม ประเพณี วิถีชีวิตความเป็นอยู่ จนเกิดความยอมรับซึ่งกันและกัน ด้านความเข้มแข็งของชุมชน มีผู้นำชุมชนที่เข้มแข็ง สมาชิกช่วยเหลือซึ่งกันและกัน ตระหนักในบทบาทหน้าที่ความรับผิดชอบ จริงใจ

^{๙๖} เอื้อมทิพย์ ศรีทอง, “น้ำพุร้อน (Onzen) : นวัตกรรมจัดการท่องเที่ยวเพื่อสุขภาพและบำบัด โดยการมีส่วนร่วมของชุมชน”, **วารสาร มจร สังคมปริทรรศน์**, ปีที่ ๕ ฉบับที่ ๒ (พฤษภาคม - สิงหาคม ๒๕๕๙) : ๑๘๕ - ๑๘๖.

^{๙๗} พระมหาสุทิตย์ อาภากรโธ และคณะ, “การพัฒนา รูปแบบและกระบวนการจัดการท่องเที่ยวทางพุทธศาสนาในประเทศไทย”, **รายงานวิจัยฉบับสมบูรณ์**, (๒๕๕๕), ๓๓๖-๓๕๖.

เสียสละ รักท้องถิ่น ความร่วมมือการบริหารองค์กรของคณะกรรมการ ที่เกิดจากจิตอาสา ไม่ใช่องค์กร ตามกฎหมาย มรการพัฒนากฎระเบียบของการซ่อมแซมร้านค้าให้ถูกแบบกับอาคารสถาปัตยกรรม แบบโบราณ เจ้าของร้านค้า ช่วยกันบริจาคเงิน และแรงงานในการพัฒนาแหล่งท่องเที่ยว ทำให้มีอัตลักษณ์ที่โดดเด่น ด้านการมีส่วนร่วมในทุกกิจกรรมของชุมชน เป็นกระบวนการบริหารจัดการแนวใหม่ โดยยอมรับให้ประชาชนเข้ามามีส่วนร่วมในการเสนอแนะความคิดเห็น ร่วมตัดสินใจ ร่วมดำเนินการ ให้เกิดความสมดุล ทั้ง ๓ ด้าน เศรษฐกิจ สังคม และสิ่งแวดล้อม ยุทธศาสตร์เพื่อการพัฒนาอย่างยั่งยืน ของแหล่งท่องเที่ยวด้านสิ่งแวดล้อมที่ดี ประกอบด้วย ๑) การรักษาอาคาร และตลาดให้อยู่ในรูปแบบ ตลาดเก่าที่มีชีวิต ๒) การจัดการด้านบริหารด้วยหลักธรรมาภิบาล ๓) มีการสร้างเครือข่ายของตลาด ไปสู่เครือข่ายของชุมชนในบริเวณใกล้เคียงกัน และสร้างเครือข่ายกับตลาดเก่าริมน้ำต่าง ๆ^{๔๘}

ตารางที่ ๒.๒๒ แสดงงานวิจัยที่เกี่ยวข้อง

นักวิชาการ	แนวคิดหลัก
สุทธิชัย โล่ห์นารายณ์ และคณะ	ปัจจัยทั้ง ๔ ตัวในการพัฒนาการท่องเที่ยวส่งผลต่อยุทธศาสตร์ การท่องเที่ยว ได้แก่ ๑) ด้านนโยบายรัฐบาลและหน่วยงานในพื้นที่ ๒) ด้านภาวะผู้นำการเปลี่ยนแปลง ๓) ด้านเครือข่ายและการมีส่วนร่วม ๔) ด้านทรัพยากรท่องเที่ยว
รัตติยา เหนืออำนาจ	๓) เครื่องกำกับใจประกอบด้วย ๓ ระดับคือ ระดับบุคคล-อิทธิบาทธรรม ระดับผู้นำ-ทศตยาปานิภธรรม และระดับชุมชน สาราณียธรรม
ปภัสสร กิมสุวรรณวงศ์	การดูแลสุขภาพแบบองค์รวมของผู้สูงอายุตามแนวคิดทาง พระพุทธศาสนาประเด็นปัญหาผู้สูงอายุคือ ปัญหาด้านสุขภาพ และปัญหาทางด้านเศรษฐกิจ ซึ่งก่อให้เกิดปัญหา ทางด้านสังคมตามมา แนวคิดทางด้านพระพุทธศาสนา ได้ กล่าวถึงองค์รวมในการดำเนินชีวิต ประกอบด้วย ๓ ด้านคือ

^{๔๘} วรุณี เขาวนัสสุขุม, “ยุทธศาสตร์เพื่อการพัฒนาอย่างยั่งยืนของแหล่งท่องเที่ยวตลาดน้ำ เขิงวัฒนธรรม : กรณีศึกษาตลาดสามชุก จังหวัดสุพรรณบุรี”, วารสาร มจร สังคมปริทรรศน์, ปีที่ ๗ ฉบับที่ ๔ (ตุลาคม - ธันวาคม ๒๕๖๑) : ๑๓๐ - ๑๓๓.

ตารางที่ ๒.๒๒ แสดงงานวิจัยที่เกี่ยวข้อง (ต่อ)

นักวิชาการ	แนวคิดหลัก
พระมหาสุทิตย์ อากาศโร (อบอุ้น) และคณะ	<p>๑) ด้านความสัมพันธ์สังคมกับสิ่งแวดล้อม</p> <p>๒) ด้านภาวะจิต</p> <p>๓) ด้านปัญญา</p> <p>องค์รวมทั้ง ๓ นี้เรียกว่าไตรสิกขา</p> <p>การพัฒนาารูปแบบและกระบวนการจัดการท่องเที่ยว ทางพระพุทธรูปศาสนาในประเทศไทยมีรูปแบบกิจกรรม กระบวนการจัดการเพื่อการท่องเที่ยวที่คล้ายคลึงกัน ๕ ด้านคือ</p> <p>๑) รูปแบบกิจกรรมการท่องเที่ยวตามศรัทธาความเชื่อในพระพุทธรูปศักดิ์สิทธิ์</p> <p>๒) รูปแบบกิจกรรมการท่องเที่ยวตามความเชื่อทางพระพุทธรูปศาสนาและวัฒนธรรมประเพณีท้องถิ่น</p> <p>๓) รูปแบบกิจกรรมการท่องเที่ยวตามความงดงามของแหล่งพุทธศิลปกรรม</p> <p>๔) รูปแบบกิจกรรมการท่องเที่ยวตามกิจกรรมการท่องเที่ยวเพื่อการปฏิบัติธรรมและกิจกรรมทางพระพุทธรูปศาสนา</p> <p>๕) รูปแบบกิจกรรมการท่องเที่ยวตามแหล่งประวัติศาสตร์ทางพระพุทธรูปศาสนาและประวัติศาสตร์บ้านเมือง</p>
นพรัตน์ พิเภก	<p>ปัจจัยที่ส่งผลต่อการดำเนินงานประชาสัมพันธ์การท่องเที่ยว</p> <p>๑) เจ้าของพื้นที่แหล่งท่องเที่ยวจัดทำสื่อประชาสัมพันธ์แหล่งท่องเที่ยวของตนเองโดยตรง ลักษณะต่างคนต่างทำให้ทราบถึงกิจกรรมหรือสิ่งที่น่าสนใจในแหล่งท่องเที่ยว นั้น ๆ</p> <p>๒) การประชาสัมพันธ์โดยสำนักงานการท่องเที่ยวและกีฬาจังหวัด เป็นการประชาสัมพันธ์แหล่งท่องเที่ยวที่น่าสนใจโดยภาพรวมผ่านสื่อต่าง ๆ เช่น แผ่นพับ หนังสือแนะนำเที่ยว บนสื่อออนไลน์</p> <p>๓) การประชาสัมพันธ์การท่องเที่ยวโดยบริษัทนำเที่ยวต่าง ๆ ส่วนใหญ่ผ่านสื่อออนไลน์</p> <p>๔) การประชาสัมพันธ์การท่องเที่ยวโดยสื่อมวลชนทางวิทยุกระจายเสียง เผยแพร่ข้อมูลการท่องเที่ยวผ่านรายการต่าง</p>

ตารางที่ ๒.๒๒ แสดงงานวิจัยที่เกี่ยวข้อง (ต่อ)

นักวิชาการ	แนวคิดหลัก
นราวดี บัวขวัญ	<p>ๆ ส่วนใหญ่จะแนะนำแหล่งท่องเที่ยว และให้ข้อมูลกิจกรรมการท่องเที่ยว</p> <p>๕) การประชาสัมพันธ์การท่องเที่ยวโดยสำนักงานประชาสัมพันธ์จังหวัด ผ่านสื่อโทรทัศน์ในรายการที่ไม่มีค่าใช้จ่าย และในเว็บไซต์ของจังหวัดเป็นสื่อประชาสัมพันธ์</p> <p>ปัจจัยและองค์ประกอบของการจัดการตลาดน้ำเพื่อการท่องเที่ยวเชิงวัฒนธรรมประกอบด้วย ๗ ด้านคือ</p> <p>๑) แหล่งท่องเที่ยวเชิงวัฒนธรรม ๒) กิจกรรมการท่องเที่ยวเชิงวัฒนธรรม ๓) บริการท่องเที่ยว ๔) การส่งเสริมการตลาด</p> <p>๕) การมีส่วนร่วม ๖) กระบวนการสิ่งแวดล้อม</p> <p>๗) องค์กรในการดำเนินงาน</p>
ปณิษฐา ตาคำ และคณะ	<p>แนวโน้มการท่องเที่ยวที่จะเปลี่ยนไป กล่าวคือ</p> <p>๑) นักท่องเที่ยวจะมีความระมัดระวังด้านสุขภาพสูงขึ้น</p> <p>๒) แหล่งท่องเที่ยวที่จะส่งผลให้เกิดอันตรายต่อสุขภาพจะได้รับผลกระทบอย่างมาก</p> <p>๓) บริเวณที่มีน้ำเสีย หาดไม่สะอาด อากาศเป็นพิษ สิ่งก่อสร้างสกปรก และเสียงต่อการติดเชื้อจะเป็นที่หลีกเลี่ยง</p> <p>๔) มีการมุ่งเน้นด้านจริยธรรมมากขึ้น ทำให้เกิดการแข่งขันด้านจริยธรรมสิ่งแวดล้อมมากขึ้น</p> <p>๕) เทคโนโลยีที่ควบคุมสิ่งแวดล้อมจะมีความสำคัญมากขึ้น</p> <p>๖) แรงกดดันทางการแข่งขันจะมากขึ้น</p> <p>๗) นักท่องเที่ยวจะคาดหวังได้รับผลตอบแทนมากขึ้น ถ่ายน้อยลง</p> <p>๘) การท่องเที่ยวในอาเซียนจะเป็นที่สนใจมากขึ้น</p> <p>๙) ความมั่งคั่ง และอำนาจได้ย้ายมาอยู่ซีกโลกตะวันออก</p> <p>๑๐) แหล่งธรรมชาติที่ไม่ถูกทำลายจะหายากมากขึ้น ซึ่งจะทำให้มีค่ามากยิ่งขึ้น</p> <p>๑๑) การเปิดประเทศของจีน จะมีการพัฒนาแหล่งท่องเที่ยวให้เป็นแหล่งท่องเที่ยวยอดนิยมของโลกเพิ่มขึ้น</p> <p>๑๒) นักท่องเที่ยวต้องการสถานที่เงียบสงบ และประสบการณ์</p>

ตารางที่ ๒.๒๒ แสดงงานวิจัยที่เกี่ยวข้อง (ต่อ)

นักวิชาการ	แนวคิดหลัก
	<p>ด้านจิตวิญญาณมากขึ้น เนื่องจากเห็นตื้นเขินเกี่ยวกับชีวิตในสังคม โอกาสจะพักผ่อนหย่อนใจจึงสำคัญมากกว่าการไปแหล่งบันเทิง</p> <p>๑๓) นักท่องเที่ยวในอนาคตสนใจแหล่งท่องเที่ยวที่ให้ความรู้สึกเหมือนอยู่กับบ้านมากกว่าอยู่ต่างแดน</p> <p>๑๔) คนไทยนิยมเที่ยวภายในประเทศ และแหล่งท่องเที่ยวระยะใกล้ เนื่องจากราคาถูก คั่นเคยกับสถานที่ท่องเที่ยว ใช้เวลาน้อยในการเดินทาง ทำให้มีเวลาในแหล่งท่องเที่ยวมากขึ้น ไม่ต้องดำเนินการวางแผนเดินทางที่ยุ่งยาก นิยมเดินทางในช่วงวันหยุดสุดสัปดาห์</p> <p>๑๕) การให้ความสำคัญกับสุขภาพ และการมีคุณภาพชีวิตที่ดีมากขึ้น อุตสาหกรรมการท่องเที่ยวเพื่อสุขภาพจะมีความต้องการมากขึ้นในกลุ่มนักท่องเที่ยวภายในประเทศ และภูมิภาคเดียวกัน</p>
เอี่ยมทิพย์ ศรีทอง	<p>ศักยภาพการจัดการท่องเที่ยวเชิงสุขภาพ ได้แก่</p> <p>๑) การเข้าถึงแหล่งท่องเที่ยวได้ง่าย มีความสะดวกสบาย และมีความปลอดภัย</p> <p>๒) ที่พักอาศัยอยู่รัศมีใกล้แหล่งท่องเที่ยว ที่พักมีความสะอาดปลอดภัย และมีราคาที่เหมาะสม</p> <p>๓) กิจกรรมการท่องเที่ยวที่สอดคล้องกับแหล่งทรัพยากรของท่องเที่ยว</p> <p>๔) มีสิ่งดึงดูดใจในการท่องเที่ยวในเรื่องการบริการ สิ่งอำนวยความสะดวกมีระบบเตือนภัย มีป้ายบอกสัญลักษณ์เตือนให้นักท่องเที่ยวทราบ มีมาตรการรักษาความสะอาดในบริเวณพื้นที่แหล่งท่องเที่ยว</p> <p>แนวโน้มศักยภาพการจัดการท่องเที่ยวเชิงสุขภาพ</p> <p>๑) การแข่งขันสูงในอนาคต สื่อออนไลน์จะได้รับความนิยมสูงสุด</p> <p>๒) กลุ่มนักท่องเที่ยวผู้สูงอายุ นักท่องเที่ยวไทยมีแนวโน้มสูงขึ้น ๓) การใช้ภาษาอังกฤษ การบริการแบบครบวงจรจะได้รับความนิยมสูงสุด</p>

ตารางที่ ๒.๒๒ แสดงงานวิจัยที่เกี่ยวข้อง (ต่อ)

นักวิชาการ	แนวคิดหลัก
พระศรีสังคม ชยานุวัตโต (ธนาวงษ์)	รูปแบบของการท่องเที่ยวเชิงพุทธศาสนาของวัดในสังคมไทย แบ่งออกได้เป็น ๒ รูปแบบ คือ ๑) รูปแบบของวัดที่ส่งเสริมให้เป็นแหล่งชมความงดงามของ งานพุทธศิลป์ และทำบุญ ไหว้พระขอพร ที่มีการจัด สภาพแวดล้อมทางกายภาพทั้งภายนอกและภายในตามบริบท ของวัด มีการใช้ สัญลักษณ์และการสื่อสารที่ทันสมัย เข้าใจง่าย ซึ่งเป็นการท่องเที่ยวที่ได้รับความนิยมสูงมาก ๒) รูปแบบของวัดที่เน้นส่งเสริมให้เป็นสถานที่สำหรับการ ปฏิบัติธรรม กำลังได้รับ ความสนใจมากจากนักท่องเที่ยวทั้ง ชาวไทยและชาวต่างชาติ
วรุณี เขาวินสุขุม	ยุทธศาสตร์เพื่อการพัฒนาอย่างยั่งยืนของแหล่งท่องเที่ยว ด้านสิ่งแวดล้อมที่ดี ประกอบด้วย ๑) การรักษาอาคาร และตลาดให้อยู่ในรูปแบบตลาดเก่าที่มี ชีวิต ๒) การจัดการด้านบริหารด้วยหลักธรรมาภิบาล ๓) มีการสร้างเครือข่ายของตลาดไปสู่เครือข่ายของชุมชนใน บริเวณใกล้เคียงกันและสร้างเครือข่ายกับตลาดเก่าริมน้ำต่าง ๆ

๒.๘ กรอบแนวคิดในการวิจัย

จากการศึกษาแนวคิด ทฤษฎีที่กล่าวข้างต้นผู้วิจัยสังเคราะห์เป็นกรอบแนวคิดในการวิจัย โดยสรุปที่มาของแต่ละตัวแปร ดังนี้

๑. ด้านนโยบายการท่องเที่ยวภาครัฐ ได้จากการสังเคราะห์ ยุทธศาสตร์ชาติระยะ ๒๐ ปี และยุทธศาสตร์กระทรวงการท่องเที่ยว ฉบับที่ ๔ เป็นตัวแปรภายนอกแฝง ประกอบด้วยตัวแปร สังกัดได้จำนวน ๔ ตัวแปรคือ

- ๑) ส่งเสริมและพัฒนาการท่องเที่ยว
- ๒) การส่งเสริมการลงทุน
- ๓) การพัฒนาปัจจัยพื้นฐานด้านบริการท่องเที่ยว
- ๔) ส่งเสริมการตลาดและประชาสัมพันธ์

๒. ด้านปัจจัยที่ส่งผลต่อการท่องเที่ยว เป็นตัวแปรภายนอกแฝง ประกอบด้วยตัวแปรสังเกตได้จำนวน ๕ ตัวแปรคือ

- ๑) การเข้าถึงแหล่งท่องเที่ยว
- ๒) กิจกรรมการท่องเที่ยว
- ๓) สิ่งดึงดูดใจในการท่องเที่ยว
- ๔) พื้นที่ในการท่องเที่ยว
- ๕) สิ่งอำนวยความสะดวก

๓. ด้านสุขภาวะองค์รวม เป็นตัวแปรภายในแฝง ประกอบด้วยตัวแปรสังเกตได้จำนวน ๔ ตัวแปรคือ

- ๑) สุขภาวะทางด้านร่างกาย
- ๒) สุขภาวะทางด้านสังคม
- ๓) สุขภาวะทางด้านจิตใจ
- ๔) สุขภาวะทางด้านปัญญา

๔. ด้านหลักไตรสิกขา เป็นตัวแปรภายในแฝง ประกอบด้วยตัวแปรสังเกตได้จำนวน ๓ ตัวแปรคือ

- ๑) ฝึกอบรมความประพฤติทางกายและวาจา (ศีล)
- ๒) ฝึกจิตให้เกิดคุณธรรม (สมาธิ)
- ๓) ฝึกปัญญาให้มีสติรู้เท่าทัน (ปัญญา)

๕. ด้านการพัฒนาการท่องเที่ยวเชิงสุขภาพอย่างยั่งยืน เป็นตัวแปรภายในแฝง ประกอบด้วยตัวแปรสังเกตได้จำนวน ๓ ตัวแปรคือ

- ๑) การมีสุขภาพและความเป็นอยู่ที่ดี
- ๒) ความร่วมมือเพื่อการพัฒนาที่ยั่งยืน
- ๓) จิตสำนึกในการดูแลสิ่งแวดล้อม

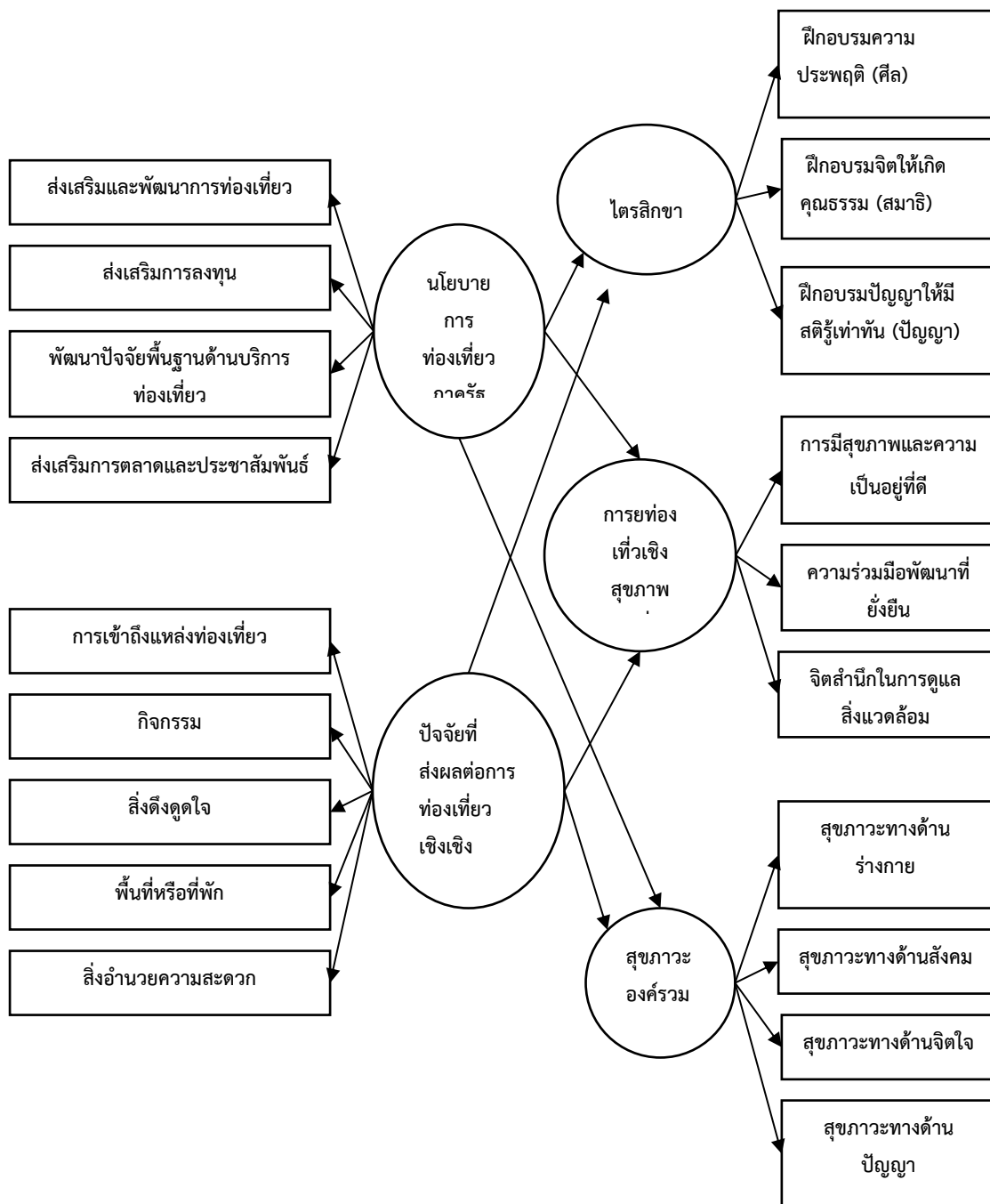

แผนภาพที่ ๒.๑๔ แสดงกรอบแนวคิดในการวิจัย

บทที่ ๓

วิธีดำเนินการวิจัย

การวิจัยครั้งนี้มีวัตถุประสงค์ ๑) เพื่อศึกษาปัจจัยที่ส่งผลต่อการท่องเที่ยวเชิงสุขภาพอย่างยั่งยืนในบริเวณอุทยานแห่งชาติเขาใหญ่ จังหวัดนครราชสีมา ๒) เพื่อศึกษาโมเดลความสัมพันธ์เชิงสาเหตุที่ส่งผลต่อการท่องเที่ยวเชิงสุขภาพอย่างยั่งยืนในบริเวณอุทยานแห่งชาติเขาใหญ่ จังหวัดนครราชสีมา ๓) เพื่อนำเสนอโมเดลการส่งเสริมนโยบายการท่องเที่ยวเชิงสุขภาพอย่างความยั่งยืนในบริเวณอุทยานแห่งชาติเขาใหญ่ จังหวัดนครราชสีมา ที่สอดคล้องกับข้อมูลเชิงประจักษ์ การวิจัยครั้งนี้เป็นการวิจัยแบบผสมวิธี (Mixed Methods Research) มีทั้งการวิจัยเชิงปริมาณ (Quantitative Research) การวิจัยเชิงคุณภาพ (Qualitative Research) และการสนทนากลุ่มเฉพาะ (Focus Group Discussion) วิธีดำเนินการวิจัยประกอบด้วยกระบวนการดังนี้

๓.๑ รูปแบบการวิจัย

๓.๒ การออกแบบการวิจัยเชิงปริมาณ

๓.๒.๑ ประชากรและกลุ่มตัวอย่าง

๓.๒.๒ เครื่องมือที่ใช้ในการวิจัย

๓.๒.๓ การเก็บรวบรวมข้อมูล

๓.๒.๔ การวิเคราะห์ข้อมูล

๓.๓ การออกแบบการวิจัยเชิงคุณภาพ

๓.๓.๑ ผู้ให้ข้อมูลสำคัญ

๓.๓.๒ เครื่องมือที่ใช้ในการวิจัย

๓.๓.๓ การเก็บรวบรวมข้อมูล

๓.๓.๔ การวิเคราะห์ข้อมูล

๓.๑ รูปแบบการวิจัย

การวิจัยครั้งนี้ผู้วิจัยได้กำหนดรูปแบบการวิจัยเป็นแบบผสมวิธี (Mixed Methods Research) มีทั้งการวิจัยเชิงปริมาณ (Quantitative Research) และการวิจัยเชิงคุณภาพ (Qualitative Research) โดยใช้วิธีการเชิงปริมาณโดยการใช้แบบสอบถาม และวิธีการวิจัยเชิงคุณภาพโดยการสัมภาษณ์เชิงลึก (In-depth Interview) โดยวิธีการคู่ขนานและเท่าเทียมกัน (Equal and Parallel Qualitative and Quantitative Methods) ดำเนินการวิจัยพร้อมกัน เพื่อให้ได้ผลการวิจัยเสริมกัน และได้ผลการวิจัยที่สมบูรณ์มากกว่าการใช้วิธีใดวิธีหนึ่งวิธีเดียว^๑ การตรวจสอบยืนยันโดยการวิจัยคุณภาพด้วยวิธีการสนทนากลุ่มเฉพาะ (Focus Group Discussion) รูปแบบการวิจัยแสดงเป็นแผนผัง (Diagram) ได้ดังนี้

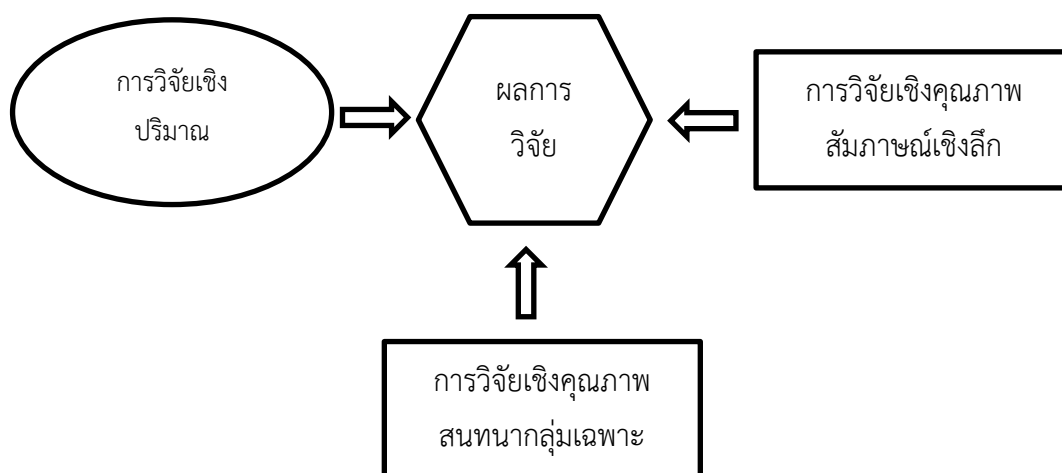

แผนภาพที่ ๓.๑ แสดงการวิจัยแบบผสมวิธีด้วยวิธีการวิจัยเชิงปริมาณและเชิงคุณภาพ คู่ขนานและเท่าเทียมกัน (Equal and Parallel Qualitative and Quantitative Methods) แล้ว ยืนยันด้วยการทำสนทนากลุ่มเฉพาะ

ในการออกแบบการวิจัย เริ่มต้นจากการเก็บรวบรวมข้อมูล ศึกษาแนวคิด ทฤษฎีจาก เอกสารและงานวิจัยที่เกี่ยวข้อง พัฒนารอบแนวคิดการวิจัย และทำการเก็บข้อมูลเชิงปริมาณด้วย แบบสอบถามกับกลุ่มตัวอย่างที่ทำกรวิจัย และเก็บข้อมูลเชิงคุณภาพด้วยการสัมภาษณ์เชิงลึก จากนั้นนำข้อมูลที่ได้จากการวิจัยเชิงปริมาณและเชิงคุณภาพ มาดำเนินการวิเคราะห์ข้อมูล และ ตรวจสอบยืนยันด้วยการวิจัยเชิงคุณภาพในระยะที่ ๒ โดยวิธีการสนทนากลุ่มเฉพาะ มีรายละเอียด ขั้นตอนการวิจัยตามแผนภาพที่ ๓.๒

^๑ นงลักษณ์ วิรัชชัย, วิจัยและสถิติ : คำถามชวนตอบ, (กรุงเทพมหานคร : ภาควิชาวิจัยและจิตวิทยา การศึกษา คณะครุศาสตร์ จุฬาลงกรณ์มหาวิทยาลัย, ๒๕๕๒), หน้า ๕๖-๕๗.

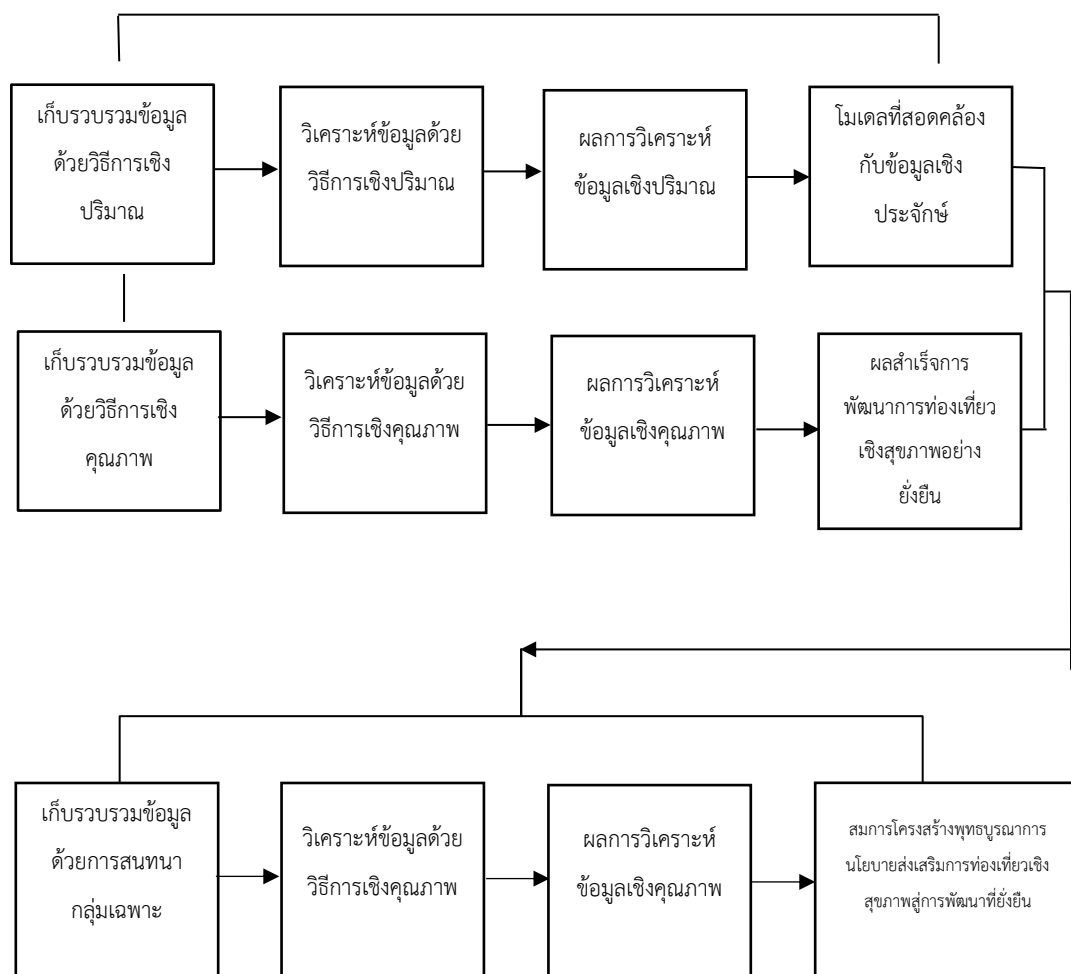

แผนภาพที่ ๓.๒ แสดงขั้นตอนการดำเนินการวิจัย

จากขั้นตอนการดำเนินการวิจัยในแผนภาพที่ ๓.๒ ผู้วิจัยได้แสดงรายละเอียดในการออกแบบการวิจัย การออกแบบการเลือกกลุ่มตัวอย่าง ผู้ให้ข้อมูลสำคัญ การพัฒนาเครื่องมือวิจัย การเก็บรวบรวมข้อมูลและการวิเคราะห์ข้อมูล ของการวิจัยในแต่ละระยะและแต่ละตอน มีรายละเอียดดังต่อไปนี้

การวิจัยเชิงปริมาณ (Quantitative Research) โดยเริ่มจากการศึกษาวิจัย ในเชิงเอกสาร (Documentary) เพื่อทบทวน แนวคิด ทฤษฎี และงานวิจัยที่เกี่ยวข้องโดย เลือกตามเกณฑ์ที่สำคัญ ประกอบด้วย ๑) ความจริง (Authenticity) ๒) ความถูกต้องน่าเชื่อถือ (Credibility) ๓) การเป็นตัวแทน (Representativeness) และ ๔) ความหมาย (Meaning) ความน่าเชื่อถือ และความถูกต้องของข้อมูลในเอกสารที่นำมาวิเคราะห์ และสังเคราะห์ โดยนำผลที่ได้รับมาดำเนินการสร้างกรอบแนวคิดในการวิจัย และดำเนินการสร้างแบบสอบถาม (Questionnaires) ที่มีความสอดคล้องกับ

กรอบแนวคิดในการวิจัย เพื่อเป็นเครื่องมือในการเก็บรวบรวมข้อมูลเชิงปริมาณ และดำเนินการวิเคราะห์ข้อมูลเชิงปริมาณ

การวิจัยเชิงคุณภาพ (Qualitative Research)

(๑) ผู้ให้ข้อมูลสำคัญสำหรับการสัมภาษณ์เชิงลึก โดยมีกระบวนการ ดังนี้ การสัมภาษณ์เชิงลึก (In-depth Interview) กับผู้ให้ข้อมูลสำคัญ (key informants) ที่ถูกเลือกแบบเฉพาะเจาะจง เป็นผู้ทรงคุณวุฒิ ผู้เชี่ยวชาญในสาขาต่าง ๆ ที่เกี่ยวข้องและตัวแทนชุมชน จำนวน ๑๙ รูปหรือคน และการสังเกตแบบไม่มีส่วนรวม (Non-participant Observation) เพื่อให้ได้ข้อค้นพบที่ชัดเจน สามารถอธิบายเสริม สนับสนุน ข้อโต้แย้งต่าง ๆ และเสริมให้มีความรู้ ความเข้าใจ ในปรากฏการณ์ รวมถึงการเสนอแนะข้อคิดเห็นในประเด็นที่มีข้อขัดแย้ง หรือเห็นควรเพิ่มเติมให้ชัด ความรู้มีความสมบูรณ์มากยิ่งขึ้น

(๒) ผู้ทรงคุณวุฒิสำหรับการสนทนากลุ่มเฉพาะ (Focus Group Discussion) กับผู้เชี่ยวชาญ (Experts) ผู้วิจัยกำหนดการสนทนากลุ่มเฉพาะของผู้เชี่ยวชาญด้านการบริหารภาครัฐ ได้แก่ นักวิชาการด้านรัฐประศาสนศาสตร์ ผู้บริหารองค์กรปกครองส่วนท้องถิ่น ผู้ประกอบการท่องเที่ยว นักวิชาการด้านการท่องเที่ยวเชิงสุขภาพ ประชาชน โดยใช้วิธีการเลือกแบบเจาะจง เพื่อนำไปสู่การแลกเปลี่ยนข้อคิดเห็น ข้อเสนอแนะ และการสร้างเครือข่ายในการปฏิบัติงานร่วมกันของผู้มีส่วนได้ส่วนเสีย (Stakeholder) รวมถึงการสร้างองค์ความรู้ที่เกี่ยวข้องในด้านการบริหารภาครัฐ ในอำเภอปากช่อง จังหวัดนครราชสีมาอย่างรอบด้านด้วยความละเอียดลึกซึ้ง จำนวน ๙ รูป/คน

๓.๒ การออกแบบการวิจัยเชิงปริมาณ

๓.๒.๑ ประชากรและกลุ่มตัวอย่าง

๑) ประชากร (Population) ที่ใช้ในการวิจัย ได้แก่ นักท่องเที่ยวที่มาท่องเที่ยวบริเวณอุทยานแห่งชาติเขาใหญ่ และประชาชนทั่วไปที่สนใจด้านดูแลสุขภาพ^๒

๒) กลุ่มตัวอย่าง (Sample) ในการกำหนดขนาดของกลุ่มตัวอย่างที่ใช้ในการวิจัยเชิงปริมาณ (Quantitative Research) นั้น ผู้วิจัยกำหนดขนาดของกลุ่มตัวอย่างโดยใช้สูตรของ Hair และคณะ^๓ คือ ใช้ขนาดกลุ่มตัวอย่าง ๑๐ คน ต่อ ๑ พารามิเตอร์ที่ต้องการประมาณค่าหรือจำนวน

^๒สำนักพัฒนาสังคมและความมั่นคงของมนุษย์จังหวัดนครราชสีมา ที่ทำการปกครองจังหวัดนครราชสีมา, [ออนไลน์], แหล่งที่มา : <http://www.Nakornrachasima.m-society.go.th/AT%20DATA/new-data/296.html> [๑ กรกฎาคม ๒๕๖๓].

^๓Hair, J. F., Anderson, R. E., Tatham, R. L., & Black, W. C., **Multivariate data analysis**. 5th edition, (Englewood Cliffs, New Jersey: Prentice Hall, 1998), p 59.

เส้นทาง (path) ที่แสดงความสัมพันธ์ระหว่างตัวแปรในโมเดลกรอบแนวคิดในการวิจัย ในการวิจัยครั้งนี้มีจำนวนพารามิเตอร์ที่ต้องการประมาณค่าทั้งหมด ๔๙ พารามิเตอร์ หรือมีจำนวนเส้นทางแสดงความสัมพันธ์ระหว่างตัวแปรในโมเดลกรอบแนวคิดทั้งหมด ๔๙ เส้นทาง ดังนั้น ขนาดของกลุ่มตัวอย่างที่เหมาะสม ควรมีขนาด ๔๙๐ คน ในการวิจัยครั้งนี้ผู้วิจัยจึงใช้ขนาดของกลุ่มตัวอย่าง ๕๕๐ คน เพื่อชดเชยกรณีที่มีการตอบกลับแบบสอบถามไม่ครบ ดังนั้นจะแจกแบบสอบถามทั้งหมด ๕๕๐ ฉบับ

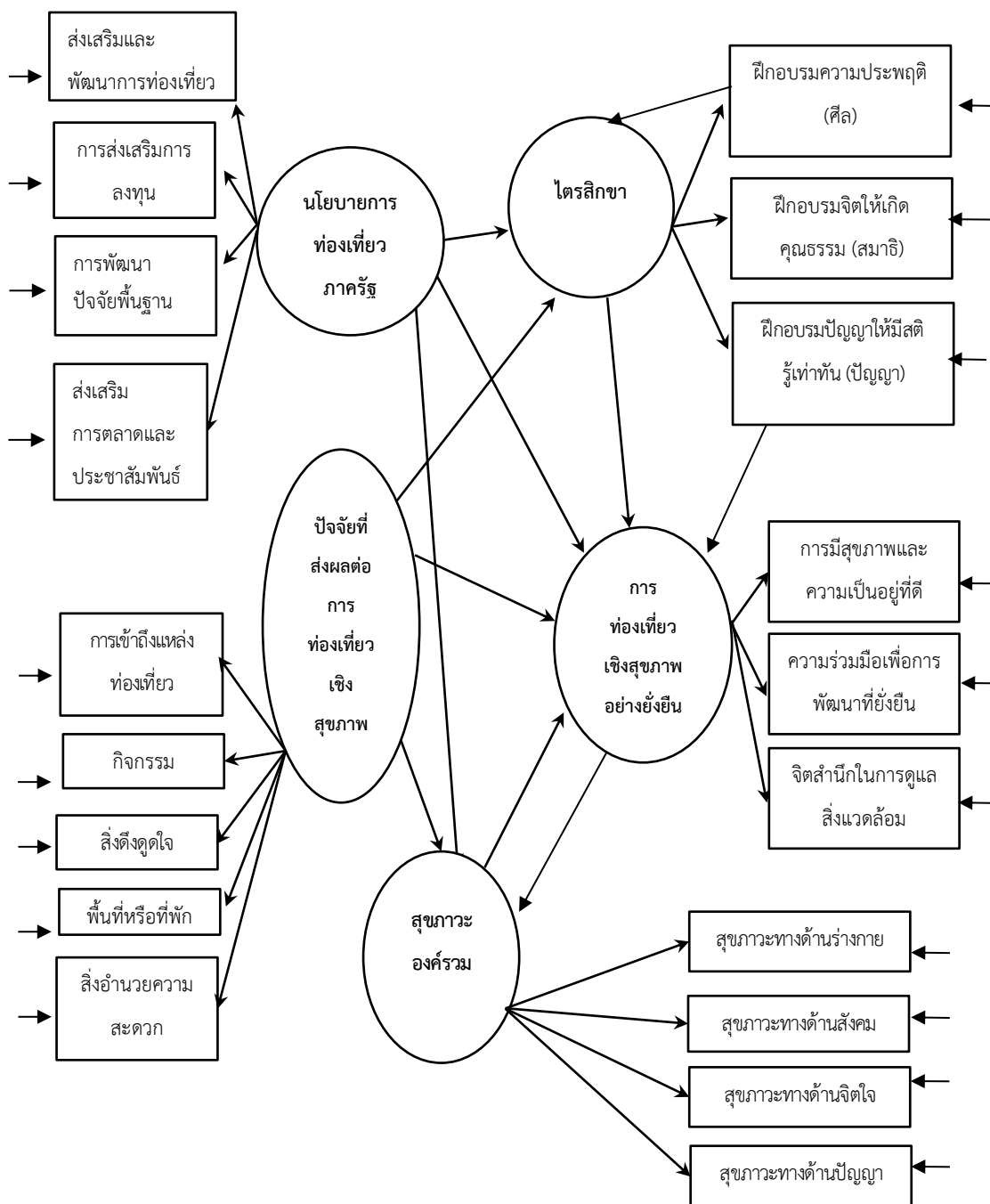

แผนภาพที่ ๓.๓ แสดงจำนวนเส้นพารามิเตอร์ของโมเดลความสัมพันธ์เชิงสาเหตุแบบพุทธรูปการส่งเสริมนโยบายการท่องเที่ยวเชิงสุขภาพอย่างยั่งยืนในบริเวณอุทยานแห่งชาติเขาใหญ่ จังหวัดนครราชสีมา

๓.๒.๒ เครื่องมือที่ใช้ในการวิจัย

การวิจัยในครั้งนี้ ผู้วิจัยได้ใช้แบบสอบถามความคิดเห็นเชิงสำรวจ (Questionnaires) สำหรับการวิจัยเชิงปริมาณ (Quantitative Research) โดยมีรายละเอียด ดังนี้

๑) ขั้นตอนการสร้างแบบสอบถาม ขั้นตอนการสร้างและตรวจสอบคุณภาพตามขั้นตอนดังต่อไปนี้

๑.๑) ศึกษาข้อมูลแนวคิด ทฤษฎี เอกสาร รายงานวิจัย รายงานการประชุมต่าง ๆ ที่เกี่ยวข้องเพื่อให้ครอบคลุมเนื้อหาตามวัตถุประสงค์และขอบเขตของการวิจัย เพื่อกำหนดนิยามตัวแปรที่ใช้ศึกษาตามกรอบแนวคิดของการวิจัย ซึ่งได้นิยามตัวแปรที่กำหนดไว้ในกรอบแนวคิดดังนี้

๑.๒) ขอคำแนะนำจากอาจารย์ที่ปรึกษาเพื่อใช้เป็นแนวทางในการสร้างแบบสอบถาม

๑.๓) สร้างแบบสอบถามให้ครอบคลุมวัตถุประสงค์ของการวิจัยเพื่อใช้เป็นเครื่องมือในการเก็บรวบรวมข้อมูล

๑.๔) ตรวจสอบความตรงเชิงเนื้อหา (Content Validity) โดยนำแบบสอบถามที่สร้างขึ้นพร้อมทั้งนิยามศัพท์เฉพาะของตัวแปร เพื่อตรวจสอบและปรับปรุงแก้ไข เพื่อหาค่าความเชื่อมั่น (Reliability)

๑.๕) ตรวจสอบความตรงเชิงโครงสร้าง โดยนำเครื่องมือที่ได้จากการไปทดลองแจก (Try out) กับประชากรที่ไม่ใช่กลุ่มตัวอย่าง จำนวน ๓๐ ชุด มาวิเคราะห์หาค่าความเชื่อมั่นแล้วนำเสนออาจารย์ที่ปรึกษา

๑.๖) จัดพิมพ์แบบสอบถามฉบับจริง และนำไปแจกกับกลุ่มตัวอย่างในการวิจัย

๑.๗) รวบรวมแบบสอบถาม แล้วนำมาวิเคราะห์เพื่อหาข้อสรุปที่เป็นเชิงสถิติ และสังเคราะห์ข้อมูลที่ได้เพื่อนำมาสู่กระบวนการสร้างแบบสัมภาษณ์เชิงลึก (In-depth Interview Form)

๒) ลักษณะของแบบสอบถาม เครื่องมือที่ใช้ในการวิจัยครั้งนี้เป็นแบบสอบถามความคิดเห็นเชิงสำรวจ (Questionnaire) ที่ผู้วิจัยพัฒนาขึ้นตามกรอบวิจัย โดยการสร้างแบบสอบถามโดยแบ่งออกเป็น ๔ ตอน ดังนี้

ตอนที่ ๑ แบบสอบถามเกี่ยวกับข้อมูลทั่วไปของผู้ตอบแบบสอบถาม ลักษณะแบบสอบถามเป็นแบบตรวจสอบรายการ (Check List) จำนวน ๕ ข้อ

ตอนที่ ๒ แบบสอบถามเกี่ยวกับความคิดเห็นเกี่ยวกับปัจจัยที่มีอิทธิพลทางตรงและทางอ้อมต่อการท่องเที่ยวเชิงสุขภาพบริเวณอุทยานแห่งชาติเขาใหญ่ จังหวัดนครราชสีมา

แบบสอบถามเป็นแบบมาตราส่วนประเมินค่า (Rating Scale) จำนวน ๕๗ ข้อ คำตอบมี ๕ ระดับ ดังนี้

๕ หมายถึง	มีระดับความคิดเห็น	มากที่สุด
๔ หมายถึง	มีระดับความคิดเห็น	มาก
๓ หมายถึง	มีระดับความคิดเห็น	ปานกลาง
๒ หมายถึง	มีระดับความคิดเห็น	น้อย
๑ หมายถึง	มีระดับความคิดเห็น	น้อยที่สุด

หลังจากที่ได้ข้อมูลมาวิเคราะห์แล้ว ทำการหาคะแนนเฉลี่ยของข้อคำถาม โดยแบ่งช่วงของคะแนนดังนี้

๔.๕๐ - ๕.๐๐	หมายถึง	ผู้ตอบมีคะแนนความคิดเห็น ในระดับมากที่สุด
๓.๕๐ - ๔.๔๙	หมายถึง	ผู้ตอบมีคะแนนความคิดเห็น ในระดับมาก
๒.๕๐ - ๓.๓๙	หมายถึง	ผู้ตอบมีคะแนนความคิดเห็น ในระดับปานกลาง
๑.๕๐ - ๒.๒๙	หมายถึง	ผู้ตอบมีคะแนนความคิดเห็น ในระดับน้อย
๑.๐๐ - ๑.๔๙	หมายถึง	ผู้ตอบมีคะแนนความคิดเห็น ในระดับน้อยที่สุด

ตอนที่ ๓ แบบสอบถามเกี่ยวกับปัญหาและข้อเสนอแนะ ซึ่งจะเป็นคำถามที่เปิดโอกาส ให้ผู้ตอบแบบสอบถามได้แสดงความคิดเห็นอย่างอิสระ ลักษณะแบบสอบถามเป็นแบบปลายเปิด (Open-ended Questions) จำนวน ๑ ข้อ

๓) การตรวจสอบและหาคุณภาพของแบบสอบถาม ในการหาคุณภาพของเครื่องมือ ผู้วิจัยได้ดำเนินการตามขั้นตอนโดยได้นำแบบสอบถาม หาค่าความเที่ยงตรง (Validity) และหาค่าความเชื่อมั่น (Reliability) มีขั้นตอนการตรวจสอบคุณภาพเครื่องมือ ดังนี้

๓.๑) ขอคำแนะนำจากอาจารย์ที่ปรึกษาวิทยานิพนธ์และผู้เชี่ยวชาญเพื่อตรวจสอบเครื่องมือที่ออกแบบไว้

๓.๒) หาค่าความเที่ยงตรง (Validity) โดยการนำแบบสอบถามที่สร้างเสร็จแล้วเสนอประธานและกรรมการที่ปรึกษาวิทยานิพนธ์ เพื่อขอความเห็นชอบและนำเสนอต่อผู้เชี่ยวชาญแล้วนำมาปรับปรุงแก้ไขให้เหมาะสม จำนวน ๕ คน

การตรวจสอบคุณภาพเครื่องมือในการวิจัยก่อนนำไปใช้ เพื่อพิจารณาทั้งในด้าน เนื้อหาสาระและโครงสร้างของคำถาม ตลอดจนภาษาที่ใช้และตรวจสอบคุณภาพของเครื่องมือ โดยการวัดความเที่ยงตรงเชิงเนื้อหาเพื่อหาค่าดัชนีความสอดคล้องระหว่างคำถามแต่ละข้อ กับวัตถุประสงค์ (The Index of Item Objective Congruence: IOC) ที่มีเกณฑ์การพิจารณาให้ คะแนน ดังนี้

- +๑ หมายถึง แน่ใจว่าข้อคำถามสอดคล้องกับจุดประสงค์การวิจัย
- ๐ หมายถึง ไม่แน่ใจว่าข้อคำถามสอดคล้องกับจุดประสงค์การวิจัย

-๑ หมายถึง แน่ใจว่าข้อคำถามไม่สอดคล้องกับจุดประสงค์การวิจัย
หลังจากนั้นนำคะแนนของผู้เชี่ยวชาญมาหาค่าดัชนีความสอดคล้องๆ โดยใช้สูตร
Rovinelli & Hambleton มีสูตรการคำนวณดังนี้

$$\text{ใช้สูตร IOC} = \frac{\sum R}{N}$$

IOC คือ ดัชนีความสอดคล้อง (Index of Item – Objective Congruence)

R คือ คะแนนการพิจารณาของผู้เชี่ยวชาญ

$\sum R$ คือ ผลรวมคะแนนความคิดเห็นของผู้เชี่ยวชาญ

N คือ จำนวนผู้เชี่ยวชาญ

เกณฑ์การแปลความหมาย ค่าดัชนีความสอดคล้องที่ยอมรับได้ ซึ่งเครื่องมือการวิจัย ฉบับนี้ได้ค่า IOC ทุกข้อ ซึ่งถือว่าเครื่องมือใช้ได้ ทั้งนี้ผู้วิจัยเลือกข้อคำถามที่มีค่า IOC มากกว่า ๐.๕ จากผู้เชี่ยวชาญทั้ง ๕ คน มาเป็นข้อคำถาม ซึ่งได้ตรวจสอบแบบสอบถามแล้วเห็น ว่าแบบสอบถามทุกข้อที่ผู้วิจัยสร้างขึ้นมีความเที่ยงตรงของเนื้อหาครอบคลุมในแต่ละด้าน และ ครอบคลุมวัตถุประสงค์ของการวิจัย

๓.๓) ทาความเชื่อมั่นของเครื่องมือ (Reliability) นำแบบสอบถามที่ได้ปรับปรุงแก้ไขแล้วไปทดลองใช้ (Try out) กับประชากรที่มีลักษณะใกล้เคียงกลุ่มตัวอย่างที่ใช้ในการวิจัย จำนวน ๓๐ ชุด เพื่อหาค่าความเชื่อมั่นด้วยวิธีการหาค่าสัมประสิทธิ์แอลฟาตามวิธีการของครอนบาค (α : Cronbach's Alpha Coefficient) โดยเครื่องมือการวิจัยได้ค่าความเชื่อมั่นของแบบสอบถามทั้งฉบับเท่ากับ .๙๘๔ และถือได้ว่าแบบสอบถามมีความน่าเชื่อถือและสามารถนำไปศึกษากับกลุ่มตัวอย่างจริงได้ โดยผลการวิเคราะห์ค่าความเชื่อมั่น (Reliability) จำแนกตามตัวแปรแฝง ปรากฏผลดังตารางที่ ๓.๑

ตารางที่ ๓.๑ แสดงค่าความเชื่อมั่นของแบบสอบถามจำแนกตามตัวแปรแฝง (N = ๓๐)

ข้อที่	ด้าน	ค่าความเชื่อมั่น
๑	นโยบายการท่องเที่ยวกาครรัฐ	.๙๗๘
๒	ปัจจัยการท่องเที่ยวเชิงสุขภาพ	.๙๗๘
๓	สุขภาวะองค์กรวม	.๙๗๘
๔	ไตรสิกขา	.๙๗๘
๕	การท่องเที่ยวเชิงสุขภาพอย่างยั่งยืน	.๙๗๘
ทั้งหมด		.๙๗๘

๓.๔) นำแบบสอบถามที่ได้ปรับปรุงแก้ไขแล้วเสนอต่ออาจารย์ที่ปรึกษาฯ อนุมัติ เพื่อขอความเห็นชอบและจัดพิมพ์แบบสอบถามฉบับสมบูรณ์ เพื่อใช้แจกกลุ่มตัวอย่างจริงในการวิจัยต่อไป

๔) การตรวจสอบความตรงเชิงโครงสร้าง

ในการตรวจสอบความตรงเชิงโครงสร้างของข้อมูลที่ได้ ผู้วิจัยได้ใช้วิธีตรวจสอบความตรงเชิงโครงสร้าง (construct validity) โดยการวิเคราะห์สหสัมพันธ์ระหว่างตัวแปรให้ได้เมทริกซ์สัมประสิทธิ์สหสัมพันธ์ระหว่างตัวแปรในแต่ละองค์ประกอบ โดยมีวัตถุประสงค์เพื่อตรวจสอบว่าเมทริกซ์สัมประสิทธิ์สหสัมพันธ์แตกต่างจากศูนย์หรือไม่ ถ้าสัมประสิทธิ์สหสัมพันธ์ในเมทริกซ์ใด ไม่มีความสัมพันธ์กัน หรือมีความสัมพันธ์กันน้อย แสดงว่าเมทริกซ์นั้นไม่มีองค์ประกอบร่วมกัน และไม่จำเป็นในการนำมาเมทริกซ์สัมประสิทธิ์สหสัมพันธ์ไปวิเคราะห์องค์ประกอบ สำหรับค่าสถิติที่ใช้ในการทดสอบสมมติฐาน คือ ค่าสถิติ Bartlett's Test of Sphericity และค่าดัชนีไกเซอร์ เมเยอร์ – ออลคิน (Kaiser-Meyer-Olkin Measure of Sampling Adequacy = KMO) ซึ่งค่า KMO ควรจะมีค่าเข้าใกล้หนึ่ง ถ้ามีค่าน้อย แสดงว่าความสัมพันธ์ระหว่างตัวแปรมีน้อย และไม่เหมาะที่จะวิเคราะห์องค์ประกอบ^๔ รายละเอียดเกณฑ์ค่าดัชนี KMO มีดังนี้^๕

ค่าดัชนี Kaiser-Meyer-Olkin (KMO)	ระดับความเหมาะสม
KMO > .๙๐	ดีมาก
.๘๐ < KMO < .๘๙	ดี
.๗๐ < KMO < .๗๙	ปานกลาง
.๖๐ < KMO < .๖๙	น้อย
.๕๐ < KMO < .๕๙	น้อยมาก
KMO < .๕๐	ไม่เหมาะสมและไม่สามารถยอมรับได้

ในการตรวจสอบความตรงเชิงโครงสร้างและการวิเคราะห์เพื่อตรวจสอบความตรงของโมเดลแบบมีตัวแปรส่งผ่านด้วยโปรแกรม LISREL จำเป็นต้องมีการเตรียมเมทริกซ์สัมประสิทธิ์สหสัมพันธ์ระหว่างตัวแปรของแต่ละองค์ประกอบ และในการแปลความหมายของค่าสัมประสิทธิ์สหสัมพันธ์สำหรับการวิจัยครั้งนี้ใช้การแปลความหมายของขนาดความสัมพันธ์ ดังต่อไปนี้^๖

^๔ นงลักษณ์ วิรัชชัย, โหมดลิสเรล : สถิติวิเคราะห์สำหรับการวิจัย, พิมพ์ครั้งที่ ๓, (กรุงเทพมหานคร : โรงพิมพ์แห่งจุฬาลงกรณ์มหาวิทยาลัย, ๒๕๔๒), หน้า ๓๖.

^๕ Bollen, cited in Hair, J. F., Anderson, R. E., Tatham, R. L., & Black, W. C., *Multivariate data analysis*, 5th edition, (Englewood Cliffs, New Jersey : Prentice Hall, 1998), p 72.

^๖ Hinkle; Wiersma and Jurs, 2003 : p.109 อ้างถึงใน อวยพร เรื่องตระกูล, *สถิติประยุกต์ทางพฤติกรรมศาสตร์ I*, พิมพ์ครั้งที่ ๕, (กรุงเทพมหานคร : ภาควิชาวิจัยและจิตวิทยาการศึกษา คณะครุศาสตร์ จุฬาลงกรณ์มหาวิทยาลัย, ๒๕๕๓), หน้า ๒๑๘.

ขนาดความสัมพันธ์	ความหมาย
๐.๐ – ๐.๓	มีความสัมพันธ์กันต่ำมาก
๐.๓ – ๐.๕	มีความสัมพันธ์กันต่ำ
๐.๕ – ๐.๗	มีความสัมพันธ์กันปานกลาง
๐.๗ – ๐.๙	มีความสัมพันธ์กันสูง
๐.๙ – ๑.๐	มีความสัมพันธ์กันสูงมาก

เมื่อได้เมทริกซ์สหสัมพันธ์สหสัมพันธ์ระหว่างตัวแปรแต่ละองค์ประกอบ จากนั้นผู้วิจัยได้นำมาวิเคราะห์เพื่อเป็นการตรวจสอบองค์ประกอบเชิงยืนยัน (Confirmatory Factor Analysis: CFA) ด้วยโปรแกรมลิสเรล^๗ โดยใช้แบบสอบถามที่ได้จากการเก็บรวบรวมข้อมูลจากกลุ่มตัวอย่างจำนวน ๑๐๐ คน แสดงผลการวิเคราะห์ที่ได้ดังต่อไปนี้

๓.๒.๓ การเก็บรวบรวมข้อมูล

๑) ผู้วิจัยจะดำเนินการแจกแบบสอบถาม จำนวน ๕๕๐ ฉบับ ให้กับกลุ่มตัวอย่างในการวิจัยครั้งนี้ โดยใช้แบบสอบถามออนไลน์ด้วย Google form ได้รับแบบสอบถามกลับคืนมา จำนวน ๕๕๐ ฉบับ คิดเป็นอัตราการตอบกลับร้อยละ ๑๐๐ ดังนั้น จำนวนกลุ่มตัวอย่างที่นำมาใช้ในการวิเคราะห์ข้อมูลครั้งนี้ มีจำนวน ๕๕๐ คน ซึ่งถือว่าขนาดของกลุ่มตัวอย่างในการวิจัยครั้งนี้มีความเหมาะสมและเพียงพอที่จะนำมาใช้ในการวิเคราะห์โมเดลสมการโครงสร้าง โดยที่ผู้วิจัยได้ดำเนินการเก็บแบบสอบถามคืนด้วยตนเอง แล้วนำมาตรวจสอบความถูกต้อง ได้ข้อมูลที่สมบูรณ์ทั้งหมดจำนวน ๕๕๐ ชุด ของจำนวนแบบสอบถามทั้งหมด

๒) นำข้อมูลที่ได้ไปวิเคราะห์และประมวลผลโดยใช้โปรแกรมสำเร็จรูปเพื่อการวิเคราะห์ข้อมูลการวิจัยทางสังคมศาสตร์

๓.๒.๔ การวิเคราะห์ข้อมูล

ในการการวิเคราะห์ข้อมูล (Data Analysis) จากแบบสอบถาม ผู้วิจัยได้ประมวลผลทางสถิติวิเคราะห์ข้อมูลจากแบบสอบถามโดยใช้โปรแกรมสำเร็จรูปเพื่อการวิจัยทางสังคมศาสตร์ โดยใช้สถิติ ดังนี้

๑) การวิเคราะห์ข้อมูลเบื้องต้น สถิติที่ใช้ในการวิเคราะห์ข้อมูล ประกอบด้วย สถิติเชิงบรรยาย ได้แก่ ความถี่ ร้อยละ ค่าเฉลี่ย (Mean) ส่วนเบี่ยงเบนมาตรฐาน (Standard Deviation) เพื่อศึกษาลักษณะและการแจกแจงของตัวแปรที่ใช้ในการวิจัย

๒) การวิเคราะห์ข้อมูลเพื่อตอบวัตถุประสงค์การวิจัย มีดังนี้

^๗ Jöreskog, K. G. & Sörbom, D., LISREL 8.7 [Computer Software], (Lincolnwood, IL: Scientific Software International, Inc., 2004), p 93.

๒.๑) การวิเคราะห์องค์ประกอบเชิงยืนยันของโมเดลเครื่องมือวัด โดยใช้โปรแกรมสำเร็จรูปทางสถิติในการหาค่า KMO (Kaiser-Mayer-Olkin Measure of Sampling Adequacy) ค่า Bartlett's Test of Sphericity และค่าสัมประสิทธิ์สหสัมพันธ์แบบเพียร์สัน (Pearson's Correlation) ตัวแปรสังเกตได้และนำเมทริกซ์สหสัมพันธ์ไปวิเคราะห์องค์ประกอบเชิงยืนยันเพื่อตรวจสอบว่าองค์ประกอบของแบบวัดที่สร้างขึ้นตามทฤษฎีมีความสอดคล้องกลมกลืนกับข้อมูลเชิงประจักษ์หรือไม่ หากผลการวิเคราะห์พบว่า โมเดลเครื่องมือวัดมีความสอดคล้องกลมกลืนกับข้อมูลเชิงประจักษ์แสดงว่าโมเดลมีความตรงเชิงโครงสร้าง ซึ่งตัวแปรแฝงมีความเหมาะสมที่จะนำไปวิเคราะห์เพื่อตรวจสอบความตรงของโมเดลเชิงสาเหตุต่อไป

๒.๒) การวิเคราะห์สมการโครงสร้างโดยการวิเคราะห์อภิมูล (Path Analysis)

๒.๒.๑) ค่าสถิติไคสแควร์ (Chi-Square Statistics: χ^2) เป็นค่าสถิติที่ใช้ทดสอบความกลมกลืนของโมเดลสมมติฐานกับข้อมูลเชิงประจักษ์ ถ้าค่าสถิติไคสแควร์มีค่าสูงมาก และมีนัยสำคัญทางสถิติ แสดงว่าฟังก์ชันความกลมกลืนมีค่าแตกต่างจากศูนย์อย่างมีนัยสำคัญทางสถิติ หรืออีกนัยหนึ่งคือ โมเดลตามสมมติฐานยังไม่กลมกลืนกับข้อมูลเชิงประจักษ์ซึ่งผู้วิจัยต้องดำเนินการปรับโมเดลต่อไปจนเมื่อค่าสถิติไคสแควร์มีค่าต่ำและไม่มีนัยสำคัญทางสถิติ จึงแสดงว่าโมเดลตามสมมติฐานมีความสอดคล้องกับข้อมูลเชิงประจักษ์

๒.๒.๒) ค่าดัชนีความสอดคล้องของโมเดล (Goodness of Fit Index: GFI) และ ค่าดัชนีความสอดคล้องของโมเดลที่ปรับแก้แล้ว (Adjusted Goodness of Fit Index: AGFI) จะมีค่าอยู่ระหว่าง ๐ ลง ๑ และถ้าค่า GFI และ AGFI ควรมีค่าสูงกว่า ๐.๙๐ และเข้าใกล้ ๑.๐๐ แสดงว่าโมเดลการวิจัยมีความสอดคล้องกับข้อมูลเชิงประจักษ์

๒.๒.๓) ดัชนีรากมาตรฐานของค่าเฉลี่ยกำลังสองของส่วนที่เหลือ (Standardized Root Mean Squared Residual :SRMR) แสดงขนาดของส่วนที่เหลือ ค่าดัชนี SRMR ควรมีค่าต่ำกว่า หรือเท่ากับ ๐.๐๕ จึงจะสรุปได้ว่าโมเดลการวิจัยมีความสอดคล้องกับข้อมูลเชิงประจักษ์

๒.๒.๔) ดัชนีรากกำลังสองเฉลี่ยของความแตกต่างโดยประมาณ (Root Mean Squared Error of Approximation: RMSEA) เป็นค่าสถิติที่ได้มาจากการพิจารณาความสอดคล้อง ของโมเดลตามสมมติฐานมีความเที่ยงตรงนั้นไม่สอดคล้องกับความจริง และเมื่อเพิ่มพารามิเตอร์อิสระและค่าสถิติมีค่าลดลง เนื่องจากค่าสถิตินี้ขึ้นอยู่กับประชากรและชั้นของความอิสระ RMSEA ควรมีค่าต่ำกว่า ๐.๐๕ หรือไม่เกิน ๐.๐๘ ซึ่งแสดงว่าโมเดลตามสมมติฐานมีความสอดคล้องดีมากกับข้อมูลเชิงประจักษ์

๒.๒.๕) การวิเคราะห์ข้อมูลจากแบบสอบถามปลายเปิด (Open-ended Question) วิเคราะห์โดยใช้เทคนิคการวิเคราะห์เนื้อหา (Content Analysis Technique) ประกอบ บริบท นำเสนอเป็นความเรียงประกอบตาราง

๓) การวิเคราะห์ข้อมูลจากแบบสอบถาม ผู้วิจัยจะนำข้อมูลที่ได้มาทำการวิเคราะห์ปัจจัยเชิงสำรวจ (Exploratory Factor Analysis: EFA) เพื่อศึกษากลุ่มตัวแปรที่ยังไม่มีทฤษฎี หรือแนวคิดสนับสนุนเรื่องนั้นมาก่อน ผู้วิจัยจะเก็บข้อมูลจากตัวแปรเหล่านั้น แล้วนำมาจัดหมวดหมู่ด้วยการวิเคราะห์ปัจจัยเพื่อต้องการทราบว่ากลุ่มตัวแปร (Set of Variables) ทั้งหมดมีกี่ปัจจัย (Factor) ด้วยการใช้โปรแกรมสำเร็จรูป ผลจากการวิเคราะห์ปัจจัย จะช่วยลดตัวแปรลงและได้ปัจจัยซึ่งทำให้เข้าใจลักษณะของข้อมูลได้ง่าย และสามารถสร้างตัวแปรแฝงเพื่อนำตัวแปรแฝงมาใช้ในการวิเคราะห์โมเดลสมการโครงสร้างต่อไป ซึ่งเทคนิคการวิเคราะห์ปัจจัยเชิงสำรวจมีขั้นตอนการวิเคราะห์ดังนี้^๘

๓.๑) ตรวจสอบเบื้องต้นว่า ข้อมูลสามารถนำมาวิเคราะห์ปัจจัยได้หรือไม่ โดยการพิจารณาเมทริกซ์สหสัมพันธ์ของตัวแปร จากการใช้โปรแกรมสำเร็จรูป ได้ค่าไกเซอร์-ไมเยอร์ - ออลคิน (Kaiser-Meyer-Olkin Measure of Sampling Adequacy: KMO-MSA) มากกว่า .๗๐ ถึง ๑ และค่า Bartlett's Test of Sphericity มีนัยสำคัญ แสดงว่า ตัวแปรมีความสัมพันธ์กัน เหมาะสมที่จะนำมาวิเคราะห์ปัจจัย

๓.๒) สกัดปัจจัยขั้นต้น (Factor Extraction) ใช้วิธี Principal Component Analysis โดยมีเกณฑ์กำหนดจำนวนปัจจัย คือ ค่าไอเกน (Eigen Values) มากกว่า ๑ และ Scree Plot เส้นกราฟเริ่มเป็นเส้นตรงขนานกับแกนนอน

๓.๓) หมุนแกนปัจจัย (Factor Rotation) เพื่อให้ได้ปัจจัยร่วมที่ชัดเจน

๓.๔) สร้างคะแนนปัจจัย (Factor Score) เพื่อสร้างตัวแปรแฝงจากตัวแปรสังเกตได้

๓.๕) ตั้งชื่อปัจจัยให้สื่อความหมายถึงตัวแปรทั้งหมดในปัจจัย

๔) การวิเคราะห์โมเดลสมการโครงสร้าง (Structural Equation Modeling: SEM) เป็นการบูรณาการของสถิติวิเคราะห์ที่สำคัญ คือการวิเคราะห์ปัจจัย (Factor Analysis) และการวิเคราะห์เส้นทางอิทธิพล (Path Analysis) โมเดลสมการโครงสร้างประกอบด้วย ๒ ส่วน คือโมเดลการวัด (Measurement Model) และโมเดลโครงสร้าง (Structural Model)

๔.๑) โมเดลการวัด (Measurement Model) เป็นโมเดลที่ระบุความสัมพันธ์เชิงเส้นระหว่างตัวแปรแฝงกับตัวแปรสังเกตได้ ผู้วิจัยใช้การวิเคราะห์ปัจจัยเชิงยืนยัน (Confirmatory Factor Analysis : CFA) อันดับหนึ่ง เพื่อตรวจสอบความตรงของโมเดลการวัดตัวแปรแฝงว่า ตัวแปรสังเกตได้/ตัวบ่งชี้ มีความสอดคล้องกับข้อมูลเชิงประจักษ์ ด้วยโปรแกรม LISREL (Linear Structure Relation) และพิจารณาคัดเลือกปัจจัยและตัวบ่งชี้ จากตัวแปรสังเกตได้/ตัวบ่งชี้ที่มีสัมประสิทธิ์การพยากรณ์ (R^2) ซึ่งสามารถอธิบายองค์ประกอบสูงตั้งแต่ร้อยละ ๖๐ ขึ้นไป

^๘ นงลักษณ์ วิรัชชัย, โมเดลลิสมการ: สถิติวิเคราะห์สำหรับการวิจัย, พิมพ์ครั้งที่ ๓, (กรุงเทพมหานคร : จุฬาลงกรณ์มหาวิทยาลัย, ๒๕๕๒), หน้า ๑๐๒.

๔.๒) โมเดลโครงสร้าง (Structural Model) เป็นโมเดลที่ระบุความสัมพันธ์ระหว่างตัวแปรแฝงกับตัวแปรแฝง ผู้วิจัยใช้การวิเคราะห์เส้นทางอิทธิพล(Path Analysis) จุดมุ่งหมายเพื่อพัฒนาโมเดลความสัมพันธ์เชิงสาเหตุระหว่างตัวแปร ศึกษาอิทธิพลทางตรงและอิทธิพลทางอ้อมระหว่างตัวแปร และวิเคราะห์ตรวจสอบความตรงของทฤษฎีหรือทดสอบความสอดคล้องระหว่างโมเดลที่พัฒนาขึ้นกับข้อมูลเชิงประจักษ์ ประกอบด้วยขั้นตอน ๒ ส่วนคือ

๔.๒.๑) การประมาณค่าพารามิเตอร์

(๑) การกำหนดข้อมูลจำเพาะโมเดล (Specification of the Model) ผู้วิจัยได้สนใจศึกษาว่าตัวแปรสาเหตุตัวใดบ้างที่ส่งผลโดยตรงและโดยอ้อมต่อการท่องเที่ยวเชิงสุขภาพอย่างยั่งยืน โดยผู้วิจัยใช้โมเดลการวิเคราะห์โมเดลความสัมพันธ์โครงสร้างเชิงเส้น ประกอบด้วยตัวแปรแฝง และตัวแปรสังเกตได้ โดยมีข้อตกลงเบื้องต้นของโมเดลว่าความสัมพันธ์ของโมเดลทั้งหมดเห็นความสัมพันธ์เชิงเส้นตรง (Linear) เป็นความสัมพันธ์เชิงบวก (Additive) และเป็นความสัมพันธ์ทางเดียว (Recursive Model) ระหว่างตัวแปรภายนอก (Exogenous Variables) และตัวแปรภายใน (Endogenous Variables)

(๒) การระบุความเป็นไปได้ค่าเดียวของโมเดล (Identification of the Model) ผู้วิจัยใช้เงื่อนไขกฎที่ (t-rule) นั่นคือจำนวนพารามิเตอร์ที่ไม่ทราบค่าจะต้องน้อยกว่าหรือเท่ากับจำนวนสมาชิกในเมทริกซ์ความแปรปรวน-ความแปรปรวนร่วมของกลุ่มตัวอย่าง ตรวจสอบโดยจะให้จำนวนพารามิเตอร์ที่ต้องการประมาณค่า (t) และจำนวนตัวแปรสังเกต (NI) ซึ่งนำมาคำนวณหาจำนวนสมาชิกในเมทริกซ์ความแปรปรวนร่วมได้ กฎที่กล่าวมา แบบจำลองจะระบุค่าได้พอดีเมื่อ $t \leq (๑/๒)(NI)(NI+๑)$ และใช้กฎความสัมพันธ์ทางเดียว (Recursive Rule) เพื่อตรวจสอบเงื่อนไขพอเพียง

(๓) การประมาณค่าพารามิเตอร์ของโมเดล (Parameter Estimation form the Model) ผู้วิจัยใช้การประมาณค่าโดยใช้วิธี ML (Maximum Likelihood) ซึ่งเป็นวิธีที่แพร่หลายที่สุด วิธีนี้ใช้ฟังก์ชันความกลมกลืนที่ไม่ใช่ฟังก์ชันแบบเส้นตรง แต่ก็ยังเป็นฟังก์ชันที่บอกความแตกต่างระหว่าง เมทริกซ์ S และ Sigma ได้ ค่าประมาณของพารามิเตอร์ที่ได้จากวิธี ML มีความคงเส้นคงวา (Consistency) มีประสิทธิภาพและความเป็นอิสระจากมาตรวัด การแจกแจงสุ่มของค่าประมาณพารามิเตอร์ที่ได้จากวิธี ML เป็นแบบปกติ และความแปรปรวนของค่าประมาณขึ้นอยู่กับขนาดของค่าพารามิเตอร์

๔.๒.๒) การตรวจสอบความสอดคล้องของโมเดล (Goodness of Fit Measures) เพื่อศึกษาภาพรวมของโมเดลว่าสอดคล้องกับข้อมูลเชิงประจักษ์เพียงใด ผู้วิจัยใช้สถิติที่จะตรวจสอบ ดังนี้

(๑) ค่าไค-สแควร์ (Chi-square Statistics) เป็นค่าสถิติที่ใช้ทดสอบสมมติฐานทางสถิติว่าฟังก์ชันความสอดคล้องมีค่าเป็นศูนย์ ถ้าค่าไค-สแควร์ มีค่าต่ำมากหรือยิ่งเข้าใกล้ศูนย์มาก และค่าไค-สแควร์ ไม่มีนัยสำคัญ แสดงว่าโมเดลมีความสอดคล้องกับข้อมูลเชิงประจักษ์

(๒) ค่าสัดส่วน χ^2/df เนื่องจากเมื่อจำนวนกลุ่มตัวอย่างมาก ค่าไค-สแควร์ก็จะยิ่งสูงมาก จนอาจทำให้สรุปผลได้ไม่ถูกต้อง ดังนั้นจึงแก้ไขโดยพิจารณาค่า χ^2/df ซึ่งควรมีค่าไม่ควรเกิน ๒.๐๐^๙

(๓) ดัชนีระดับความสอดคล้อง (Goodness-of-Fit Index: GFI) ซึ่งเป็นอัตราส่วนของผลต่างระหว่างฟังก์ชันความสอดคล้องจากโมเดลก่อน และหลังปรับโมเดลกับฟังก์ชัน ความสอดคล้องก่อนปรับโมเดลค่า GFI หากมีค่าตั้งแต่ ๐.๙๐-๑.๐๐ แสดงว่าโมเดลมีความสอดคล้องกับข้อมูลเชิงประจักษ์

(๔) ดัชนีวัดความสอดคล้องที่ปรับแล้ว (Adjusted Goodness-of-Fit Index: AGFI) ซึ่งนำ GFI มาปรับแก้ โดยคำนึงถึงขนาดของอิสระ (df) ซึ่งรวมทั้งจำนวนตัวแปรและขนาดกลุ่มตัวอย่าง หากค่า AGFI หากมีค่าตั้งแต่ ๐.๙๐-๑.๐๐ แสดงว่าโมเดลมีความสอดคล้องกับข้อมูลเชิงประจักษ์

(๕) ดัชนีวัดระดับความสอดคล้องเปรียบเทียบ (Comparative Fit Index: CFI) ใช้เปรียบเทียบโมเดลเชิงสมมติฐานการวิจัยว่ามีความสอดคล้องสูงกว่าข้อมูลเชิงประจักษ์มากน้อยเพียงใด ค่าที่ดีควรมีค่าตั้งแต่ ๐.๙๐ ขึ้นไป แสดงว่าโมเดลมีความสอดคล้องกับข้อมูลเชิงประจักษ์

(๖) ค่ารากของค่าเฉลี่ยกำลังสองของความคลาดเคลื่อนมาตรฐาน (Standardized Root Mean Squared Residual: Standardized RMR) เป็นค่าบอกความคลาดเคลื่อนของโมเดล มีค่าต่ำกว่า ๐.๐๕ แสดงว่า โมเดลมีความสอดคล้องกับข้อมูลเชิงประจักษ์

(๗) ค่าความคลาดเคลื่อนในการประมาณค่าพารามิเตอร์ (Root Mean Square Error of Approximation: RMSEA) เป็นค่าที่บ่งบอกถึงความไม่สอดคล้องของโมเดลที่สร้างขึ้นกับเมทริกซ์ความแปรปรวนร่วมของประชากร ซึ่งค่า RMSEA ที่ดีมากๆ ควรมีค่าต่ำกว่า ๐.๐๕ แสดงว่าโมเดลมีความสอดคล้องกับข้อมูลเชิงประจักษ์

(๘) ค่าขนาดตัวอย่างวิกฤติ (Critical N: CN) เป็นดัชนีที่แสดงขนาดของตัวอย่างที่จะยอมรับดัชนีแสดงความสอดคล้องของโมเดลได้ และค่า CN ควรมีค่ามากกว่า ๒๐๐ ของกลุ่มตัวอย่าง (Diamantopoulos & Sigauw, ๒๐๐๐)^{๑๐}

(๙) เมทริกซ์ความคลาดเคลื่อนในการเปรียบเทียบความสอดคล้อง (Fitting Residuals Matrix) หมายถึงเมทริกซ์ที่มีผลต่างของเมทริกซ์ S และ Sigma ซึ่งประกอบไปด้วยค่าความคลาดเคลื่อนทั้งในรูปคะแนนดิบ และคะแนนมาตรฐาน ค่าสูงสุดของเศษเหลือในรูปคะแนนมาตรฐาน (Largest Standardized Residual) ระหว่างเมทริกซ์สหสัมพันธ์ที่เข้าสู่การวิเคราะห์กับเมทริกซ์ที่

^๙ สุภมาส อังคุโชติ, สมถวิล วิจิตรวรรณ, และรัชนิกุล ภิญโญภาณุวัฒน์, สถิติวิเคราะห์สำหรับการวิจัยทางสังคมศาสตร์และพฤติกรรมศาสตร์: เทคนิคการใช้โปรแกรม LISREL, (กรุงเทพมหานคร : เจริญมั่นคงดีการพิมพ์, ๒๕๕๔), หน้า ๑๔๔.

^{๑๐} Diamantopoulos, A & Sigauw, A.D., *Introducing LISREL: A Guide for the Uninitiated*, (Sage Publications : London, 2000), p. 223.

ประมาณได้ โดยค่าเศษเหลือเคลื่อนที่เข้าใกล้ศูนย์ จะถือว่าโมเดลมีแนวโน้มสอดคล้องกับข้อมูลเชิงประจักษ์ความพอดีเศษเหลือเหมาะสมอยู่ระหว่าง -๒ ถึง ๒

(๑๐) การปรับโมเดล (Model Modification Indexes: MI) ผู้วิจัยปรับโมเดลบนพื้นฐานของทฤษฎีและงานวิจัยเป็นหลัก โดยมีการดำเนินการคือ จะตรวจสอบผลการประมาณค่าพารามิเตอร์ว่ามีความสมเหตุสมผลหรือไม่ มีค่าใดแปลกเกินความเป็นจริงหรือไม่ และพิจารณาค่าสัมประสิทธิ์สหสัมพันธ์เชิงพหุยกกำลังสอง (Squared Multiple Correlation) ให้มีความเหมาะสม รวมทั้งพิจารณาค่าความสอดคล้องรวม (Overall Fit) ของโมเดลว่า โดยภาพรวมแล้วโมเดลสอดคล้องกับข้อมูลเชิงประจักษ์เพียงใด และจะหยุดปรับโมเดลเมื่อพบว่า ค่าสูงสุดของเศษเหลือในรูปคะแนนมาตรฐานต่ำกว่า ๒.๐๐

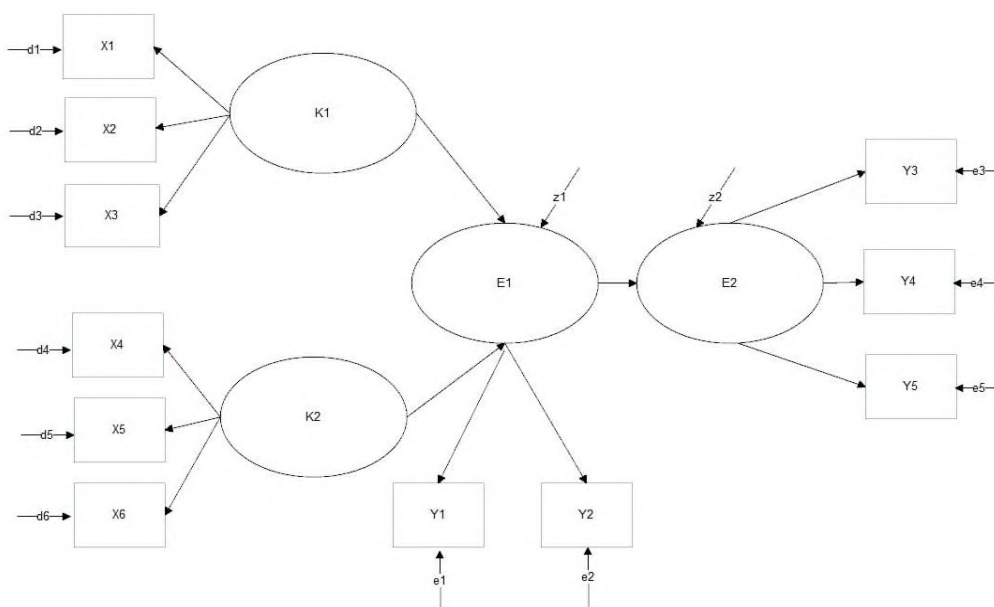

แผนภาพที่ ๓.๔ แสดงโมเดลสมการโครงสร้าง (Structural Equation Modeling:

SEM)

ภาพโมเดลสมการโครงสร้างประกอบด้วยสัญลักษณ์ต่างๆ ดังนี้^{๑๑}

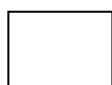

หมายถึง ตัวแปรสังเกตได้ (Observed Variables)

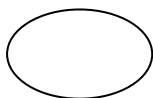

หมายถึง ตัวแปรแฝง (Latent Variables)

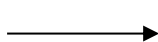

หมายถึง ความสัมพันธ์เชิงสาเหตุ หรือน้ำหนักปัจจัย



หมายถึง ความสัมพันธ์หรือความแปรปรวนร่วมของสองตัวแปรในการสร้าง

โมเดลการวิจัย ผู้วิจัยจะนำสัญลักษณ์เหล่านี้มาเขียนรวมกันเพื่อใช้แทนความสัมพันธ์ของตัวแปรต่างๆ ในโมเดล ดังนี้

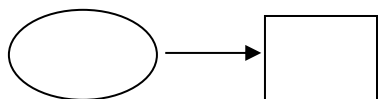

แทน สัมประสิทธิ์ถดถอยของตัวแปรสังเกตได้บนตัวแปร

แฝง หรือสัญลักษณ์ของปัจจัย

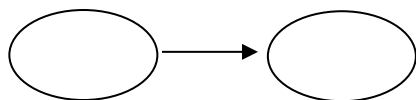

แทน สัมประสิทธิ์ถดถอยของปัจจัยหนึ่งบนอีกปัจจัยหนึ่ง

หรือสัญลักษณ์ของความสัมพันธ์เชิงสาเหตุ

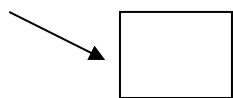

แทน ความคลาดเคลื่อนของการวัดตัวแปรสังเกตได้

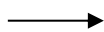

แทน ความคลาดเคลื่อนในการพยากรณ์ปัจจัย

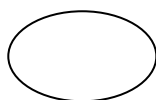

ตัวแปรแฝง (Latent variables) ในโมเดลสมการ

โครงสร้างแบ่งออกเป็น ๒ ประเภท คือ

๑. ตัวแปรแฝงที่เป็นสาเหตุ เรียกว่า ตัวแปรแฝงภายนอก (Exogenous Variables) ในภาพคือ K1 และ K2 ใช้สัญลักษณ์ K หรือ ξ (อ่านว่า KSI)

^{๑๑} สุภมาส อังคุโชติ, สมถวิล วิจิตรวรรณ, และรัชนีกุล ภิญโญภาณุวัฒน์, สถิติวิเคราะห์สำหรับการวิจัยทางสังคมศาสตร์และพฤติกรรมศาสตร์: เทคนิคการใช้โปรแกรม LISREL, (กรุงเทพมหานคร : เจริญมั่นคงดีการพิมพ์, ๒๕๕๔), หน้า ๑๔๖.

๒. ตัวแปรแฝงที่เป็นผล เรียกว่า ตัวแปรแฝงภายใน (Endogenous Variables) ในภาพคือ E1 และ E2 ใช้สัญลักษณ์ E หรือ η (อ่านว่า ETA) ตัวแปรสังเกตได้ (Observed variables) ในโมเดลสมการโครงสร้างแบ่งออกเป็น ๒ ประเภท คือ

๑. ตัวแปรสังเกตได้สำหรับวัดตัวแปรแฝงภายนอก ใช้สัญลักษณ์ X ในภาพคือ X1 X2 X3 X4 X5 และ X6 โดยที่

X1 X2 และ X3 เป็นตัวแปรสังเกตได้ของ K1

X4 X5 และ X6 เป็นตัวแปรสังเกตได้ของ K2

๒. ตัวแปรสังเกตได้สำหรับวัดตัวแปรแฝงภายใน ใช้สัญลักษณ์ Y ในภาพคือ Y1 Y2 Y3 Y4 และ Y5 โดยที่

Y1 และ Y2 เป็นตัวแปรสังเกตได้ของ E1

Y3 Y4 และ Y5 เป็นตัวแปรสังเกตได้ของ E2

ความคลาดเคลื่อนของการวัดตัวแปรสังเกตได้ X ใช้สัญลักษณ์ d หรือ δ (อ่านว่า DELTA)

ส่วนความคลาดเคลื่อนของการวัดตัวแปรสังเกตได้ Y ใช้สัญลักษณ์ e หรือ ϵ (อ่านว่า EPSILON) ความคลาดเคลื่อนของการวัดตัวแปรแฝง E ใช้สัญลักษณ์ z หรือ ζ (อ่านว่า ZETA)

ดังนั้น $d_1 d_2 d_3 d_4 d_5$ และ d_6 เป็นความแปรปรวนของความคลาดเคลื่อนของ X1 X2 X3 X4 X5 และ X6 ตามลำดับ

$e_1 e_2 e_3 e_4$ และ e_5 เป็นความแปรปรวนของความคลาดเคลื่อนของ Y1 Y2 Y3 Y4 และ Y5 ตามลำดับ

z_1 และ z_2 เป็นความแปรปรวนของความคลาดเคลื่อนของ E1 และ E2 ตามลำดับ

ในการวิเคราะห์ข้อมูลเชิงปริมาณเพื่อให้เกิดความเข้าใจในการสื่อสารที่ตรงกันจึงได้กำหนดสัญลักษณ์และอักษรย่อในการวิเคราะห์ข้อมูลดังนี้

สัญลักษณ์ที่ใช้ในการวิเคราะห์ข้อมูล

n	แทน	จำนวนกลุ่มตัวอย่าง
\bar{X}	แทน	ค่าเฉลี่ยของกลุ่มตัวอย่าง
S.D.	แทน	ความเบี่ยงเบนมาตรฐาน (Standard Deviation)
t	แทน	ค่าสถิติที่ใช้พิจารณาใน t-Distribution
F	แทน	ค่าสถิติที่ใช้พิจารณาใน F-Distribution
SKEW	แทน	ค่าความเอน (skewness)
KUS	แทน	ค่าความโด่ง (kurtosis)
r	แทน	ค่าสัมประสิทธิ์สหสัมพันธ์ของเพียร์สัน

		(Pearson's Product Moment Correlation Coefficient)
SE	แทน	ค่าความคลาดเคลื่อนมาตรฐาน (Standard Error)
R^2	แทน	ค่าสหสัมพันธ์พหุคูณยกกำลังสอง (Squared Multiple Correlation) หรือสัมประสิทธิ์การพยากรณ์
χ^2	แทน	ค่าสถิติไค-สแควร์ (Chi-square Statistics)
df	แทน	องศาอิสระ (Degree of Freedom)
p-value	แทน	ระดับนัยสำคัญทางสถิติ
ξ	แทน	ตัวแปรแฝงภายนอก (Ksi)
λ	แทน	ขนาดอิทธิพลของตัวแปรอิสระกับตัวแปรแฝงภายนอก
δ	แทน	ความคลาดเคลื่อนภายใต้ตัวแปรอิสระ
η	แทน	ตัวแปรแฝงภายใน (Eta)
Γ	แทน	เมทริกซ์อิทธิพลเชิงสาเหตุจาก ξ ไป η
GFI	แทน	ดัชนีวัดระดับความสอดคล้อง (Goodness of Fit Index)
AGFI	แทน	ดัชนีวัดระดับความสอดคล้องที่ปรับแก้แล้ว (Adjusted Goodness of Fit Index)
CFI	แทน	ดัชนีวัดระดับความสอดคล้องเปรียบเทียบ (Comparative Fit Index)
SRMR	แทน	ดัชนีค่ารากของค่าเฉลี่ยกำลังสองของความคลาดเคลื่อนมาตรฐาน (Standardized RMR)
RMSEA	แทน	ดัชนีค่าความคลาดเคลื่อนในการประมาณค่าพารามิเตอร์ (Root Mean Square Error of Approximation)
CN	แทน	ค่าขนาดตัวอย่างวิกฤต (Critical N)
DE	แทน	อิทธิพลทางตรง (Direct Effects)
IE	แทน	อิทธิพลทางอ้อม (Indirect Effects)
TE	แทน	อิทธิพลรวม (Total Effects)
ชื่อตัวแปรแฝงภายนอก		
GOVPOL	แทน	นโยบายการท่องเที่ยวภาครัฐ
GOVPOL1	แทน	ส่งเสริมพัฒนาการท่องเที่ยว
GOVPOL2	แทน	การส่งเสริมการลงทุน
GOVPOL3	แทน	การพัฒนาปัจจัยพื้นฐานด้านบริการท่องเที่ยว
GOVPOL4	แทน	ส่งเสริมการตลาด และประชาสัมพันธ์

FACTOU	แทน	ปัจจัยการท่องเที่ยวเชิงสุขภาพ
FACTOU1	แทน	การเข้าถึงสถานที่ท่องเที่ยว
FACTOU2	แทน	กิจกรรม
FACTOU3	แทน	สิ่งดึงดูดใจ
FACTOU4	แทน	พื้นที่หรือที่พัก
FACTOU5	แทน	สิ่งอำนวยความสะดวก

ชื่อตัวแปรแฝงภายใน

HOLIST	แทน	สุขภาวะองค์รวม
HOLIST1	แทน	สุขสภาวะทางด้านร่างกาย
HOLIST2	แทน	สุขภาวะด้านสังคม
HOLIST3	แทน	สุขภาวะทางด้านจิตใจ
HOLIST4	แทน	สุขภาวะทางด้านปัญญา
THREE	แทน	ไตรสิกขา
THREE1	แทน	ฝึกรบมความประพฤติทางกายและวาจา(ศีล)
THREE2	แทน	ฝึกรบมจิตให้เกิดคุณธรรม(สมาธิ)
THREE3	แทน	ฝึกรบมปัญญาให้มีสติรู้เท่าทัน(ปัญญา)
SUSWEL	แทน	การท่องเที่ยวเชิงสุขภาพอย่างยั่งยืน
SUSWEL1	แทน	การมีสุขภาพและความเป็นอยู่ที่ดี
SUSWEL2	แทน	ความร่วมมือเพื่อการพัฒนาที่ยั่งยืน
SUSWEL3	แทน	จิตสำนึกในการดูแลสิ่งแวดล้อม

๓.๓ การออกแบบการวิจัยเชิงคุณภาพ

สำหรับรูปแบบการวิจัยเชิงคุณภาพ ในครั้งนี้ผู้วิจัยใช้วิธีดำเนินการวิจัยที่เรียกว่าวิธีอุปนัย^{๑๖} (Inductive Approach) คือเริ่มจากข้อมูลจากกลุ่มตัวอย่างที่เจาะจงเลือกมาจำนวนหนึ่ง แล้วจึงวิเคราะห์หาข้อสรุป หรือคำอธิบายเชิงทฤษฎีที่มีลักษณะทั่วไปของข้อมูลนั้นดังแผนภาพที่ ๓.๑

^{๑๖} พรศักดิ์ ผ่องแผ้ว, ศาสตราจารย์, (กรุงเทพมหานคร: สำนักพิมพ์ไทยวัฒนาพานิช, ๒๕๒๙),

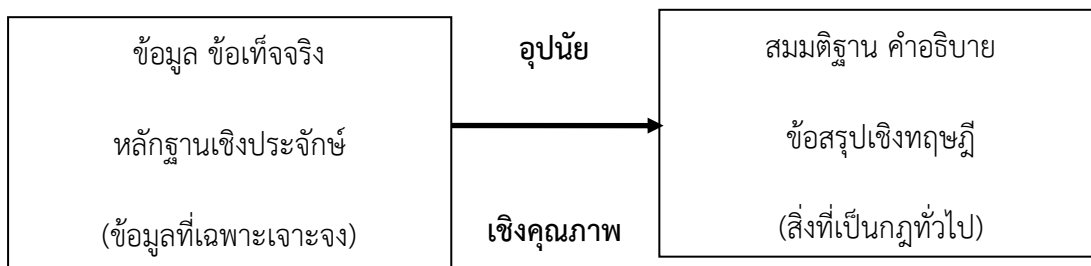

แผนภาพที่ ๓.๕ แสดงรูปแบบการวิจัยเชิงคุณภาพ

๓.๓.๑ ผู้ให้ข้อมูลสำคัญ (Key Informants)

(๑) ผู้ให้ข้อมูลสำคัญสำหรับการสัมภาษณ์เชิงลึก ผู้วิจัยได้ใช้การเลือกแบบเจาะจง (Purposive Sampling) เป็นผู้ทรงคุณวุฒิ ผู้เชี่ยวชาญในด้านการท่องเที่ยวเชิงสุขภาพ ด้านสาขาต่าง ๆ ที่เกี่ยวข้องและตัวแทนผู้ประกอบการท่องเที่ยวเชิงสุขภาพในพื้นที่บริเวณอุทยานแห่งชาติเขาใหญ่ จำนวน ๑๙ รูป/คน เพื่อให้ได้ข้อค้นพบที่ชัดเจน สามารถอธิบายเสริมสนับสนุน ข้อโต้แย้งต่าง ๆ และเสริมให้มีความรู้ ความเข้าใจในปรากฏการณ์ รวมถึงการเสนอแนะข้อคิดเห็นในประเด็นที่มีข้อ ขัดแย้ง หรือเห็นควรเพิ่มเติมให้ชุดความรู้มีความสมบูรณ์มากยิ่งขึ้น โดยใช้ แบบสัมภาษณ์เชิงลึก (In-depth Interview) กับผู้ให้ข้อมูลสำคัญ จำนวน ๑๙ รูป/คน ดังนี้

ลำดับที่	ผู้ให้ข้อมูลสำคัญ	ตำแหน่ง
๑.	พระเมธาวิจารย์ ธรรมสาร, รศ.ดร.	อาจารย์ประจำบัณฑิตวิทยาลัย มหาวิทยาลัยมหามกุฏราชวิทยาลัย
๒.	พระอุดมธีรคุณ ธรรมสาร, รศ.ดร.	ผู้อำนวยการมหาวิทยาลัยเทคโนโลยีพระจอมเกล้าธนบุรี ในสังฆราชูปถัมภ์ มหาวิทยาลัยมหามกุฏราชวิทยาลัย
๓.	พระสุธีวีรบัณฑิต, รศ.ดร.	อาจารย์ประจำหลักสูตรบัณฑิตศึกษาศาสนา
๔.	พระมหาอำนาจ อจรรย์เมธี, ดร.	เจ้าอาวาสวัดคูบางหลวงอนุกิจวิธูร
๕.	นายสุรพันธ์ ศิลปสุวรรณ	นายอำเภอปากช่อง จังหวัดนครราชสีมา
๖.	นายคมกฤษณ์ ลิ้มปัญญาเลิศ	นายกเทศมนตรีเทศบาลเมืองปากช่อง จังหวัดนครราชสีมา
๗.	นพ.นพพร ชื่นกลิ่น	ผู้อำนวยการสถาบันวิจัยระบบสาธารณสุข (สวรส.)
๘.	นพ.มนตรี ลักษณะสูงวงศ์ (PhD.)	Head of Allied Health Planning
๙.	รศ.ดร.ชมนาท รัตนมณี	ผู้เชี่ยวชาญด้านงานวิจัย อดีตคณบดี คณะครุศาสตร์ มหาวิทยาลัยราชภัฏสวนดุสิต

ลำดับที่	ผู้ให้ข้อมูลสำคัญ	ตำแหน่ง
๑๐.	นายไพวงษ์ เตชะณรงค์	ประธานบริษัทโบนนินซา กอล์ฟแอนด์คันทรีคลับ จำกัด เขาใหญ่ อำเภอปากช่อง จังหวัดนครราชสีมา
๑๑.	ดร.พวงเพ็ชร ชุนละเอียด	ประธานกรรมการบริหาร บริษัท ไอทีล พร็อพเพอร์ตี้ ดี เมนเนจเม้นท์ จำกัด, ประธานผู้เข้าอบรมหลักสูตรการบริหารการ ท่องเที่ยวสำหรับผู้บริหารระดับสูง
๑๒.	นางดาริกา ปุณณกันต์	อดีตข้าหลวงผู้ใหญ่อำเภอวังสะพุง ประธานไร่ปุณณเกษตร ต.กลางดง
๑๓.	นางสาวปภารัฐ สิริรัฐ ชุกกลิ่น	นายกสมาคมธุรกิจท่องเที่ยวหนองคาย และประธานสภาวัฒนธรรมหนองคาย
๑๔.	นางสุวดี ปาจริยางกูร	เลขาธิการสมาคมการท่องเที่ยวเชิงการแพทย์และ สุขภาพไทย
๑๕.	ดร. กัญญาณนท์ กมลยะบุตร	กรรมการผู้มีอำนาจ บริษัท สุรนครเมืองใหม่ จำกัด
๑๖.	นายสุรินทร์ สนธิระติ	ประธานกรรมการบริหารสวนช่อนศิลป์ รีสอร์ทเขาใหญ่ ตำบลกลางดง อำเภอปากช่อง จังหวัดนครราชสีมา
๑๗.	ดร.นพดล คำพิทักษ์	ผู้อำนวยการฝ่ายบริหาร โรงพยาบาลชัยภูมิรวม แพทย์ และโรงพยาบาลบัวใหญ่รวมแพทย์
๑๘.	ดร.จตุรเทพ โควินทวงศ์	ผู้อำนวยการ สำนักอุทยานแห่งชาติ
๑๙.	ดร.วาทัญญู ภูครองนา	อาจารย์ประจำมหาวิทยาลัยมหามกุฏราชวิทยาลัย ศูนย์การศึกษาจังหวัดนครราชสีมา

(๒) ผู้ทรงคุณวุฒิสำหรับการสนทนากลุ่มเฉพาะ (Focus group discussion)

ผู้วิจัยกำหนดการสนทนากลุ่มเฉพาะกับกลุ่มเป้าหมายที่เป็นผู้เชี่ยวชาญด้านต่าง ๆ ได้แก่ ผู้เชี่ยวชาญในการบริหารงานและการปฏิบัติงานพื้นที่ ผู้เชี่ยวชาญและนักวิชาการในสาขารัฐประศาสนศาสตร์ ผู้เชี่ยวชาญหลักการจัดการตามหลักธรรมทางพระพุทธศาสนา ผู้เชี่ยวชาญในการวิจัยและการสังเคราะห์โมเดล จำนวน ๙ รูปหรือคน ใช้วิธีการเลือกแบบเจาะจง (Purposive Sampling) โดยการใช้การแลกเปลี่ยนข้อคิดเห็น ข้อเสนอแนะ เพื่อยืนยันองค์ความรู้ที่เกี่ยวข้อง ในโมเดล

สมการโครงสร้างของการส่งเสริมนโยบายการท่องเที่ยวเชิงสุขภาพอย่างยั่งยืนในบริเวณอุทยานแห่งชาติเขาใหญ่จังหวัดนครราชสีมา ที่ได้พัฒนาขึ้น รายนามผู้เข้าร่วมสนทนากลุ่มเฉพาะมีดังนี้

ลำดับที่	ผู้ทรงคุณวุฒิ	ตำแหน่ง
๑.	รศ.ดร.สุรพล สุยะพรหม	รองอธิการบดีฝ่ายกิจการทั่วไป คณะ สังคมศาสตร์มหาวิทาลัยมหาจุฬาลงกรณราช วิทยาลัย
๒.	ศ.ดร.บุญทัน ดอกไธสง	อาจารย์ประจำหลักสูตรบัณฑิตศึกษา สาขาวิชารัฐประศาสนศาสตร์ คณะสังคมศาสตร์ มหาวิทาลัยมหาจุฬาลงกรณราชวิทยาลัย
๓.	รศ.ดร.เกียรติศักดิ์ สุขเหลือง	รองคณบดีคณะสังคมศาสตร์ ฝ่ายวิชาการ มหาวิทาลัยมหาจุฬาลงกรณราชวิทยาลัย
๔.	ผศ.ดร.ธิดิวุฒิ หมั่นมี	รองหัวหน้าภาควิชารัฐศาสตร์ คณะ สังคมศาสตร์ มหาวิทาลัยมหาจุฬาลงกรณราช วิทยาลัย
๕.	ผศ.ดร.สุรียา รักษาเมือง	อาจารย์ประจำหลักสูตรบัณฑิตศึกษา สาขาวิชารัฐประศาสนศาสตร์ คณะสังคมศาสตร์ มหาวิทาลัยมหาจุฬาลงกรณราชวิทยาลัย
๖.	ดร.สมบัติ นามบุรี	อาจารย์ภาควิชารัฐศาสตร์ คณะสังคมศาสตร์ มหาวิทาลัยมหาจุฬาลงกรณราชวิทยาลัย
๗.	ดร.อภิญา นัตรช่อฟ้า	อาจารย์ภาควิชารัฐศาสตร์ คณะสังคมศาสตร์ มหาวิทาลัยมหาจุฬาลงกรณราชวิทยาลัย
๘.	ดร.สุภาพรณ เพิ่มพูล	ประธานบริหารสุภาพรณคันทรีโฮมรีสอร์ท เขาใหญ่
๙.	ดร.สิทธิพงษ์ สิทธิภัทรประภา	กรรมการผู้จัดการโรงแรมออสการ์ & พาเลส

สนทนากลุ่มเฉพาะเมื่อวันที่ ๒๐ พฤษภาคม ๒๕๖๔ ทาง Zoom Conference

๓.๓.๒ เครื่องมือที่ใช้ในการวิจัย

ในการวิจัยเชิงคุณภาพ ผู้วิจัยได้สร้างเครื่องมือการวิจัยที่ใช้ในการสัมภาษณ์ (Interview) ซึ่งเป็นคำถามปลายเปิดที่จะนำไปใช้สัมภาษณ์สำหรับผู้ให้ข้อมูลสำคัญ (Key Informants) ในการสัมภาษณ์เชิงลึก (In-depth Interview) โดยมีขั้นตอนดังนี้

๑) ศึกษารวบรวมข้อมูลจากเอกสาร เป็นการรวบรวมขั้นแรกเมื่อเริ่มทำการวิจัย โดยศึกษาเอกสาร งานวิจัยที่เกี่ยวข้อง เพื่อนำมาประกอบการวิจัย ช่วยในการกำหนดประเด็นและตัวแปรที่จะศึกษา และเพื่อเป็นแนวทางในการกำหนดกรอบความคิดในการสร้างแบบสัมภาษณ์รวมทั้งนำมาใช้ในการวิเคราะห์ด้วย

๒) กำหนดคำถามวิจัย (Research Question) คือ คำถามที่ต้องการคำตอบจากการวิจัยหรือเป็นสิ่งต้องตอบโจทย์ของวัตถุประสงค์ โดยพิจารณาจากปัจจัยและประเด็นปัญหาที่เกิดขึ้นและเกี่ยวกับการท่องเที่ยวเชิงสุขภาพอย่างยั่งยืน บริเวณอุทยานแห่งชาติเขาใหญ่ จังหวัดนครราชสีมา ขอคำแนะนำจากอาจารย์ที่ปรึกษาเพื่อใช้เป็นแนวทางในการสร้างแบบสัมภาษณ์

๓) สร้างแบบสัมภาษณ์จากการวิเคราะห์ สังเคราะห์แนวคิด และข้อค้นพบจากผลงานวิจัยในบริบทปัจจัยที่มีอิทธิพลทางตรง และทางอ้อมการท่องเที่ยวเชิงสุขภาพอย่างยั่งยืน บริเวณอุทยานแห่งชาติเขาใหญ่ จังหวัดนครราชสีมา ให้ครอบคลุมวัตถุประสงค์ของการวิจัยเพื่อใช้เป็นเครื่องมือในการเก็บรวบรวมข้อมูลจากผู้ให้ข้อมูลสำคัญ (Key Informants) ทั้งนี้เพื่อให้ได้ข้อค้นพบที่ชัดเจนสามารถอธิบายเสริม สนับสนุน ข้อโต้แย้งต่าง ๆ ให้ละเอียด และเสริมให้มีความรู้ ความเข้าใจในปรากฏการณ์นี้เป็นตัวแปรศึกษาจากการวิจัยเชิงเอกสารให้ชัดเจนยิ่งขึ้น

ผู้วิจัยได้ดำเนินการวิจัยโดยการสร้างแบบสัมภาษณ์ (Interviews Form) ตามกรอบปัจจัยที่กำหนด แบ่งออกเป็น ๓ ตอน ดังนี้

ตอนที่ ๑ ข้อมูลผู้ตอบแบบสอบถาม

ตอนที่ ๒ เป็นแบบสัมภาษณ์ปัจจัยที่ส่งผลต่อการท่องเที่ยวเชิงสุขภาพอย่างยั่งยืน บริเวณอุทยานแห่งชาติเขาใหญ่ จังหวัดนครราชสีมา ผู้วิจัยกำหนดการสร้างแบบสัมภาษณ์จากดัชนีของตัวแปรที่ได้จากการวิเคราะห์ และสังเคราะห์

ตอนที่ ๓ แบบสัมภาษณ์เกี่ยวกับปัญหาและข้อเสนอแนะ ซึ่งจะเป็นคำถามที่เปิดโอกาสให้ผู้ตอบแบบสอบถามได้แสดงความคิดเห็นอย่างอิสระ

๓.๓.๓ การเก็บรวบรวมข้อมูล

๑) การเก็บรวบรวมข้อมูลจากเอกสารชั้นปฐมภูมิ (Primary Source) ได้แก่ การศึกษาจากพระไตรปิฎก คัมภีร์ฉบับภาษาไทยที่เกี่ยวข้องกับการบริหารจัดการตามหลักพุทธธรรม

๒) การเก็บรวบรวมข้อมูลจากเอกสารชั้นทุติยภูมิ (Secondary Source) หรือการวิจัยเชิงเอกสาร (Documentary Research) ได้แก่ ส่วนที่เป็นคำอธิบายจากเอกสาร หนังสือ ตำรา ที่เป็น

แนวคิด ทฤษฎี รวมถึงงานวิจัยที่เกี่ยวข้อง โดยการทบทวน วิเคราะห์ และสังเคราะห์เพื่อให้ได้ตัวแปรที่ส่งผลต่อการท่องเที่ยวเชิงสุขภาพอย่างยั่งยืน บริเวณอุทยานแห่งชาติเขาใหญ่ จังหวัดนครราชสีมา

๓) การเก็บรวบรวมข้อมูลจากแบบสัมภาษณ์ มีวิธีการเก็บข้อมูลหลายแบบให้เลือกตามความเหมาะสมของข้อมูลที่ต้องการ และตามลักษณะของประชากรเป้าหมายในการเก็บข้อมูลในการวิจัยครั้งนี้ ผู้วิจัยได้ดำเนินการเก็บรวบรวมข้อมูลมีขั้นตอน ดังนี้

๓.๑) การเก็บรวบรวมข้อมูลจากเอกสาร สถิติ งานวิจัยที่เกี่ยวข้องเป็นการรวบรวมผลจากแบบสอบถามในขั้นแรก โดยศึกษาเอกสาร งานวิจัยที่เกี่ยวข้อง เพื่อนำมาประกอบการวิจัย ช่วยในการกำหนดประเด็นและตัวแปรที่จะศึกษา และจากการวิเคราะห์ข้อมูลของแบบสอบถาม เพื่อเป็นแนวทางในการกำหนดกรอบคำถามในการสร้างแบบสัมภาษณ์รวมทั้งนำมาใช้ในการวิเคราะห์ด้วย

๓.๒) การสัมภาษณ์เชิงลึก (In-depth Interview) เป็นการสัมภาษณ์ผู้ให้ข้อมูลสำคัญ (Key Informants Interview) ซึ่งเป็นผู้ที่มีความรู้หรือมีข้อมูลในเรื่องที่ผู้วิจัยกำลังศึกษาดีที่สุด หรือมีความเกี่ยวข้องมากที่สุด โดยแบ่งเป็น ๖ ด้าน จำนวน ๑๙ คน ที่ได้จากการเลือกแบบเจาะจง

๔) การเก็บข้อมูลจากการสนทนากลุ่มเฉพาะ ตรวจสอบความเหมาะสมของกรอบแนวคิดการวิจัยโดยการสนทนากลุ่มเฉพาะกับผู้เชี่ยวชาญ จำนวน ๙ คน เพื่อวิเคราะห์การจัดการท่องเที่ยวเชิงสุขภาพเพื่อพัฒนาไปสู่ความยั่งยืน

๕) การเก็บรวบรวมข้อมูลจากการสังเกต (Observation) ในการลงพื้นที่เพื่อไปเก็บข้อมูลเชิงคุณภาพ ผู้วิจัยได้ใช้วิธีการเก็บรวบรวมข้อมูลจากการสังเกต (Observation) โดยการไม่มีส่วนร่วม (Non – participant Observation) เป็นการสังเกตแบบไม่มีโครงสร้าง (Unstructured Observation) ผู้สังเกตจะต้องเฝ้ามองพฤติกรรมผู้ถูกสังเกตอยู่ห่างๆ โดยไม่เข้าไปร่วมกิจกรรมของกลุ่มเป้าหมาย โดยสังเกตจากการแบบแผนการกระทำ สภาพสังคม แนวคิดทัศนคติของกลุ่มผู้ให้ข้อมูลสำคัญ ซึ่งผู้วิจัยไม่กำหนดเฉพาะเรื่องที่จะสังเกตอย่างเดียว แต่จะทำการสังเกตเรื่องต่าง ๆ ที่เกี่ยวข้องด้วย จึงไม่สามารถกำหนดรูปแบบที่แน่นอนได้โดยไม่ต้องทำให้ผู้ถูกสังเกตรู้สึก ระวัง เพราะอาจทำให้พฤติกรรมผิดไปจากปกติได้

๓.๓.๔ การวิเคราะห์ข้อมูล

การวิเคราะห์ข้อมูล เป็นการนำข้อมูลที่เก็บรวบรวมได้มาเก็บให้เป็นระบบ ระเบียบ ให้ความหมายกับข้อมูล จัดหมวดหมู่ ความหมายของข้อมูล วิเคราะห์และสรุปรวบรวมความหมายผู้วิจัยเลือกใช้ การตรวจสอบสามเส้า (Triangulation) โดยใช้วิธีเก็บรวบรวมข้อมูลต่าง ๆ กัน เพื่อรวบรวมข้อมูลเรื่องเดียวกัน ผู้วิจัยเป็นผู้เก็บข้อมูล รวมถึงวิเคราะห์ สังเคราะห์จากแนวคิด ทฤษฎีผลการวิจัย

และนำข้อมูลทั้งหมดมาพิจารณาแล้ว แม้จะมาจากแหล่งที่แตกต่างกันทั้งเวลา สถานที่ และบุคคล เพื่อที่จะตรวจสอบความถูกต้องของข้อมูลก่อนการนำไปวิเคราะห์ ซึ่งมี ๓ องค์ประกอบ ดังนี้^{๑๓}

๑) การตรวจสอบสามเส้าด้านข้อมูล (Data Triangulation) เป็นการพิจารณาตรวจสอบ โดยการใช้ความหลากหลายของแหล่งข้อมูลทั้งในเชิงเวลาระยะทางสถานที่ บุคคลที่แตกต่างกัน

๒) การตรวจสอบสามเส้าด้านทฤษฎี (Theory Triangulation) เป็นการพิจารณาตรวจสอบ โดยการใช้มุมมองของทฤษฎีที่ต่างกัน

๓) การตรวจสอบสามเส้าด้านวิธีการเก็บรวบรวมข้อมูล (Methodological Triangulation) เป็นการใช้การเลือกใช้วิธีการรวบรวมข้อมูลที่หลากหลาย

^{๑๓} สุภางค์ จันทวานิช, การวิเคราะห์ข้อมูลเชิงคุณภาพ, (กรุงเทพมหานคร : สำนักพิมพ์จุฬาลงกรณ์มหาวิทยาลัย, ๒๕๕๓), หน้า ๗๔.

บทที่ ๔

ผลการวิเคราะห์ข้อมูล

การศึกษาครั้งนี้เป็นการวิจัยเรื่อง “พุทธบูรณาการส่งเสริมนโยบายการท่องเที่ยวเชิงสุขภาพอย่างยั่งยืนบริเวณอุทยานแห่งชาติเขาใหญ่จังหวัดนครราชสีมา” การวิจัยครั้งนี้มีวัตถุประสงค์ ๑) เพื่อศึกษาปัจจัยที่ส่งผลต่อการท่องเที่ยวเชิงสุขภาพอย่างยั่งยืนในบริเวณอุทยานแห่งชาติเขาใหญ่ จังหวัดนครราชสีมา ๒) เพื่อศึกษาโมเดลความสัมพันธ์เชิงสาเหตุที่ส่งผลต่อการท่องเที่ยวเชิงสุขภาพอย่างยั่งยืนในบริเวณอุทยานแห่งชาติเขาใหญ่ จังหวัดนครราชสีมา และ ๓) เพื่อนำเสนอโมเดลการส่งเสริมนโยบายการท่องเที่ยวเชิงสุขภาพอย่างความยั่งยืนในบริเวณอุทยานแห่งชาติเขาใหญ่ จังหวัดนครราชสีมา โดยผู้วิจัยได้แบ่งประเด็นในการนำเสนอผลการวิเคราะห์ข้อมูลเป็น ๔ ตอน ดังรายละเอียดต่อไปนี้

๔.๑ ผลการวิเคราะห์ข้อมูลพื้นฐาน

๔.๒ ผลการวิเคราะห์ข้อมูลตามวัตถุประสงค์

๔.๒.๑ ปัจจัยที่ส่งผลต่อการท่องเที่ยวเชิงสุขภาพอย่างยั่งยืนในบริเวณอุทยานแห่งชาติเขาใหญ่ จังหวัดนครราชสีมา

๔.๒.๒ ศึกษาโมเดลความสัมพันธ์เชิงสาเหตุที่ส่งผลต่อการท่องเที่ยวเชิงสุขภาพอย่างยั่งยืนในบริเวณอุทยานแห่งชาติเขาใหญ่ จังหวัดนครราชสีมา

๔.๒.๓ การนำเสนอโมเดลการส่งเสริมนโยบายการท่องเที่ยวเชิงสุขภาพอย่างความยั่งยืนในบริเวณอุทยานแห่งชาติเขาใหญ่ จังหวัดนครราชสีมา

๔.๓ การสนทนากลุ่มเฉพาะ (FOCUS GROUP DISCUSSION)

๔.๔ องค์กรความรู้

๔.๔.๑ องค์กรความรู้ที่ได้รับจากการวิจัย

๔.๔.๒ องค์กรความรู้ที่ได้สังเคราะห์จากการวิจัย

๔.๑ ผลการวิเคราะห์ข้อมูลพื้นฐาน

ผลการวิเคราะห์ข้อมูลส่วนบุคคลของผู้ตอบแบบสอบถาม

ผลการวิเคราะห์ข้อมูลทั่วไปเกี่ยวกับปัจจัยส่วนบุคคลของผู้ตอบแบบสอบถามจำนวน ๕๕๐ คน จำแนกตาม เพศ อายุ สถานภาพ ระดับการศึกษา รายได้ต่อเดือน และที่มาของรายได้แสดงด้วยความถี่และร้อยละ มีรายละเอียด ดังแสดงในตารางที่ ๔.๑ ดังนี้

ตารางที่ ๔.๑ แสดงข้อมูลทั่วไปของผู้ตอบแบบสอบถาม (N= ๕๕๐)

ข้อมูลทั่วไปของผู้ตอบแบบสอบถาม	จำนวน	ร้อยละ
เพศ		
ชาย	๑๘๙	๓๔.๔
หญิง	๓๖๑	๖๕.๖
รวม	๕๕๐	๑๐๐.๐
อายุ		
ต่ำกว่า ๒๐ ปี	๑๘	๓.๓
๒๐-๓๐ ปี	๑๓๒	๒๔
๓๑-๔๐ ปี	๘๓	๑๕.๑
๔๑ ขึ้นไป	๓๑๗	๕๗.๖
รวม	๕๕๐	๑๐๐.๐
การศึกษา		
มัธยมศึกษา	๒๗	๔.๙
อนุปริญญา	๒๗	๔.๙
ปริญญาตรี	๒๕๖	๔๖.๕
ปริญญาโทขึ้นไป	๒๔๐	๔๓.๖
รวม	๕๕๐	๑๐๐.๐
อาชีพ		
ทำงานเอกชน	๑๒๔	๒๒.๕
รับราชการ	๙๐	๑๖.๔
ธุรกิจส่วนตัว	๒๐๕	๓๗.๓
อื่นๆ (ระบุ)...	๑๓๑	๒๓.๘
รวม	๕๕๐	๑๐๐.๐

ตารางที่ ๔.๑ แสดงข้อมูลทั่วไปของผู้ตอบแบบสอบถาม (ต่อ) (N= ๕๕๐)

ข้อมูลทั่วไปของผู้ตอบแบบสอบถาม	จำนวน	ร้อยละ
๑๐,๐๐๐-๒๐,๐๐๐ บาท	๒๔	๔.๔
๒๐,๐๐๑-๓๐,๐๐๐ บาท	๑๔๑	๒๕.๖
๓๐,๐๐๐ บาทขึ้นไป	๓๘๕	๗๐.๐๐
รวม	๕๕๐	๑๐๐.๐

จากตารางที่ ๔.๑ การสำรวจความคิดเห็นจากกลุ่มตัวอย่างจากนักท่องเที่ยวและประชาชนทั่วไปที่สนใจสุขภาพ ในพื้นที่บริเวณอุทยานแห่งชาติเขาใหญ่ จำนวน ๕๕๐ ฉบับ ผลการวิเคราะห์ค่าสถิติพื้นฐานของข้อมูลทั่วไปของผู้ตอบแบบสอบถาม พบว่า กลุ่มตัวอย่างส่วนใหญ่เพศหญิง คิดเป็นร้อยละ ๖๕ และเพศชาย คิดเป็นร้อยละ ๓๔.๔ ส่วนใหญ่มีอายุ ๔๑ ปีขึ้นไป คิดเป็นร้อยละ ๕๗.๖ รองลงมาคืออายุระหว่าง ๓๑-๔๐ ปี คิดเป็นร้อยละ ๑๕.๑ อายุระหว่าง ๒๐-๓๐ ปี คิดเป็นร้อยละ ๒๔.๐ และอายุต่ำกว่า ๒๐ ปี คิดเป็นร้อยละ ๓.๓ ตามลำดับ ด้านการศึกษาพบว่า ส่วนใหญ่ของกลุ่มตัวอย่างระดับปริญญาตรี คิดเป็นร้อยละ ๔๖.๕ รองลงมาในระดับสูงกว่าปริญญาโท คิดเป็นร้อยละ ๔๓.๖ อนุปริญญาคิดเป็นร้อยละ ๔.๙ และมัธยมศึกษาคิดเป็นร้อยละ ๔.๙ ด้านอาชีพพบว่า ส่วนใหญ่ธุรกิจส่วนตัว คิดเป็นร้อยละ ๓๗.๓ รองลงมาทำงานเอกชน พบร้อยละ ๒๒.๕ อื่นๆ (ระบุ)... พบร้อยละ ๒๓.๘ และรับราชการ คิดเป็นร้อยละ ๑๖.๔ ตามลำดับ ด้านรายได้พบว่า กลุ่มตัวอย่างส่วนใหญ่มีรายได้ระหว่าง ๓๐,๐๐๑ บาทขึ้นไป คิดเป็นร้อยละ ๗๐.๐ รองลงมา ๒๐,๐๐๑-๓๐,๐๐๐ บาท คิดเป็นร้อยละ ๒๕.๖ และรายได้ระหว่าง ๑๐,๐๐๐-๒๐,๐๐๐ บาท ตามลำดับ

ผลการวิเคราะห์ค่าสถิติพื้นฐานของตัวแปรที่ใช้ในโมเดล มีตัวบ่งชี้ทั้งหมด ๑๙ ตัวแปร ที่ใช้วัดตัวแปรแฝง ๕ ตัวแปร คือ ๑) นโยบายการท่องเที่ยวภาครัฐ (GOVPOL) ๒) ปัจจัยที่ส่งผลต่อการท่องเที่ยวเชิงสุขภาพ (FACTOU) ๓) สุขภาวะองค์รวม (HOLIST) ๔) ไตรสิกขา (THREE) และ ๕) การท่องเที่ยวเชิงสุขภาพอย่างยั่งยืนบริเวณอุทยานแห่งชาติเขาใหญ่จังหวัดนครราชสีมา (SUSWEL) มีจุดมุ่งหมายเพื่อศึกษาลักษณะการกระจายและการแจกแจงของตัวแปรสังเกตได้แต่ละตัว ค่าสถิติที่ใช้ได้แก่ ค่าเฉลี่ย (\bar{x}) ส่วนเบี่ยงเบนมาตรฐาน (S.D.) คะแนนต่ำสุด (Min) คะแนนสูงสุด (Max) สัมประสิทธิ์การกระจาย (C.V.) ค่าความเบ้ (Sk) และค่าความโด่ง (Ku) โดยแยกวิเคราะห์ผลแต่ละตัวแปรดังต่อไปนี้

ตารางที่ ๔.๒ แสดงค่าสถิติเบื้องต้นของตัวแปรสังเกตได้ในโมเดลความสัมพันธ์เชิงสาเหตุที่แสดงอิทธิพลของตัวแบบ (N = 550)

ตัวแปร	\bar{X}	ระดับ	Min	Max	C.V.	S.D.	Sk	Ku
GOVPOL1	3.95	มาก	1.00	5.00	19.94	0.77	- 0.70	0.99
GOVPOL2	3.75	มาก	1.00	5.00	24.00	0.90	- 0.67	0.66
GOVPOL3	3.70	มาก	1.00	5.00	24.05	0.99	- 0.72	0.72
GOVPOL4	3.61	มาก	1.00	5.00	24.38	0.88	- 0.74	0.90
GOVPOL	3.75	มาก	1.00	5.00	22.93	0.86	- 0.73	0.82
FACTOU1	3.62	มาก	1.00	5.00	23.20	0.84	- 0.41	0.15
FACTOU2	3.64	มาก	1.00	5.00	22.53	0.82	- 0.43	0.27
FACTOU3	4.01	มาก	1.00	5.00	19.95	0.80	- 0.81	0.64
FACTOU4	3.74	มาก	1.00	5.00	23.80	0.89	- 0.61	0.30
FACTOU5	3.72	มาก	1.00	5.00	23.39	0.87	- 0.57	0.20
FACTOU	3.74	มาก	1.00	5.00	22.46	0.84	- 0.57	0.31
HOLIST1	4.08	มาก	1.00	5.00	20.10	0.82	- 0.85	0.48
HOLIST2	4.07	มาก	1.00	5.00	13.02	0.53	- 0.45	0.50
HOLIST3	3.87	มาก	1.00	5.00	17.57	0.68	- 0.61	0.85
HOLIST4	3.88	มาก	1.00	5.00	20.62	0.80	- 0.91	1.60
HOLIST	3.98	มาก	1.00	5.00	17.84	0.71	- 0.70	0.86
THREE1	3.79	มาก	1.00	5.00	19.53	0.74	- 0.80	1.46
THREE2	3.75	มาก	1.00	5.00	22.67	0.85	- 0.82	0.97
THREE3	3.76	มาก	1.00	5.00	21.54	0.81	- 0.67	0.95
THREE	3.76	มาก	1.00	5.00	21.28	0.80	- 0.76	1.12
SUSWELL1	3.87	มาก	1.00	5.00	19.90	0.77	- 0.54	0.09
SUSWELL2	4.02	มาก	1.00	5.00	18.41	0.74	- 0.82	1.10
SUSWELL3	3.94	มาก	1.00	5.00	19.29	0.76	- 0.73	0.59
SUSWELL	3.94	มาก	1.00	5.00	19.29	0.76	- 0.70	0.53

จากตารางที่ ๔.๒ ค่าสถิติเบื้องต้นของตัวแปรสังเกตได้ในโมเดลความสัมพันธ์เชิงสาเหตุที่แสดงอิทธิพลของตัวแบบการส่งเสริมนโยบายการท่องเที่ยวเชิงสุขภาพอย่างยั่งยืนบริเวณอุทยานแห่งชาติเขาใหญ่จังหวัดนครราชสีมา พบว่า

เมื่อพิจารณาด้านนโยบายการท่องเที่ยวภาครัฐ (GOVPOL) พบว่า โดยภาพรวมนโยบายการท่องเที่ยวกว่าภาครัฐอยู่ในระดับมาก ($\bar{x} = 3.75$) ซึ่งเมื่อพิจารณาเป็นรายด้านพบว่า ด้านส่งเสริมการพัฒนาการท่องเที่ยว (GOVPOL1) มีค่าเฉลี่ยสูงสุด ($\bar{x} = 3.95$) รองลงมาคือ การส่งเสริมด้านการลงทุน (GOVPOL2) มีค่าเฉลี่ย ($\bar{x} = 3.75$) การพัฒนาปัจจัยพื้นฐานด้านการบริการท่องเที่ยว (GOVPOL3) มีค่าเฉลี่ย ($\bar{x} = 3.71$) และส่งเสริมด้านการตลาดและประชาสัมพันธ์ (GOVPOL4) มีค่าเฉลี่ย ($\bar{x} = 3.61$) ตามลำดับ เมื่อพิจารณาค่าสัมประสิทธิ์การกระจาย (C.V.) ของตัวแปร พบว่า ตัวแปรที่มีการกระจายไม่ต่างกันมาก โดยมีค่าอยู่ระหว่างร้อยละ ๑๙.๕๖ - ๒๔.๓๐ เมื่อพิจารณาค่าความเบ้ (Sk) ของตัวแปร พบว่า ตัวแปรทุกตัวมีการแจกแจงในลักษณะเบ้ซ้าย (ค่าความเบ้เป็นลบ) แสดงว่า ข้อมูลของตัวแปรทุกตัวสูงกว่าค่าเฉลี่ย เมื่อพิจารณาค่าความโด่ง (Ku) พบว่า ตัวแปรทุกตัวมีค่าการแจกแจงของข้อมูลในลักษณะสูงโด่งกว่าโค้งปกติ (ค่าความโด่งมากกว่า ๐) แสดงว่าตัวแปรทุกตัวมีการกระจายของข้อมูลน้อย

เมื่อพิจารณาปัจจัยที่ส่งผลต่อการท่องเที่ยวเชิงสุขภาพ (FACTOU) พบว่า โดยภาพรวมปัจจัยที่ส่งผลต่อการท่องเที่ยวเชิงสุขภาพ อยู่ในระดับมาก ($\bar{x} = 3.74$) ซึ่งเมื่อพิจารณาเป็นรายด้าน

พบว่า ด้านสิ่งดึงดูดใจในการท่องเที่ยว (FACTOU3) มีค่าเฉลี่ยสูงสุด ($\bar{x} = 4.01$) รองลงมาคือ ด้านพื้นที่ในการท่องเที่ยว (FACTOU4) มีค่าเฉลี่ย ($\bar{x} = 3.74$) เมื่อพิจารณาค่าสัมประสิทธิ์การกระจาย (C.V.) ของตัวแปร พบว่า ตัวแปรที่มีการกระจายไม่ต่างกันมาก โดยมีค่าอยู่ระหว่างร้อยละ ๑๙.๘๗ - ๒๓.๗๐ เมื่อพิจารณาค่าความเบ้ (Sk) ของตัวแปร พบว่า ตัวแปรทุกตัวมีการแจกแจงในลักษณะเบ้ซ้าย (ค่าความเบ้เป็นลบ) แสดงว่า ข้อมูลของตัวแปรทุกตัวสูงกว่าค่าเฉลี่ย เมื่อพิจารณาค่าความโด่ง (Ku) พบว่า ตัวแปรทุกตัวมีค่าการแจกแจงของข้อมูลในลักษณะสูงโด่งกว่าโค้งปกติ (ค่าความโด่งมากกว่า ๐) แสดงว่าตัวแปรทุกตัวมีการกระจายของข้อมูลน้อย

เมื่อพิจารณาด้านสุขภาวะองค์กรรวม (HOLIST) พบว่า โดยภาพรวมสุขภาวะองค์กรรวม อยู่ในระดับมาก ($\bar{x} = 3.88$) ซึ่งเมื่อพิจารณาเป็นรายด้านพบว่า สุขภาวะทางด้านร่างกาย (HOLIST1) มีค่าเฉลี่ยสูงสุด ($\bar{x} = 4.08$) รองลงมาคือ สุขภาวะทางด้านสังคม (HOLIST2) มีค่าเฉลี่ย ($\bar{x} = 4.07$) สุขภาวะทางด้านปัญญา (HOLIST4) มีค่าเฉลี่ย ($\bar{x} = 3.89$) และสุขภาวะทางด้านจิตใจ (HOLIST3) ($\bar{x} = 3.87$) ตามลำดับ เมื่อพิจารณาค่าสัมประสิทธิ์การกระจาย (C.V.) ของตัวแปร พบว่า ตัวแปรที่มีการกระจายไม่ต่างกันมาก โดยมีค่าอยู่ระหว่างร้อยละ ๑๓.๑๔ - ๒๐.๔๖ เมื่อพิจารณาค่าความเบ้ (Sk) ของตัวแปร พบว่า ตัวแปรทุกตัวมีการแจกแจงในลักษณะเบ้ซ้าย (ค่าความเบ้เป็นลบ) แสดงว่า ข้อมูลของตัวแปรทุกตัวสูงกว่าค่าเฉลี่ย เมื่อพิจารณาค่าความโด่ง (Ku) พบว่า ตัวแปรทุกตัวมีค่าการแจกแจงของข้อมูลในลักษณะสูงโด่งกว่าโค้งปกติ (ค่าความโด่งมากกว่า ๐) แสดงว่าตัวแปรทุกตัวมีการกระจายของข้อมูลน้อย

เมื่อพิจารณาด้านไตรสิกขา (THREE) พบว่า โดยภาพรวมไตรสิกขา อยู่ในระดับมาก ($\bar{x} = ๓.๗๗$) ซึ่งเมื่อพิจารณาเป็นรายด้าน พบว่าด้านฝึกอบรมความประพฤติทางกายและวาจา (ศีล) (THREE1) มีค่าเฉลี่ยสูงสุด ($\bar{x} = ๓.๗๙$) รองลงมาคือ ด้านฝึกอบรมปัญญาให้มีสติรู้เท่าทัน (ปัญญา) (THREE3) มีค่าเฉลี่ย ($\bar{x} = ๓.๗๖$) และด้านฝึกอบรมจิตให้เกิดคุณธรรม (สมาธิ) (THREE2) มีค่าเฉลี่ย ($\bar{x} = ๓.๗๕$) เมื่อพิจารณาค่าสัมประสิทธิ์การกระจาย (C.V.) ของตัวแปร พบว่า ตัวแปรมีการกระจายไม่ต่างกันมาก โดยมีค่าอยู่ระหว่างร้อยละ ๑๙.๕๖ - ๒๒.๕๒ เมื่อพิจารณาค่าความเบ้ (Sk) ของตัวแปร พบว่า ตัวแปรทุกตัวมีการแจกแจงในลักษณะเบ้ซ้าย (ค่าความเบ้เป็นลบ) แสดงว่า ข้อมูลของตัวแปรทุกตัวสูงกว่าค่าเฉลี่ย เมื่อพิจารณาค่าความโด่ง (Ku) พบว่า ตัวแปรทุกตัวมีโค้งการแจกแจงของข้อมูลในลักษณะสูงโด่งกว่าโค้งปกติ (ค่าความโด่งมากกว่า ๐) แสดงว่าตัวแปรทุกตัวมีการกระจายของข้อมูลน้อย

เมื่อพิจารณาด้านการท่องเทียวเชิงสุขภาพอย่างยั่งยืนบริเวณอุทยานแห่งชาติเขาใหญ่จังหวัดนครราชสีมา (SUSWEL) พบว่า โดยภาพรวมการท่องเทียวเชิงสุขภาพอย่างยั่งยืนบริเวณอุทยานแห่งชาติเขาใหญ่จังหวัดนครราชสีมา อยู่ในระดับมาก ($\bar{x} = ๓.๙๔$) ซึ่งเมื่อพิจารณาเป็นรายด้านพบว่า ด้านความร่วมมือเพื่อการพัฒนาที่ยั่งยืน (SUSWEL2) มีค่าเฉลี่ยสูงสุด ($\bar{x} = ๔.๐๒$) รองลงมาคือ ด้านจิตสำนึก

ในการดูแลสิ่งแวดล้อม (SUSWEL3) มีค่าเฉลี่ย ($\bar{x} = ๓.๙๔$) และ ด้านการมีสุขภาพและความเป็นอยู่ที่ดี (SUSWEL1) มีค่าเฉลี่ย ($\bar{x} = ๓.๘๗$) เมื่อพิจารณาค่าสัมประสิทธิ์การกระจาย (C.V.) ของตัวแปร พบว่า ตัวแปรมีการกระจายไม่ต่างกันมาก โดยมีค่าอยู่ระหว่างร้อยละ ๑๘.๔๑ - ๑๙.๘๒ เมื่อพิจารณาค่าความเบ้ (Sk) ของตัวแปร พบว่า ตัวแปรทุกตัวมีการแจกแจงในลักษณะเบ้ซ้าย (ค่าความเบ้เป็นลบ) แสดงว่า ข้อมูลของตัวแปรทุกตัวสูงกว่าค่าเฉลี่ย เมื่อพิจารณาค่าความโด่ง (Ku) พบว่า ตัวแปรทุกตัวมีโค้งการแจกแจงของข้อมูลในลักษณะสูงโด่งกว่าโค้งปกติ (ค่าความโด่งมากกว่า ๐) แสดงว่าตัวแปรทุกตัวมีการกระจายของข้อมูลน้อย

การวิเคราะห์การท่องเทียวเชิงสุขภาพอย่างยั่งยืนบริเวณอุทยานแห่งชาติเขาใหญ่จังหวัดนครราชสีมา ใน ๔ ด้านประกอบด้วย ด้านนโยบายการท่องเทียวภาครัฐ (GOVPOL) ด้านปัจจัยที่ส่งผลต่อการท่องเทียวเชิงสุขภาพ (FACTOU) ด้านสุขภาวะองค์รวม (HOLIST) และตัวแปรด้านไตรสิกขา (THREE) รายละเอียดดังต่อไปนี้

๑) ด้านนโยบายการท่องเที่ยวภาครัฐ (Tourism Public Policy)

ตารางที่ ๔.๓ แสดงค่าเฉลี่ย ส่วนเบี่ยงเบนมาตรฐาน และระดับความคิดเห็นต่อการท่องเที่ยวเชิง
 สุขภาพอย่างยั่งยืนบริเวณอุทยานแห่งชาติเขาใหญ่ จังหวัดนครราชสีมา ด้านนโยบายการท่องเที่ยว
 ภาครัฐ (GOVPOL) โดยภาพรวมอยู่ในระดับมาก (N = ๕๕๐)

ด้านนโยบายการท่องเที่ยวภาครัฐ (Tourism Public Policy)	ระดับความคิดเห็น		
	\bar{X}	S.D.	แปลผล
ส่งเสริมและพัฒนากการท่องเที่ยว			
๑. ภาครัฐควรมีนโยบายในการส่งเสริมเอกลักษณ์ ในการท่องเที่ยวเชิงสุขภาพ	๓.๗๐	๑.๐๐	มาก
๒. สถานที่ท่องเที่ยวที่มีคุณภาพจะให้ความสำคัญ เรื่องความปลอดภัยและสุขอนามัยที่ดี	๓.๙๙	๐.๙๒	มาก
๓. การท่องเที่ยวเชิงสุขภาพเป็นหัวใจสำคัญของ การสร้างรายได้ในชุมชนท้องถิ่น	๔.๑๕	๐.๘๕	มาก
รวม	๓.๙๕	๐.๙๒	มาก
การส่งเสริมการลงทุน			
๑. ภาครัฐควรส่งเสริมให้ชุมชนสร้างผลิตภัณฑ์ของ ชุมชน	๓.๘๖	๐.๙๗	มาก
๒. พัฒนาศักยภาพบุคลากรที่ส่งเสริมอุตสาหกรรม การท่องเที่ยว	๓.๖๙	๐.๙๙	มาก
๓. สร้างภาคีเครือข่ายทุกภาคส่วนในอุตสาหกรรม การท่องเที่ยว	๓.๖๙	๐.๙๗	มาก
รวม	๓.๗๕	๐.๙๘	มาก
การพัฒนาปัจจัยพื้นฐานด้านบริการท่องเที่ยว			
๑. การพัฒนาเส้นทางคมนาคมกับบริการพื้นฐาน ด้านการท่องเที่ยว	๓.๗๕	๐.๙๔	มาก
๒. การขนส่งและเทคโนโลยีสารสนเทศกับการ เชื่อมโยงเครือข่าย	๓.๖๔	๐.๙๕	มาก
๓. การสื่อสารและพลังงานกับการพัฒนาระบบการ ท่องเที่ยว	๓.๗๑	๐.๙๗	มาก

ตารางที่ ๔.๓ แสดงค่าเฉลี่ย ส่วนเบี่ยงเบนมาตรฐาน และระดับความคิดเห็นต่อการท่องเที่ยวเชิงสุขภาพอย่างยั่งยืนบริเวณอุทยานแห่งชาติเขาใหญ่จังหวัดนครราชสีมา ด้านนโยบายการท่องเที่ยวภาครัฐ (GOVPOL) โดยภาพรวมอยู่ในระดับมาก (ต่อ)

ด้านนโยบายการท่องเที่ยวภาครัฐ (Tourism Public Policy)	ระดับความคิดเห็น		
	\bar{X}	S.D.	แปลผล
รวม	๓.๗๔	๐.๙๕	มาก
ส่งเสริมการตลาดและประชาสัมพันธ์			
๑. การกำหนดความต้องการของสินค้าบริการเพื่อตอบสนองความต้องการของนักท่องเที่ยว	๓.๖๓	๐.๙๙	มาก
๒. การกำหนดราคาตามอัตราการแข่งขันของตลาดไปสู่นักท่องเที่ยวกลุ่มเป้าหมาย	๓.๔๙	๐.๙๓	มาก
๓. การประชาสัมพันธ์ผ่านการจัดแสดงสินค้ากับพัฒนาระบบการตลาดออนไลน์	๓.๕๙	๐.๙๒	มาก
รวม	๓.๕๗	๐.๙๕	มาก

๒) ปัจจัยที่ส่งผลต่อการท่องเที่ยวเชิงสุขภาพ (Factor affecting wellness)

ตารางที่ ๔.๔ แสดงค่าเฉลี่ย ส่วนเบี่ยงเบนมาตรฐาน และระดับความคิดเห็นต่อการท่องเที่ยวเชิงสุขภาพอย่างยั่งยืนบริเวณอุทยานแห่งชาติเขาใหญ่ จังหวัดนครราชสีมา ปัจจัยที่ส่งผลต่อการท่องเที่ยวเชิงสุขภาพ (FACTOU) พบว่าโดยรวมอยู่ในระดับมาก (N = ๕๕๐)

ปัจจัยที่ส่งผลต่อการท่องเที่ยวเชิงสุขภาพ (Factor affecting wellness)	ระดับความคิดเห็น		
	\bar{X}	S.D.	แปลผล
การเข้าถึงแหล่งท่องเที่ยว			
๑. ความสะดวกในการเข้าถึงแหล่งท่องเที่ยวกับการท่องเที่ยวเชิงสุขภาพ	๓.๕๕	๐.๙๒	มาก
๒. ความปลอดภัยในการเข้าถึงแหล่งท่องเที่ยวกับการท่องเที่ยวเชิงสุขภาพ	๓.๖๕	๐.๙๑	มาก

ตารางที่ ๔.๔ แสดงค่าเฉลี่ย ส่วนเบี่ยงเบนมาตรฐาน และระดับความคิดเห็นต่อการท่องเที่ยวเชิงสุขภาพอย่างยั่งยืนบริเวณอุทยานแห่งชาติเขาใหญ่ จังหวัดนครราชสีมา ปัจจัยที่ส่งผลต่อการท่องเที่ยวเชิงสุขภาพ (FACTOU) พบว่าโดยรวมอยู่ในระดับมาก (ต่อ)

ปัจจัยที่ส่งผลต่อการท่องเที่ยวเชิงสุขภาพ (Factor affecting wellness)	ระดับความคิดเห็น		
	\bar{X}	S.D.	แปลผล
๓. ความสะอาดในแหล่งท่องเที่ยวมีความสัมพันธ์กับการท่องเที่ยวเชิงสุขภาพ	๓.๖๗	๐.๙๓	มาก
รวม	๓.๖๒	๐.๙๒	มาก
การเข้าถึงแหล่งท่องเที่ยว			
๑. ความสะดวกในการเข้าถึงแหล่งท่องเที่ยวกับการท่องเที่ยวเชิงสุขภาพ	๓.๕๕	๐.๙๒	มาก
๒. ความปลอดภัยในการเข้าถึงแหล่งท่องเที่ยวกับการท่องเที่ยวเชิงสุขภาพ	๓.๖๕	๐.๙๑	มาก
๓. ความสะอาดในแหล่งท่องเที่ยวมีความสัมพันธ์กับการท่องเที่ยวเชิงสุขภาพ	๓.๖๗	๐.๙๓	มาก
รวม	๓.๖๒	๐.๙๒	มาก
กิจกรรม			
๑. กิจกรรมการบำบัดดูแลสุขภาพกายกับการท่องเที่ยวเชิงสุขภาพ	๓.๖๓	๐.๘๘	มาก
๒. กิจกรรมดูแลด้านจิตใจที่ก่อให้เกิดความสงบ ความสบายใจสอดคล้องกับผู้สูงอายุมีความสัมพันธ์กับการท่องเที่ยวเชิงสุขภาพ	๓.๖๙	๐.๙๒	มาก
๓. กิจกรรมการออกกำลังกายมีความสำคัญต่อการท่องเที่ยวเชิงสุขภาพ	๓.๖๑	๐.๘๙	มาก
รวม	๓.๖๔	๐.๙๐	มาก
สิ่งดึงดูดใจ			
๑. แหล่งท่องเที่ยวธรรมชาติที่สวยงามเป็นสิ่งดึงดูดนักท่องเที่ยวเป็นอันดับต้นๆ	๔.๑๑	๐.๘๙	มาก

ตารางที่ ๔.๔ แสดงค่าเฉลี่ย ส่วนเบี่ยงเบนมาตรฐาน และระดับความคิดเห็นต่อการท่องเที่ยวเชิงสุขภาพอย่างยั่งยืนบริเวณอุทยานแห่งชาติเขาใหญ่ จังหวัดนครราชสีมา ปัจจัยที่ส่งผลต่อการท่องเที่ยวเชิงสุขภาพ (FACTOU) พบว่าโดยรวมอยู่ในระดับมาก (ต่อ)

ปัจจัยที่ส่งผลต่อการท่องเที่ยวเชิงสุขภาพ (Factor affecting wellness)	ระดับความคิดเห็น		
	\bar{X}	S.D.	แปลผล
๒. วัด สถานที่ปฏิบัติธรรม ที่สวยงาม สงบ สะอาด สว่างช่วยดึงดูดนักท่องเที่ยววัฒนธรรม	๓.๙๑	๐.๙๐	มาก
๓. การทำสวนเกษตรผัก ผลไม้ไร้สารพิษ เป็นจุด ดึงดูดนักท่องเที่ยวเชิงสุขภาพ	๔.๐๐	๐.๘๘	มาก
รวม	๔.๐๑	๐.๘๙	มาก
พื้นที่			
๑. ความเพียงพอของที่พักรับรองกับการอำนวยความสะดวก ความสะดวกนักท่องเที่ยว	๓.๘๒	๐.๙๒	มาก
๒. สวนสุขภาพ สถานที่บำบัดรักษาสุขภาพมี ความสำคัญต่อการท่องเที่ยวเชิงสุขภาพ	๓.๗๒	๐.๙๓	มาก
๓. พื้นที่ออกกำลังกาย พื้นที่ปฏิบัติธรรมมีความ จำเป็นต่อการท่องเที่ยวเชิงสุขภาพ	๓.๖๘	๐.๙๘	มาก
รวม	๓.๗๔	๐.๙๔	มาก
สิ่งอำนวยความสะดวก			
๑. สาธารณูปโภคพื้นฐานน้ำ ไฟฟ้าอินเทอร์เน็ตมี ความจำเป็นต่อการท่องเที่ยวเชิงสุขภาพ	๓.๗๙	๐.๙๘	มาก
๒. ร้านค้าและธนาคารมีความสำคัญกับการ ท่องเที่ยวเชิงสุขภาพ	๓.๗๒	๐.๙๑	มาก
๓. สถานพยาบาลและการบำบัดรักษาสำหรับ นักท่องเที่ยวเชิงสุขภาพ	๓.๗๑	๐.๙๑	มาก
รวม	๓.๗๔	๐.๙๓	มาก

๓) สุขภาวะองค์รวม (Holistic Well-being)

ตารางที่ ๔.๕ แสดงค่าเฉลี่ย ส่วนเบี่ยงเบนมาตรฐาน และระดับความคิดเห็นต่อการท่องเที่ยวเชิงสุขภาพอย่างยั่งยืนบริเวณอุทยานแห่งชาติเขาใหญ่ จังหวัดนครราชสีมา สุขภาวะองค์รวม (HOLIST) พบว่าโดยรวมอยู่ในระดับมาก (N = ๕๕๐)

สุขภาวะองค์รวม (Holistic Well-being)	ระดับความคิดเห็น		
	\bar{X}	S.D.	แปลผล
สุขภาวะทางด้านร่างกาย			
๑. การพัฒนาสุขภาวะทางอารมณ์ของครอบครัว	๔.๐๘	๐.๙๐	มาก
๒. การพัฒนาทักษะสุขภาวะทางอารมณ์ที่ช่วยเหลือสังคม	๔.๑๑	๐.๘๘	มาก
๓. การอบรมรับรู้เผชิญปัญหากับการแก้ปัญหาในชีวิต	๔.๐๗	๐.๘๔	มาก
รวม	๔.๐๙	๐.๘๗	มาก
สุขภาวะทางด้านสังคม			
๑. การพัฒนาสุขภาพจิตของชุมชน	๓.๘๙	๐.๘๒	มาก
๒. การอบรมจิตสาธารณะของกลุ่มสมาชิกชุมชน	๔.๔๙	๐.๕๐	มาก
๓. การพัฒนาการเรียนรู้สังคมใหม่แห่งการแบ่งปัน	๓.๘๓	๐.๘๐	มาก
รวม	๔.๐๗	๐.๗๑	มาก
สุขภาวะทางด้านจิตใจ			
๑. การพัฒนาสุขภาวะทางจิตใจกับสิ่งแวดล้อม	๓.๘๓	๐.๘๐	มาก
๒. การอบรมสมาธิกับการท่องเที่ยวเชิงสุขภาพ	๓.๘๘	๐.๘๒	มาก
๓. การพัฒนาทักษะสุขภาวะทางจิตกับการตระหนักรู้ตนเอง	๓.๙๑	๐.๙๓	มาก
รวม	๓.๘๗	๐.๘๕	มาก
สุขภาวะทางด้านปัญญา			
๑. การพัฒนาสุขภาวะองค์รวมกับการเข้าถึงความจริงในชีวิต	๓.๘๓	๐.๘๘	มาก
๒. การพัฒนาทักษะความสามารถในภูมิปัญญา	๓.๙๑	๐.๘๓	มาก

ตารางที่ ๔.๕ แสดงค่าเฉลี่ย ส่วยเบี่ยงเบนมาตรฐาน และระดับความคิดเห็นต่อการท่องเที่ยวเชิงสุขภาพอย่างยั่งยืนบริเวณอุทยานแห่งชาติเขาใหญ่ จังหวัดนครราชสีมา สุขภาวะองค์รวม (HOLIST) พบว่าโดยรวมอยู่ในระดับมาก (ต่อ)

สุขภาวะองค์รวม (Holistic Well-being)	ระดับความคิดเห็น		
	\bar{X}	S.D.	แปลผล
๓. การอบรมความงอกงามของจิตการเปลี่ยนแปลง ทุกช่วงวัย	๓.๙๒	๐.๘๕	มาก
รวม	๔.๑๗	๐.๘๕	มาก

๔) ไตรสิกขา : การฝึกอบรมความประพฤติทางกาย วาจา ใจ และสติปัญญา (Training in higher)

ตารางที่ ๔.๖ แสดงค่าเฉลี่ย ส่วยเบี่ยงเบนมาตรฐาน และระดับความคิดเห็นต่อการท่องเที่ยวเชิงสุขภาพอย่างยั่งยืนบริเวณอุทยานแห่งชาติเขาใหญ่ จังหวัดนครราชสีมา การฝึกอบรมความประพฤติทางกาย วาจา ใจ และสติปัญญา (THREE) พบว่าโดยรวมอยู่ในระดับมาก

(N = ๕๕๐)

ด้านการฝึกอบรมความประพฤติทางกาย วาจา ใจ และสติปัญญา (Training in higher)	ระดับความคิดเห็น		
	\bar{X}	S.D.	แปลผล
ฝึกอบรมความประพฤติทางกายและวาจา:ศีล			
๑. การสำรวมกายและวาจากับความมีระเบียบวินัย	๓.๗๗	๐.๘๔	มาก
๒. การไม่รังแกผู้อื่นและกับประพฤตินตามกติกา	๓.๙๒	๐.๘๕	มาก
๓. การไม่ยุ่งเกี่ยวกับสารเสพติดกับประพฤตินตาม กฎหมาย	๓.๖๙	๐.๙๐	มาก
รวม	๓.๗๙	๐.๘๘	มาก
ฝึกอบรมจิตให้เกิดคุณธรรม : สมာธิ			
๑. การตั้งใจและมุ่งมั่นในการทำงานกับการทำความดี	๓.๘๓	๐.๙๒	มาก
๒. การมีจิตใจตั้งมั่นจดจ่อในการทำงาน กับจิตใจสุขุม	๓.๗๖	๐.๙๕	มาก
๓. การมีสติสัมปชัญญะขณะที่คิด พูด ทำ	๓.๗๖	๐.๘๙	มาก

ตารางที่ ๔.๖ แสดงค่าเฉลี่ย ส่วยเบี่ยงเบนมาตรฐาน และระดับความคิดเห็นต่อการท่องเที่ยวเชิงสุขภาพอย่างยั่งยืนบริเวณอุทยานแห่งชาติเขาใหญ่ จังหวัดนครราชสีมา การฝึกอบรมความประพฤติทางกาย วาจา ใจ และสติปัญญา (THREE) พบว่าโดยรวมอยู่ในระดับมาก (ต่อ)

ด้านการฝึกอบรมความประพฤติทางกาย วาจา ใจ และสติปัญญา (Training in higher)	ระดับความคิดเห็น		
	\bar{X}	S.D.	แปลผล
รวม	๓.๗๘	๐.๙๒	มาก
ฝึกอบรมปัญญาให้มีสติรู้เท่าทัน : ปัญญา			
๑. การรู้ตามความเป็นจริงกับแนวทางที่ปฏิบัติ ถูกต้อง	๓.๗๒	๐.๘๘	มาก
๒. การหมั่นแสวงหาความรู้อยู่เสมอกับการพัฒนา ปัญญา	๓.๗๑	๐.๙๐	มาก
๓. การแก้ปัญหาต่างๆได้ กับการรู้จักใช้เหตุผล	๓.๘๕	๐.๘๙	มาก
รวม	๔.๐๑	๐.๘๙	มาก

๕) การท่องเที่ยวเชิงสุขภาพอย่างยั่งยืน (Sustainable wellness tourism)

ตารางที่ ๔.๗ แสดงค่าเฉลี่ย ส่วยเบี่ยงเบนมาตรฐาน และระดับความคิดเห็นต่อการท่องเที่ยวเชิงสุขภาพอย่างยั่งยืนบริเวณอุทยานแห่งชาติเขาใหญ่ จังหวัดนครราชสีมา การท่องเที่ยวเชิงสุขภาพอย่างยั่งยืน (SUSWEL) พบว่าโดยรวมอยู่ในระดับมาก

(N = ๕๕๐)

การท่องเที่ยวเชิงสุขภาพอย่างยั่งยืน	ระดับความคิดเห็น		
	\bar{X}	S.D.	แปลผล
การสร้างสุขภาพและความเป็นอยู่ที่ดี			
๑. การส่งเสริมสุขภาพด้านร่างกายด้วยการออกกำลังกาย และเสริมสร้างโภชนาการที่ดี	๓.๗๒	๐.๘๘	มาก
๒. ความเป็นอยู่ที่ดีด้านจิตใจ ด้านอารมณ์	๓.๘๖	๐.๙๑	มาก
๓. ความเป็นอยู่ที่ดีด้านสังคมและความมั่นคงทาง อาชีพและการเงิน	๔.๐๒	๐.๘๗	มาก
รวม	๓.๘๗	๐.๘๙	มาก

ตารางที่ ๔.๗ แสดงค่าเฉลี่ย ส่วยเบี่ยงเบนมาตรฐาน และระดับความคิดเห็นต่อการท่องเที่ยวเชิงสุขภาพอย่างยั่งยืนบริเวณอุทยานแห่งชาติเขาใหญ่ จังหวัดนครราชสีมา การท่องเที่ยวเชิงสุขภาพอย่างยั่งยืน (SUSWEL) พบว่าโดยรวมอยู่ในระดับมาก (ต่อ)

การท่องเที่ยวเชิงสุขภาพอย่างยั่งยืน	ระดับความคิดเห็น		
	\bar{X}	S.D.	แปลผล
การสร้างความร่วมมือ			
๑. ความสัมพันธ์ทางด้านสังคมที่ดีกับชุมชนที่เข้มแข็ง	๔.๐๗	๐.๘๕	มาก
๒. การเสริมสร้างเครือข่ายสุขภาพเพื่อสร้างคุณค่าเป็นประโยชน์ต่อสังคม	๔.๐๗	๐.๘๑	มาก
๓. การมีจิตอาสา เกื้อกูลเพื่อนมนุษย์กับสังคมสงบสุข และเกิดการพัฒนายั่งยืน	๔.๐๗	๐.๗๙	มาก
รวม	๔.๐๒	๐.๘๒	มาก
จิตสำนึกในการดูแลสิ่งแวดล้อม			
๑. การตระหนักรู้ ที่เกิดขึ้นภายในจิตใจ ด้วยความรู้ ประสบการณ์	๓.๘๒	๐.๘๙	มาก
๒. ปัจจัยและสิ่งเร้าต่าง ๆ ต่อจิตสำนึกในการดูแลสิ่งแวดล้อม	๓.๙๙	๐.๘๕	มาก
๓. จิตสำนึกในระดับตนเอง ระดับบุคคลอื่น ระดับสิ่งแวดล้อมกับการเปลี่ยนแปลงพฤติกรรม การซื้อสินค้า	๔.๐๒	๐.๘๑	มาก
รวม	๓.๙๔	๐.๘๕	มาก

๔.๒ ผลการวิเคราะห์ข้อมูลตามวัตถุประสงค์

๔.๒.๑ ผลการวิเคราะห์ปัจจัยที่ส่งผลต่อการท่องเที่ยวเชิงสุขภาพอย่างยั่งยืนในบริเวณอุทยานแห่งชาติเขาใหญ่จังหวัดนครราชสีมา มีความสอดคล้องกับข้อมูลเชิงประจักษ์

การนำเสนอผลการวิจัยในข้อนี้เป็นการดำเนินการตามวัตถุประสงค์การวิจัยข้อที่ ๑) เพื่อศึกษาปัจจัยที่ส่งผลต่อการท่องเที่ยวเชิงสุขภาพอย่างยั่งยืนในบริเวณอุทยานแห่งชาติเขาใหญ่จังหวัดนครราชสีมา กับข้อมูลเชิงประจักษ์ ผู้วิจัยใช้การวิจัยเชิงปริมาณ และการตอบคำถามวิจัย พร้อมตรวจสอบความตรงของโมเดลความสัมพันธ์เชิงสาเหตุที่พัฒนาขึ้น นำผลการวิเคราะห์อิทธิพลทางตรงทางอ้อมระหว่างตัวแปรในโมเดล มาวิเคราะห์ความสอดคล้องของปัจจัยเชิงสาเหตุที่ส่งผลต่อการท่องเที่ยวเชิงสุขภาพอย่างยั่งยืนบริเวณอุทยานแห่งชาติเขาใหญ่จังหวัดนครราชสีมา

เมื่อได้เมตริกซ์สัมประสิทธิ์สหสัมพันธ์ระหว่างตัวแปรแต่ละองค์ประกอบ จากนั้นผู้วิจัยได้นำมาวิเคราะห์เพื่อเป็นการตรวจสอบองค์ประกอบเชิงยืนยัน (Confirmatory Factor Analysis: CFA) ด้วยโปรแกรมลิสเรล^๑ โดยใช้แบบสอบถามที่ได้จากการเก็บรวบรวมข้อมูลจากกลุ่มตัวอย่างจำนวน ๑๐๐ ตัวอย่าง แสดงผลการวิเคราะห์ที่ได้ดังต่อไปนี้

๑) ความตรงเชิงโครงสร้างขององค์ประกอบนโยบายการท่องเที่ยวของภาครัฐ
ตารางที่ ๔.๘ แสดงค่าเฉลี่ย ส่วนเบี่ยงเบนมาตรฐาน สัมประสิทธิ์สหสัมพันธ์แบบเพียร์สันระหว่างตัวแปรในนโยบายการท่องเที่ยวของภาครัฐ

ตัวแปร	GOVPOL1	GOVPOL2	GOVPOL3	GOVPOL4
GOVPOL1	1.000			
GOVPOL2	.655**	1.000		
GOVPOL3	.678**	.886**	1.000	
GOVPOL4	.628**	.857**	.881**	1.000
Mean	3.907	3.657	3.654	3.480
S.D.	0.767	0.886	0.892	0.861

Kaiser-Meyer-Olkin Measure of Sampling Adequacy = .844

Bartlett's Test of Sphericity = 368.593, df = 6, p = .000

** Correlation is significant at the 0.01 level (2-tailed).

จากตารางที่ ๔.๘ ผลการวิเคราะห์ความสัมพันธ์ระหว่างตัวแปรโดยใช้ค่าสหสัมพันธ์แบบเพียร์สัน พบว่า ตัวแปร ที่บ่งชี้องค์ประกอบนโยบายการท่องเที่ยวของภาครัฐ มีค่าสัมประสิทธิ์สหสัมพันธ์

^๑ Jöreskog, K. G. & Sörbom, D., LISREL 8.7 [Computer Software], (Lincolnwood, IL: Scientific Software International, Inc., 2004), p. 56.

ตั้งแต่ .๖๒๘ ถึง .๘๘๖ อย่างมีนัยสำคัญทางสถิติที่ระดับ .๐๑ ทุกคู่ ลักษณะความสัมพันธ์ระหว่างตัวแปรเป็นความสัมพันธ์ทางบวกตั้งแต่ขนาดปานกลางถึงขนาดใหญ่ ตัวแปรที่มีความสัมพันธ์สูงที่สุดคือการส่งเสริมการลงทุน (GOVPOL2) กับการพัฒนาปัจจัยพื้นฐานด้านการบริการท่องเที่ยว (GOVPOL3) และตัวแปรที่มีความสัมพันธ์กันต่ำสุดคือการส่งเสริมและพัฒนาการท่องเที่ยว (GOVPOL1) กับการส่งเสริมการตลาดและประชาสัมพันธ์ (GOVPOL4) เมื่อพิจารณาค่า Bartlett's Test of Sphericity มีค่าเท่ากับ ๓๖๘.๕๙๓ (p = .๐๐๐) แสดงว่า เมทริกซ์สหสัมพันธ์ระหว่างตัวแปรแตกต่างจากเมทริกซ์เอกลักษณ์อย่างมีนัยสำคัญ และค่าดัชนีไกเซอร์ –ไมเยอร์ – ออลคิน (Kaiser-Meyer-Olkin Measure of Sampling Adequacy) มีค่าเท่ากับ .๘๔๔ แสดงว่า ตัวแปรสังเกตได้ของข้อมูลมีความสัมพันธ์กันมากพอที่จะนำไปวิเคราะห์องค์ประกอบได้

ตารางที่ ๔.๙ แสดงผลการวิเคราะห์องค์ประกอบเชิงยืนยันของโมเดลการวัดองค์ประกอบนโยบายการท่องเที่ยวของภาครัฐ

ตัวแปร	น้ำหนักองค์ประกอบ		t	R ²	สปส.คะแนนองค์ประกอบ
	beta	b(SE)			
GOVPOL1	0.75	2.48(0.29)	8.71**	0.57	0.02
GOVPOL2	0.91	8.63(0.73)	11.77**	0.84	0.03
GOVPOL3	0.96	2.64(0.71)	12.74**	0.91	0.05
GOVPOL4	0.91	3.72(0.23)	11.77**	0.83	0.08

$\chi^2 = 1.95, df = 2, p = .38, GFI = 0.99, AGFI = 0.95, RMR = .011$

หมายเหตุ : **p < 0.01 ; n = 550 ; ระดับการให้คะแนน 5 ระดับ

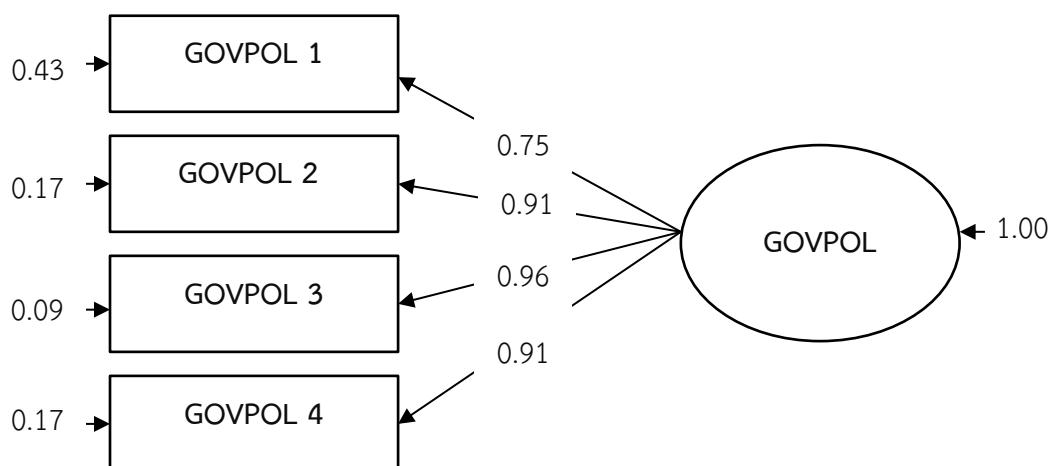

$\chi^2 = 1.95, df = 2, P\text{-value} = 0, RMSEA = 0.000$

แผนภาพที่ ๔.๑ แสดงผลการวิเคราะห์องค์ประกอบเชิงยืนยันโมเดลการวัดนโยบายการ
ท่องเที่ยวของภาครัฐ

จากตารางที่ ๔.๙ และแผนภาพที่ ๔.๑ ผลการวิเคราะห์องค์ประกอบยืนยันตามโมเดลการ
วัดองค์ประกอบนโยบายการท่องเที่ยวของภาครัฐ (GOVPOL) พบว่า โมเดลมีความสอดคล้องกลมกลืนกับ
ข้อมูลเชิงประจักษ์ดี พิจารณาได้จากค่าไค - สแควร์ ($\chi^2=๑.๙๕$, $df=๒$, $p=.๓๘$) ซึ่งแตกต่างจากศูนย์
อย่างไม่มีนัยสำคัญ ค่าดัชนีวัดระดับความกลมกลืน (GFI) มีค่าเท่ากับ .๙๙ ค่าดัชนีวัดระดับความกลมกลืน
ที่ปรับแก้แล้ว (AGFI) มีค่าเท่ากับ .๙๕ และค่าดัชนีรากของกำลังสองเฉลี่ยของส่วนที่เหลือ (RMR) มีค่า
เท่ากับ .๐๑๑ แสดงว่า โมเดลมีความสอดคล้องกับข้อมูลเชิงประจักษ์

ค่าน้ำหนักองค์ประกอบของตัวแปรทั้งหมดมีค่าเป็นบวก มีขนาดตั้งแต่ .๗๕ ถึง .๙๖ และมี
นัยสำคัญทางสถิติที่ระดับ .๐๑ ทุกตัว ตัวแปรที่มีน้ำหนักความสำคัญมากที่สุด คือ การพัฒนา
ปัจจัยพื้นฐานด้านการบริการท่องเที่ยว (GOVPOL3) มีค่าน้ำหนักองค์ประกอบ เท่ากับ .๙๖ และมีความ
แปรผันร่วมกับนโยบายการท่องเที่ยวของภาครัฐ ร้อยละ ๙๑.๐๐ รองลงมาคือ การส่งเสริมการลงทุน
(GOVPOL2) และการส่งเสริมการตลาดและประชาสัมพันธ์ (GOVPOL4) มีค่าน้ำหนักองค์ประกอบ เท่ากับ
.๙๑ มีความแปรผันร่วมกับนโยบายการท่องเที่ยวของภาครัฐ ร้อยละ ๘๔.๐๐ และ ร้อยละ ๘๓.๐๐
ตามลำดับ ตัวแปรที่มีน้ำหนักความสำคัญน้อยที่สุด คือการส่งเสริมและพัฒนาการท่องเที่ยว (GOVPOL1)
มีค่าน้ำหนักองค์ประกอบ เท่ากับ .๗๕ และมีความแปรผันร่วมกับนโยบายการท่องเที่ยวของภาครัฐ ร้อย
ละ ๕๗.๐๐ แสดงให้เห็นว่าตัวแปรเหล่านี้เป็นตัวแปรที่สำคัญของนโยบายการท่องเที่ยวของภาครัฐ

๒) ความตรงเชิงโครงสร้างขององค์ประกอบปัจจัยที่ส่งผลต่อการท่องเที่ยวเชิงสุขภาพ
ตารางที่ ๔.๑๐ แสดงค่าเฉลี่ย ส่วนเบี่ยงเบนมาตรฐาน สัมประสิทธิ์สหสัมพันธ์แบบเพียร์สันระหว่างตัว
แปรในองค์ประกอบปัจจัยที่ส่งผลต่อการท่องเที่ยวเชิงสุขภาพ

ตัวแปร	FACTOU1	FACTOU2	FACTOU3	FACTOU4	FACTOU5
FACTOU1	1.000				
FACTOU2	.690**	1.000			
FACTOU3	.825**	.767**	1.000		
FACTOU4	.871**	.619**	.769**	1.000	
FACTOU5	.770	.696	.850	.741	1.000
Mean	3.537	3.610	3.394	3.707	3.733
S.D.	0.8605	0.8152	0.8059	.8374	0.8462

Kaiser-Meyer-Olkin Measure of Sampling Adequacy = .863

Bartlett's Test of Sphericity = 470.928, $df = 10$, $p = .000$

** Correlation is significant at the 0.01 level (2-tailed).

จากตารางที่ ๔.๑๐ ผลการวิเคราะห์ความสัมพันธ์ระหว่างตัวแปรโดยใช้ค่าสหสัมพันธ์แบบเพียร์สัน พบว่า ตัวแปร ที่บ่งชี้องค์ประกอบปัจจัยที่ส่งผลต่อการท่องเที่ยวเชิงสุขภาพ มีค่าสัมประสิทธิ์สหสัมพันธ์ตั้งแต่ .๖๑๙ ถึง .๘๗๑ อย่างมีนัยสำคัญทางสถิติที่ระดับ .๐๑ ทุกคู่ ลักษณะความสัมพันธ์ระหว่างตัวแปรเป็นความสัมพันธ์ทางบวกตั้งแต่ขนาดปานกลางถึงขนาดสูง ตัวแปรที่มีความสัมพันธ์สูงที่สุดคือ การเข้าถึงแหล่งท่องเที่ยว (FACTOU1) กับพื้นที่ในการท่องเที่ยว (FACTOU4) และตัวแปรที่มีความสัมพันธ์กันต่ำสุดคือ กิจกรรมการท่องเที่ยว (FACTOU2) กับพื้นที่ในการท่องเที่ยว (FACTOU 4) เมื่อพิจารณาค่า Bartlett's Test of Sphericity มีค่าเท่ากับ ๔๗๐.๙๒๘ ($p = .๐๐๐$) แสดงว่า เมทริกซ์สหสัมพันธ์ระหว่างตัวแปรแตกต่างจากเมทริกซ์เอกลักษณ์อย่างมีนัยสำคัญ และค่าดัชนีไกเซอร์ -ไมเยอร์ - ออลคิน (Kaiser-Meyer-Olkin Measure of Sampling Adequacy) มีค่าเท่ากับ .๘๖๓ แสดงว่า ตัวแปรสังเกตได้ของข้อมูลมีความสัมพันธ์กันมากพอที่จะนำไปวิเคราะห์องค์ประกอบได้

ตารางที่ ๔.๑๑ แสดงผลการวิเคราะห์องค์ประกอบเชิงยืนยันของโมเดลการวัดองค์ประกอบปัจจัยการท่องเที่ยวเชิงสุขภาพ

ตัวแปร	น้ำหนักองค์ประกอบ		t	R ²	สปส.คะแนนองค์ประกอบ
	beta	b(SE)			
FACTOU1	0.84	3.07(0.30)	10.16**	0.70	0.02
FACTOU2	0.89	3.27(0.29)	11.28**	0.80	0.05
FACTOU3	0.80	2.94(0.31)	9.53**	0.64	0.03
FACTOU4	0.95	3.50(0.28)	12.65**	0.91	0.14
FACTOU5	0.89	3.38(0.29)	11.31**	0.80	0.06

$\chi^2 = 4.13$, $df = 2$, $p = .39$, $GFI = 0.98$, $AGFI = 0.94$, $RMR = .010$

หมายเหตุ : ** $p < 0.01$; $n = 550$; ระดับการให้คะแนน 5 ระดับ

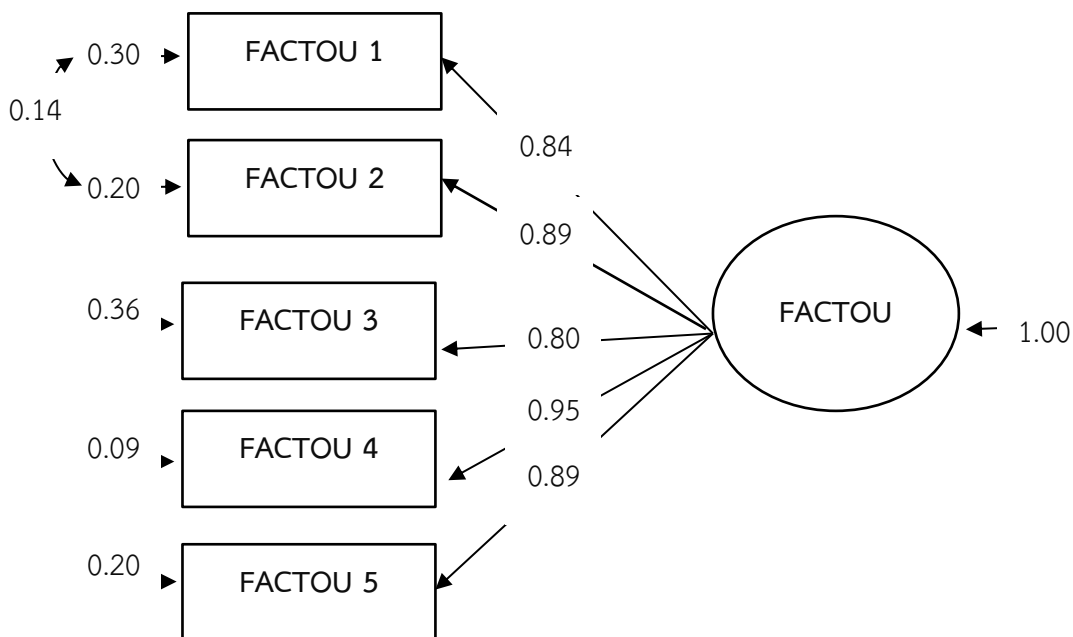

$$\chi^2 = 4.13, df = 4, P\text{-value} = 0.38871, RMSEA = 0.018$$

แผนภาพที่ ๔.๒ แสดงผลการวิเคราะห์หองค์ประกอบเชิงยืนยันโมเดลการวัดปัจจัยที่ส่งผลต่อการท่องเที่ยว เชิงสุขภาพ

จากตารางที่ ๔.๑๑ และแผนภาพที่ ๔.๒ ผลการวิเคราะห์หองค์ประกอบยืนยันตามโมเดลการวัดองค์ประกอบปัจจัยที่ส่งผลต่อการท่องเที่ยวเชิงสุขภาพ (FACTOU) พบว่า โมเดลมีความสอดคล้องกลมกลืนกับข้อมูลเชิงประจักษ์ดี พิจารณาได้จากค่าไค - สแควร์ ($\chi^2=๔.๑๓$, $df=๔$, $p=.๓๙$) ซึ่งแตกต่างจากศูนย์อย่างไม่มีนัยสำคัญ ค่าดัชนีวัดระดับความกลมกลืน (GFI) มีค่าเท่ากับ .๙๘ ค่าดัชนีวัดระดับความกลมกลืนที่ปรับแก้แล้ว (AGFI) มีค่าเท่ากับ .๙๔ และค่าดัชนีรากของกำลังสองเฉลี่ยของส่วนที่เหลือ (RMR) มีค่าเท่ากับ .๐๑๐ แสดงว่า โมเดลมีความสอดคล้องกับข้อมูลเชิงประจักษ์

ค่าน้ำหนักองค์ประกอบของตัวแปรทั้งหมดมีค่าเป็นบวก มีขนาดตั้งแต่ .๘๐ ถึง .๙๕ และมีนัยสำคัญทางสถิติที่ระดับ .๐๑ ทุกตัว ตัวแปรที่มีน้ำหนักความสำคัญมากที่สุด คือ พื้นที่ในการท่องเที่ยว (FACTOU4) มีค่าน้ำหนักองค์ประกอบ เท่ากับ .๙๕ และมีความแปรผันร่วมกับปัจจัยที่ส่งผลต่อการท่องเที่ยวเชิงสุขภาพ ร้อยละ ๙๑.๐๐ รองลงมาคือ กิจกรรมการท่องเที่ยว (FACTOU2) และพื้นที่ในการท่องเที่ยว (FACTOU5) และการเข้าถึงแหล่งท่องเที่ยว (FACTOU1) มีค่าน้ำหนักองค์ประกอบ เท่ากับ .๘๙ , .๘๙ และ .๘๔ ตามลำดับ มีความแปรผันร่วมกับปัจจัยที่ส่งผลต่อการท่องเที่ยวเชิงสุขภาพ ร้อยละ ๘๐.๐๐ , ๘๐.๐๐ และ ๗๐.๐๐ ตามลำดับ ตามลำดับ ตัวแปรที่มีน้ำหนัก

ความสำคัญน้อยที่สุด คือ สิ่งดึงดูดใจในการท่องเที่ยว (FACTOU3) มีค่าน้ำหนักองค์ประกอบ เท่ากับ .๘๐ และมีความแปรผันร่วมกับปัจจัยที่ส่งผลต่อการท่องเที่ยวเชิงสุขภาพร้อยละ ๖๔.๐๐ แสดงให้เห็นว่าตัวแปรเหล่านี้เป็นตัวแปรที่สำคัญของปัจจัยที่ส่งผลต่อการท่องเที่ยวเชิงสุขภาพ

๓) ความตรงเชิงโครงสร้างขององค์ประกอบสุขภาวะองค์รวม

ตารางที่ ๔.๑๒ แสดงค่าเฉลี่ย ส่วนเบี่ยงเบนมาตรฐาน สัมประสิทธิ์สหสัมพันธ์แบบเพียร์สันระหว่างตัวแปรในองค์ประกอบสุขภาวะองค์รวม

ตัวแปร	HOLIST1	HOLIST2	HOLIST3	HOLIST4
HOLIST1	1.000			
HOLIST2	.721**	1.000		
HOLIST3	.810**	.789**	1.000	
HOLIST4	.802**	.785**	.906**	1.000
Mean	4.047	4.063	3.870	3.820
S.D.	0.812	0.558	0.819	0.792

Kaiser-Meyer-Olkin Measure of Sampling Adequacy = .852

Bartlett's Test of Sphericity = 382.402, df = 6, p = .000

** Correlation is significant at the 0.01 level (2-tailed).

จากตารางที่ ๔.๖ ผลการวิเคราะห์ความสัมพันธ์ระหว่างตัวแปรโดยใช้ค่าสหสัมพันธ์แบบเพียร์สัน พบว่า ตัวแปร ที่บ่งชี้องค์ประกอบของสุขภาวะองค์รวม มีค่าสัมประสิทธิ์สหสัมพันธ์ตั้งแต่ .๗๒๑ ถึง .๘๐๖ อย่างมีนัยสำคัญทางสถิติที่ระดับ .๐๑ ทุกคู่ ลักษณะความสัมพันธ์ระหว่างตัวแปรเป็นความสัมพันธ์ทางบวกตั้งแต่ขนาดปานกลางถึงขนาดสูง ตัวแปรที่มีความสัมพันธ์สูงที่สุดคือ สุขภาวะด้านจิตใจ (HOLIST3) กับสุขภาวะด้านปัญญา (HOLIST4) และตัวแปรที่มีความสัมพันธ์กันต่ำสุดคือ สุขภาวะด้านร่างกาย (HOLIST1) กับสุขภาวะด้านสังคม (HOLIST2) เมื่อพิจารณาค่า Bartlett's Test of Sphericity มีค่าเท่ากับ ๓๘๒.๔๐๒ (p = .๐๐๐) แสดงว่า เมทริกซ์สหสัมพันธ์ระหว่างตัวแปรแตกต่างจากเมทริกซ์เอกลักษณ์อย่างมีนัยสำคัญ และค่าดัชนีไกเซอร์ – ไมเยอร์ – ออลคิน (Kaiser-Meyer-Olkin Measure of Sampling Adequacy) มีค่าเท่ากับ .๘๕๒ แสดงว่า ตัวแปรสังเกตได้ของข้อมูลมีความสัมพันธ์กันมากพอที่จะนำไปวิเคราะห์องค์ประกอบได้

ตารางที่ ๔.๑๓ แสดงผลการวิเคราะห์องค์ประกอบเชิงยืนยันของโมเดลการวัดองค์ประกอบสุขภาวะองค์รวม

ตัวแปร	น้ำหนักองค์ประกอบ		t	R ²	สปส.คะแนนองค์ประกอบ
	beta	b(SE)			
HOLIST1	0.84	0.89		0.71	0.13
HOLIST2	0.87	0.86		0.75	0.17
HOLIST3	0.92	0.89		0.85	0.31
HOLIST4	0.94	0.99		0.89	0.41

$\chi^2 = 7.98$, $df = 5$, $p = .16$, $GFI = 0.96$, $AGFI = 0.48$, $RMR = .071$

หมายเหตุ : ** $p < 0.01$; $n = 550$; ระดับการให้คะแนน 5 ระดับ

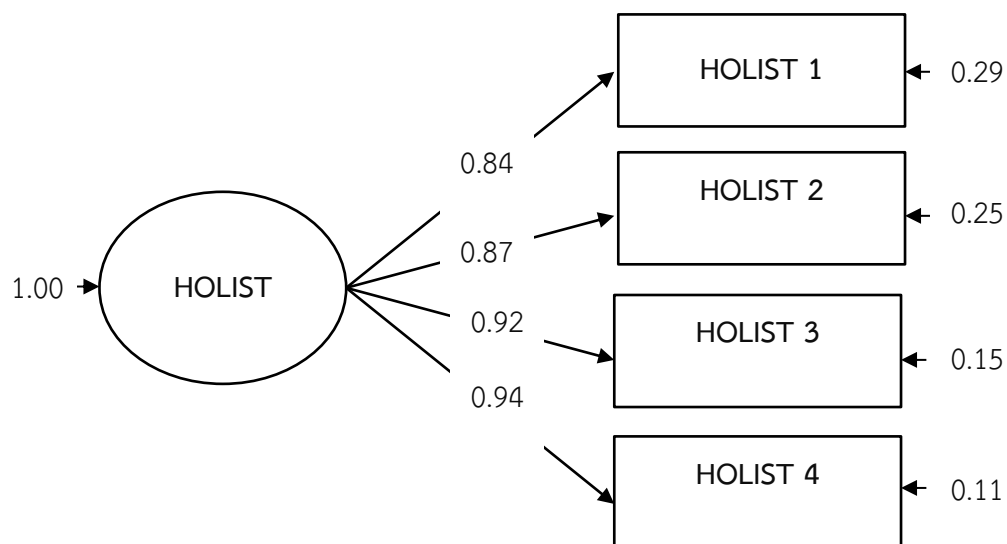

$\chi^2 = 7.98$, $df = 5$, $P\text{-value} = 0.15759$, $RMSEA = 0.078$

แผนภาพที่ ๔.๓ แสดงผลการวิเคราะห์องค์ประกอบเชิงยืนยันโมเดลการวัดสุขภาวะองค์รวม

จากตารางที่ ๔.๑๓ และแผนภาพที่ ๔.๓ ผลการวิเคราะห์องค์ประกอบยืนยันตามโมเดลการวัดองค์ประกอบสุขภาวะองค์รวม (HOLIST) พบว่า โมเดลมีความสอดคล้องกลมกลืนกับข้อมูลเชิงประจักษ์ดี พิจารณาได้จากค่าไค - สแควร์ ($\chi^2 = ๗.๙๘$, $df = ๕$, $p = .๑๖$) ซึ่งแตกต่างจากศูนย์อย่างไม่มีนัยสำคัญ ค่าดัชนีวัดระดับความกลมกลืน (GFI) มีค่าเท่ากับ .๙๖ ค่าดัชนีวัดระดับความกลมกลืนที่

ปรับแก้แล้ว (AGFI) มีค่าเท่ากับ .๔๘ และค่าดัชนีรากของกำลังสองเฉลี่ยของส่วนที่เหลือ (RMR) มีค่าเท่ากับ .๐๗๑ แสดงว่า โมเดลมีความสอดคล้องกับข้อมูลเชิงประจักษ์

ค่าน้ำหนักองค์ประกอบของตัวแปรทั้งหมดมีค่าเป็นบวก มีขนาดตั้งแต่ .๘๔ ถึง .๙๔ และมีนัยสำคัญทางสถิติที่ระดับ .๐๑ ทุกตัว ตัวแปรที่มีน้ำหนักความสำคัญมากที่สุด คือ สุขภาวะทางด้านปัญญา (HOLIST4) มีค่าน้ำหนักองค์ประกอบเท่ากับ .๙๔ และมีความแปรผันร่วมกับสุขภาวะองค์รวม ร้อยละ ๘๙.๐๐ รองลงมาคือ สุขภาวะทางด้านจิตใจ (HOLIST3) และสุขภาวะทางด้านสังคม (HOLIST2) มีค่าน้ำหนักองค์ประกอบ เท่ากับ .๙๒ และ .๘๗ ตามลำดับ มีความแปรผันร่วมกับสุขภาวะองค์รวม ร้อยละ ๘๕.๐๐ และ ๗๕.๐๐ ตามลำดับ ตัวแปรที่มีน้ำหนักความสำคัญน้อยที่สุด คือ สุขภาวะทางด้านร่างกาย (HOLIST1) มีค่าน้ำหนักองค์ประกอบ เท่ากับ .๘๔ และมีความแปรผันร่วมกับสุขภาวะองค์รวม ร้อยละ ๗๑.๐๐ แสดงให้เห็นว่าตัวแปรเหล่านี้เป็นตัวแปรที่สำคัญของสุขภาวะองค์รวม

๔) ความตรงเชิงโครงสร้างขององค์ประกอบไตรสิกขา

ตารางที่ ๔.๑๔ แสดงค่าเฉลี่ย ส่วนเบี่ยงเบนมาตรฐาน สัมประสิทธิ์สหสัมพันธ์แบบเพียร์สันระหว่างตัวแปรในองค์ประกอบไตรสิกขา

ตัวแปร	THREE1	THREE2	THREE3
THREE1	1.000		
THREE2	.868**	1.000	
THREE3	.837**	.856**	1.000
Mean	3.733	3.683	3.807
S.D.	0.866	0.847	0.800

Kaiser-Meyer-Olkin Measure of Sampling Adequacy = .771 Bartlett's Test of Sphericity = 278.398, df = 3, p = .000

** Correlation is significant at the 0.01 level (2-tailed).

จากตารางที่ ๔.๑๔ ผลการวิเคราะห์ความสัมพันธ์ระหว่างตัวแปรโดยใช้ค่าสหสัมพันธ์แบบเพียร์สัน พบว่า ตัวแปร ที่บ่งชี้องค์ประกอบไตรสิกขา มีค่าสัมประสิทธิ์สหสัมพันธ์ตั้งแต่ .๘๓๗ ถึง .๘๖๘ อย่างมีนัยสำคัญทางสถิติที่ระดับ .๐๑ ทุกคู่ ลักษณะความสัมพันธ์ระหว่างตัวแปรเป็นความสัมพันธ์ทางบวกตั้งแต่ขนาดปานกลางถึงขนาดสูง ตัวแปรที่มีความสัมพันธ์สูงที่สุดคือ การฝึกอบรมใจความประพฤติทางกายและวาจา (ศีล) (THREE1) กับการฝึกอบรมจิตให้เกิดคุณธรรม (สมาธิ) (THREE2) และตัวแปรที่มีความสัมพันธ์กันต่ำสุดคือ การฝึกอบรมใจความประพฤติทางกายและวาจา (ศีล) (THREE1) กับการฝึกอบรมปัญญาให้มีสติรู้เท่าทัน (ปัญญา) (THREE3) เมื่อพิจารณาค่า Bartlett's Test of Sphericity มีค่าเท่ากับ ๒๗๘.๓๙๘ (p = .๐๐๐) แสดงว่า เมทริกซ์สหสัมพันธ์ระหว่างตัวแปรแตกต่างกัน

จากเมทริกซ์เอกลักษณะอย่างมีนัยสำคัญ และค่าดัชนีไกเซอร์ –ไมเยอร์ –ออลคิน (Kaiser-Meyer-Olkin Measure of Sampling Adequacy) มีค่าเท่ากับ .๗๗๑ แสดงว่า ตัวแปรสังเกตได้ของข้อมูลมีความสัมพันธ์กันมากพอที่จะนำไปวิเคราะห์หองค์ประกอบได้

ตารางที่ ๔.๑๕ แสดงผลการวิเคราะห์หองค์ประกอบเชิงยืนยันของโมเดลการวัดองค์ประกอบไตรสิกขา

ตัวแปร	น้ำหนักองค์ประกอบ		t	R ²	สปส.คะแนนองค์ประกอบ
	beta	b(SE)			
THREE1	0.91	0.89		0.82	0.34
THREE2	0.92	0.86		0.85	0.43
THREE3	0.89	0.89		0.80	0.30

$\chi^2 = 3.42, df = 2, p = 0.19, GFI = 0.98, AGFI = 0.93, RMR = .063$

หมายเหตุ : **p < 0.01 ; n = 550 ; ระดับการให้คะแนน 5 ระดับ

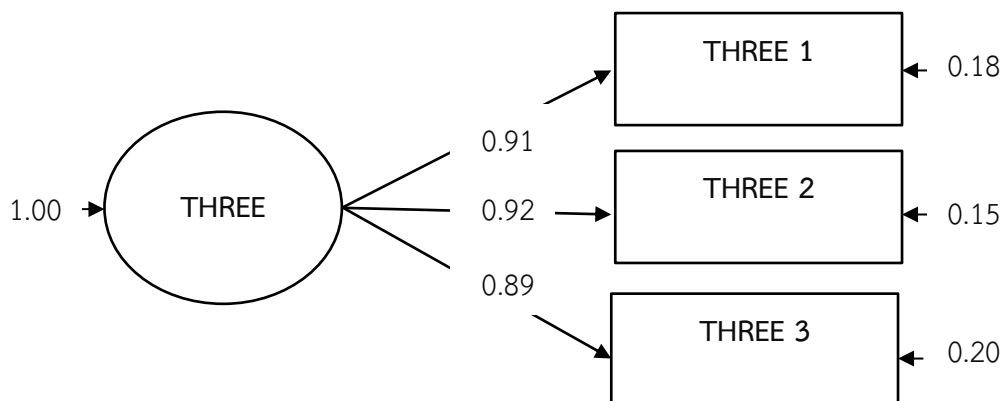

$\chi^2 = 3.42, df = 2, P\text{-value} = 0.18045, RMSEA = 0.085$

แผนภาพที่ ๔.๔ แสดงผลการวิเคราะห์หองค์ประกอบเชิงยืนยันโมเดลการวัดไตรสิกขา

จากตารางที่ ๔.๑๕ และแผนภาพที่ ๔.๔ ผลการวิเคราะห์หองค์ประกอบยืนยันตามโมเดลการวัดองค์ประกอบไตรสิกขา (THREE) พบว่า โมเดลมีความสอดคล้องกลมกลืนกับข้อมูลเชิงประจักษ์ดี พิจารณาได้จากค่าไค – สแควร์ ($\chi^2=๓.๔๒, df=๒, p=.๑๙$) ซึ่งแตกต่างจากศูนย์อย่างไม่มีนัยสำคัญ ค่าดัชนีวัดระดับความกลมกลืน (GFI) มีค่าเท่ากับ .๙๘ ค่าดัชนีวัดระดับความกลมกลืนที่ปรับแก้แล้ว

(AGFI) มีค่าเท่ากับ .๙๓ และค่าดัชนีรากของกำลังสองเฉลี่ยของส่วนที่เหลือ (RMR) มีค่าเท่ากับ .๐๖๓ แสดงว่า โมเดลมีความสอดคล้องกับข้อมูลเชิงประจักษ์

ค่าน้ำหนักองค์ประกอบของตัวแปรทั้งหมดมีค่าเป็นบวก มีขนาดตั้งแต่ .๘๙ ถึง .๙๒ และมีนัยสำคัญทางสถิติที่ระดับ .๐๑ ทุกตัว ตัวแปรที่มีน้ำหนักความสำคัญมากที่สุด คือ การฝึกอบรมจิตให้เกิดคุณธรรม (สมาธิ) (THREE2) มีค่าน้ำหนักองค์ประกอบเท่ากับ .๙๒ และมีความแปรผันร่วมกับไตรสิกขา ร้อยละ ๘๕.๐๐ รองลงมาคือ การฝึกอบรมไคความประพฤติทางกายและวาจา (ศีล) (THREE1)) มีค่าน้ำหนักองค์ประกอบ เท่ากับ .๙๑ มีความแปรผันร่วมกับไตรสิกขา ร้อยละ ๘๒.๐๐ และตัวแปรที่มีน้ำหนักความสำคัญน้อยที่สุด คือ การฝึกอบรมปัญญาให้มีสติรู้เท่าทัน(THREE3) มีค่าน้ำหนักองค์ประกอบ เท่ากับ .๘๙ และมีความแปรผันร่วมกับไตรสิกขาร้อยละ ๘๐.๐๐ แสดงให้เห็นว่า ตัวแปรเหล่านี้เป็นตัวแปรที่สำคัญของไตรสิกขาที่แสดงใน

๕) ความตรงเชิงโครงสร้างขององค์ประกอบการท่องเที่ยวเชิงสุขภาพอย่างยั่งยืน

ตารางที่ ๔.๑๖ แสดงค่าเฉลี่ย ส่วนเบี่ยงเบนมาตรฐาน สัมประสิทธิ์สหสัมพันธ์แบบเพียร์สันระหว่างตัวแปรในองค์ประกอบการท่องเที่ยวเชิงสุขภาพอย่างยั่งยืนบริเวณอุทยานแห่งชาติเขาใหญ่ จังหวัดนครราชสีมา

ตัวแปร	SUSWEL1	SUSWEL2	SUSWEL3
SUSWEL1	1.000		
SUSWEL2	.853**	1.000	
SUSWEL3	.820**	.841**	1.000
Mean	4.016	3.906	4.010
S.D.	0.721	0.733	0.751

Kaiser-Meyer-Olkin Measure of Sampling Adequacy = .769

Bartlett's Test of Sphericity = 267.764, df = 3, p = .000

** Correlation is significant at the 0.01 level (2-tailed).

จากตารางที่ ๔.๑๖ ผลการวิเคราะห์ความสัมพันธ์ระหว่างตัวแปรโดยใช้ค่าสหสัมพันธ์แบบเพียร์สัน พบว่า ตัวแปร ที่บ่งชี้องค์ประกอบการท่องเที่ยวเชิงสุขภาพอย่างยั่งยืน (SUSWEL) มีค่าสัมประสิทธิ์สหสัมพันธ์ตั้งแต่ .๘๒๐ ถึง .๘๕๓ อย่างมีนัยสำคัญทางสถิติที่ระดับ .๐๑ ทุกคู่ ลักษณะความสัมพันธ์ระหว่างตัวแปรเป็นความสัมพันธ์ทางบวกตั้งแต่ขนาดปานกลางถึงขนาดสูง ตัวแปรที่มีความสัมพันธ์สูงสุดคือ การมีสุขภาพและความเป็นอยู่ที่ดี (SUSWEL1) กับความร่วมมือเพื่อการพัฒนาที่ยั่งยืน (SUSWEL2) และตัวแปรที่มีความสัมพันธ์กันต่ำสุดคือ การมีสุขภาพและความเป็นอยู่ที่ดี (SUSWEL1) กับ จิตสำนึกในการดูแลสิ่งแวดล้อม (SUSWEL3) เมื่อพิจารณาค่า Bartlett's Test of

Sphericity มีค่าเท่ากับ ๒๖๗.๗๖๔ (p = .๐๐๐) แสดงว่า เมทริกซ์สหสัมพันธ์ระหว่างตัวแปรแตกต่างจากเมทริกซ์เอกลักษณ์อย่างมีนัยสำคัญ และค่าดัชนีไกเซอร์ –ไมเยอร์ –อลคิน (Kaiser-Meyer-Olkin Measure of Sampling Adequacy) มีค่าเท่ากับ .๗๖๙ แสดงว่า ตัวแปรสังเกตได้ของข้อมูลมีความสัมพันธ์กันมากพอที่จะนำไปวิเคราะห์องค์ประกอบได้

ตารางที่ ๔.๑๗ แสดงผลการวิเคราะห์องค์ประกอบเชิงยืนยันของโมเดลการวัดการท่องเที่ยวเชิงสุขภาพอย่างยั่งยืน (SUSWEL) ในบริเวณอุทยานแห่งชาติเขาใหญ่ จังหวัดนครราชสีมา

ตัวแปร	น้ำหนักองค์ประกอบ		t	R ²	สปส.คะแนนองค์ประกอบ
	beta	b(SE)			
SUSWEL1	0.93	0.95		0.86	0.40
SUSWEL2	0.91	0.86		0.83	0.35
SUSWEL3	0.90	0.91		0.81	0.28

$\chi^2 = 4.50, df = 2, p = .11, GFI = 0.97, AGFI = 0.91, RMR = .0.66$

หมายเหตุ : **p < 0.01 ; N = 550 ; ระดับการให้คะแนน ๕ ระดับ

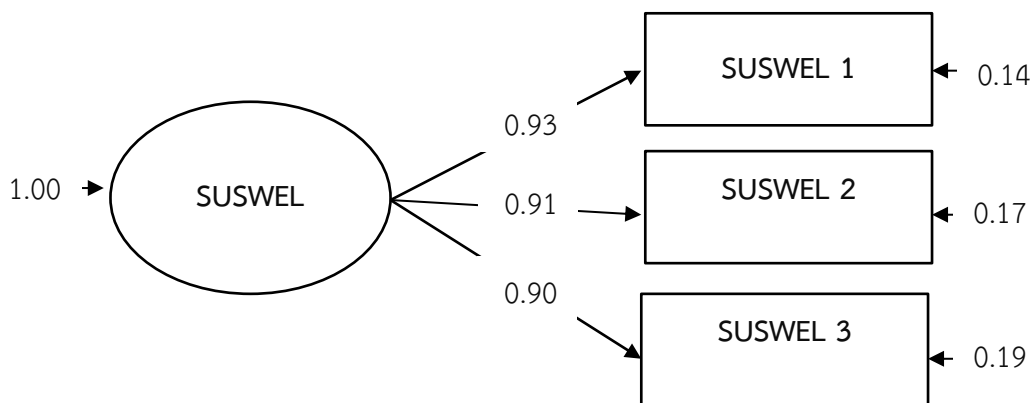

$\chi^2 = 4.50, df = 2, P\text{-value} = 0.10540, RMSEA = 0.112$

แผนภาพที่ ๔.๕ แสดงผลการวิเคราะห์องค์ประกอบเชิงยืนยันโมเดลการวัดการท่องเที่ยวเชิงสุขภาพ อย่างยั่งยืน (SUSWEL) ในบริเวณอุทยานแห่งชาติเขาใหญ่วัดจังหวัดนครราชสีมา

จากตารางที่ ๔.๑๑ และภาพที่ ๔.๕ ผลการวิเคราะห์องค์ประกอบยืนยันตามโมเดลการวัดองค์ประกอบการท่องเที่ยวเชิงสุขภาพอย่างยั่งยืนบริเวณอุทยานแห่งชาติเขาใหญ่จังหวัดนครราชสีมา (SUSWEL) พบว่า โมเดลมีความสอดคล้องกลมกลืนกับข้อมูลเชิงประจักษ์ดี พิจารณาได้จากค่าไค –

สแควร์ ($\chi^2=๔.๕๐$, $df=๒$, $p=.๑๑$) ซึ่งแตกต่างจากศูนย์อย่างไม่มีนัยสำคัญ ค่าดัชนีวัดระดับความกลมกลืน (GFI) มีค่าเท่ากับ .๙๗ ค่าดัชนีวัดระดับความกลมกลืนที่ปรับแก้แล้ว (AGFI) มีค่าเท่ากับ .๙๑ และค่าดัชนีรากของกำลังสองเฉลี่ยของส่วนที่เหลือ (RMR) มีค่าเท่ากับ .๐๖๖ แสดงว่า โมเดลมีความสอดคล้องกับข้อมูลเชิงประจักษ์ เมื่อพิจารณาค่า Bartlett's Test of Sphericity มีค่าเท่ากับ ๒๖๗.๗๖๔ ($p = .๐๐๐$) แสดงว่า เมทริกซ์สหสัมพันธ์ระหว่างตัวแปรแตกต่างจากเมทริกซ์เอกลักษณ์อย่างมีนัยสำคัญ และค่าดัชนีไกเซอร์ -ไมเยอร์ -ออลกิน (Kaiser-Meyer-Olkin Measure of Sampling Adequacy) มีค่าเท่ากับ .๗๖๙ แสดงว่า ตัวแปรสังเกตได้ของข้อมูลมีความสัมพันธ์กันมากพอที่จะนำไปวิเคราะห์องค์ประกอบได้

ค่าน้ำหนักองค์ประกอบของตัวแปรทั้งหมดมีค่าเป็นบวก มีขนาดตั้งแต่ .๙๐ ถึง .๙๓ และมีนัยสำคัญทางสถิติที่ระดับ .๐๑ ทุกตัว ตัวแปรที่มีน้ำหนักความสำคัญมากที่สุด คือ การมีสุขภาพและความปลอดภัย (SUSWEL1) มีค่าน้ำหนักองค์ประกอบเท่ากับ .๙๓ และมีความแปรผันร่วมกับการท่องเที่ยวเชิงสุขภาพอย่างยั่งยืนบริเวณอุทยานแห่งชาติเขาใหญ่จังหวัดนครราชสีมา ร้อยละ ๘๖.๐๐ รองลงมาคือ ความร่วมมือเพื่อการพัฒนาที่ยั่งยืน (SUSWEL2) มีค่าน้ำหนักองค์ประกอบ เท่ากับ .๙๑ มีความแปรผันร่วมกับการท่องเที่ยวเชิงสุขภาพอย่างยั่งยืนบริเวณอุทยานแห่งชาติเขาใหญ่จังหวัดนครราชสีมา ร้อยละ ๘๓.๐๐ และตัวแปรที่มีน้ำหนักความสำคัญน้อยที่สุด คือ จิตสำนึกในการดูแลสิ่งแวดล้อม (SUSWEL3) มีค่าน้ำหนักองค์ประกอบ เท่ากับ .๙๐ และมีความแปรผันร่วมกับการท่องเที่ยวเชิงสุขภาพอย่างยั่งยืนบริเวณอุทยานแห่งชาติเขาใหญ่จังหวัดนครราชสีมา ร้อยละ ๘๑.๐๐ แสดงให้เห็นว่าตัวแปรเหล่านี้เป็นตัวแปรที่สำคัญของการท่องเที่ยวเชิงสุขภาพอย่างยั่งยืนบริเวณอุทยานแห่งชาติเขาใหญ่จังหวัดนครราชสีมา

ผลการตรวจสอบความสอดคล้องกลมกลืนของพุทธบูรณาการส่งเสริมนโยบายการท่องเที่ยวเชิงสุขภาพอย่างยั่งยืนในบริเวณอุทยานแห่งชาติเขาใหญ่จังหวัดนครราชสีมา ที่ผู้วิจัยพัฒนาขึ้นกับข้อมูล เชิงประจักษ์หลังปรับโมเดลการวิจัยตามแผนภาพที่ ๔.๖ ดังนี้

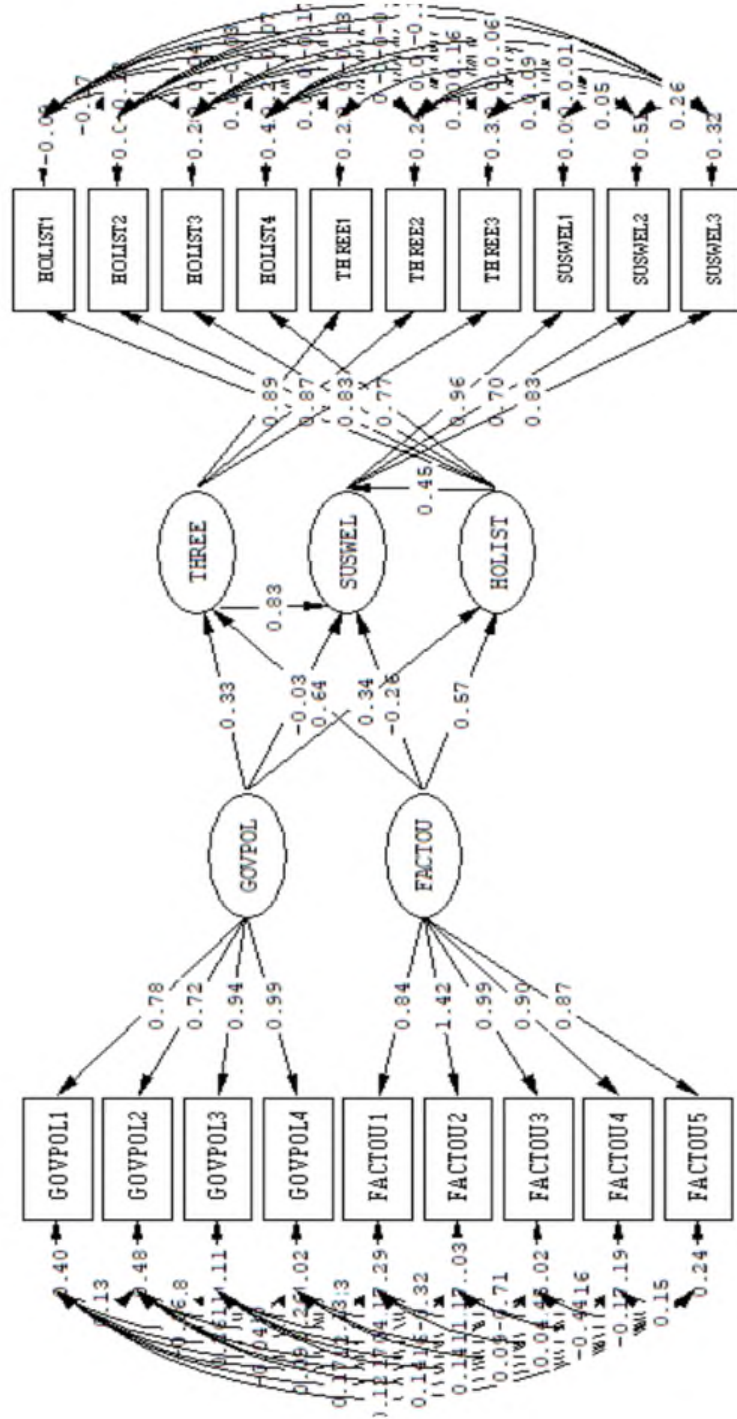

Chi-Square=4.49, df=2, P-value=0.10612, RMSEA=0.048

แผนภาพที่ ๔.๖ แสดงโมเดลสมการโครงสร้างการส่งเสริมนโยบายการท่องเที่ยวเชิงสุขภาพอย่างยั่งยืนบริเวณอุทยานแห่งชาติเขาใหญ่จังหวัดนครราชสีมา

๔.๒.๒ ผลการวิเคราะห์โมเดลความสัมพันธ์เชิงสาเหตุที่ส่งผลต่อการท่องเที่ยวเชิงสุขภาพอย่างยั่งยืนในบริเวณอุทยานแห่งชาติเขาใหญ่จังหวัดนครราชสีมา

จากการวิเคราะห์ความสัมพันธ์ระหว่างตัวแปรสังเกตได้ของของโมเดลพหุบูรณาการส่งเสริมนโยบายการท่องเที่ยวเชิงสุขภาพอย่างยั่งยืนบริเวณอุทยานแห่งชาติเขาใหญ่จังหวัดนครราชสีมา มีรายละเอียดผลการวิเคราะห์ ดังนี้

ค่าสถิติ Bartlett's Test of Sphericity ซึ่งเป็นสถิติทดสอบสมมติฐานว่า เมทริกซ์สหสัมพันธ์เป็นเมทริกซ์เอกลักษณ์ (identity matrix) หรือไม่ มีค่าสถิติทดสอบเท่ากับ ๑๒๑๓๘.๔๖ ($p = .000$) แสดงว่า เมทริกซ์สหสัมพันธ์ระหว่างตัวแปรสังเกตได้ทั้งหมดของกลุ่มตัวอย่างแตกต่างจากเมทริกซ์เอกลักษณ์อย่างมีนัยสำคัญทางสถิติที่ระดับ .๐๑ และค่าดัชนีไกเซอร์ - ไมเยอร์ - ออลคิน (Kaiser-Meyer-Olkin Measure of Sampling Adequacy: KMO) มีค่าเท่ากับ .๙๒๓ โดยมีค่าเข้าใกล้ ๑ แสดงว่า ตัวแปรในข้อมูลชุดนี้มีความสัมพันธ์กันเหมาะสมที่จะนำไปวิเคราะห์โมเดลลิสรลต่อไป

เมื่อพิจารณาสหสัมพันธ์ระหว่างตัวแปรสังเกตได้จำนวน ๑๙ ตัวแปร พบว่า ความสัมพันธ์ระหว่างตัวแปรที่มีค่าแตกต่างจากศูนย์อย่างมีนัยสำคัญทางสถิติ ($p < .0๑$) มีจำนวน ๑๖๔ คู่ มีค่าพิสัยสัมประสิทธิ์สหสัมพันธ์อยู่ในช่วง .๗๐ ถึง ๐.๙๙ เมื่อพิจารณาความสัมพันธ์ของตัวแปรสังเกตได้พบว่า ทุกตัวมีความสัมพันธ์อย่างมีนัยสำคัญทางสถิติ ($p < .0๑$) และเป็นความสัมพันธ์ทางบวก แสดงว่า ความสัมพันธ์ของตัวแปรทุกตัวเป็นไปในทิศทางเดียวกัน โดยตัวแปรที่มีความสัมพันธ์กันสูงสุด คือ ส่งเสริมการตลาดและประชาสัมพันธ์ (GOVPOL4) และกิจกรรมการท่องเที่ยว (FACTOU2) โดยมีขนาดความสัมพันธ์อย่างมีนัยสำคัญทางสถิติที่ระดับ .๐๑ เท่ากับ .๙๙ และ ๑.๐๐ แสดงว่า คือ เมื่อมีส่งเสริมการตลาดและประชาสัมพันธ์ เพิ่มขึ้น กิจกรรมการท่องเที่ยว ก็เพิ่มขึ้นด้วย และตัวแปรที่มีความสัมพันธ์รองลงมา มี ๒ คู่ คือ ๑) กิจกรรมการท่องเที่ยว (FACTOU2) และสิ่งดึงดูดใจในการท่องเที่ยว (FACTOU3) และ ๒) การพัฒนาปัจจัยพื้นฐานด้านการบริการท่องเที่ยว (GOVPOL3) และ ส่งเสริมการตลาดและประชาสัมพันธ์ (GOVPOL4) โดยมีขนาดความสัมพันธ์อย่างมีนัยสำคัญทางสถิติที่ระดับ .๐๑ เท่ากับ .๙๙ และ .๙๔ แสดงว่า เมื่อมีกิจกรรมการท่องเที่ยว เพิ่มขึ้น สิ่งดึงดูดใจในการท่องเที่ยวก็จะเพิ่มขึ้นด้วย และเมื่อมีการพัฒนาปัจจัยพื้นฐานด้านการบริการท่องเที่ยว เพิ่มขึ้น การส่งเสริมการตลาดและประชาสัมพันธ์ ก็จะเพิ่มมากขึ้นด้วย

เมื่อพิจารณาความสัมพันธ์ของตัวแปรสังเกตได้ระหว่างกลุ่มตัวแปรด้านเดียวกัน มีรายละเอียดดังต่อไปนี้ ด้านนโยบายการท่องเที่ยวเชิงสุขภาพ (GOVPOL) พบว่า มีค่าพิสัยสัมประสิทธิ์สหสัมพันธ์อยู่ในช่วง .๗๒ ถึง .๙๙ โดยตัวแปรที่มีความสัมพันธ์กันสูงสุดคือ ส่งเสริมการตลาดและประชาสัมพันธ์ (GOVPOL4) และการพัฒนาปัจจัยพื้นฐานด้านการบริการท่องเที่ยว (GOVPOL3) โดยมีขนาดความสัมพันธ์อย่างมีนัยสำคัญทางสถิติที่ระดับ .๐๑ เท่ากับ .๙๙ และ .๙๔ แสดงว่า คือ เมื่อมี

ส่งเสริมการตลาดและประชาสัมพันธ์เพิ่มขึ้น การพัฒนาปัจจัยพื้นฐานการด้านบริการท่องเที่ยว ก็เพิ่มขึ้นด้วย ส่วนตัวแปรที่มีความสัมพันธ์กันต่ำสุด คือ การส่งเสริมการลงทุน (GOVPOL2) และการส่งเสริมและพัฒนาการท่องเที่ยว (GOVPOL1) โดยมีขนาดความสัมพันธ์อย่างมีนัยสำคัญทางสถิติที่ระดับ .๐๑ เท่ากับ .๗๘ และ .๗๒

ด้านปัจจัยที่ส่งผลต่อการท่องเที่ยวเชิงสุขภาพ (FACTOU) พบว่า มีค่าพิสัยสัมประสิทธิ์สหสัมพันธ์อยู่ในช่วง .๘๔ ถึง ๑.๐๐ โดยตัวแปรที่มีความสัมพันธ์กันสูงสุดคือ กิจกรรมการท่องเที่ยว (FACTOU2) และสิ่งดึงดูดใจในการท่องเที่ยว (FACTOU3) โดยมีขนาดความสัมพันธ์อย่างมีนัยสำคัญทางสถิติที่ระดับ .๐๑ เท่ากับ ๑.๐๐ และ .๙๙ แสดงว่า เมื่อกิจกรรมการท่องเที่ยวเพิ่มขึ้น สิ่งดึงดูดใจในการท่องเที่ยว ก็เพิ่มขึ้นด้วย ส่วนตัวแปรที่มีความสัมพันธ์กันต่ำสุด คือ การเข้าถึงแหล่งท่องเที่ยว (FACTOU1) และสิ่งอำนวยความสะดวก (FACTOU5) โดยมีขนาดความสัมพันธ์อย่างมีนัยสำคัญทางสถิติที่ระดับ .๐๑ เท่ากับ .๘๔ และ .๘๗ แสดงผลการวิเคราะห์ความสัมพันธ์ของตัวแปรสังเกตได้ในโมเดลสมการโครงสร้างการส่งเสริมนโยบายการท่องเที่ยวเชิงสุขภาพอย่างยั่งยืนในบริเวณอุทยานแห่งชาติเขาใหญ่จังหวัดนครราชสีมา แสดงได้ดังตารางที่ ๔.๑๘

ตัวแปร	GOVPOL1	GOVPOL2	GOVPOL3	GOVPOL4	FACTOU1	FACTOU2	FACTOU3	FACTOU4	FACTOU5	HOLIST1	HOLIST2	HOLIST3	HOLIST4	THREE1	THREE2	THREE3	SUSWEL1	SUSWEL2	SUSWEL3	
GOVPOL1	1.000																			
GOVPOL2	.665**	1.000																		
GOVPOL3	.708**	.862**	1.000																	
GOVPOL4	.694**	.828**	.926**	1.000																
FACTOU1	.599**	.630**	.691**	.683**	1.000															
FACTOU2	.556**	.556**	.599**	.598**	.861**	1.000														
FACTOU3	.503**	.497**	.528**	.513**	.632**	.664**	1.000													
FACTOU4	.530**	.513**	.603**	.582**	.728**	.807**	.714**	1.000												
FACTOU5	.464**	.472**	.550**	.542**	.731**	.778**	.671**	.923**	1.000											
HOLIST1	.472**	.377**	.429**	.372**	.547**	.605**	.651**	.590**	.614**	1.000										
HOLIST2	.459**	.446**	.461**	.424**	.545**	.581**	.605**	.587**	.631**	.714**	1.000									
HOLIST3	.423**	.414**	.434**	.397**	.523**	.551**	.639**	.573**	.600**	.745**	.807**	1.000								
HOLIST4	.408**	.419**	.465**	.408**	.474**	.530**	.690**	.571**	.592**	.774**	.730**	.814**	1.000							
THREE1	.456**	.522**	.567**	.518**	.608**	.578**	.656**	.597**	.623**	.695**	.734**	.796**	.846**	1.000						
THREE2	.476**	.483**	.542**	.527**	.605**	.576**	.616**	.588**	.580**	.579**	.574**	.601**	.627**	.765**	1.000					
THREE3	.420**	.483**	.523**	.492**	.567**	.525**	.568**	.534**	.547**	.533**	.569**	.605**	.637**	.726**	.831**	1.000				
SUSWEL1	.507**	.503**	.540**	.533**	.594**	.578**	.601**	.578**	.574**	.619**	.601**	.620**	.628**	.752**	.845**	.844**	1.000			
SUSWEL2	.439**	.385**	.456**	.412**	.461**	.509**	.480**	.508**	.499**	.533**	.496**	.535**	.529**	.589**	.564**	.515**	.681**	1.000		
SUSWEL3	.429**	.335**	.416**	.422**	.444**	.441**	.432**	.448**	.455**	.540**	.491**	.538**	.543**	.629**	.611**	.576**	.738**	.807**	1.000	
Mean	3.946	3.746	3.701	3.607	3.622	3.643	4.006	3.741	3.725	4.084	4.072	3.873	3.888	3.793	3.754	3.763	3.867	4.020	3.942	
S.D.	0.772	0.903	0.895	0.877	0.837	0.815	0.796	0.887	0.871	0.823	0.555	0.679	0.795	0.742	0.845	0.815	0.767	0.740	0.764	

** p < .000 ตารางที่ ๔.๑๘ ค่าเฉลี่ย ส่วนเบี่ยงเบนมาตรฐาน และค่าสัมประสิทธิ์สหสัมพันธ์แบบเพียร์สันของตัวแปรสังเกตได้ในตัวแบบการส่งเสริมนโยบาย

การท่องเที่ยวเชิงสุขภาพอย่างยั่งยืนบริเวณอุทยานแห่งชาติเขาใหญ่

๔.๒.๓ ผลการวิเคราะห์โมเดลการส่งเสริมนโยบายการท่องเที่ยวเชิงสุขภาพอย่างยั่งยืนใน
บริเวณอุทยานแห่งชาติเขาใหญ่จังหวัดนครราชสีมา

ตารางที่ ๔.๑๙ แสดงค่าสถิติการวิเคราะห์แยกค่าสหสัมพันธ์ระหว่างตัวแปรแฝงและการวิเคราะห์
อิทธิพลของโมเดลพุทธบูรณาการส่งเสริมนโยบายการท่องเที่ยวเชิงสุขภาพอย่างยั่งยืนในบริเวณอุทยาน
แห่งชาติเขาใหญ่จังหวัดนครราชสีมา

ตัวแปรผล	THREE			HOLIST		
ตัวแปรเหตุ	TE	IE	DE	TE	IE	DE
GOVPOL	.333** (.049)	-	.333** (.049)	.336** (.054)	-	.336** (.054)
FACTOU	.642** (.048)	-	.642** (.048)	.573** (.048)	-	.573** (.048)
THREE	-	-	-	.974** (.086)	-	.974** (.086)
HOLIST	-	-	-	.974** (.086)	-	.974** (.086)
ตัวแปรผล	SUSWEL					
ตัวแปรเหตุ	TE	IE	DE			
GOVPOL	.397** (.051)	.426 (.084)	.029** (.090)	-	-	-
FACTOU	.526** (.053)	.789 (.137)	.263** (.144)	-	-	-
THREE	.831** (.138)	-	.831** (.138)	-	-	-
HOLIST	.445** (.116)	-	.445** (.116)	-	-	-
ค่าสถิติ	ไค-สแควร์ = 4.49, df = 2, p = .10612, GFI = .999, AGFI = .918, RMR = .00613					
ตัวแปร	HOLIST1	HOLIST2	HOLIST3	HOLIST4	THREE1	THREE2
ความเที่ยง	1.088	.950	.725	.586	.791	.760
ตัวแปร	THREE3	SUSWEL1	SUSWEL2	SUSWEL3		
ความเที่ยง	.691	.912	.489	.681	-	-

ตารางที่ ๔.๑๙ แสดงค่าสถิติการวิเคราะห์แยกค่าสหสัมพันธ์ระหว่างตัวแปรแฝงและการวิเคราะห์อิทธิพลของตัวแบบการส่งเสริมนโยบายการท่องเที่ยวเชิงสุขภาพอย่างยั่งยืนในบริเวณอุทยานแห่งชาติเขาใหญ่จังหวัดนครราชสีมา (ต่อ)

เมทริกซ์สหสัมพันธ์ระหว่างตัวแปรแฝง					
สมการโครงสร้างตัวแปร	THREE	SUSWEL	HOLIST	-	
R SQUARE	.767	.902	.660	-	
ตัวแปรแฝง	HOLIST	THREE	SUSWEL	GOVPOL	FACTOU
HOLIST	1.000	-	-	-	-
THREE	.909	1.000	-	-	-
SUSWEL	.711	.816	1.000	-	-
GOVPOL	.699	.697	.662	1.000	-
FACTOU	.832	.753	.764	.570	1.000

หมายเหตุ: ตัวเลขในวงเล็บคือค่าความคลาดเคลื่อนมาตรฐาน, **p < .01, *p < .05

TE = ผลรวมอิทธิพล, IE = อิทธิพลทางอ้อม, DE = อิทธิพลทางตรง

จากตารางที่ ๔.๑๙ ในการวิเคราะห์ข้อมูลของโมเดลนี้มีตัวแปรแฝง ๕ ตัวแปร คือ ๑) นโยบายการท่องเที่ยวภาครัฐ (GOVPOL) ๒) ปัจจัยที่ส่งผลต่อการท่องเที่ยวเชิงสุขภาพ (FACTOU) ๓) สุขภาวะองค์กรรวม (HOLIST) ๔) ไตรสิกขา (THREE) และ ๕) การท่องเที่ยวเชิงสุขภาพอย่างยั่งยืนในบริเวณอุทยานแห่งชาติเขาใหญ่จังหวัดนครราชสีมา (SUSWEL) โดยตัวแปรสังเกตได้ที่ใช้ในการวิเคราะห์ข้อมูลทั้งหมด ๑๙ ตัวแปร การทดสอบความสอดคล้องของโมเดลสมการโครงสร้างการส่งเสริมนโยบายการท่องเที่ยวเชิงสุขภาพอย่างยั่งยืนในบริเวณอุทยานแห่งชาติเขาใหญ่จังหวัดนครราชสีมา

ผู้วิจัยปรับโมเดลโดยยอมให้ความคลาดเคลื่อนสัมพันธ์กันได้ ซึ่งเป็นการผ่อนคลายข้อตกลงเบื้องต้นจากข้อตกลงเบื้องต้นในสถิติวิเคราะห์ดั้งเดิมที่กำหนดว่าเทอมความคลาดเคลื่อนต้องไม่สัมพันธ์กัน เป็นข้อตกลงเบื้องต้นในสถิติวิเคราะห์ด้วย SEM ซึ่งกำหนดให้มีการนำเทอมความคลาดเคลื่อนมาใช้ในการวิเคราะห์ข้อมูล และเทอมความคลาดเคลื่อนมีความสัมพันธ์กันตามสภาพความเป็นจริงของปรากฏการณ์ธรรมชาติ ผลการปรับโมเดล จะได้ค่าขนาดอิทธิพลและค่าความสัมพันธ์ระหว่างตัวแปรในโมเดลที่ถูกต้องตรงกับความเป็นจริงมากขึ้นผู้วิจัยพิจารณาปรับโมเดลจากดัชนีตัดแปลงโมเดล (modification indices) และได้ปรับโมเดลจำนวน ๑๖๔ เส้นทาง โดยได้ปรับ ๑) เส้นทาง Theta-Delta (TD) ๒) เส้นทาง Theta-Epsilon (TE) และ ๓) เส้นทาง Theta-Delta-Epsilon (TH) และผลจากการปรับโมเดล ทำให้ได้โมเดลสมการโครงสร้างการส่งเสริมนโยบายการท่องเที่ยวเชิงสุขภาพอย่างยั่งยืนในบริเวณอุทยานแห่งชาติเขาใหญ่จังหวัดนครราชสีมา ที่สอดคล้องกับข้อมูลเชิงประจักษ์ โดยมีรายละเอียดผลการวิเคราะห์ข้อมูลดังแสดงในตารางที่ ๔.๑๙ เมื่อพิจารณา

ผลการวิเคราะห์โมเดลสมการโครงสร้างการส่งเสริมนโยบาย การท่องเที่ยวเชิงสุขภาพอย่างยั่งยืนในบริเวณอุทยานแห่งชาติเขาใหญ่จังหวัดนครราชสีมา พบว่า โมเดลมีความสอดคล้องกับข้อมูลเชิงประจักษ์ พิจารณาจากค่าสถิติที่ใช้ตรวจสอบความสอดคล้องระหว่างโมเดลกับข้อมูลเชิงประจักษ์ ได้แก่ ค่าไค-สแควร์ มีค่าเท่ากับ ๔.๔๙ องศาอิสระเท่ากับ ๒ ความน่าจะเป็น (p) เท่ากับ .๑๐๖๑๒ นั่นคือ ค่าไค-สแควร์ แตกต่างจากศูนย์อย่างไม่มีนัยสำคัญ แสดงว่า ยอมรับสมมติฐานหลักที่ว่า โมเดลสมการโครงสร้างการส่งเสริมนโยบายการท่องเที่ยวเชิงสุขภาพอย่างยั่งยืนในบริเวณอุทยานแห่งชาติเขาใหญ่จังหวัดนครราชสีมา ที่พัฒนาขึ้นสอดคล้องกลมกลืนกับข้อมูลเชิงประจักษ์ ซึ่งสอดคล้องกับผลการวิเคราะห์ค่าดัชนีวัดความกลมกลืน (GFI) มีค่าเท่ากับ .๙๙๙ ค่าดัชนีวัดความกลมกลืนที่ปรับแก้แล้ว (AGFI) มีค่าเท่ากับ .๙๑๘ ซึ่งมีค่าเข้าใกล้ ๑ และค่าดัชนีรากของกำลังสองเฉลี่ยของส่วนที่เหลือ (RMR) มีค่าเท่ากับ .๑๘๔ ซึ่งเข้าใกล้ศูนย์ และค่าเศษเหลือในรูปคะแนนมาตรฐานระหว่างตัวแปรสูงสุด (Largest Standardized Residuals) เท่ากับ ๓.๙๔๔ ซึ่งสนับสนุนว่าโมเดลการวิจัยมีความสอดคล้องกับข้อมูลเชิงประจักษ์^๒

เมื่อพิจารณาค่าความเที่ยงของตัวแปรสังเกตได้ พบว่า ตัวแปรสังเกตได้มีความเที่ยงอยู่ระหว่าง .๔๘๙ ถึง ๑.๐๘๘ โดยตัวแปรที่มีความเที่ยงสูงสุด คือ การเข้าถึงแหล่งท่องเที่ยว (HOLIST1) มีความเที่ยงเท่ากับ ๑.๐๘๘ รองลงมาคือ กิจกรรมการท่องเที่ยว (HOLIST2) มีความเที่ยงเท่ากับ .๙๕๐ และตัวแปรที่มีความเที่ยงต่ำสุดคือ ความร่วมมือเพื่อการพัฒนาที่ยั่งยืน (SUSWEL2) มีความเที่ยงเท่ากับ .๔๙๘ ในภาพรวมค่าความเที่ยงของตัวแปรสังเกตได้ทุกตัวมีค่าสูง

เมื่อพิจารณาค่าสัมประสิทธิ์การพยากรณ์ (R-SQUARE) ของสมการโครงสร้างตัวแปรภายในแฝง พบว่า องค์ประกอบของไตรสิกขา (THREE) มีค่าสัมประสิทธิ์การพยากรณ์เท่ากับ .๗๖๗ แสดงว่า การท่องเที่ยวเชิงสุขภาพอย่างยั่งยืน (SUSWEL) และสุขภาวะองค์กรรวม (HOLIST) สามารถอธิบายความแปรปรวนขององค์ประกอบของไตรสิกขา ได้ร้อยละ ๗๖.๗๐ และการท่องเที่ยวเชิงสุขภาพอย่างยั่งยืนในบริเวณอุทยานแห่งชาติเขาใหญ่จังหวัดนครราชสีมา (SUSWEL) มีค่าสัมประสิทธิ์การพยากรณ์เท่ากับ .๙๐๒ แสดงว่า ตัวแปรภายในโมเดล คือ สุขภาวะองค์กรรวม (HOLIST) และไตรสิกขา (THREE) สามารถอธิบายความแปรปรวนของการท่องเที่ยวเชิงสุขภาพอย่างยั่งยืนในบริเวณอุทยานแห่งชาติเขาใหญ่จังหวัดนครราชสีมา ๙๐.๒๐

เมื่อพิจารณาเมตริกซ์สหสัมพันธ์ระหว่างตัวแปรแฝง พบว่า ค่าพิสัยสัมประสิทธิ์สหสัมพันธ์ระหว่างตัวแปรแฝงมีค่าอยู่ในช่วง .๕๗๐ ถึง .๙๐๙ โดยตัวแปรทุกคู่มีความสัมพันธ์แบบมีทิศทางเดียวกัน (ค่าความสัมพันธ์เป็นบวก) ตัวแปรที่มีค่าสัมประสิทธิ์สหสัมพันธ์มากที่สุด คือ ไตรสิกขา

^๒Jöreskog, K. G. & Sörbom, D., LISREL 8.7 [Computer Software], (Lincolnwood, IL: Scientific Software International, Inc., 2004), p 85.

(THREE) และสุขภาวะองค์รวม (HOLIST) โดยมีค่าสัมประสิทธิ์สหสัมพันธ์เท่ากับ .๙๐๙ มีความสัมพันธ์ในระดับสูง แสดงว่า เมื่อมีการบูรณาการหลักไตรสิกขา กับสุขภาวะองค์รวมเพิ่มมากขึ้น ก็จะเป็นตัวชี้วัดการท่องเที่ยวเชิงสุขภาพอย่างยั่งยืนในบริเวณอุทยานแห่งชาติเขาใหญ่จังหวัดนครราชสีมาที่มีความยั่งยืนเพิ่มมากขึ้นด้วย และตัวแปรที่มีค่าสัมประสิทธิ์สหสัมพันธ์รองลงมา คือ การท่องเที่ยวเชิงสุขภาพอย่างยั่งยืนในบริเวณอุทยานแห่งชาติเขาใหญ่จังหวัดนครราชสีมา (SUSWEL) และไตรสิกขา (THREE) โดยมีค่าสัมประสิทธิ์สหสัมพันธ์เท่ากับ .๘๑๖ และมีความสัมพันธ์ในระดับสูง

เมื่อพิจารณาอิทธิพลทางตรงและอิทธิพลทางอ้อมระหว่างตัวแปรในโมเดล พบว่า

๑. ความสัมพันธ์ระหว่างตัวแปรนโยบายการท่องเที่ยวภาครัฐ (GOVPOL) กับการท่องเที่ยวเชิงสุขภาพอย่างยั่งยืนในบริเวณอุทยานแห่งชาติเขาใหญ่จังหวัดนครราชสีมา (SUSWEL) ขนาดความสัมพันธ์ (.๖๖๒) แยกเป็นอิทธิพลทางตรง -.๐๒๙ และอิทธิพลทางอ้อม .๔๒๖ เป็นอิทธิพลรวม .๓๙๘ อิทธิพลทางอ้อมและอิทธิพลรวมส่งผลต่อการท่องเที่ยวเชิงสุขภาพอย่างยั่งยืนในบริเวณอุทยานแห่งชาติเขาใหญ่จังหวัดนครราชสีมา อย่างมีนัยสำคัญทางสถิติ ขณะเดียวกัน อิทธิพลทางตรง ไม่ส่งผลต่อการท่องเที่ยวเชิงสุขภาพอย่างยั่งยืนในบริเวณอุทยานแห่งชาติเขาใหญ่จังหวัดนครราชสีมา

๒. ความสัมพันธ์ระหว่างตัวแปรปัจจัยที่ส่งผลต่อการท่องเที่ยวเชิงสุขภาพ (FACTOU) กับการท่องเที่ยวเชิงสุขภาพอย่างยั่งยืนในบริเวณอุทยานแห่งชาติเขาใหญ่จังหวัดนครราชสีมา (SUSWEL) ขนาดความสัมพันธ์ = .๗๖๔ แยกเป็นอิทธิพลทางตรง -.๒๖๓ และอิทธิพลทางอ้อม .๗๘๙ เป็นอิทธิพลรวม .๕๒๖ อิทธิพลทางอ้อมและอิทธิพลรวมส่งผลต่อการท่องเที่ยวเชิงสุขภาพอย่างยั่งยืนในบริเวณอุทยานแห่งชาติเขาใหญ่จังหวัดนครราชสีมา (SUSWEL) อย่างมีนัยสำคัญทางสถิติ ในขณะที่อิทธิพลทางตรงไม่ส่งผลต่อการท่องเที่ยวเชิงสุขภาพอย่างยั่งยืนในบริเวณอุทยานแห่งชาติเขาใหญ่จังหวัดนครราชสีมา

๓. ความสัมพันธ์ระหว่างตัวแปรไตรสิกขา (THREE) กับการท่องเที่ยวเชิงสุขภาพอย่างยั่งยืนในบริเวณอุทยานแห่งชาติเขาใหญ่จังหวัดนครราชสีมา (SUSWEL) ขนาดความสัมพันธ์ = .๘๑๖ แยกเป็นอิทธิพลทางตรง .๘๓๑ และอิทธิพลทางอ้อม ๐ เป็นอิทธิพลรวม .๘๓๑ อิทธิพลทางตรงและอิทธิพลรวมส่งผลต่อการท่องเที่ยวเชิงสุขภาพอย่างยั่งยืนในบริเวณอุทยานแห่งชาติเขาใหญ่จังหวัดนครราชสีมา (SUSWEL) อย่างมีนัยสำคัญทางสถิติ

๔. ความสัมพันธ์ระหว่างตัวแปรสุขภาวะองค์รวม (HOLISTIC) กับการท่องเที่ยวเชิงสุขภาพอย่างยั่งยืนในบริเวณอุทยานแห่งชาติเขาใหญ่จังหวัดนครราชสีมา (SUSWEL) ขนาดความสัมพันธ์ = .๗๑๑ แยกเป็นอิทธิพลทางตรง .๔๔๕ และอิทธิพลทางอ้อม ๐ เป็นอิทธิพลรวม .๔๔๕ อิทธิพลทางตรงและอิทธิพลรวมส่งผลต่อการท่องเที่ยวเชิงสุขภาพอย่างยั่งยืนในบริเวณอุทยานแห่งชาติเขาใหญ่จังหวัดนครราชสีมา (SUSWEL) อย่างมีนัยสำคัญทางสถิติ

ผลการวิเคราะห์ค่าอิทธิพลทางตรงระหว่างตัวแปรแฝงภายนอก คือนโยบายการท่องเที่ยวภาครัฐ (GOVPOL) และปัจจัยที่ส่งผลกระทบต่อการท่องเที่ยวเชิงสุขภาพ (FACTOU) มีอิทธิพลโดยรวมเท่ากับ .๓๙๗ , .๕๒๖ ตามลำดับ แต่อิทธิพลทางอ้อม ผ่านไตรสิกขา (THREE) และ สุขภาวะองค์รวม (HOLISTIC) สูงกว่าอิทธิพลทางตรงอย่างมีนัยสำคัญทางสถิติ แสดงว่า ไตรสิกขา และสุขภาวะองค์รวมเป็นตัวแปรส่งผ่าน (Mediator) ของนโยบายการท่องเที่ยวภาครัฐ และปัจจัยที่ส่งผลกระทบต่อการท่องเที่ยวเชิงสุขภาพ ในโมเดลสมการโครงสร้างการท่องเที่ยวเชิงสุขภาพอย่างยั่งยืนในบริเวณอุทยานแห่งชาติเขาใหญ่จังหวัดนครราชสีมา จากผลการวิจัยเชิงปริมาณแสดงให้เห็นว่า โมเดลพหุบูรณาการส่งเสริมการท่องเที่ยวเชิงสุขภาพอย่างยั่งยืนในบริเวณอุทยานแห่งชาติเขาใหญ่จังหวัดนครราชสีมา มีความสอดคล้องกับข้อมูลเชิงประจักษ์ ซึ่งหากมีการกำหนดนโยบายการท่องเที่ยวเชิงสุขภาพ และปัจจัยที่ส่งผลกระทบต่อการท่องเที่ยว บนพื้นฐานสุขภาวะองค์รวมตามหลักไตรสิกขา จะส่งผลให้การท่องเที่ยวเชิงสุขภาพอย่างยั่งยืน เกิดความยั่งยืนเพิ่มมากขึ้นรายละเอียดผลการวิเคราะห์แสดงในตารางที่ ๔.๑๙ และภาพที่ ๔.๗

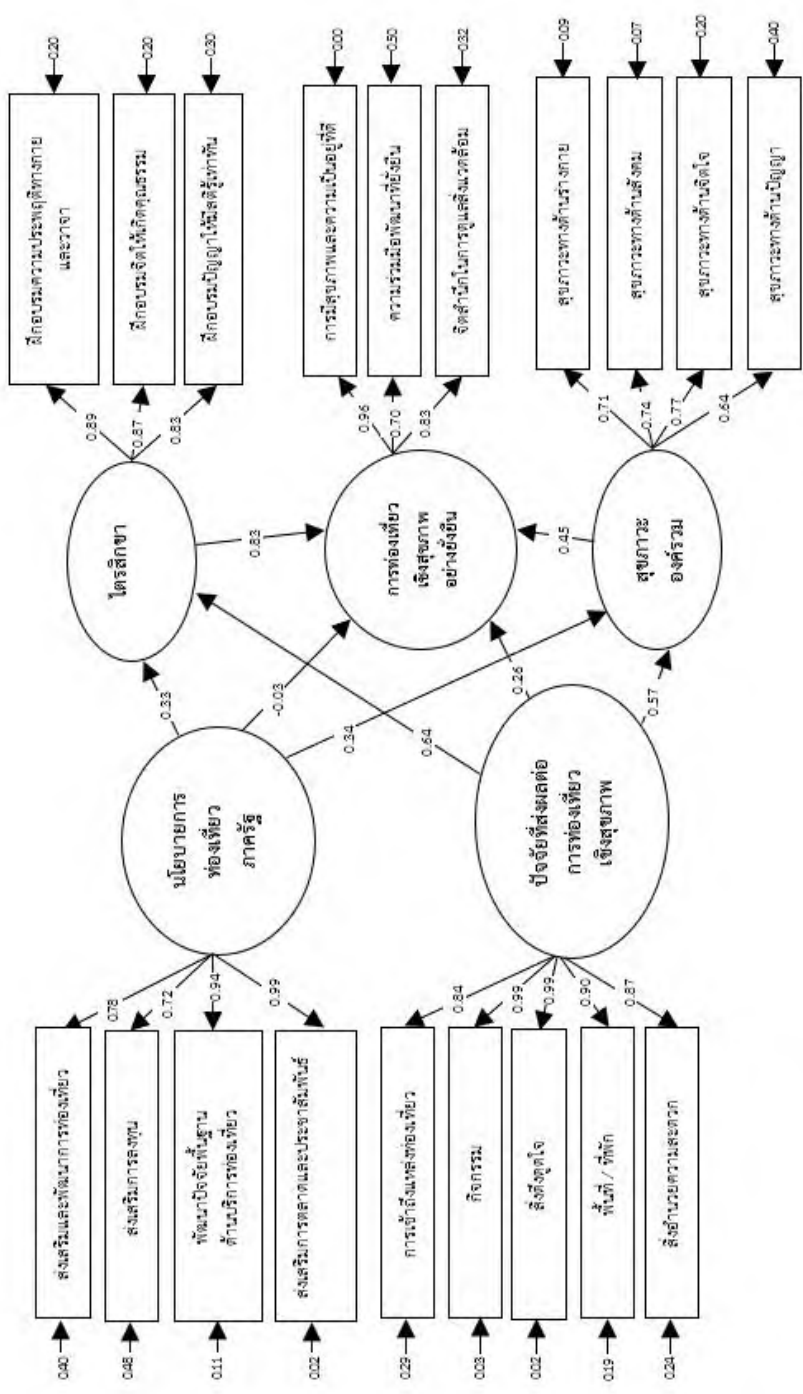

แผนภาพที่ ๔.๗ แสดงโมเดลจำลองของพฤติกรรมท่องเที่ยวเชิงสุขภาพอย่างยั่งยืนในบริเวณอุทยานแห่งชาติเขาใหญ่จังหวัดนครราชสีมา

$\chi^2 = 4.49$, $df = 2$, $p = .106$, $RMSEA = .048$

สรุปวิเคราะห์ การท่องเที่ยวเชิงสุขภาพอย่างยั่งยืน และสุขภาวะองค์กรรวม สามารถร่วมอธิบายความแปรปรวนของไตรสิกขา ได้ร้อยละ ๗๖.๗๐ แต่หากร่วมอธิบายความแปรปรวนโดยผ่านสุขภาวะองค์กรรวมและตามหลักไตรสิกขา จะอธิบายได้ร้อยละ ๙๐.๒๐ นั้นแสดงว่า การท่องเที่ยวเชิงสุขภาพอย่างยั่งยืนตามหลักไตรสิกขา เป็นส่วนสนับสนุนให้เกิดการท่องเที่ยวเชิงสุขภาพอย่างยั่งยืนในบริเวณอุทยานแห่งชาติเขาใหญ่จังหวัดนครราชสีมา มากยิ่งขึ้น แต่ขณะเดียวกันพบว่านโยบายการท่องเที่ยวภาครัฐ มีอิทธิพลทางตรงต่อการท่องเที่ยวเชิงสุขภาพอย่างยั่งยืนในบริเวณอุทยานแห่งชาติเขาใหญ่จังหวัดนครราชสีมา รองลงมาคือ สุขภาวะองค์กรรวม เป็นปัจจัยที่ส่งผลต่อการท่องเที่ยวเชิงสุขภาพอย่างยั่งยืนในบริเวณอุทยานแห่งชาติเขาใหญ่จังหวัดนครราชสีมา ดังนั้น นโยบายการท่องเที่ยวภาครัฐ และปัจจัยที่ส่งผลต่อการท่องเที่ยวเชิงสุขภาพ หากให้ความสำคัญเรื่องการมีสุขภาวะองค์กรรวมเป็นพื้นฐานตามหลักไตรสิกขา จะส่งผลให้การท่องเที่ยวเชิงสุขภาพอย่างยั่งยืนในบริเวณอุทยานแห่งชาติเขาใหญ่จังหวัดนครราชสีมา ไปในทิศทางที่ยั่งยืนมากยิ่งขึ้น

๔.๒.๔ การสังเคราะห์โมเดลพุทธบูรณาการส่งเสริมการท่องเที่ยวเชิงสุขภาพอย่างยั่งยืนในบริเวณอุทยานแห่งชาติเขาใหญ่จังหวัดนครราชสีมา

สำหรับการวิจัยครั้งนี้ ผู้วิจัยได้ใช้แผนแบบการวิจัยแบบผสมผสานวิธีโดยใช้วิธีการวิจัยเชิงคุณภาพเพื่อขยายผลวิธีการวิจัยเชิงปริมาณ ดังนั้น จะได้นำผลที่ได้รับจากการวิจัยเชิงปริมาณไปสู่การวิจัยเชิงคุณภาพโดยใช้การสัมภาษณ์เชิงลึก (In-depth interview) เพื่อให้ได้ข้อค้นพบที่ชัดเจน และสามารถอธิบายเสริมและสนับสนุนเพื่อให้มีความรู้ความเข้าใจในปรากฏการณ์ รวมทั้งการเสนอแนะข้อคิดเห็นในประเด็นต่างๆ ให้มีความสมบูรณ์มากยิ่งขึ้น การนำเสนอการวิเคราะห์ปัจจัยเชิงสาเหตุที่มีอิทธิพลต่อการส่งเสริมนโยบายการท่องเที่ยวเชิงสุขภาพอย่างยั่งยืนบริเวณอุทยานแห่งชาติเขาใหญ่จังหวัดนครราชสีมา โดยผู้วิจัยได้ดำเนินการศึกษาด้วยการวิจัยเชิงคุณภาพเพื่อขยายผลวิธีการวิจัยเชิงปริมาณ (Qualitative Method to Explain Quantitative Results) เพื่อเสริมให้ได้คำตอบที่ได้รับจากการวิจัยเชิงปริมาณให้มีความชัดเจน และมีความสมบูรณ์มากยิ่งขึ้น โดยการเก็บข้อมูลจากการสัมภาษณ์เชิงลึก (In-depth Interview) จากผู้ให้ข้อมูลสำคัญ (Key Informants) จำนวน ๑๙ รูป/คน จำแนกออกเป็น ๕ ด้าน เพื่อให้ได้ข้อค้นพบที่ชัดเจน สามารถอธิบายเสริมเพิ่มเติม สนับสนุน ข้อโต้แย้งต่างๆ และเสริมความรู้ ความเข้าใจในปรากฏการณ์ รวมถึงข้อเสนอนแนะข้อคิดเห็นในประเด็นที่มีข้อขัดแย้งหรือมีความเห็นเพิ่มเติมให้มีความสมบูรณ์มากยิ่งขึ้น โดยใช้เทคนิคการนำข้อมูลที่รับมาดำเนินการวิเคราะห์เนื้อหาเชิงพรรณนาเพื่อนำข้อสรุปเข้าสู่การพัฒนาโมเดลสมการโครงสร้างการส่งเสริมนโยบายการท่องเที่ยวเชิงสุขภาพอย่างยั่งยืนในบริเวณอุทยานแห่งชาติเขาใหญ่จังหวัดนครราชสีมา ผู้ให้ข้อมูลสำคัญในการสัมภาษณ์เชิงลึก (In-depth Interview) ประกอบด้วย

นโยบายการท่องเที่ยวภาครัฐ (GOVPOL) จากผลที่ได้รับจากการวิจัยเชิงปริมาณได้นำไปสู่ประเด็นในการสัมภาษณ์เชิงลึก (In-depth Interview) จากผู้ให้ข้อมูลสำคัญ (Key Informants) เพื่ออธิบายเสริม ถึงปรากฏการณ์ที่ได้รับ

๑. ด้านการจัดการทรัพยากรการท่องเที่ยวเชิงสุขภาพและสิ่งแวดล้อม

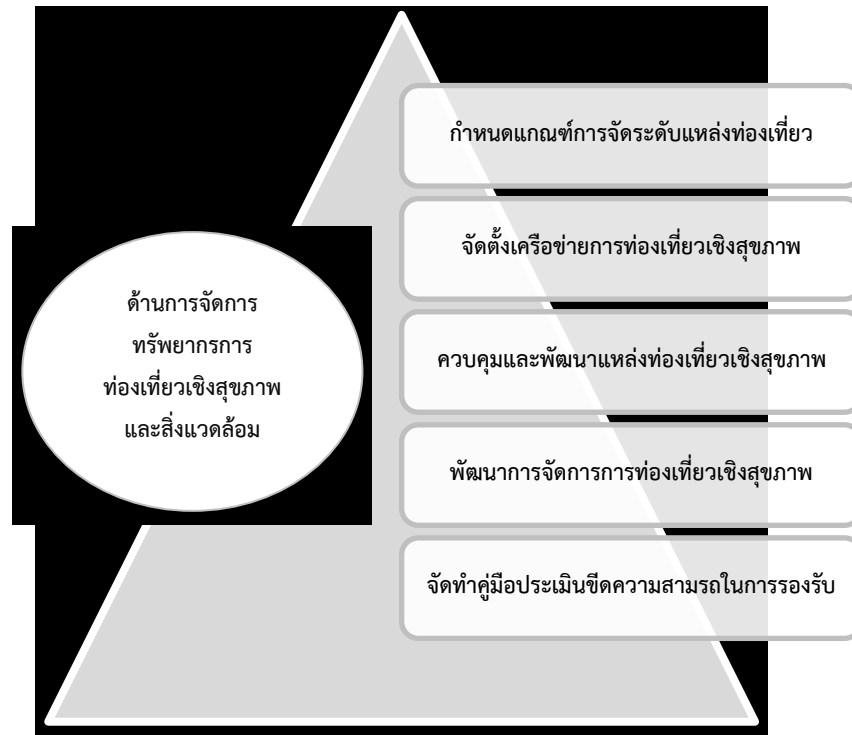

แผนภาพที่ ๔.๘ แสดงด้านการจัดการทรัพยากรการท่องเที่ยวเชิงสุขภาพและสิ่งแวดล้อม

จากการสัมภาษณ์เชิงลึกผู้ให้ข้อมูลสำคัญต่างได้แสดงทัศนคติโดยภาพรวมดังนี้

- ๑) กำหนดเกณฑ์การจัดระดับและดำเนินการจัดการแหล่งท่องเที่ยวเชิงสุขภาพ ตามศักยภาพ โดยคำนึงถึงความเป็นไปได้ในการปฏิบัติ และดำเนินการภายใต้กระบวนการมีส่วนร่วมของผู้ที่เกี่ยวข้อง^๓
- ๒) จัดเขตพื้นที่ภายในบริเวณแหล่งท่องเที่ยวเชิงสุขภาพที่เหมาะสมตามสภาพของทรัพยากรและขนาดการรองรับของทรัพยากรต่อปริมาณกิจกรรมการท่องเที่ยวเชิงสุขภาพ^๔
- ๓) ประเมินขีดความสามารถในการรองรับการท่องเที่ยวเชิงสุขภาพของแหล่งท่องเที่ยว และกำหนดขนาดจำนวนนักท่องเที่ยวให้เหมาะสม^๕

^๓ สัมภาษณ์ ผู้ให้ข้อมูลสำคัญลำดับที่ ๑ วันที่ ๘ ธันวาคม ๒๕๖๓.

^๔ สัมภาษณ์ ผู้ให้ข้อมูลสำคัญลำดับที่ ๒ วันที่ ๒๑ ธันวาคม ๒๕๖๓.

^๕ สัมภาษณ์ ผู้ให้ข้อมูลสำคัญลำดับที่ ๓ วันที่ ๒๔ ธันวาคม ๒๕๖๓.

๔) ควบคุมการพัฒนาพื้นที่แหล่งท่องเที่ยวด้านการปลูกสร้างอาคาร การปรับปรุงพื้นที่การใช้ประโยชน์ที่ดิน กิจกรรม รวมทั้งการมีระบบป้องกันและกำจัดมลพิษที่เหมาะสม^๖

๕) จัดตั้งเครือข่ายการท่องเที่ยวเชิงสุขภาพ และใช้มาตรการทางกฎหมายในการคุ้มครองดูแล รักษา ทรัพยากรสิ่งแวดล้อมของแหล่งท่องเที่ยว^๗

๖) ใช้มาตรการการมีส่วนร่วมในการควบคุมดูแลพัฒนารักษาแหล่งทรัพยากรธรรมชาติและสิ่งแวดล้อมทั้งภายในเขตอุทยานแห่งชาติเขาใหญ่และนอกเขตอุทยานแห่งชาติเขาใหญ่^๘

๗) พัฒนาการจัดการการท่องเที่ยวเชิงสุขภาพ ใช้มาตรการการจัดการสิ่งแวดล้อมต่าง ๆ เช่น มาตรการการป้องกันและลดผลกระทบสิ่งแวดล้อม ระบบการจัดการสิ่งแวดล้อม ระบบคุณภาพในการดำเนินงานพัฒนาในพื้นที่ท่องเที่ยวเชิงสุขภาพ จัดทำคู่มือประเมินขีดความสามารถในการรองรับ^๙

สรุปจากการสัมภาษณ์เชิงลึกผู้ให้ข้อมูลสำคัญต่างได้แสดงทัศนคติโดยภาพรวมด้านการจัดการทรัพยากรการท่องเที่ยวเชิงสุขภาพและสิ่งแวดล้อม ควรกำหนดเกณฑ์การจัดระดับการท่องเที่ยว มีการจัดตั้งเครือข่ายการท่องเที่ยวเชิงสุขภาพ สามารถควบคุมและพัฒนาแหล่งท่องเที่ยวเชิงสุขภาพ และควรจัดทำคู่มือประเมินขีดความสามารถในการรองรับการท่องเที่ยวเชิงสุขภาพ

^๖ สัมภาษณ์ ผู้ให้ข้อมูลสำคัญลำดับที่ ๔ วันที่ ๒๔ ธันวาคม ๒๕๖๓.

^๗ สัมภาษณ์ ผู้ให้ข้อมูลสำคัญลำดับที่ ๕ วันที่ ๓๐ ธันวาคม ๒๕๖๓.

^๘ สัมภาษณ์ ผู้ให้ข้อมูลสำคัญลำดับที่ ๖ วันที่ ๒๘ ธันวาคม ๒๕๖๓.

^๙ สัมภาษณ์ ผู้ให้ข้อมูลสำคัญลำดับที่ ๗ วันที่ ๘ ธันวาคม ๒๕๖๓.

๒. ด้านการสร้างการมีส่วนร่วมของชุมชนท้องถิ่นและผู้ที่เกี่ยวข้อง

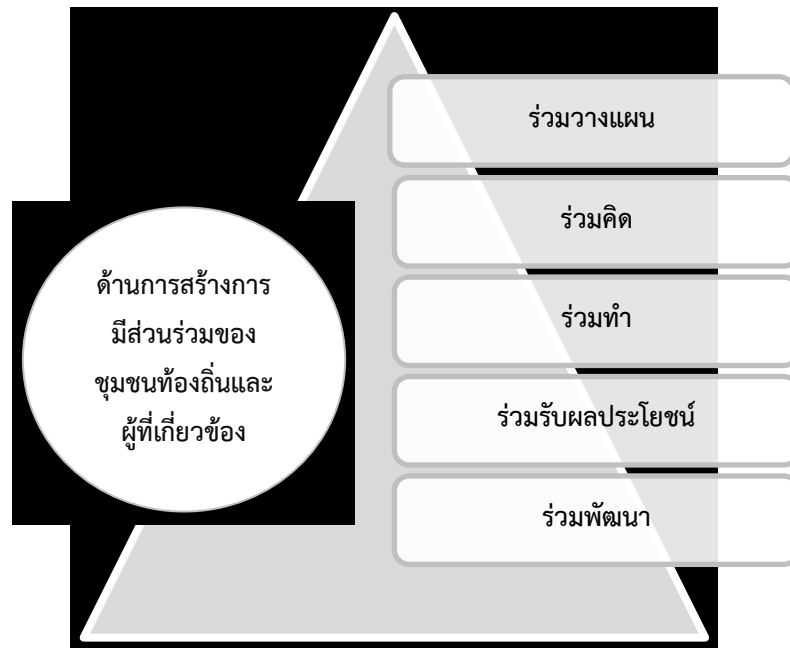

แผนภาพที่ ๔.๙ แสดงด้านการสร้างการมีส่วนร่วมของชุมชนท้องถิ่นและผู้ที่เกี่ยวข้อง จากการสัมภาษณ์เชิงลึกผู้ให้ข้อมูลสำคัญต่างได้แสดงทัศนคติโดยภาพรวมดังนี้

๑) จัดให้มีการร่วมมือในการปรับปรุงและพัฒนาระบบการให้การศึกษา และสร้างจิตสำนึกในพื้นที่แหล่งท่องเที่ยวเชิงสุขภาพ^{๑๐}

๒) ร่วมรับผลประโยชน์ทั้งทางด้านเศรษฐกิจและสังคม ให้ชุมชนท้องถิ่นมีส่วนร่วมในการกำหนดศักยภาพ ในการพัฒนาการท่องเที่ยวเชิงสุขภาพของแหล่งท่องเที่ยว รวมทั้งมีส่วนร่วมในการจัดการการท่องเที่ยวเชิงสุขภาพ ในรูปแบบคณะกรรมการรับผิดชอบดำเนินการจากการสนับสนุนภาครัฐ^{๑๑}

๓) ร่วมแนะนำและวางระบบให้ผู้ประกอบการท่องเที่ยว ดำเนินการอย่างมีส่วนร่วมกับชุมชนท้องถิ่น ในการท่องเที่ยวเชิงสุขภาพในพื้นที่ให้มากขึ้น^{๑๒}

๔) ร่วมทำจัดอบรมการเก็บข้อมูล บริหารข้อมูล และการใช้ประโยชน์ข้อมูลในการพัฒนาการวางแผน การจัดโครงการ และกิจกรรมเชิงธุรกิจที่เกี่ยวข้องกับการท่องเที่ยวเชิงสุขภาพ^{๑๓}

^{๑๐} สัมภาษณ์ ผู้ให้ข้อมูลสำคัญลำดับที่ ๘ วันที่ ๒๖ ธันวาคม ๒๕๖๓.

^{๑๑} สัมภาษณ์ ผู้ให้ข้อมูลสำคัญลำดับที่ ๙ วันที่ ๘ ธันวาคม ๒๕๖๓.

^{๑๒} สัมภาษณ์ ผู้ให้ข้อมูลสำคัญลำดับที่ ๑๐ วันที่ ๒๔ ธันวาคม ๒๕๖๓.

^{๑๓} สัมภาษณ์ ผู้ให้ข้อมูลสำคัญลำดับที่ ๑๑ วันที่ ๒๔ ธันวาคม ๒๕๖๓.

๕) ร่วมวางแผนจัดตั้งเครือข่ายการท่องเที่ยวเชิงสุขภาพระดับพื้นที่ เช่นกรมป่าไม้ กรมศิลปากร อำเภอ เทศบาล องค์การบริหารส่วนตำบล เอกชน จังหวัด ภาคและประเทศ^{๑๔}

๖) ร่วมคิดจัดอบรมให้ความรู้ความเข้าใจในบทบาทของชุมชน ในการมีส่วนร่วมในกระบวนการท่องเที่ยวเชิงสุขภาพ^{๑๕}

สรุป จากการสัมภาษณ์เชิงลึกผู้ให้ข้อมูลสำคัญต่างได้แสดงทัศนคติด้านการสร้างการมีส่วนร่วมของชุมชนท้องถิ่นและผู้ที่เกี่ยวข้อง ควรให้ชุมชนท้องถิ่นมีส่วนร่วมในการวางแผน ช่วยคิด ร่วมลงมือปฏิบัติ เพื่อช่วยกันพัฒนาการท่องเที่ยวเชิงสุขภาพให้มีมาตรฐาน มีคุณภาพ และได้รับผลประโยชน์จากการท่องเที่ยวเชิงสุขภาพร่วมกันด้วย

๓. ด้านส่งเสริมและพัฒนากการท่องเที่ยวเชิงสุขภาพ (Support tourism development)



แผนภาพที่ ๔.๑๐ แสดงด้านการส่งเสริมและพัฒนากการท่องเที่ยวเชิงสุขภาพ จากการสัมภาษณ์เชิงลึกผู้ให้ข้อมูลสำคัญต่างได้แสดงทัศนคติโดยภาพรวมดังนี้

^{๑๔} สัมภาษณ์ ผู้ให้ข้อมูลสำคัญลำดับที่ ๑๒ วันที่ ๒๔ ธันวาคม ๒๕๖๓.

^{๑๕} สัมภาษณ์ ผู้ให้ข้อมูลสำคัญลำดับที่ ๑๓ วันที่ ๑๘ ธันวาคม ๒๕๖๓.

๑) นโยบายรัฐบาลที่สนับสนุนส่งเสริมการท่องเที่ยวที่มีผลดีต่อสุขภาพของคน เช่น นโยบายส่งเสริมการท่องเที่ยวเชิงสุขภาพ ซึ่งมุ่งเน้นมาตรฐานการดำเนินการให้สู่ระดับสากล นโยบายที่สนับสนุนการท่องเที่ยวสีเขียว ซึ่งกระตุ้นให้มีการพัฒนาสู่เมืองสีเขียว^{๑๖}

๒) สนับสนุนการท่องเที่ยวที่รับผิดชอบต่อสังคมและสิ่งแวดล้อม หรือนโยบายสนับสนุนการท่องเที่ยวกลุ่มผู้สูงอายุ จะช่วยให้เกิดการพัฒนาแหล่งท่องเที่ยวเชิงสุขภาพที่หลากหลายให้คนสามารถเข้าถึงได้ง่ายขึ้น^{๑๗}

๓) ภาครัฐควรส่งเสริมและพัฒนากิจกรรมการท่องเที่ยวเชิงสุขภาพให้มากขึ้น โดยร่วมมือกับเอกชน สนับสนุนการจัดกิจกรรมที่เกี่ยวข้อง ในเชิงสุขภาพ ทั้งสุขภาพกายและสุขภาพใจ เช่นกิจกรรมเกี่ยวกับศิลปะ^{๑๘}

๔) นอกจากนี้ต้องใช้มาตรการทางภาษีเพื่อจูงใจให้นักท่องเที่ยวมาใช้บริการมากขึ้น ควรมีการจัดทำมาตรฐานในการกำกับดูแลการท่องเที่ยวเชิงสุขภาพอย่างเป็นระบบ^{๑๙}

๕) การส่งเสริมและพัฒนากิจกรรมการท่องเที่ยวเชิงสุขภาพของภาครัฐ ต้องให้คำแนะนำ ร่วมคิด ร่วมทำ ร่วมวางแผน และส่งเสริมสถานที่ท่องเที่ยวเชิงสุขภาพ ให้มีการเปลี่ยนแปลงรูปแบบใหม่ ๆ ของสถานที่ท่องเที่ยวอย่างสม่ำเสมอ เปลี่ยนแปลงวิธีการท่องเที่ยวให้เป็นที่น่าสนใจ เปลี่ยนแปลงวิธีการดูแลเอาใจใส่ต่อนักท่องเที่ยวที่มาท่องเที่ยว^{๒๐}

๖) มีการส่งเสริมการท่องเที่ยวเชิงสุขภาพของนักท่องเที่ยวไทย ด้านการดูแลสุขภาพทางภาษี สามารถใช้สิทธิในการเบิกประกันสังคมได้ สำหรับนักท่องเที่ยวต่างชาติ Long stay ให้บังคับใช้ VISA ๕ปี^{๒๑}

๗) ภาครัฐควรส่งเสริมด้านการดำเนินการจัดกิจกรรม หรือโครงการที่ส่งเสริมการท่องเที่ยวในรูปแบบต่าง ๆ และการพัฒนาด้านสาธารณูปโภคให้มีความพร้อมที่จะอำนวยความสะดวกให้นักท่องเที่ยวมีความสะดวก และปลอดภัย^{๒๒}

๘) การส่งเสริมและพัฒนากิจกรรมการท่องเที่ยวเชิงสุขภาพโดยภาครัฐ จะช่วยให้การท่องเที่ยวเชิงสุขภาพได้รับความนิยมที่แพร่หลายมากขึ้น^{๒๓}

^{๑๖} สัมภาษณ์ ผู้ให้ข้อมูลสำคัญลำดับที่ ๑๔ วันที่ ๒๔ ธันวาคม ๒๕๖๓.

^{๑๗} สัมภาษณ์ ผู้ให้ข้อมูลสำคัญลำดับที่ ๑๕ วันที่ ๑๗ ธันวาคม ๒๕๖๓.

^{๑๘} สัมภาษณ์ ผู้ให้ข้อมูลสำคัญลำดับที่ ๑๖ วันที่ ๑๐ ธันวาคม ๒๕๖๓.

^{๑๙} สัมภาษณ์ ผู้ให้ข้อมูลสำคัญลำดับที่ ๑๓ วันที่ ๑๘ ธันวาคม ๒๕๖๓.

^{๒๐} สัมภาษณ์ ผู้ให้ข้อมูลสำคัญลำดับที่ ๔ วันที่ ๒๔ ธันวาคม ๒๕๖๓.

^{๒๑} สัมภาษณ์ ผู้ให้ข้อมูลสำคัญลำดับที่ ๖ วันที่ ๒๘ ธันวาคม ๒๕๖๓.

^{๒๒} สัมภาษณ์ ผู้ให้ข้อมูลสำคัญลำดับที่ ๗ วันที่ ๘ ธันวาคม ๒๕๖๓.

^{๒๓} สัมภาษณ์ ผู้ให้ข้อมูลสำคัญลำดับที่ ๘ วันที่ ๒๖ ธันวาคม ๒๕๖๓.

๙) ปรับปรุงและพัฒนามาตรฐานระบบบริการนำเที่ยว ด้านการตลาด โดยเน้นการให้ความสะดวก ปลอดภัย^{๒๔}

๑๐) สร้างเครือข่ายการส่งผ่านข้อมูลไปยังแหล่งท่องเที่ยว และนักท่องเที่ยว เพื่อการประสานงานในการนำนักท่องเที่ยวเข้าสู่แหล่งท่องเที่ยวในปริมาณที่เหมาะสมตามขีดความสามารถที่รองรับได้^{๒๕}

๑๑) ร่วมมือกับเอกชน สนับสนุนกิจกรรมที่เกี่ยวข้องกับการท่องเที่ยวเชิงสุขภาพจัดให้มีการสัมมนา ฝึกอบรม ดูงาน เพื่อการปรับปรุงการบริการ และพัฒนาความรู้ ความสามารถของบุคลากรในธุรกิจการบริการและชุมชนท้องถิ่น^{๒๖}

สรุป จากการสัมภาษณ์เชิงลึกผู้ให้ข้อมูลสำคัญต่างได้แสดงทัศนคติด้านการสร้างการมีส่วนร่วมของชุมชนท้องถิ่นและผู้ที่เกี่ยวข้อง ควรให้ชุมชนท้องถิ่นมีส่วนร่วมในการวางแผน ช่วยคิด ร่วมลงมือปฏิบัติ เพื่อช่วยกันพัฒนาการท่องเที่ยวเชิงสุขภาพให้มีมาตรฐาน มีคุณภาพ และได้รับผลประโยชน์จากการท่องเที่ยวเชิงสุขภาพร่วมกันด้วย

๔. ด้านการส่งเสริมการลงทุน (Support investment of entrepreneur)



แผนภาพที่ ๔.๑๑ แสดงด้านการส่งเสริมการลงทุน

^{๒๔} สัมภาษณ์ ผู้ให้ข้อมูลสำคัญลำดับที่ ๑๗ วันที่ ๕ มกราคม ๒๕๖๔.

^{๒๕} สัมภาษณ์ ผู้ให้ข้อมูลสำคัญลำดับที่ ๑๘ วันที่ ๒๕ ธันวาคม ๒๕๖๓.

^{๒๖} สัมภาษณ์ ผู้ให้ข้อมูลสำคัญลำดับที่ ๑๙ วันที่ ๒๑ ธันวาคม ๒๕๖๓.

จากการสัมภาษณ์เชิงลึกผู้ให้ข้อมูลสำคัญต่างได้แสดงทัศนคติโดยภาพรวมดังนี้

๑) การส่งเสริมด้านการลงทุนที่มีผลต่อการท่องเที่ยวเชิงสุขภาพ ต้องมีการบริหารจัดการทั้งระบบตั้งแต่การเดินทาง การจัดการด้านภาษีอากรที่สนับสนุนผู้ประกอบการการท่องเที่ยวเชิงสุขภาพให้มีมาตรฐาน ดูแลความสะดวก ปลอดภัย แก่นักท่องเที่ยว^{๒๗}

๒) ควรมีนโยบายสนับสนุนนักท่องเที่ยวไทยในด้านภาษี สามารถนำไปเป็นค่าใช้จ่ายลดหย่อนภาษีบุคคลธรรมดาได้^{๒๘}

๓) นโยบายจ่ายคนละครั้ง ก็จะใช้ให้นักท่องเที่ยวไทยสนใจการท่องเที่ยวเชิงสุขภาพมากยิ่งขึ้น ขณะเดียวกันต้องอำนวยความสะดวกสำหรับนักท่องเที่ยวชาวต่างประเทศด้วย^{๒๙}

๔) การส่งเสริมการลงทุนของภาครัฐ เป็นสิ่งจำเป็นมาก มีผู้ประกอบการการท่องเที่ยวมากมายที่มีความรู้ความสามารถ มีวิสัยทัศน์ แต่ขาดเงินลงทุน ซึ่งเป็นอุปสรรคต่อการพัฒนาการท่องเที่ยวเชิงสุขภาพอย่างมาก^{๓๐}

๕) สนับสนุนส่งเสริมผู้ประกอบการที่มีการลงทุนที่ได้มาตรฐาน และมีคุณภาพ โดยให้ใช้มาตรการทางภาษี และการสนับสนุนผ่านกลไกของรัฐ เช่นการขอเงินลงทุน B.O.I ให้สิทธิประโยชน์ลดภาษีรายได้อย่างน้อย ๘ ปี โดยไม่ต้องเสียภาษีรายได้ สำหรับการท่องเที่ยวเชิงสุขภาพ ก็จะทำให้ผู้ประกอบการที่มีความรู้ความสามารถ มีวิสัยทัศน์ มีโอกาสในการพัฒนา และแข่งขันได้^{๓๑}

๖) ภาครัฐควรส่งเสริมการลงทุน เช่น รัฐลงทุนสร้างสถานที่ท่องเที่ยวเชิงสุขภาพ ในที่ดินของชุมชน และให้ชุมชนเก็บดอกผล เป็นรายได้สู่ชุมชนท้องถิ่น และส่งคืนต้นทุนให้กับหน่วยงานภาครัฐที่สนับสนุน ให้คำแนะนำ ให้คำปรึกษา อย่างมืออาชีพ ซึ่งสามารถประสานกับหน่วยงานของภาครัฐ เช่นสถาบันคุณวุฒิวิชาชีพ (องค์กรมมหาชน) ให้เข้ามาช่วยพัฒนาอาชีพ พัฒนามาตรฐานให้กับผู้ประกอบการรายย่อย และชุมชนวิสาหกิจ^{๓๒}

๗) ภาครัฐควรลงทุนด้านความสะดวก ปลอดภัยการเดินทาง ปลอดภัยด้านทรัพย์สิน ปลอดภัยด้านสุขอนามัยของนักท่องเที่ยว ในสถานที่ท่องเที่ยวต่าง ๆ โดยเฉพาะแหล่งท่องเที่ยวอุทยานแห่งชาติเขาใหญ่^{๓๓}

^{๒๗} สัมภาษณ์ ผู้ให้ข้อมูลสำคัญลำดับที่ ๑ วันที่ ๘ ธันวาคม ๒๕๖๓.

^{๒๘} สัมภาษณ์ ผู้ให้ข้อมูลสำคัญลำดับที่ ๕ วันที่ ๓๐ ธันวาคม ๒๕๖๓.

^{๒๙} สัมภาษณ์ ผู้ให้ข้อมูลสำคัญลำดับที่ ๗ วันที่ ๘ ธันวาคม ๒๕๖๓.

^{๓๐} สัมภาษณ์ ผู้ให้ข้อมูลสำคัญลำดับที่ ๔ วันที่ ๒๔ ธันวาคม ๒๕๖๓.

^{๓๑} สัมภาษณ์ ผู้ให้ข้อมูลสำคัญลำดับที่ ๖ วันที่ ๒๘ ธันวาคม ๒๕๖๓.

^{๓๒} สัมภาษณ์ ผู้ให้ข้อมูลสำคัญลำดับที่ ๘ วันที่ ๒๖ ธันวาคม ๒๕๖๓.

^{๓๓} สัมภาษณ์ ผู้ให้ข้อมูลสำคัญลำดับที่ ๙ วันที่ ๘ ธันวาคม ๒๕๖๓.

๘) พัฒนาห้องน้ำสาธารณะในแหล่งท่องเที่ยวให้มีความสะอาด ที่สำคัญภาครัฐต้องให้ความสำคัญกับนักท่องเที่ยวสูงอายุ และนักท่องเที่ยวที่พิการ ให้มีความสะดวกในการเดินทาง จัดทำสร้างทางลาดให้เพียงพอสำหรับนักท่องเที่ยวที่นั่งวีลแชร์^{๓๔}

๙) จัดตั้งกองทุนเพื่อการสนับสนุนการลงทุนธุรกิจการท่องเที่ยวเชิงสุขภาพเน้นที่มีผลดีต่อสุขภาพของคน และมุ่งเน้นมาตรฐานการดำเนินการให้สู่ระดับสากล^{๓๕}

๑๐) นโยบายที่สนับสนุนการท่องเที่ยวสีเขียว ซึ่งกระตุ้นให้มีการพัฒนาสู่เมืองสีเขียว สนับสนุนการท่องเที่ยวที่รับผิดชอบต่อสังคมและสิ่งแวดล้อม หรือนโยบายสนับสนุนการท่องเที่ยวกลุ่มผู้สูงอายุ จะช่วยให้เกิดการพัฒนาแหล่งท่องเที่ยวเชิงสุขภาพที่หลากหลายให้คนสามารถเข้าถึงได้ง่ายขึ้น^{๓๖}

๑๑) ในส่วนของเทศบาลอำเภอปากช่อง จังหวัดนครราชสีมา มีการลงทุนสนับสนุนการปลูกต้นไม้เพื่อสร้างแลนด์มาร์คในการท่องเที่ยว ถือว่าเป็นการลงทุนซึ่งส่งผลกระทบยาว^{๓๗}

๑๒) นอกจากนี้ยังสนับสนุนให้ชุมชนท้องถิ่นมีส่วนร่วมตัดสินใจในโครงการการท่องเที่ยวเชิงสุขภาพ สนับสนุนให้ใช้วัสดุ และผลผลิตในท้องถิ่น มุ่งเน้นการกระจายรายได้ และนำรายได้เข้าสู่ท้องถิ่นให้มากที่สุด^{๓๘}

๑๓) สนับสนุนการพัฒนาการท่องเที่ยวในท้องถิ่นให้ได้รับความสนใจและกลับมาเที่ยวซ้ำ สนับสนุนการจ้างแรงงานในท้องถิ่นให้มีอาชีพ มีรายได้ พัฒนาบุคลากรในท้องถิ่นให้มีความรู้ความสามารถเพิ่มขึ้น และต่อเนื่อง^{๓๙}

๑๔) การส่งเสริมการลงทุนของภาครัฐ จะทำให้การท่องเที่ยวเชิงสุขภาพมีการพัฒนามากยิ่งขึ้น และมีแหล่งท่องเที่ยวเชิงสุขภาพที่จะให้บริการแก่นักท่องเที่ยวเพิ่มมากยิ่งขึ้น^{๔๐}

๑๕) พัฒนารูปแบบการลงทุนที่ก่อให้เกิดผลตอบแทนที่ดี มีกระบวนการกระจายรายได้ และสร้างการมีส่วนร่วมในการประกอบการ^{๔๑}

สรุปจากการสัมภาษณ์เชิงลึกผู้ให้ข้อมูลสำคัญต่างได้แสดงทัศนคติ ด้านการส่งเสริมการลงทุน ควรจัดตั้งกองทุนธุรกิจสำหรับผู้ประกอบการท่องเที่ยวเชิงสุขภาพ สนับสนุนเงินลงทุนด้าน

^{๓๔} สัมภาษณ์ ผู้ให้ข้อมูลสำคัญลำดับที่ ๑๓ วันที่ ๑๘ ธันวาคม ๒๕๖๓.

^{๓๕} สัมภาษณ์ ผู้ให้ข้อมูลสำคัญลำดับที่ ๑๖ วันที่ ๑๐ ธันวาคม ๒๕๖๓.

^{๓๖} สัมภาษณ์ ผู้ให้ข้อมูลสำคัญลำดับที่ ๑๑ วันที่ ๒๔ ธันวาคม ๒๕๖๓.

^{๓๗} สัมภาษณ์ ผู้ให้ข้อมูลสำคัญลำดับที่ ๑๒ วันที่ ๒๔ ธันวาคม ๒๕๖๓.

^{๓๘} สัมภาษณ์ ผู้ให้ข้อมูลสำคัญลำดับที่ ๑๓ วันที่ ๑๘ ธันวาคม ๒๕๖๓.

^{๓๙} สัมภาษณ์ ผู้ให้ข้อมูลสำคัญลำดับที่ ๑๗ วันที่ ๕ มกราคม ๒๕๖๔.

^{๔๐} สัมภาษณ์ ผู้ให้ข้อมูลสำคัญลำดับที่ ๑๘ วันที่ ๒๕ ธันวาคม ๒๕๖๓.

^{๔๑} สัมภาษณ์ ผู้ให้ข้อมูลสำคัญลำดับที่ ๑๙ วันที่ ๒๑ ธันวาคม ๒๕๖๓.

เทคโนโลยี เพื่อส่งเสริมพัฒนาทักษะ สร้างมาตรฐาน องค์ความรู้ด้านการท่องเที่ยวเชิงสุขภาพ ภาครัฐควรสนับสนุนเงินลงทุน และปรับลดภาษีให้กับผู้ประกอบการท่องเที่ยวเชิงสุขภาพ

๕. การพัฒนาปัจจัยพื้นฐานด้านการบริการท่องเที่ยว (Support basic factor of tourism) จัดการโครงสร้างพื้นฐานและบริการนำเที่ยว

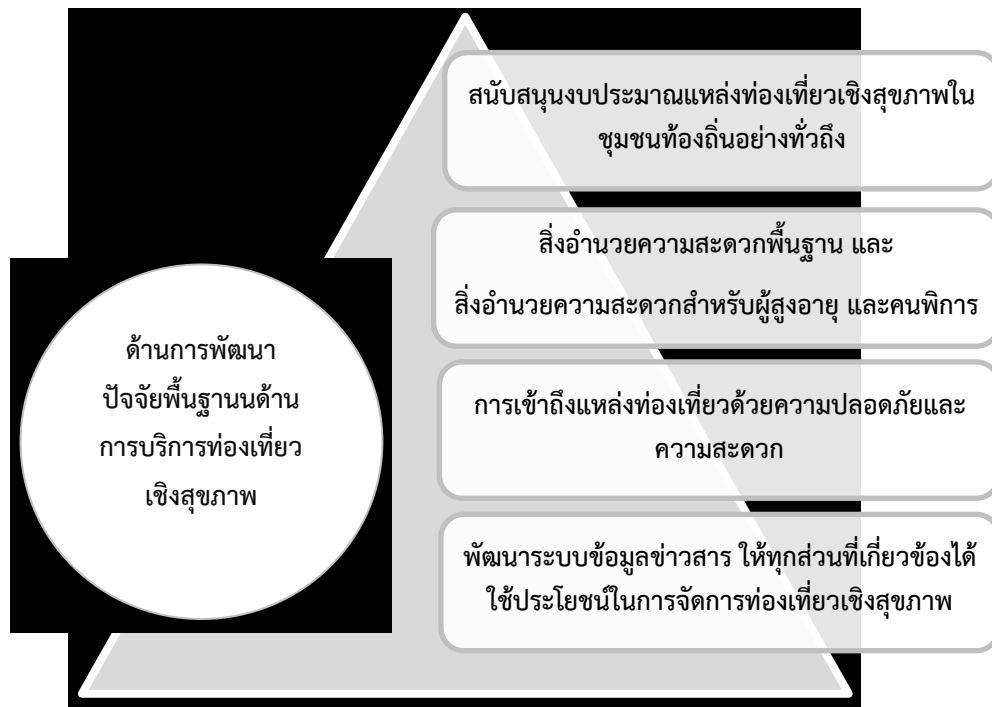

แผนภาพที่ ๔.๑๒ แสดงด้านการพัฒนาปัจจัยพื้นฐานด้านการบริการท่องเที่ยว

จากการสัมภาษณ์เชิงลึกผู้ให้ข้อมูลสำคัญต่างได้แสดงทัศนคติโดยภาพรวมดังนี้

๑) การพัฒนาปัจจัยพื้นฐานด้านการบริการท่องเที่ยว ภาครัฐควรมีนโยบายที่ชัดเจน และต้องประสานให้หน่วยงานของภาครัฐทุกภาคส่วนให้ความร่วมมือ^{๔๒}

๒) การพัฒนาปัจจัยพื้นฐานในระดับท้องถิ่นมีความสำคัญอย่างยิ่ง เพื่อเชื่อมต่อการคมนาคมสาธารณะ เช่น รถไฟ รถไฟความเร็วสูง ระหว่างเมือง ซึ่งไม่เพียงแต่เพิ่มความสะดวกในการเดินทางของนักท่องเที่ยวแต่จะช่วยลดการใช้พลังงานของพาหนะ ในการเดินทางโดยรถยนต์อีกด้วย^{๔๓}

๓) นอกจากนี้ปัจจัยพื้นฐานด้านสาธารณูปโภคต้องพร้อม น้ำ ไฟฟ้า โทรศัพท์ สัญญาณอินเทอร์เน็ต WIFI ครอบคลุมทุกพื้นที่ในสถานที่ท่องเที่ยว^{๔๔}

^{๔๒} สัมภาษณ์ ผู้ให้ข้อมูลสำคัญลำดับที่ ๑๔ วันที่ ๒๔ ธันวาคม ๒๕๖๓.

^{๔๓} สัมภาษณ์ ผู้ให้ข้อมูลสำคัญลำดับที่ ๑๕ วันที่ ๑๗ ธันวาคม ๒๕๖๓.

^{๔๔} สัมภาษณ์ ผู้ให้ข้อมูลสำคัญลำดับที่ ๑๖ วันที่ ๑๐ ธันวาคม ๒๕๖๓.

๔) การบริการของแหล่งท่องเที่ยว มีความจำเป็นต้องพัฒนาอย่างต่อเนื่องเพื่ออำนวยความสะดวกให้กับนักท่องเที่ยวเชิงสุขภาพ เช่น มีโปรเซรีย มีสถานบริการน้ำร้อน มีร้านสะดวกซื้อ ร้ายขายของที่ระลึก ห้องสุขา ที่สะอาดและเพียงพอสำหรับนักท่องเที่ยว^{๔๕}

๕) สิ่งอำนวยความสะดวก มีบริการด้านร้านอาหารที่มีรสชาติอร่อย ถูกสุขอนามัย ใช้วัตถุดิบปรุงอาหารที่ปลอดภัยจากสารพิษ มีสถานพยาบาลเบื้องต้นที่คอยดูแลช่วยเหลือนักท่องเที่ยวที่ได้รับอุบัติเหตุอย่างทันท่วงทีก่อนจะนำส่งโรงพยาบาล^{๔๖}

๖) นโยบายภาครัฐที่ส่งเสริมการพัฒนาการท่องเที่ยวความสะดวกด้านการท่องเที่ยวจะช่วยให้การท่องเที่ยวเชิงสุขภาพเกิดง่ายขึ้น และมีความปลอดภัยในการท่องเที่ยวเพิ่มขึ้น เช่น การส่งเสริมการพัฒนาสภาพแวดล้อมของสถานที่ท่องเที่ยวให้มีมาตรฐานตามหลักสากล^{๔๗}

๗) ส่งเสริมการออกแบบที่คำนึงถึงกลุ่มนักท่องเที่ยวที่มีความต้องการเฉพาะ เช่น กลุ่มผู้พิการหรือผู้สูงอายุ กลุ่มที่นับถือศาสนาอิสลาม^{๔๘}

๘) การจัดตั้งศูนย์บริการช่วยเหลือนักท่องเที่ยวตามภูมิภาคหรือพื้นที่ต่างๆ เพื่อให้บริการด้านข้อมูลทั้งข้อมูลการเดินทางและข้อมูลประวัติศาสตร์ของพื้นที่ ช่วยเหลือกรณีเกิดเหตุฉุกเฉิน ก็จะช่วยให้นักท่องเที่ยวมีความสะดวก สบายใจที่จะท่องเที่ยว ซึ่งเป็นผลดีต่อการพัฒนาการท่องเที่ยวเชิงสุขภาพ^{๔๙}

๙) การพัฒนาระบบข้อมูล และพัฒนาพื้นฐานด้านสาธารณูปโภค ถือเป็นหน้าที่ขององค์การบริหารส่วนท้องถิ่น (อปท.) ในการส่งเสริมและพัฒนา ให้มีความพร้อม และสะดวกสบายในการเข้าถึงแหล่งท่องเที่ยว ไม่ว่าจะเป็นถนนหนทาง ไฟฟ้า และอื่น ๆ^{๕๐}

๑๐) ปัจจัยพื้นฐานด้านการบริการท่องเที่ยว ถือเป็นสิ่งจำเป็นที่จะอำนวยความสะดวกหรือใช้เป็นรากฐานในการดำเนินกิจกรรมการท่องเที่ยวเชิงสุขภาพ จึงมีความจำเป็นต้องได้รับการพัฒนาให้มีการรองรับได้^{๕๑}

๑๑) ประสานให้ผู้ประกอบการธุรกิจท่องเที่ยวเชิงสุขภาพ ร่วมหรือเปิดโอกาสให้ชุมชนท้องถิ่นมีส่วนร่วมในการจัดบริการการท่องเที่ยว^{๕๒}

^{๔๕} สัมภาษณ์ ผู้ให้ข้อมูลสำคัญลำดับที่ ๑๗ วันที่ ๕ มกราคม ๒๕๖๔.

^{๔๖} สัมภาษณ์ ผู้ให้ข้อมูลสำคัญลำดับที่ ๔ วันที่ ๒๔ ธันวาคม ๒๕๖๓.

^{๔๗} สัมภาษณ์ ผู้ให้ข้อมูลสำคัญลำดับที่ ๕ วันที่ ๓๐ ธันวาคม ๒๕๖๓.

^{๔๘} สัมภาษณ์ ผู้ให้ข้อมูลสำคัญลำดับที่ ๖ วันที่ ๒๘ ธันวาคม ๒๕๖๓.

^{๔๙} สัมภาษณ์ ผู้ให้ข้อมูลสำคัญลำดับที่ ๗ วันที่ ๘ ธันวาคม ๒๕๖๓.

^{๕๐} สัมภาษณ์ ผู้ให้ข้อมูลสำคัญลำดับที่ ๘ วันที่ ๒๖ ธันวาคม ๒๕๖๓.

^{๕๑} สัมภาษณ์ ผู้ให้ข้อมูลสำคัญลำดับที่ ๙ วันที่ ๘ ธันวาคม ๒๕๖๓.

^{๕๒} สัมภาษณ์ ผู้ให้ข้อมูลสำคัญลำดับที่ ๑๐ วันที่ ๒๔ ธันวาคม ๒๕๖๓.

สรุป จากการสัมภาษณ์เชิงลึกผู้ให้ข้อมูลสำคัญต่างได้แสดงทัศนคติ ด้านการพัฒนา ปัจจัยพื้นฐานด้านการบริการท่องเที่ยว ควรสนับสนุนงบประมาณแหล่งท่องเที่ยวเชิงสุขภาพในชุมชน ท้องถิ่นอย่างทั่วถึง สร้างสิ่งอำนวยความสะดวกพื้นฐาน สำหรับนักท่องเที่ยวผู้สูงอายุ และคนพิการ ให้มีความปลอดภัย มีความสะดวกสบายในการเข้าถึงแหล่งท่องเที่ยว และควรพัฒนาระบบข้อมูล ข่าวสารให้ทุกภาคส่วนที่เกี่ยวข้องกับการท่องเที่ยวได้ใช้ประโยชน์ในการจัดการท่องเที่ยวเชิงสุขภาพ

๖. ด้านการส่งเสริมการตลาดและการประชาสัมพันธ์ (Support marketing and public relations)

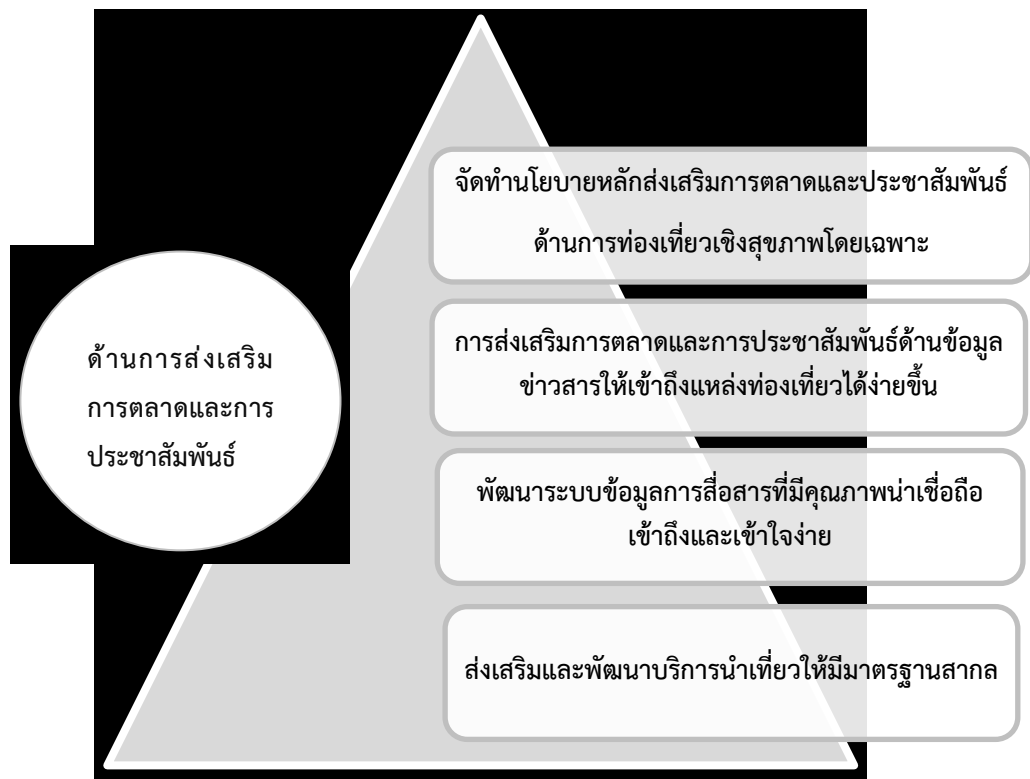

แผนภาพที่ ๔.๑๓ แสดงด้านการส่งเสริมการตลาดและการประชาสัมพันธ์

จากการสัมภาษณ์เชิงลึกผู้ให้ข้อมูลสำคัญต่างได้แสดงทัศนคติโดยภาพรวมดังนี้

๑) ทำนโยบายหลักด้านการส่งเสริมการตลาดและการประชาสัมพันธ์ทั้งในประเทศและต่างประเทศ ในภาพรวม การท่องเที่ยวแห่งประเทศไทย (ททท.) กรมการท่องเที่ยว เป็นหน่วยงานที่รับผิดชอบ การส่งเสริมการตลาดและประชาสัมพันธ์ความสำคัญของการดูแลสุขภาพนักท่องเที่ยวเชิงสุขภาพในแต่ละช่วงวัย^{๕๓}

^{๕๓} สัมภาษณ์ ผู้ให้ข้อมูลสำคัญลำดับที่ ๑๑ วันที่ ๒๔ ธันวาคม ๒๕๖๓.

๒) ผู้ประกอบการชุมชนมีความอ่อนด้อยในการทำการตลาด หากภาครัฐช่วยเสริมด้านการตลาดและประชาสัมพันธ์ จะเป็นการทำงานที่เป็นทีมเวิร์คที่มีประสิทธิภาพมากขึ้น^{๕๔}

๓) การท่องเที่ยวแห่งประเทศไทย ต้องทำนโยบายหลัก จัด Road show^{๕๕}

๔) การตลาดและการประชาสัมพันธ์ควรเน้นคุณภาพรวมของสุขภาพ เน้นสิ่งที่ดึงดูดที่อยู๋ข้างใน ด้านสุขภาพกาย สุขภาพใจ เพิ่มเติมจากการตลาดและการประชาสัมพันธ์ในเชิงธุรกิจทั่วไปที่เน้นทางความเพลิดเพลิน และด้านรายได้เป็นหลัก^{๕๖}

๕) การส่งเสริมการตลาดและการประชาสัมพันธ์ มีผลต่อการท่องเที่ยวเชิงสุขภาพเป็นอย่างมาก ซึ่งหากไม่มีการส่งเสริมการตลาดและการประชาสัมพันธ์ ก็จะทำให้นักท่องเที่ยวเชิงสุขภาพไม่ทราบข้อมูล และไม่ทราบว่า มีสถานที่ท่องเที่ยวดี ๆ สถานที่ท่องเที่ยวเชิงสุขภาพเป็นสถานที่น่าท่องเที่ยว และน่าสนใจอีกมาก การส่งเสริมการตลาด เช่น การโฆษณาประชาสัมพันธ์^{๕๗}

๖) การใช้สื่อต่างๆ องค์กร ผลิตภัณฑ์ การบริการ หรือความคิด การโฆษณาที่ใช้บุคคลที่มีชื่อเสียง มีความน่าเชื่อถือ ในการสื่อสาร โดยเข้าถึงแหล่งนักท่องเที่ยวต่าง ๆ เช่น หน่วยงานของภาครัฐ หน่วยงานเอกชนต่าง ๆ เป็นต้น^{๕๘}

๗) มีการส่งเสริมการตลาดเพื่อให้นักท่องเที่ยวเข้าถึงแหล่งท่องเที่ยวได้มากขึ้น มีการ ลด แลก แจก แถม นอกฤดูเทศกาล เพื่อกระตุ้นตลาดมากขึ้น^{๕๙}

๘) การประชาสัมพันธ์ มีดังนี้คือ การให้ข่าวโดยสื่อมวลชนต่าง ๆ การให้สัมภาษณ์ ในด้านสถานที่ท่องเที่ยว น่าเที่ยว น่าสนใจอย่างไร การให้สัมภาษณ์กับสื่อต่าง ๆ เช่น โทรทัศน์ วิทยุ หนังสือพิมพ์ งานแสดงสินค้าและกิจกรรมต่าง ๆ สร้างความสัมพันธ์อันดีกับกลุ่มต่าง ๆ และประชาสัมพันธ์ในทางออนไลน์ เช่น Facebook Line Instagram Twister เป็นต้น^{๖๐}

๙) ให้การท่องเที่ยวแห่งประเทศไทย (ททท.) ประชาสัมพันธ์ต่างประเทศและในประเทศ นำเสนอแพ็คเกจจรรยาคุณ^{๖๑}

๑๐) นโยบายภาครัฐที่ส่งเสริมการพัฒนาระบบข้อมูลและสารสนเทศเพื่อการท่องเที่ยว เช่น โครงการเผยแพร่ประชาสัมพันธ์ข้อมูลท่องเที่ยวของการท่องเที่ยวแห่งประเทศไทยโครงการ

^{๕๔} สัมภาษณ์ ผู้ให้ข้อมูลสำคัญลำดับที่ ๑๒ วันที่ ๒๔ ธันวาคม ๒๕๖๓.

^{๕๕} สัมภาษณ์ ผู้ให้ข้อมูลสำคัญลำดับที่ ๑๓ วันที่ ๑๘ ธันวาคม ๒๕๖๓.

^{๕๖} สัมภาษณ์ ผู้ให้ข้อมูลสำคัญลำดับที่ ๑๔ วันที่ ๒๔ ธันวาคม ๒๕๖๓.

^{๕๗} สัมภาษณ์ ผู้ให้ข้อมูลสำคัญลำดับที่ ๑๕ วันที่ ๑๗ ธันวาคม ๒๕๖๓.

^{๕๘} สัมภาษณ์ ผู้ให้ข้อมูลสำคัญลำดับที่ ๔ วันที่ ๒๔ ธันวาคม ๒๕๖๓.

^{๕๙} สัมภาษณ์ ผู้ให้ข้อมูลสำคัญลำดับที่ ๕ วันที่ ๓๐ ธันวาคม ๒๕๖๓.

^{๖๐} สัมภาษณ์ ผู้ให้ข้อมูลสำคัญลำดับที่ ๖ วันที่ ๒๘ ธันวาคม ๒๕๖๓.

^{๖๑} สัมภาษณ์ ผู้ให้ข้อมูลสำคัญลำดับที่ ๗ วันที่ ๘ ธันวาคม ๒๕๖๓.

สื่อสารการตลาดเพื่อส่งเสริมการท่องเที่ยวภูมิภาค แผนงานส่งเสริมการท่องเที่ยวในช่วง low season เป็นปัจจัยที่ช่วยในการส่งเสริมการตลาดและการประชาสัมพันธ์ ซึ่งการท่องเที่ยวเชิงสุขภาพก็ได้านิสงค์จากมาตรการเหล่านี้ไปด้วยเช่นกัน^{๖๒}

๑๑) การท่องเที่ยวเชิงสุขภาพสอดคล้องกับยุทธศาสตร์การท่องเที่ยวไทย พ.ศ. ๒๕๕๘-๒๕๖๐, กระทรวงการท่องเที่ยวและกีฬา ส่วนการท่องเที่ยวเชิงสุขภาพในบริเวณอุทยานแห่งชาติเขาใหญ่สามารถจัดทำกรส่งเสริมการตลาดและประชาสัมพันธ์ผ่าน เว็บไซต์ของทางองค์การส่วนบริหารท้องถิ่น เทศบาลอำเภอปากช่องได้^{๖๓}

๑๒) การตลาดและการประชาสัมพันธ์จะช่วยให้นักท่องเที่ยวหันมาสนใจ และรู้จักกับการท่องเที่ยวเชิงสุขภาพมากขึ้น และสามารถประกอบกิจกรรมการท่องเที่ยวเชิงสุขภาพอย่างถูกต้อง ที่มีความสุขทั้งทางกายและทางใจ^{๖๔}

๑๓) ส่งเสริมและพัฒนาบริการนำเที่ยว ให้มีบริการที่เหมาะสม มีคุณภาพตามกรอบที่กำหนด โดยจัดให้มีมัคคุเทศก์เป็นสื่อกลางการให้ความรู้และการสร้างจิตสำนึกแก่นักท่องเที่ยว^{๖๕}

๑๔) โฆษณาประชาสัมพันธ์การท่องเที่ยวเชิงสุขภาพตามสภาพความเป็นจริง ความพร้อม และเชื่อมโยงข่ายการท่องเที่ยวทั้งภายใน และในภูมิภาค อย่างมีประสิทธิภาพและได้มาตรฐาน^{๖๖}

สรุป จากการสัมภาษณ์เชิงลึกผู้ให้ข้อมูลสำคัญต่างได้แสดงทัศนคติ ด้านการส่งเสริมการตลาดและการประชาสัมพันธ์ ควรจัดทำนโยบายหลักส่งเสริมการตลาดและประชาสัมพันธ์ด้านการท่องเที่ยวเชิงสุขภาพโดยเฉพาะ ส่งเสริมด้านข้อมูลข่าวสารให้เข้าถึงแหล่งท่องเที่ยวได้สะดวกและเข้าใจง่าย ส่งเสริมและพัฒนาธุรกิจบริการนำเที่ยวให้มีมาตรฐานสากล

การวิเคราะห์ นโยบายการท่องเที่ยวภาครัฐ มีความสำคัญอย่างมากต่อการท่องเที่ยวเชิงสุขภาพอย่างยั่งยืนในบริเวณอุทยานแห่งชาติเขาใหญ่จังหวัดนครราชสีมา โดยเฉพาะนโยบายด้านการตลาดและการประชาสัมพันธ์ และการพัฒนาปัจจัยพื้นฐานการบริการท่องเที่ยว จากการสัมภาษณ์เชิงลึกกับผู้ให้ข้อมูลสำคัญ มีความเห็นว่าการท่องเที่ยวแห่งประเทศไทย (ททท.) เป็นหน่วยงานหลักที่จะช่วยเรื่องการตลาดและการประชาสัมพันธ์ การพัฒนาปัจจัยพื้นฐานการบริการท่องเที่ยว ที่จะตัวกลางในการเชื่อมโยงขอความร่วมมือจากหน่วยงานอื่นของภาครัฐ อีกทั้งยังสามารถเชื่อมโยงภาคเอกชน ชุมชนวิสาหกิจ ในการนำเสนอออกนโยบาย และการนำนโยบายไปปฏิบัติ ซึ่งจะนำไปสู่การพัฒนาการท่องเที่ยวเชิงสุขภาพ และต่อเนื่องได้อย่างแท้จริง ทั้งผู้ให้บริการการท่องเที่ยว

^{๖๒} สัมภาษณ์ ผู้ให้ข้อมูลสำคัญลำดับที่ ๘ วันที่ ๒๖ ธันวาคม ๒๕๖๓.

^{๖๓} สัมภาษณ์ ผู้ให้ข้อมูลสำคัญลำดับที่ ๙ วันที่ ๘ ธันวาคม ๒๕๖๓.

^{๖๔} สัมภาษณ์ ผู้ให้ข้อมูลสำคัญลำดับที่ ๑๐ วันที่ ๒๔ ธันวาคม ๒๕๖๓.

^{๖๕} สัมภาษณ์ ผู้ให้ข้อมูลสำคัญลำดับที่ ๑๘ วันที่ ๒๕ ธันวาคม ๒๕๖๓.

^{๖๖} สัมภาษณ์ ผู้ให้ข้อมูลสำคัญลำดับที่ ๑๙ วันที่ ๒๑ ธันวาคม ๒๕๖๓.

และนักท่องเที่ยวในประเทศ ต่างประเทศ ซึ่งกระบวนการนี้ต้องทำอย่างจริงจัง และเป็นระบบ ให้ครอบคลุมนักท่องเที่ยวในแต่และช่วงวัย ให้ความสำคัญต่อการท่องเที่ยวเชิงสุขภาพ ซึ่งเป็นการท่องเที่ยวที่มีประโยชน์ ทั้งทางด้านสุขภาพร่างกาย และสุขภาพจิตใจ การนำเสนอสิ่งที่ดีงามของแหล่งท่องเที่ยวสู่สายตานักท่องเที่ยวในประเทศ และต่างประเทศ ให้หันมาสนใจการท่องเที่ยวเชิงสุขภาพมากยิ่งขึ้น เสมือนการเป็นทีมเวิร์คที่มีประสิทธิภาพ สามารถสร้างเครือข่าย แหล่งท่องเที่ยว ผู้ประกอบการต่าง ๆ ที่เชื่อมโยงกับการท่องเที่ยวเชิงสุขภาพ การอนุรักษ์สิ่งแวดล้อม ซึ่งได้ประโยชน์กับทุกฝ่าย ทั้งฝ่ายผู้ให้บริการ และผู้รับบริการ รวมถึงภาครัฐก็จะมีรายได้เข้าประเทศมากยิ่งขึ้น

ดังนั้นนโยบายการท่องเที่ยวภาครัฐ จึงมีความสอดคล้องกับผลการวิจัยเชิงปริมาณที่มีองค์ประกอบด้านการตลาดและการประชาสัมพันธ์มีอิทธิพลต่อการท่องเที่ยวเชิงสุขภาพอย่างยั่งยืนในระดับต่ำ (-๐.๐๓) แต่มีอิทธิพลทางอ้อมต่อการท่องเที่ยวเชิงสุขภาพอย่างยั่งยืนในระดับสูง (๐.๘๓) โดยส่งผ่านตัวแปรด้านหลักไตรสิกขา ซึ่งเมื่อพิจารณาในรายปัจจัยแล้วยังพบว่า ค่าองค์ประกอบด้านการตลาดและการประชาสัมพันธ์ (๐.๙๙**) และการพัฒนาปัจจัยพื้นฐานการบริการท่องเที่ยว (๐.๙๔**) อยู่ในระดับสูง ในโมเดลสมการโครงสร้างการส่งเสริมนโยบายการท่องเที่ยวเชิงสุขภาพอย่างยั่งยืนบริเวณอุทยานแห่งชาติเขาใหญ่จังหวัดนครราชสีมา ดังนั้นแล้ว นโยบายการท่องเที่ยวของภาครัฐจึงมีบทบาทสำคัญมากกับการท่องเที่ยวเชิงสุขภาพอย่างยั่งยืน ในทุกระดับ ทุกภาคส่วน ทุกหน่วยงานที่เชื่อมโยงและเกี่ยวพันการท่องเที่ยวทุกรูปแบบ โดยเฉพาะการท่องเที่ยวเชิงสุขภาพ ที่เน้นด้านสุขภาพทางด้านร่างกาย สุขภาพทางด้านจิตใจ สุขภาพทางด้านสังคม การดูแลสิ่งแวดล้อม เป็นหลัก

กล่าวโดยสรุป ปัจจัยด้านนโยบายการท่องเที่ยวภาครัฐ ซึ่งประกอบไปด้วยส่งเสริมและพัฒนากการท่องเที่ยว การส่งเสริมการลงทุน การพัฒนาปัจจัยพื้นฐานการบริการท่องเที่ยว ส่งเสริมการตลาดและประชาสัมพันธ์ เป็นปัจจัยที่มีอิทธิพลต่อการท่องเที่ยวเชิงสุขภาพอย่างยั่งยืนบริเวณอุทยานแห่งชาติเขาใหญ่จังหวัดนครราชสีมา จากผู้ให้ข้อมูลสำคัญ และผลการวิจัยเชิงปริมาณ มีความสอดคล้องกันกับข้อมูลเชิงประจักษ์ ว่าทุกองค์ประกอบของปัจจัยด้านนโยบายการท่องเที่ยว มีความสำคัญอย่างมากต่อการท่องเที่ยวเชิงสุขภาพ เพราะเป็นรากฐานที่จะทำการท่องเที่ยวเชิงสุขภาพ มีการพัฒนา ต่อยอดให้เกิดประสิทธิภาพ อีกทั้งนโยบายภาคยังเชื่อมโยงในด้านต่าง ๆ ที่มีความสัมพันธ์กับชีวิตการเป็นอยู่ของประชาชนโดยรวม โดยเฉพาะการสร้างอาชีพ สร้างรายได้ให้กับทุกระดับตั้งแต่ระดับบุคคล ระดับชุมชนท้องถิ่น ระดับอำเภอ ระดับจังหวัด และระดับประเทศ

นโยบายการท่องเที่ยวภาครัฐ จากผลที่ได้รับจากการวิจัยเชิงปริมาณได้นำไปสู่ประเด็นในการสัมภาษณ์เชิงลึก (In-depth Interview) จากผู้ให้ข้อมูลสำคัญ (Key Informants) เพื่ออธิบายเสริมถึงปรากฏการณ์ที่ได้รับ ผู้ให้ข้อมูลสำคัญต่างได้แสดงทัศนคติโดยภาพรวมว่า นโยบายการท่องเที่ยวภาครัฐ เป็นปัจจัยที่มีความสำคัญเป็นอย่างยิ่ง เพราะเป็นกุญแจสำคัญในการขับเคลื่อนการท่องเที่ยวเชิงสุขภาพอย่างยั่งยืนในบริเวณอุทยานแห่งชาติเขาใหญ่จังหวัดนครราชสีมา มีมากมายหลายประการ

เช่นการพัฒนาการท่องเที่ยวคุณภาพ การกระจายรายได้การท่องเที่ยวสู่ท้องถิ่นการพัฒนาการท่องเที่ยวอย่างเป็นมิตรกับสิ่งแวดล้อม การยกระดับภาพลักษณ์ของการท่องเที่ยวในสายตาของนักท่องเที่ยวทั่วโลก การใช้ประโยชน์จากเทคโนโลยีสารสนเทศในการส่งเสริมการท่องเที่ยวตามนโยบายและยุทธศาสตร์ที่เกี่ยวข้องจากกรอบยุทธศาสตร์ชาติ ๒๐ ปี พ.ศ. ๒๕๖๐-๒๕๗๒ มีวิสัยทัศน์ “ประเทศไทยมีความมั่นคง มั่งคั่ง ยั่งยืน เป็นประเทศที่พัฒนาแล้ว ด้วยการพัฒนาตามหลักปรัชญาเศรษฐกิจพอเพียง” นโยบายการท่องเที่ยวภาครัฐต้องมองให้กว้างไกล ต้องคำนึงถึงทางด้านสุขภาพด้วย ที่ผ่านมานโยบายการท่องเที่ยวภาครัฐจะมองเฉพาะด้านเศรษฐกิจ เน้นที่รายได้เป็นหลัก ภาครัฐควรมีนโยบายส่งเสริมและพัฒนาการท่องเที่ยวเชิงสุขภาพให้มากขึ้น สนับสนุนและร่วมมือกับภาคเอกชนในการจัดกิจกรรมการท่องเที่ยวเชิงสุขภาพ การสนับสนุนและร่วมมือกับภาคเอกชนในการจัดกิจกรรมการท่องเที่ยวเชิงสุขภาพก็จะทำให้ได้รับความนิยมแพร่หลายมากยิ่งขึ้น การนำนโยบายไปปฏิบัติต้องจริงจัง ในเรื่องการให้ข้อมูล ความรู้ด้านการท่องเที่ยวเชิงสุขภาพให้ลึก และจริงจังกว่าที่เป็นอยู่ในปัจจุบัน นักท่องเที่ยวส่วนใหญ่มาเที่ยวอย่างเดียว ขาดความรู้ความเข้าใจ ความซาบซึ้งและจิตสำนึกในการอนุรักษ์ ภาครัฐควรพัฒนาด้านสาธารณูปโภคให้มีความพร้อมเพื่ออำนวยความสะดวกในการท่องเที่ยว ควรมีการจัดทำโครงการหรือกิจกรรมต่าง ๆ เป็นในรอบปี เพื่อให้บรรลุวัตถุประสงค์ตามที่ได้กำหนดไว้ และยังมีโครงการหรือกิจกรรมการท่องเที่ยวเชิงสุขภาพที่มาก การดำเนินการเพื่อขับเคลื่อนให้ประสบผลสำเร็จย่อมต้องมีมากเช่นกัน

ตารางที่ ๔.๒๐ แสดงสรุปประเด็นสำคัญด้านนโยบายการท่องเที่ยวภาครัฐ

ประเด็น ที่	ประเด็นสำคัญ	ปริมาณ	
		ความถี่	รูป/คนที่ให้ข้อมูลสำคัญ
๑.	ด้านการจัดการทรัพยากรการท่องเที่ยวเชิงสุขภาพและสิ่งแวดล้อม	๙	๑, ๒, ๓, ๔, ๕, ๖, ๗, ๘, ๙
๒.	ด้านการสร้างการมีส่วนร่วมของชุมชนท้องถิ่นและผู้ที่เกี่ยวข้อง	๖	๘, ๙, ๑๐, ๑๑, ๑๒, ๑๓
๓.	ด้านการส่งเสริมและพัฒนาการท่องเที่ยวเชิงสุขภาพ	๑๑	๔, ๖, ๗, ๘, ๑๓, ๑๔, ๑๕, ๑๖, ๑๗, ๑๘, ๑๙
๔.	ด้านการส่งเสริมการลงทุน	๑๖	๑, ๔, ๕, ๖, ๗, ๘, ๙, ๑๐, ๑๑, ๑๒, ๑๓, ๑๔, ๑๖, ๑๗, ๑๘, ๑๙
๖.	ด้านการส่งเสริมการตลาดและการประชาสัมพันธ์	๑๔	๔, ๕, ๖, ๗, ๘, ๑๐, ๑๑, ๑๒, ๑๓, ๑๔, ๑๕, ๑๗, ๑๘, ๑๙

ด้านปัจจัยที่ส่งผลต่อการท่องเที่ยวเชิงสุขภาพ (FACTOU) จากผลที่ได้รับจากการวิจัยเชิงปริมาณได้นำไปสู่ประเด็นในการสัมภาษณ์เชิงลึก (In-depth Interview) จากผู้ให้ข้อมูลสำคัญ (Key Informants) เพื่ออธิบายเสริม เกี่ยวกับปรากฏการณ์และข้อมูลเชิงประจักษ์ที่ได้รับ พบว่า ความหลากหลายทางทรัพยากรการท่องเที่ยวส่งผลให้เกิดการวิเคราะห์เอกลักษณ์ จุดเด่นการท่องเที่ยวเชิงสุขภาพแตกต่างกันไปในแต่ละชุมชน ตำบลหุมสีมีความโดดเด่นในเรื่องการเกษตรผักปลอดสารพิษ มีความงามของแหล่งธรรมชาติน้ำพุที่เป็นจุดสนใจของนักท่องเที่ยวเชิงสุขภาพ มีโรงแรม รีสอร์ท ที่พักที่มีความหลากหลาย ตั้งแต่ระดับห้าดาว จนถึงระดับ local มีสนามกอล์ฟหลายแห่งที่สวยงามเป็นจุดดึงดูดนักท่องเที่ยว ตำบลหนองน้ำแดง มีความโดดเด่นเรื่องมิวเซียมเขาใหญ่ Art gallery และการสร้างกิจกรรมขึ้นใหม่ มีร้านอาหารหลายแห่งที่มองเห็นทิวเขา เป็นวิวทิวทัศน์ธรรมชาติที่สวยงามเป็นจุดสนใจของนักท่องเที่ยวทั่วไปและนักท่องเที่ยวเชิงสุขภาพ สำหรับตำบลกลางดง มีความโดดเด่นเรื่องผลผลิตผลไม้ น้อยหน่า มะม่วง ทูเรียน เงาะ มะยงชิด ที่มีรสชาติอร่อยแตกต่างจากพื้นที่อื่น ยังมีวัดเทพพิทักษ์ปุณณราม มีพระชาวองค์ใหญ่ที่ประดิษฐานบนเชิงเขา ดูเด่นมองเห็นแต่ไกล และเป็นแหล่งเรียนรู้การปฏิบัติธรรม นั่งสมาธิ วิปัสสนากรรมฐาน ผนวกกับงานศิลปะภาพวาดของของสวนซ่อนศิลป์ที่เป็นจุดดึงดูดนักท่องเที่ยวที่สนใจสุขภาพ และธรรมชาติ นอกจากนี้ทุกชุมชนในพื้นที่บริเวณอุทยานแห่งชาติเขาใหญ่ ก็มีความโดดเด่นในเรื่องความเชื่อ ความศรัทธาในพระอริยสงฆ์ที่มีชื่อเสียง

ทางด้านการนั่งสมาธิ บำบัดส่งเสริมสุขภาพทางจิตใจ ซึ่งมีวัดป่า สำนักปฏิบัติธรรมหลายแห่งที่ดึงดูดนักท่องเที่ยวเชิงสุขภาพ แต่โดยภาพรวมแล้วนักท่องเที่ยวส่วนใหญ่มุ่งเน้นมาท่องเที่ยวชมความงามธรรมชาติที่สวยงามของอุทยานแห่งชาติเขาใหญ่เป็นหลัก ซึ่งเป็นมรดกโลก และมีอากาศที่ดี บริสุทธิ์ เย็นสบายตลอดปี ที่เป็นจุดดึงดูดนักท่องเที่ยวส่วนใหญ่ ปัจจัยที่ส่งผลต่อการท่องเที่ยวเชิงสุขภาพบริเวณอุทยานแห่งชาติเขาใหญ่จังหวัดนครราชสีมา

๑) การเข้าถึงแหล่งท่องเที่ยว (Accessibility)

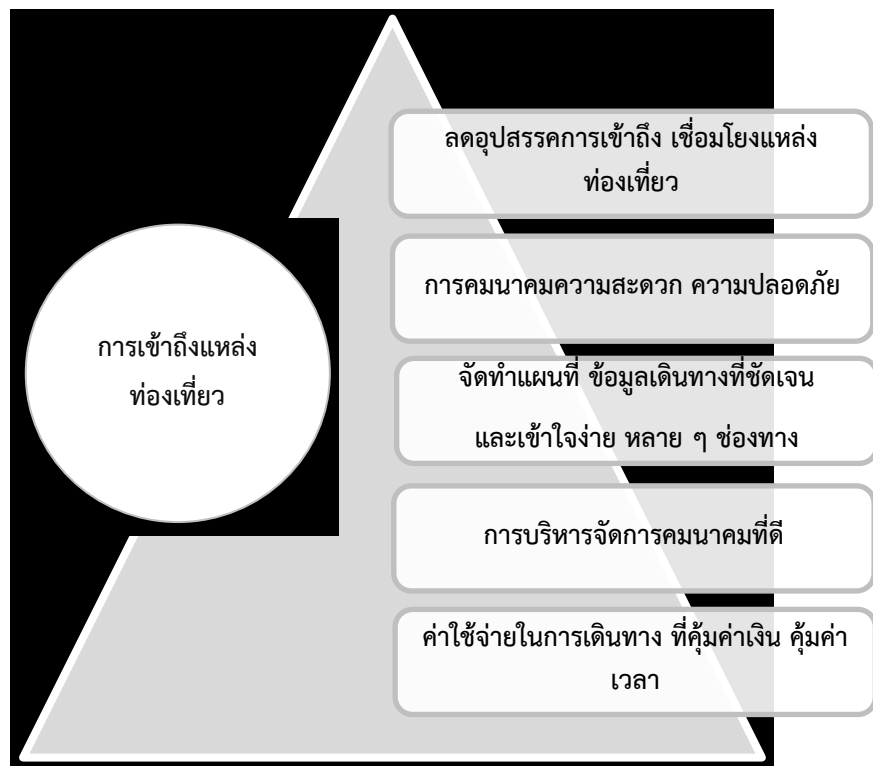

แผนภาพที่ ๔.๑๔ แสดงการเข้าถึงแหล่งท่องเที่ยว

จากการสัมภาษณ์เชิงลึกผู้ให้ข้อมูลสำคัญต่างได้แสดงทัศนคติโดยภาพรวมดังนี้

๑) แหล่งท่องเที่ยวที่เข้าถึงได้ง่ายจะทำให้คนไปใช้บริการได้สะดวกขึ้น หากมีแหล่งท่องเที่ยวเชิงสุขภาพอยู่ทั่วไป หลากหลายรูปแบบที่คนสามารถเข้าถึงได้ง่ายก็จะมีส่วนช่วยให้คนมีสุขภาพที่ดีได้ในวงกว้าง การเข้าถึงได้ง่าย หมายถึง การลดอุปสรรคต่อการเข้าถึง เชื่อมโยงคมนาคม^{๒๗}

๒) ซึ่งนอกจากระยะทางหรือเวลาที่ใช้ในการเดินทางไปยังแหล่งท่องเที่ยวแล้ว ยังมีเรื่องค่าใช้จ่ายในการไปในแหล่งท่องเที่ยว ความสะดวกสบายขณะใช้แหล่งท่องเที่ยว และประโยชน์ที่ได้จากการไปยังแหล่งท่องเที่ยวนั้นๆ^{๒๘}

^{๒๗} สัมภาษณ์ ผู้ให้ข้อมูลสำคัญลำดับที่ ๗ วันที่ ๘ ธันวาคม ๒๕๖๓.

^{๒๘} สัมภาษณ์ ผู้ให้ข้อมูลสำคัญลำดับที่ ๘ วันที่ ๒๖ ธันวาคม ๒๕๖๓.

๓) การเข้าถึงแหล่งท่องเที่ยว เป็นจุดเริ่มต้นของการเข้าถึงแหล่งท่องเที่ยวที่มีความสำคัญอย่างมาก โดยการวางแผนขององค์กรปกครองส่วนท้องถิ่นในจังหวัดนครราชสีมาจะมีลักษณะสำคัญคือการเดินทางความสะดวก ปลอดภัย^{๖๙}

๔) การจองที่พักสะดวกสบาย มีการบริหารการจัดการที่ดีทางคมนาคม การรักษาความปลอดภัย ที่สามารถทำให้เข้าถึงแหล่งท่องเที่ยวได้ง่ายจะส่งผลให้นักท่องเที่ยวสามารถประกอบกิจกรรมการท่องเที่ยวได้บ่อยครั้ง และรู้สึกสะดวกจะทำให้เกิดความคิดด้านบวกในการอยากที่จะประกอบกิจกรรมการท่องเที่ยวเชิงสุขภาพ^{๗๐}

๕) การคมนาคมขนส่งและความสะดวกในการเดินทางถึงแหล่งท่องเที่ยว ควรมีคู่มือการเดินทางทั้งแบบออฟไลน์ และแอปพลิเคชันสำหรับการเนทางท่องเที่ยว^{๗๑}

สรุป จากการสัมภาษณ์เชิงลึกผู้ให้ข้อมูลสำคัญต่างได้แสดงทัศนคติ ด้านการเข้าถึงแหล่งท่องเที่ยว ควรมีการคมนาคมสะดวก ปลอดภัย ลดอุปสรรคการเข้าถึงแหล่งท่องเที่ยว มีการเชื่อมโยงแหล่งท่องเที่ยว จัดทำแผนที่ มีข้อมูลการเดินทางที่ชัดเจนและเข้าใจง่าย หลากๆช่องทาง มีการบริหารจัดการคมนาคมที่ดี และค่าใช้จ่ายในการเดินทางที่คุ้มค่าเงิน คุ้มค่าเวลา

๒) กิจกรรมการท่องเที่ยวเชิงสุขภาพ (Activities)

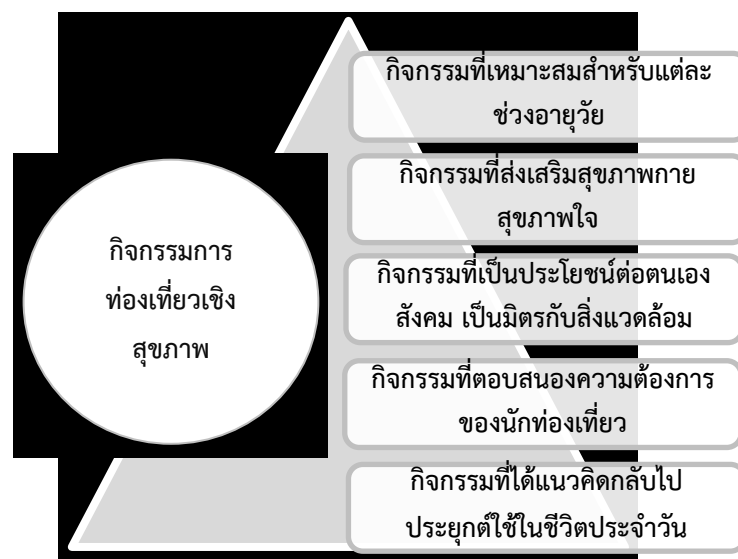

แผนภาพที่ ๔.๑๕ แสดงกิจกรรมการท่องเที่ยวเชิงสุขภาพ

^{๖๙} สัมภาษณ์ ผู้ให้ข้อมูลสำคัญลำดับที่ ๑๗ วันที่ ๕ มกราคม ๒๕๖๔.

^{๗๐} สัมภาษณ์ ผู้ให้ข้อมูลสำคัญลำดับที่ ๑๘ วันที่ ๒๕ ธันวาคม ๒๕๖๓.

^{๗๑} สัมภาษณ์ ผู้ให้ข้อมูลสำคัญลำดับที่ ๑๙ วันที่ ๒๑ ธันวาคม ๒๕๖๓.

จากการสัมภาษณ์เชิงลึกผู้ให้ข้อมูลสำคัญต่างได้แสดงทัศนคติโดยภาพรวมดังนี้

๑) รูปแบบของกิจกรรม เช่น กิจกรรมทางด้านศิลปะ ภาพวาด, การจัดกิจกรรมทางด้านการท่องเที่ยวเชิงสุขภาพ, การจัดกิจกรรม Adventure เดินป่า ส่องสัตว์, การจัดกิจกรรมถ่ายรูป ส่องนก, การจัดกิจกรรมทางด้านบันเทิง คอนเสิร์ตศิลปินชั้นนำของประเทศ ซึ่งกิจกรรมการท่องเที่ยวในบริเวณอุทยานแห่งชาติเขาใหญ่ สามารถท่องเที่ยวได้ตลอดปีครบทุกสัปดาห์ ตอบโจทย์นักท่องเที่ยวได้ทุกกลุ่ม ไม่ว่าจะเป็นคู่รัก กลุ่มเพื่อน หรือครอบครัว มาพักผ่อนท่ามกลางธรรมชาติ^{๗๒}

๒) เลือกกิจกรรมการท่องเที่ยวเชิงสุขภาพอย่างครบถ้วนในแต่ละช่วงวัยที่เหมาะสม จึงเป็นเหตุผลหนึ่งที่ใครหลายคนหลีกเลี่ยงความวุ่นวาย มาสัมผัสความสงบ ชาร์จพลังธรรมชาติและมีความสุขในช่วงวันหยุดได้ทั้งครอบครัว^{๗๓}

๓) กิจกรรมการท่องเที่ยวเชิงสุขภาพต้องผสมผสาน สุขภาพด้านกาย สุขภาพด้านจิตใจ และสุขภาพด้านจิตวิญญาณ^{๗๔}

๔) กิจกรรมการท่องเที่ยวที่ออกแบบไว้ดีจะสามารถส่งผลต่อสุขภาพด้านต่างๆ เหล่านี้ได้ บางกิจกรรมอาจส่งผลต่อสุขภาพกาย บางกิจกรรมอาจส่งผลต่อสุขภาพใจ บางกิจกรรมอาจส่งผลต่อสุขภาพด้านจิตวิญญาณ และหากต้องการให้เกิดความยั่งยืน เราคงต้องพยายามที่จะทำให้ผู้ที่มาเข้าร่วมกิจกรรมท่องเที่ยวได้นำแนวคิดหรือประสบการณ์ต่างๆ ที่ได้รับกลับไปประยุกต์ใช้ในสิ่งแวดล้อมที่นักท่องเที่ยวอาศัยอยู่ เพื่อปรับปรุง^{๗๕}

๕) พัฒนาให้สิ่งแวดล้อมของนักท่องเที่ยวเหล่านั้นกลายเป็นสิ่งแวดล้อมที่เอื้อต่อการสร้างภาวะสุขภาพที่ดี มีพฤติกรรมที่เป็นประโยชน์ต่อสุขภาพอย่างต่อเนื่อง สม่่าเสมอ รวมทั้งอาจเป็นผู้ที่ช่วยเผยแพร่แนวคิดของการสร้างสิ่งแวดล้อมที่ดีต่อเนื่องออกไป ก็จะทำให้เกิดการปฏิบัติอย่างต่อเนื่องเป็นวงกว้าง ซึ่งจะทำให้เกิดภาวะสุขภาพที่ดีอย่างยั่งยืนได้^{๗๖}

๖) รูปแบบของกิจกรรมการท่องเที่ยวเชิงสุขภาพจะต้องมีความเหมาะสมกับนักท่องเที่ยวในแต่ละอายุช่วงวัยที่แตกต่างกัน เนื่องจากสุขภาพร่างกายของนักท่องเที่ยวแต่ละคนมีความแตกต่างกันตามความพร้อมของร่างกายและช่วงอายุ^{๗๗}

^{๗๒} สัมภาษณ์ ผู้ให้ข้อมูลสำคัญลำดับที่ ๑๖ วันที่ ๑๐ ธันวาคม ๒๕๖๓.

^{๗๓} สัมภาษณ์ ผู้ให้ข้อมูลสำคัญลำดับที่ ๑๔ วันที่ ๒๔ ธันวาคม ๒๕๖๓.

^{๗๔} สัมภาษณ์ ผู้ให้ข้อมูลสำคัญลำดับที่ ๑๑ วันที่ ๒๔ ธันวาคม ๒๕๖๓.

^{๗๕} สัมภาษณ์ ผู้ให้ข้อมูลสำคัญลำดับที่ ๘ วันที่ ๒๖ ธันวาคม ๒๕๖๓.

^{๗๖} สัมภาษณ์ ผู้ให้ข้อมูลสำคัญลำดับที่ ๕ วันที่ ๓๐ ธันวาคม ๒๕๖๓.

^{๗๗} สัมภาษณ์ ผู้ให้ข้อมูลสำคัญลำดับที่ ๑๘ วันที่ ๒๕ ธันวาคม ๒๕๖๓.

๗) การท่องเที่ยวเชิงสุขภาพต้องผสมผสาน สุขภาพด้านกาย สุขภาพด้านจิตใจ และ สุขภาพด้านจิตวิญญาณ^{๗๘}

๘) ยกระดับประสบการณ์และคุณค่าจากการท่องเที่ยวเชิงสุขภาพ จัดระเบียบและ ส่งเสริมกิจกรรมที่หลากหลายตามสถานที่ท่องเที่ยว เพื่อเพิ่มคุณค่าและประสบการณ์ที่ดี^{๗๙}

สรุป จากการสัมภาษณ์เชิงลึกผู้ให้ข้อมูลสำคัญต่างได้แสดงทัศนคติ ด้านการเข้าถึงแหล่งท่องเที่ยว ควรมีการคมนาคมสะดวก ปลอดภัย ลดอุปสรรคการเข้าถึงแหล่งท่องเที่ยว มีการเชื่อมโยงแหล่งท่องเที่ยว จัดทำแผนที่ มีข้อมูลการเดินทางที่ชัดเจนและเข้าใจง่าย หลากๆช่องทาง มีการบริหารจัดการคมนาคมที่ดี และค่าใช้จ่ายในการเดินทางที่คุ้มค่าเงิน คุ้มค่าเวลา

๓) สิ่งดึงดูดใจในการท่องเที่ยว (Attraction)



แผนภาพที่ ๔.๑๖ แสดงสิ่งดึงดูดใจในการท่องเที่ยว

จากการสัมภาษณ์เชิงลึกผู้ให้ข้อมูลสำคัญต่างได้แสดงทัศนคติโดยภาพรวมดังนี้

๑) สิ่งดึงดูดใจในการท่องเที่ยวให้เดินทางมายังสถานที่นั้น ๆ ทรัพยากรแหล่งท่องเที่ยวที่เกิดขึ้นตามธรรมชาติเป็นสิ่งดึงดูดใจพื้นฐานของนักท่องเที่ยวส่วนใหญ่ การผสมผสานกันของทรัพยากรธรรมชาติสามารถสร้างสภาพแวดล้อมที่น่าสนใจ^{๘๐}

^{๗๘} สัมภาษณ์ ผู้ให้ข้อมูลสำคัญลำดับที่ ๑๒ วันที่ ๒๔ ธันวาคม ๒๕๖๓.

^{๗๙} สัมภาษณ์ ผู้ให้ข้อมูลสำคัญลำดับที่ ๑๓ วันที่ ๑๘ ธันวาคม ๒๕๖๓.

^{๘๐} สัมภาษณ์ ผู้ให้ข้อมูลสำคัญลำดับที่ ๑ วันที่ ๘ ธันวาคม ๒๕๖๓.

๒) หากต้องการให้นักท่องเที่ยวกลับมาเที่ยวซ้ำบ่อย ๆ ต่อเนื่องยาวนาน ต้องมีการวางแผน การจัดการการท่องเที่ยวอย่างเป็นระบบ บำรุงรักษาคุณภาพมาตรฐานของธรรมชาติที่มีอยู่อย่างต่อเนื่องและจริงจัง^{๘๑}

๓) สิ่งดึงดูดใจที่เกิดจากการที่มนุษย์สร้างขึ้น ได้แก่ ทรัพยากรการท่องเที่ยวด้านสถาปัตยกรรม ด้านสังคม วัฒนธรรม ศาสนา เทศกาลงานประเพณีแต่ยังคงเอกลักษณ์ทางวัฒนธรรม มีการสืบทอดภูมิปัญญา องค์ความรู้ท้องถิ่น^{๘๒}

๔) สิ่งดึงดูดใจในการท่องเที่ยวมีผลอย่างมากกับการท่องเที่ยวเชิงสุขภาพ เพราะสุขภาพดีของคนเรานั้นรวมอยู่หลายอย่างในตัวเราเช่น การทานอาหารเพื่อสุขภาพ การออกกำลังกายเพื่อความแข็งแรง การสัมผัสกับศิลปะ วัฒนธรรม สร้างความสุขทางจิตใจ ซึ่งจะส่งผลต่อสุขภาพอย่างมาก การเรียนรู้ศึกษาหลักธรรม ให้เกิดความสงบในจิตใจก็ส่งผลต่อสุขภาพเช่นเดียวกัน^{๘๓}

๕) สิ่งดึงดูดใจในเชิงคุณธรรม ได้ท่องเที่ยว ได้กุศล ต้องสร้างอะไรที่เป็นสิ่งดึงดูดใจให้นักท่องเที่ยวสนใจอยากเดินทางมาไหว้ กราบพระ เช่น ดินแดนของพระพุทธเจ้า อายุ ๒๐๐ ปี มีโบราณสถาน โบราณวัตถุ มีต้นไม้สวยงาม การให้อาหารสัตว์ (เมตตา) สร้างที่อบรมศีลธรรม ไม่ต้องถึงกับใส่ชุดขาว มีเรื่องราวร้อยเรียงเป็นภาพวาดที่มีความน่าสนใจ ทำให้เพลิดเพลินเดินชมไม่รู้จึกเบื่อเดินได้ทั้งวัน ทำให้มาแล้วมาอีก เป็นจุดเริ่มต้นของการทำให้จิตใจละเอียดอย่างไม่รู้ตัว^{๘๔}

๖) การไปทำบุญตามสถานที่ต่าง ๆ ที่ตามจังหวัดจัดไว้ให้ไหว้พระ การเดินชมสวนดอกไม้ประดับสวย ๆ เป็นการส่งเสริมการเกษตร ทำให้เสริมอาชีพให้กับชาวบ้าน และชุมชนท้องถิ่นได้การมีกิจกรรมใหม่ ๆ การแต่งเติมสถานที่ให้ดูสะอาดอยู่เสมอ^{๘๕}

๗) อาหารการกินที่มีรสชาติอร่อย การเดินทางสะดวก ที่พักสะดวกสบาย การดูแลเอาใจใส่ อำนวยความสะดวก มีการแสดงทางวัฒนธรรมท้องถิ่น สามารถพักผ่อนหย่อนใจได้ ก็จะทำให้นักท่องเที่ยวมาแล้วอยากกลับมาอีก^{๘๖}

๘) คุณภาพของสถานที่ คุณภาพของการบริการ อาหาร สิ่งอำนวยความสะดวกกิจกรรมส่งเสริมสุขภาพ ราคาค่าบริการสมเหตุสมผล เป็นสิ่งดึงดูดนักท่องเที่ยวได้อย่างมาก การท่องเที่ยวคนแต่ละคนมีความชอบหรือมีจริตไม่เหมือนกัน

^{๘๑} สัมภาษณ์ ผู้ให้ข้อมูลสำคัญลำดับที่ ๗ วันที่ ๘ ธันวาคม ๒๕๖๓.

^{๘๒} สัมภาษณ์ ผู้ให้ข้อมูลสำคัญลำดับที่ ๙ วันที่ ๘ ธันวาคม ๒๕๖๓.

^{๘๓} สัมภาษณ์ ผู้ให้ข้อมูลสำคัญลำดับที่ ๑๖ วันที่ ๑๐ ธันวาคม ๒๕๖๓.

^{๘๔} สัมภาษณ์ ผู้ให้ข้อมูลสำคัญลำดับที่ ๓ วันที่ ๒๔ ธันวาคม ๒๕๖๓.

^{๘๕} สัมภาษณ์ ผู้ให้ข้อมูลสำคัญลำดับที่ ๔ วันที่ ๒๔ ธันวาคม ๒๕๖๓.

^{๘๖} สัมภาษณ์ ผู้ให้ข้อมูลสำคัญลำดับที่ ๑๒ วันที่ ๒๔ ธันวาคม ๒๕๖๓.

๙) สิ่งดึงดูดใจของคนหนึ่งอาจจะไม่ดึงดูดใจอีกคนหนึ่งได้ ดังนั้น ผู้จัดกิจกรรมหรือสถานที่ท่องเที่ยวเชิงสุขภาพคงต้องคำนึงถึงกลุ่มเป้าหมายว่า ต้องการกลุ่มเป้าหมายแบบไหน ช่วงอายุเท่าไร และวัตถุประสงค์ที่ต้องการให้นักท่องเที่ยวได้ประสบการณ์ไปนั้นคืออะไร เพื่อที่จะจัดให้มีสิ่งดึงดูดใจได้เหมาะสม^{๘๗}

๑๐) มีการใช้ทรัพยากรได้อย่างมีประสิทธิภาพ นักท่องเที่ยวมาแล้วได้รับประสบการณ์ที่มีผลต่อภาวะสุขภาพที่ดีได้จริงและมีความรู้สึกว่าคุ้มค่าที่ได้มาท่องเที่ยวในครั้งนี้หากจัดสิ่งดึงดูดใจไม่เหมาะสมกับกลุ่มเป้าหมายก็จะเป็นการสร้างความคิดในแง่ลบต่อนักท่องเที่ยวและเกิดภาพลักษณ์ที่ไม่ดีต่อการท่องเที่ยวเชิงสุขภาพได้^{๘๘}

๑๑) สิ่งดึงดูดนักท่องเที่ยวเชิงสุขภาพ กิจกรรมการดำเนินการท่องเที่ยวส่วนใหญ่จะเป็นเรื่องของสภาพแวดล้อม หรือสถานประกอบกิจกรรมการท่องเที่ยวที่มีทรัพยากรธรรมชาติ หรือความร่วมมืออื่น อีกทั้งยังอำนวยความสะดวกที่มีอยู่ตามสมควร^{๘๙}

สรุป จากการสัมภาษณ์เชิงลึกผู้ให้ข้อมูลสำคัญต่างได้แสดงทัศนคติ ด้านสิ่งดึงดูดใจในการท่องเที่ยว ให้เดินทางมายังสถานที่นั้น ๆ บริการด้วยใจ ร่วมทำรู้จัก รักในสิ่งที่ทำ พัฒนาตลอดเวลา มีนวัตกรรมใหม่ ใช้เทคโนโลยี บริการด้วยเครื่องมือดูแลสุขภาพที่ทันสมัย สร้างสรรค์กิจกรรมใหม่ๆที่ดี มีคุณค่า เสริมสร้างสุขภาพทางร่างกาย และจิตใจ การแลกเปลี่ยนความรู้ พัฒนาต่อยอด แสวงหาแหล่งท่องเที่ยวใหม่

^{๘๗} สัมภาษณ์ ผู้ให้ข้อมูลสำคัญลำดับที่ ๘ วันที่ ๒๖ ธันวาคม ๒๕๖๓.

^{๘๘} สัมภาษณ์ ผู้ให้ข้อมูลสำคัญลำดับที่ ๑๗ วันที่ ๕ มกราคม ๒๕๖๔.

^{๘๙} สัมภาษณ์ ผู้ให้ข้อมูลสำคัญลำดับที่ ๑๘ วันที่ ๒๕ ธันวาคม ๒๕๖๓.

๔) พื้นที่ในการท่องเที่ยว (Area / Accommodation)

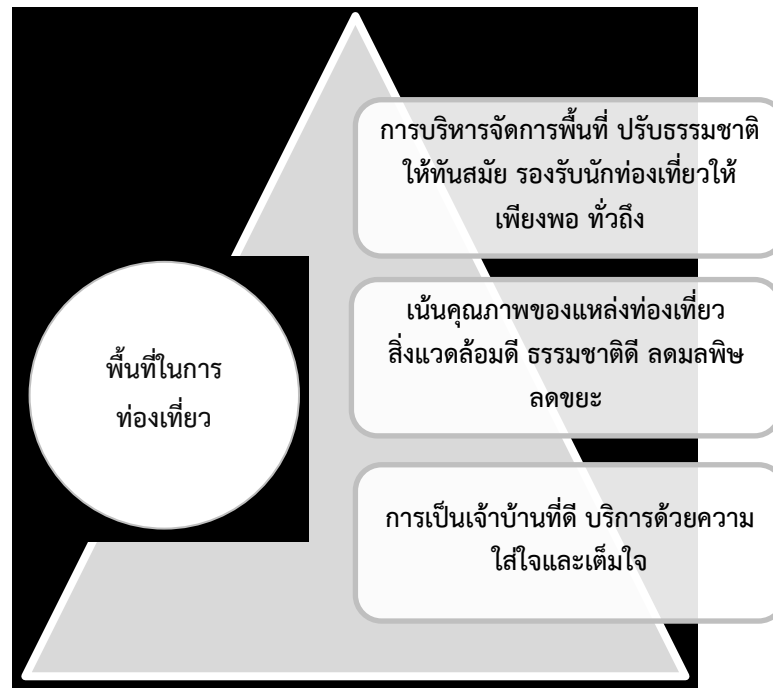

แผนภาพที่ ๔.๑๗ แสดงพื้นที่ในการท่องเที่ยว

จากการสัมภาษณ์เชิงลึกผู้ให้ข้อมูลสำคัญต่างได้แสดงทัศนคติโดยภาพรวมดังนี้

๑) ศักยภาพของพื้นที่บริเวณอุทยานแห่งชาติเขาใหญ่จังหวัดนครราชสีมา มีความพร้อมทั้งทางด้านความงามของแหล่งธรรมชาติ อยู่ในสิ่งแวดล้อมที่ไม่มีมลภาวะ อากาศดีตลอดทั้งปี และการคมนาคมที่สะดวก^{๙๐}

๒) สามารถเดินทางได้หลายรูปแบบ อีกทั้งมีระยะทางที่ไม่ไกลจากเมืองหลวง กรุงเทพฯ พื้นที่ในการท่องเที่ยวมีผลต่อการท่องเที่ยวเชิงสุขภาพ การที่ไปเที่ยวในที่ที่มีสิ่งแวดล้อมที่ดี ธรรมชาติดี มีศิลปะ วัฒนธรรม วิวทิวทัศน์ สถานที่ปฏิบัติธรรม ย่อมมีผลต่อสุขภาพอย่างยั่งยืนอย่างแน่นอน^{๙๑}

๓) ร้อยละเก้าสิบ พื้นที่บริเวณอุทยานแห่งชาติเขาใหญ่ เหมาะมากสำหรับการท่องเที่ยวเชิงสุขภาพ ปัจจัยหลักได้แก่ผู้สูงอายุ และลูกหลาน สามารถเดินทางมาท่องเที่ยวพร้อมกันได้ทั้งครอบครัว^{๙๒}

^{๙๐} สัมภาษณ์ ผู้ให้ข้อมูลสำคัญลำดับที่ ๗ วันที่ ๘ ธันวาคม ๒๕๖๓.

^{๙๑} สัมภาษณ์ ผู้ให้ข้อมูลสำคัญลำดับที่ ๑๖ วันที่ ๑๐ ธันวาคม ๒๕๖๓.

^{๙๒} สัมภาษณ์ ผู้ให้ข้อมูลสำคัญลำดับที่ ๑๓ วันที่ ๑๘ ธันวาคม ๒๕๖๓.

๕) ความเป็นธรรมชาติของพื้นที่ บางส่วนอาจปรับธรรมชาติให้ทันสมัย ใส่เทคโนโลยีให้กลมกลืน เป็นระเบียบเรียบร้อย ปรับให้สวยงาม สร้างนวัตกรรมด้านสุขภาพกับภูมิปัญญาท้องถิ่น จัดระบบระเบียบของพื้นที่ให้เป็นจุดท่องเที่ยว ทำเป็นโครงการต่อเนื่อง^{๙๓}

๖) พื้นที่ในการท่องเที่ยว ต้องสะอาด รมรื่น เดินทางสะดวก กิจกรรมต่าง ๆ ทุกคนที่มาท่องเที่ยวสามารถร่วมกิจกรรมได้ โดยไม่อันตรายต่อชีวิต และมีการศึกษาธรรมชาติของแหล่งท่องเที่ยว มีการบริหารจัดการการเข้าถึงพื้นที่ท่องเที่ยวเที่ยวได้ง่าย^{๙๔}

๗) พื้นที่ต้องเป็นแหล่งธรรมชาติที่กว้างขวาง เหมาะสำหรับนักท่องเที่ยวจำนวนมากที่จะเข้าไปท่องเที่ยวได้^{๙๕}

๘) พื้นที่ในการท่องเที่ยวเป็นปัจจัยหนึ่งที่นักท่องเที่ยวพิจารณาถึงความคุ้มค่าและความเหมาะสมที่จะเดินทางไปท่องเที่ยวหรือไม่ ซึ่งหากพื้นที่ก่อให้เกิดความไม่สะดวก หรือความลำบากทั้งในขณะเดินทางไปหรือขณะที่เข้าใช้พื้นที่แล้ว นักท่องเที่ยวคงไม่ต้องการไปใช้บริการ ยิ่งหากกิจกรรมที่มีไม่สามารถส่งมอบประสบการณ์ที่นักท่องเที่ยวรู้สึกคุ้มค่าเมื่อแลกกับความไม่สะดวกแล้ว จะยิ่งทำให้เกิดผลลบต่อการท่องเที่ยวได้ พื้นที่การท่องเที่ยวมีผลอย่างยิ่งต่อการจัดกิจกรรมให้เหมาะสม^{๙๖}

๑๑) การสร้างความร่วมมือจากนักท่องเที่ยวเชิงสุขภาพ ก็ควรเป็นการทำความเข้าใจและกำหนดรูปแบบการท่องเที่ยวเชิงสุขภาพให้เหมาะสมกับนักท่องเที่ยวแต่ละวัย ในหลายรูปแบบ^{๙๗}

สรุป จากการสัมภาษณ์เชิงลึกผู้ให้ข้อมูลสำคัญต่างได้แสดงทัศนคติ ด้านพื้นที่ในการท่องเที่ยว การบริหารจัดการพื้นที่ ปรับธรรมชาติให้ทันสมัย รองรับนักท่องเที่ยวให้เพียงพอ ทัวถึงเน้นคุณภาพของแหล่งท่องเที่ยวสิ่งแวดล้อมดี ธรรมชาติดี ลดมลพิษ ลดขยะการเป็นเจ้าบ้านที่ดี บริการด้วยความใส่ใจและเต็มใจ

^{๙๓} สัมภาษณ์ ผู้ให้ข้อมูลสำคัญลำดับที่ ๓ วันที่ ๒๔ ธันวาคม ๒๕๖๓.

^{๙๔} สัมภาษณ์ ผู้ให้ข้อมูลสำคัญลำดับที่ ๑๐ วันที่ ๒๔ ธันวาคม ๒๕๖๓.

^{๙๕} สัมภาษณ์ ผู้ให้ข้อมูลสำคัญลำดับที่ ๑๒ วันที่ ๒๔ ธันวาคม ๒๕๖๓.

^{๙๖} สัมภาษณ์ ผู้ให้ข้อมูลสำคัญลำดับที่ ๖ วันที่ ๒๘ ธันวาคม ๒๕๖๓.

^{๙๗} สัมภาษณ์ ผู้ให้ข้อมูลสำคัญลำดับที่ ๑๘ วันที่ ๒๕ ธันวาคม ๒๕๖๓.

๕. สิ่งอำนวยความสะดวก (Amenities)

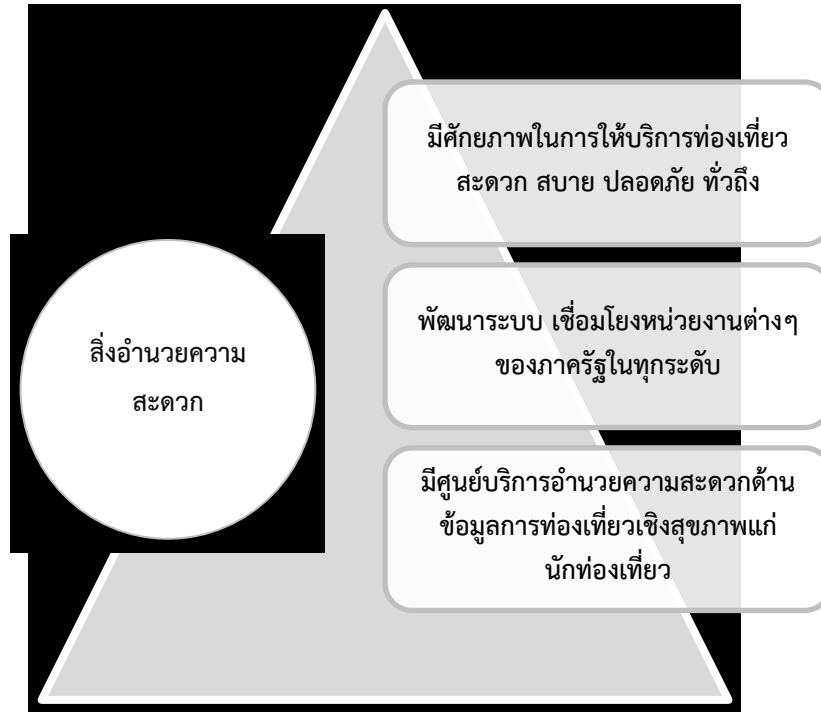

แผนภาพที่ ๔.๑๘ แสดงสิ่งอำนวยความสะดวก

จากการสัมภาษณ์เชิงลึกผู้ให้ข้อมูลสำคัญต่างได้แสดงทัศนคติโดยภาพรวมดังนี้

๑) สิ่งอำนวยความสะดวกเป็นสิ่งที่รองรับในการเดินทางของนักท่องเที่ยวเพื่อให้การเดินทางเป็นไปด้วยความสะดวกสบายในระหว่างการเดินทางมาท่องเที่ยว ซึ่งเป็นองค์ประกอบที่สำคัญในการแสดงถึงศักยภาพในการให้บริการท่องเที่ยว^{๙๘}

๒) ส่งผลต่อภาพลักษณ์ของชุมชนท้องถิ่นด้วย เพราะนอกจากคุณค่า ความงดงามของแหล่งท่องเที่ยวตามธรรมชาติแล้ว ความสะดวกเป็นสิ่งที่ต้องคำนึงถึง เช่น สถานที่ ทำกิจกรรม ออกกำลังกาย อาหาร^{๙๙}

๓) สร้างศูนย์การแพทย์ครบวงจร มีแพทย์ พยาบาลสามารถให้การดูแลในกรณีฉุกเฉินหรือปัญหาสุขภาพ ได้ทันที แนวทางพัฒนาระบบอัจฉริยะด้านการแพทย์ มีแอปพลิเคชันด้านบริการฉุกเฉิน^{๑๐๐}

^{๙๘} สัมภาษณ์ ผู้ให้ข้อมูลสำคัญลำดับที่ ๗ วันที่ ๘ ธันวาคม ๒๕๖๓.

^{๙๙} สัมภาษณ์ ผู้ให้ข้อมูลสำคัญลำดับที่ ๘ วันที่ ๒๖ ธันวาคม ๒๕๖๓.

^{๑๐๐} สัมภาษณ์ ผู้ให้ข้อมูลสำคัญลำดับที่ ๙ วันที่ ๘ ธันวาคม ๒๕๖๓.

๔) สิ่งอำนวยความสะดวกที่เหมาะสมต่อการท่องเที่ยวเชิงสุขภาพอย่างยั่งยืนแน่นอน แต่ต้องไม่มากจนเกินความจำเป็น ให้อยู่ในวิถีแห่งความพอเพียง^{๑๐๑}

๕) การมีพื้นที่สิ่งแวดล้อมของที่พัก ที่พักสะอาด ในห้องพักมีน้ำร้อน น้ำเย็นอาบ มีรถรับส่ง มีการเข้าถึงโรงพยาบาล มีสถานที่ซัปปิ้ง มีตำรวจท่องเที่ยวคอยดูแลด้านความปลอดภัยของนักท่องเที่ยว มีระบบคมนาคม รถรับส่งสาธารณะที่พอเพียงต่อการเดินทาง^{๑๐๒}

๖) มีการรณรงค์ให้ใช้รถที่ไม่ก่อให้เกิดมลภาวะ มีที่จอดให้เพียงพอกับ รถบัส รถนำเที่ยว รถส่วนบุคคล จอดได้ไม่ไกลกับสถานที่ท่องเที่ยว^{๑๐๓}

๗) สิ่งอำนวยความสะดวกเป็นอีกปัจจัยหนึ่งที่ทำให้นักท่องเที่ยวได้ผ่อนคลาย การมีสิ่งอำนวยความสะดวกที่สอดคล้องไปกับวัตถุประสงค์ในการรักษาสิ่งแวดล้อม จะเป็นสิ่งช่วยในการสร้างความผ่อนคลายและสร้างการเรียนรู้ให้แก่นักท่องเที่ยวเชิงสุขภาพไปในขณะเดียวกัน แต่หากสิ่งอำนวยความสะดวกไม่เหมาะสมก็จะเป็นผลทางลบต่อการท่องเที่ยวได้เช่นกัน^{๑๐๔}

๘) การเดินทางที่สะดวกสบาย เป็นปัจจัยหนึ่งต่อการตัดสินใจของกลุ่มนักท่องเที่ยว ที่ทำให้ง่ายต่อการเข้าถึงแหล่งท่องเที่ยว^{๑๐๕}

๙) สิ่งอำนวยความสะดวกที่จำเป็นสำหรับผู้สูงอายุควรมีให้ครอบคลุมในการท่องเที่ยวเชิงสุขภาพ^{๑๐๖}

สรุป จากการสัมภาษณ์เชิงลึกผู้ให้ข้อมูลสำคัญต่างได้แสดงทัศนคติ ด้านสิ่งอำนวยความสะดวก มีศักยภาพในการให้บริการท่องเที่ยว สะดวก สบาย ปลอดภัย ทั้งถึงพัฒนาระบบ เชื่อมโยงหน่วยงานต่างๆ ของภาครัฐในทุกระดับ มีศูนย์บริการอำนวยความสะดวกด้านข้อมูลการท่องเที่ยวเชิงสุขภาพแก่นักท่องเที่ยว

^{๑๐๑} สัมภาษณ์ ผู้ให้ข้อมูลสำคัญลำดับที่ ๑๐ วันที่ ๒๔ ธันวาคม ๒๕๖๓.

^{๑๐๒} สัมภาษณ์ ผู้ให้ข้อมูลสำคัญลำดับที่ ๔ วันที่ ๒๔ ธันวาคม ๒๕๖๓.

^{๑๐๓} สัมภาษณ์ ผู้ให้ข้อมูลสำคัญลำดับที่ ๑๒ วันที่ ๒๔ ธันวาคม ๒๕๖๓.

^{๑๐๔} สัมภาษณ์ ผู้ให้ข้อมูลสำคัญลำดับที่ ๑๓ วันที่ ๑๘ ธันวาคม ๒๕๖๓.

^{๑๐๕} สัมภาษณ์ ผู้ให้ข้อมูลสำคัญลำดับที่ ๑๖ วันที่ ๑๐ ธันวาคม ๒๕๖๓.

^{๑๐๖} สัมภาษณ์ ผู้ให้ข้อมูลสำคัญลำดับที่ ๕ วันที่ ๓๐ ธันวาคม ๒๕๖๓.

๖. การเป็นเจ้าบ้านที่ดี

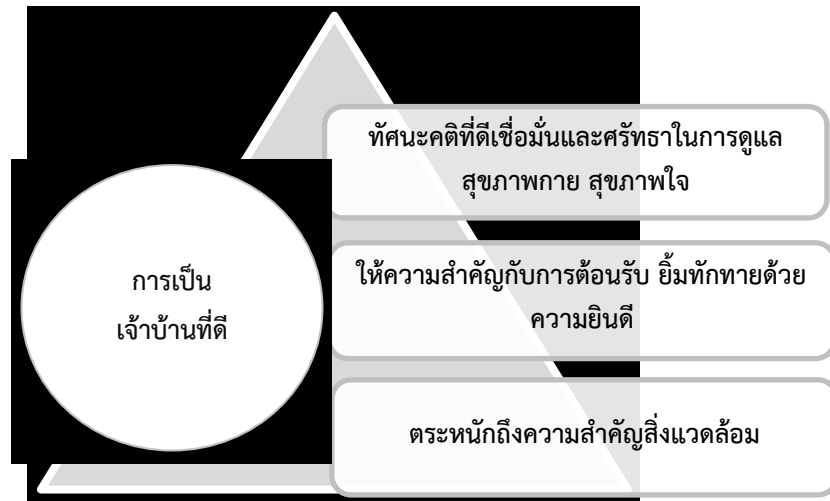

แผนภาพที่ ๔.๑๙ แสดงการเป็นเจ้าบ้านที่ดี

จากการสัมภาษณ์เชิงลึกผู้ให้ข้อมูลสำคัญต่างได้แสดงทัศนคติโดยภาพรวมดังนี้

๑) การเป็นเจ้าบ้านที่ดี พบว่า เป็นอีกปัจจัยหนึ่งซึ่งมีความสำคัญ การมีทัศนคติที่ดี ในการเป็นเจ้าบ้านหรือเจ้าของชุมชนที่มีความเชื่อมั่น ศรัทธา ในการดูแลสุขภาพกาย สุขภาพจิต มองโลกในแง่ดีตระหนักถึงความสำคัญของสิ่งแวดล้อมของแหล่งทรัพยากรธรรมชาติ มีความภาคภูมิใจ เกิดความสุขรักในสิ่งที่ทำ และให้ความสำคัญกับการต้อนรับที่ดี ด้วยการแสดงออกถึงความสนใจ^{๑๐๗}

๒) การให้ความสำคัญ กระตือรือร้นในการรับฟังหรือตอบข้อซักถาม ยิ้ม ทักทาย ด้วยความยินดี และจริงใจ ปฏิบัติต่อทุกคนอย่างเท่าเทียม^{๑๐๘}

ปัจจัยที่ส่งผลต่อการท่องเที่ยวเชิงสุขภาพที่มีอิทธิพลต่อการท่องเที่ยวเชิงสุขภาพอย่างยั่งยืนบริเวณอุทยานแห่งชาติเขาใหญ่จังหวัดนครราชสีมา สามารถสรุปได้ดังภาพที่ ๔.๑๘ และตารางที่ ๔.๒๑ ดังนี้

^{๑๐๗} สัมภาษณ์ ผู้ให้ข้อมูลสำคัญลำดับที่ ๗ วันที่ ๘ ธันวาคม ๒๕๖๓.

^{๑๐๘} สัมภาษณ์ ผู้ให้ข้อมูลสำคัญลำดับที่ ๑๘ วันที่ ๒๕ ธันวาคม ๒๕๖๓.

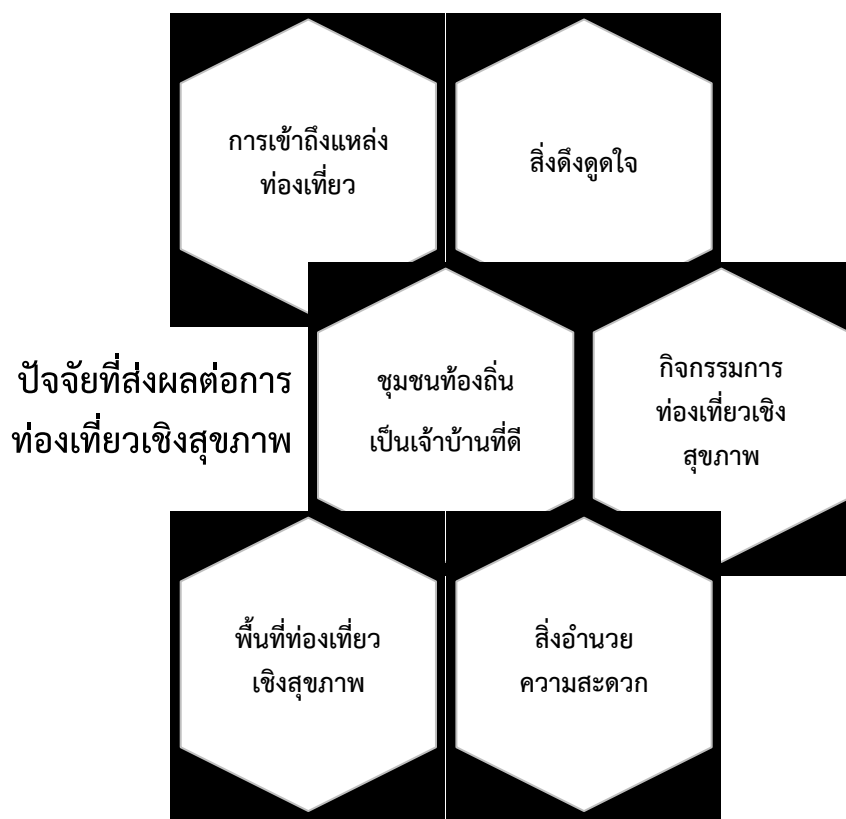

แผนภาพที่ ๔.๒๐ แสดงปัจจัยที่ส่งผลต่อการท่องเที่ยวเชิงสุขภาพ

ตารางที่ ๔.๒๑ แสดงสรุปประเด็นสำคัญปัจจัยที่ส่งผลต่อการท่องเที่ยวเชิงสุขภาพ

ประเด็น ที่	ประเด็นสำคัญ	ปริมาณ	
		ความถี่	คนที่ให้ข้อมูลสำคัญ
๑.	การเข้าถึงแหล่งท่องเที่ยว	๕	๗, ๘, ๑๗, ๑๘, ๑๙,
๒.	กิจกรรมการท่องเที่ยว	๘	๕, ๘, ๑๑, ๑๒, ๑๓, ๑๔, ๑๖, ๑๘
๓.	สิ่งดึงดูดใจในการท่องเที่ยว	๑๐	๑, ๓, ๔, ๗, ๘, ๙, ๑๒, ๑๖, ๑๗, ๑๘
๔.	พื้นที่ในการท่องเที่ยว	๘	๓, ๖, ๗, ๑๐, ๑๒, ๑๓, ๑๖, ๑๘
๕.	สิ่งอำนวยความสะดวก	๙	๔, ๕, ๗, ๘, ๙, ๑๐, ๑๒, ๑๓, ๑๖,
๖.	เจ้าบ้านที่ดี	๒	๗, ๑๘

ด้านสุขภาวะองค์รวม (HOLIST) จากผลที่ได้รับจากการวิจัยเชิงปริมาณจึงนำไปสู่ประเด็นในการสัมภาษณ์เชิงลึก (In-depth Interview) จากผู้ให้ข้อมูลสำคัญ (Key Informants) เพื่ออธิบายเสริม หรือโต้แย้งถึงปรากฏการณ์ที่ได้รับ พบว่า ผู้ให้ข้อมูลสำคัญได้แสดงทัศนคติต่อการนำปัจจัยด้าน สุขภาวะองค์รวม ๔ ด้าน คือ ๑) สุขภาวะทางด้านร่างกาย ๒) สุขภาวะทางด้านสังคม ๓) สุขภาวะทางด้านจิตใจ ๔) สุขภาวะทางด้านปัญญา มีอิทธิพลต่อห้องเที่ยวเชิงสุขภาพอย่างยิ่งย่นในบริเวณอุทยานแห่งชาติเขาใหญ่จังหวัดนครราชสีมา ดังนี้

๑. สุขภาวะทางด้านร่างกาย

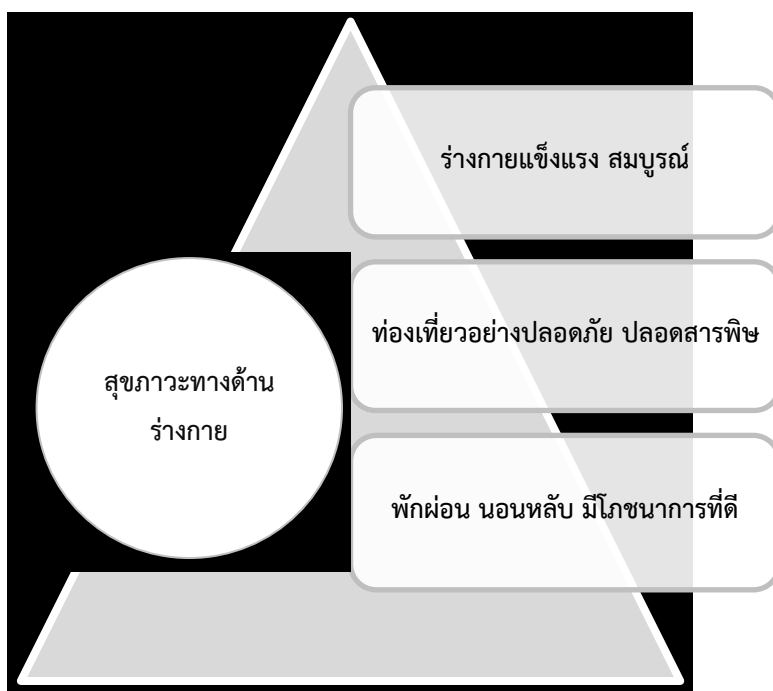

แผนภาพที่ ๔.๒๑ แสดงสุขภาวะทางด้านร่างกาย

จากการสัมภาษณ์เชิงลึกผู้ให้ข้อมูลสำคัญต่างได้แสดงทัศนคติโดยภาพรวมดังนี้

๑) ภาวะที่ร่างกายแข็งแรง ปราศจากโรคร้ายไข้เจ็บ สามารถเสพอารมณ์ผ่านประสาทสัมผัสทั้ง ๕ ตา หู จมูก ลิ้น กาย ใจ มีระบบการทำงานต่าง ๆ ของร่างกาย สามารถทำงานสัมพันธ์กันได้เป็นอย่างดี^{๑๐๙}

๒) ร่างกายมีพัฒนาการที่เหมาะสมตามวัย เพศ สามารถบริโภคใช้สอยปัจจัย ๔ ได้เป็นอย่างดี

^{๑๐๙} สัมภาษณ์ ผู้ให้ข้อมูลสำคัญลำดับที่ ๗ วันที่ ๘ ธันวาคม ๒๕๖๓.

๓) มีสมรรถภาพที่ดี สามารถประกอบกิจกรรมต่าง ๆ ในชีวิตประจำวันได้ดี เช่น กิจกรรมการออกกำลังกาย กิจกรรมในการปรับเปลี่ยนการรับประทานอาหารที่ดี การนอนหลับพักผ่อนที่เพียงพอและเหมาะสม ^{๑๑๐}

๔) การเลือกสถานที่ท่องเที่ยวที่มีอากาศดี สภาพแวดล้อมดี อาหารดี เป็นการท่องเที่ยวที่ทำให้ร่างกายสมบูรณ์แข็งแรงปราศจากโรค^{๑๑๑}

๕) การท่องเที่ยวเชิงสุขภาพ เน้นมีร่างกายแข็งแรงสมบูรณ์อยู่ในสภาพแวดล้อมที่ดีด้วยซึ่งนักท่องเที่ยวจะต้องประมาณตนเองได้ว่าเป็นผู้ที่มีร่างกายแข็งแรงระดับใด สามารถเดินทางไปยังสถานที่ที่มีจุดหมายตามต้องการของตนเอง ต้องเลือกสถานที่ให้เหมาะสมกับสุขภาพของตนเอง ก็จะช่วยให้สุขภาพะด้านร่างกายได้รับการฟื้นฟูดูแลให้สุขภาพดีขึ้น^{๑๑๒}

สรุป จากการสัมภาษณ์เชิงลึกผู้ให้ข้อมูลสำคัญต่างได้แสดงทัศนคติ ด้านสุขภาพะทางด้านร่างกาย ต้องมีภาวะด้านร่างกายแข็งแรง สมบูรณ์ ปราศจากโรคภัยไข้เจ็บ ท่องเที่ยวเชิงสุขภาพอย่างปลอดภัย ปลอดภัย พิษ พักผ่อน นอนหลับ มีโภชนาการที่ดี

๒. สุขภาวะทางด้านสังคม

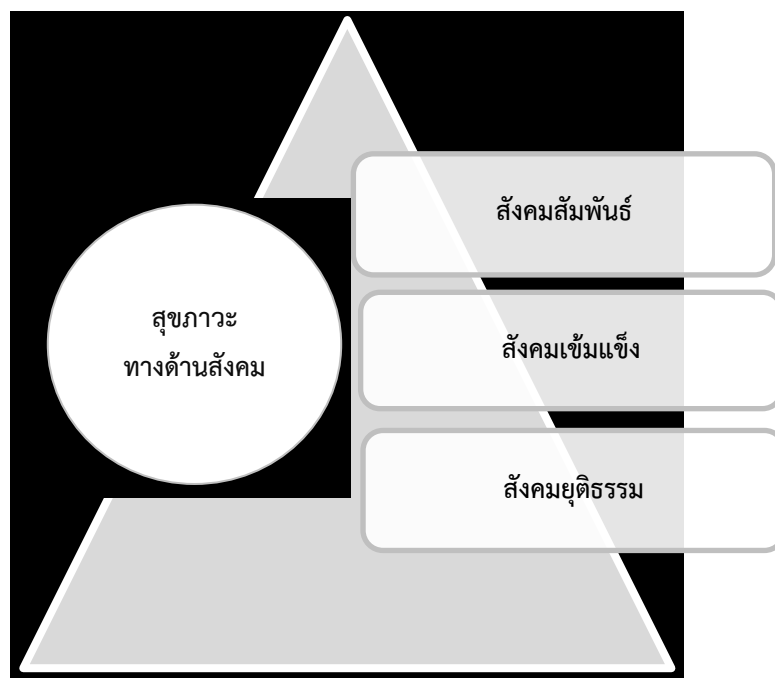

แผนภาพที่ ๔.๒๒ แสดงสุขภาวะทางด้านสังคม

^{๑๑๐} สัมภาษณ์ ผู้ให้ข้อมูลสำคัญลำดับที่ ๘ วันที่ ๒๖ ธันวาคม ๒๕๖๓.

^{๑๑๑} สัมภาษณ์ ผู้ให้ข้อมูลสำคัญลำดับที่ ๔ วันที่ ๒๔ ธันวาคม ๒๕๖๓.

^{๑๑๒} สัมภาษณ์ ผู้ให้ข้อมูลสำคัญลำดับที่ ๑๘ วันที่ ๒๕ ธันวาคม ๒๕๖๓.

จากการสัมภาษณ์เชิงลึกผู้ให้ข้อมูลสำคัญต่างได้แสดงทัศนคติโดยภาพรวมดังนี้

- ๑) ที่เกิดจากการท่องเที่ยวเชิงสุขภาพควรมีกิจกรรมง่าย ๆ ที่มีโอกาสได้ทำงานร่วมกัน มีการพูดคุย ปรึกษา และการทำงานเป็นทีม เช่นการเล่นเกม^{๑๑๓}
 - ๒) นอกจากนี้การได้ร่วมดูแลชุมชน สิ่งแวดล้อมธรรมชาติของนักท่องเที่ยวร่วมกับชุมชน สถานประกอบการ จะเป็นการสร้างสุขภาวะให้กับสังคมร่วมกันอย่างมาก^{๑๑๔}
 - ๓) การท่องเที่ยวเชิงสุขภาพด้านสังคม เป็นการท่องเที่ยวที่ช่วยให้การปฏิบัติในสิ่งดีงาม ด้วยความเมตตา กรุณา เสียสละ และยินดีในการที่เห็นความสุข หรือเห็นความสำเร็จของบุคคลอื่น^{๑๑๕} สุขภาวะทางสังคมเป็นการทำให้สังคม ชุมชน มีส่วนร่วมกัน^{๑๑๖}
 - ๔) ทำให้เกิดการมีส่วนร่วม ร่วมมือร่วมแรงในการพัฒนาการท่องเที่ยวเกิดเครือข่ายของกลุ่มอนุรักษ์ธรรมชาติต่าง ๆ^{๑๑๗}
 - ๕) การเดินทางท่องเที่ยวเชิงสุขภาพควรมีเพื่อนฝูงที่สนิทกัน เดินทางกับครอบครัวมีส่วนร่วม ไปร่วมด้วยไม่ไปโดดเดี่ยว อยู่ในกลุ่มนักท่องเที่ยวเชิงสุขภาพโดยสามารถเข้ากับกลุ่มกิจกรรมได้^{๑๑๘} สุขภาวะทางสังคมรวมถึงการอยู่ร่วมกับธรรมชาติ สิ่งแวดล้อม สัตว์ป่า ด้วยความเข้าใจระบบนิเวศของป่าด้วย^{๑๑๙}
 - ๖) และทำให้เกิดการอยู่ร่วมกันในสังคมที่มีการพบกับกลุ่มเพื่อนที่ดี^{๑๒๐}
- สรุป จากการสัมภาษณ์เชิงลึกผู้ให้ข้อมูลสำคัญต่างได้แสดงทัศนคติ สุขภาวะทางด้านสังคม กิจกรรมที่มีสังคมสัมพันธ์ กิจกรรมง่าย ๆ ได้ทำงานร่วมกัน มีการพูดคุย ปรึกษา และการทำงานเป็นทีม ทำให้เกิดการมีส่วนร่วม ร่วมมือร่วมแรงในการพัฒนาการท่องเที่ยวเกิดเครือข่าย สังคมเข้มแข็ง สังคมยุติธรรม ปฏิบัติในสิ่งดีงามด้วยความเมตตา กรุณา เสียสละ และยินดีในการที่เห็นความสุข หรือเห็นความสำเร็จของบุคคลอื่น เป็นการทำให้สังคม ชุมชน มีส่วนร่วมกัน

^{๑๑๓} สัมภาษณ์ ผู้ให้ข้อมูลสำคัญลำดับที่ ๗ วันที่ ๘ ธันวาคม ๒๕๖๓.

^{๑๑๔} สัมภาษณ์ ผู้ให้ข้อมูลสำคัญลำดับที่ ๑๖ วันที่ ๑๐ ธันวาคม ๒๕๖๓.

^{๑๑๕} สัมภาษณ์ ผู้ให้ข้อมูลสำคัญลำดับที่ ๔ วันที่ ๒๔ ธันวาคม ๒๕๖๓.

^{๑๑๖} สัมภาษณ์ ผู้ให้ข้อมูลสำคัญลำดับที่ ๑๐ วันที่ ๒๔ ธันวาคม ๒๕๖๓.

^{๑๑๗} สัมภาษณ์ ผู้ให้ข้อมูลสำคัญลำดับที่ ๖ วันที่ ๒๘ ธันวาคม ๒๕๖๓.

^{๑๑๘} สัมภาษณ์ ผู้ให้ข้อมูลสำคัญลำดับที่ ๑๒ วันที่ ๒๔ ธันวาคม ๒๕๖๓.

^{๑๑๙} สัมภาษณ์ ผู้ให้ข้อมูลสำคัญลำดับที่ ๕ วันที่ ๓๐ ธันวาคม ๒๕๖๓.

^{๑๒๐} สัมภาษณ์ ผู้ให้ข้อมูลสำคัญลำดับที่ ๑๘ วันที่ ๒๕ ธันวาคม ๒๕๖๓.

๓. สุขภาวะทางด้านจิตใจ

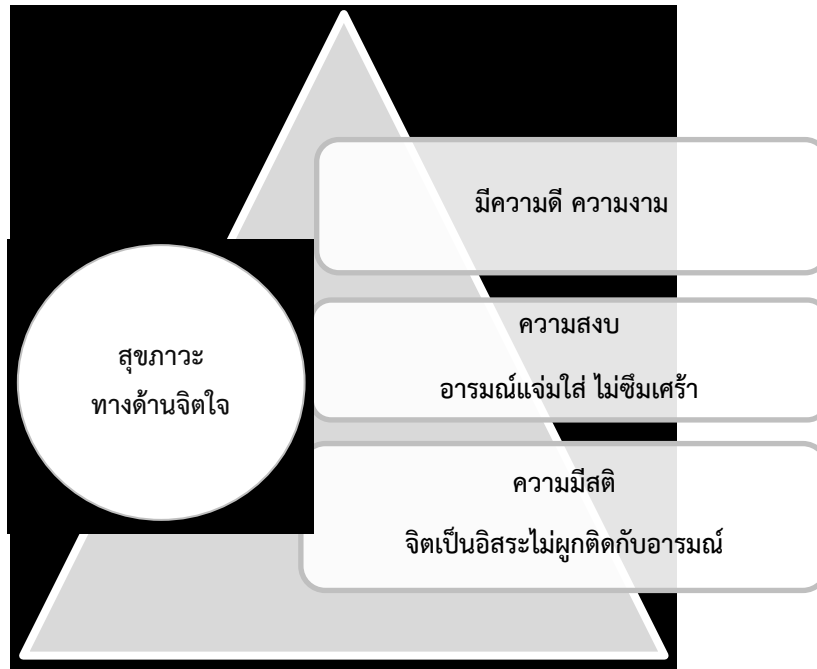

แผนภาพที่ ๔.๒๓ แสดงสุขภาวะทางด้านจิตใจ

จากการสัมภาษณ์เชิงลึกผู้ให้ข้อมูลสำคัญต่างได้แสดงทัศนคติโดยภาพรวมดังนี้

- ๑) สุขภาพจิตควรเกิดจากการมีสังคมที่ดี หลุดพ้นจากความเครียดและมีกิจกรรมทางสังคมที่เหมาะสมกับช่วงวัย^{๑๒๑}
- ๒) สุขภาวะทางจิตใจที่เกิดจากตาเห็นก็อึดใจ ในสถานที่ร่มรื่นจิตใจสงบ ใจก็มีความสุข^{๑๒๒}
- ๓) มนุษย์เราสุขภาวะทางด้านจิตใจนั้นมีความสำคัญอย่างยิ่งต่อสุขภาพกาย การได้ไปเยี่ยมที่มีสภาพแวดล้อมที่ดี มีงานศิลป์ มีโอกาสในการร่วมดูแลธรรมชาติ ชุมชน เรียนรู้หลักธรรมคำสอนพุทธศาสนาย่อมดีต่อสุขภาวะทางด้านจิตใจ^{๑๒๓}
- ๔) การท่องเที่ยวเชิงสุขภาพ ทางด้านจิตใจเป็นการท่องเที่ยวที่ทำให้มีสภาวะจิตใจที่แจ่มใส ปลอดโปร่ง ไม่มีความกังวล มีความสุข มีความเมตตา มีจิตใจที่ดีงาม ทำให้ลดการเห็นแก่ตัวได้^{๑๒๔}

^{๑๒๑} สัมภาษณ์ ผู้ให้ข้อมูลสำคัญลำดับที่ ๗ วันที่ ๘ ธันวาคม ๒๕๖๓.

^{๑๒๒} สัมภาษณ์ ผู้ให้ข้อมูลสำคัญลำดับที่ ๑๖ วันที่ ๑๐ ธันวาคม ๒๕๖๓.

^{๑๒๓} สัมภาษณ์ ผู้ให้ข้อมูลสำคัญลำดับที่ ๒ วันที่ ๒๑ ธันวาคม ๒๕๖๓.

^{๑๒๔} สัมภาษณ์ ผู้ให้ข้อมูลสำคัญลำดับที่ ๔ วันที่ ๒๔ ธันวาคม ๒๕๖๓.

๕) ทำให้เกิดสุขภาวะจิตที่ดี^{๑๒๕}

๖) ทั้งนี้ขึ้นอยู่กับตัวเราที่สามารถจะทำใจร่วมไปกับนักท่องเที่ยวกับคนอื่น ๆ ได้ต้องมีการ
อ้อมอวล และคล้อยตามไปกับนักท่องเที่ยวอื่นบ้าง ต้องมีใจเพื่อแม่ เข้าใจสิ่งแวดล้อม^{๑๒๖}

๗) สุขภาวะทางด้านจิตใจนั้น จิตใจต้องเป็นสุข ไม่เครียด ผ่อนคลาย มีสติ มีสมาธิ มีจิตที่
แข็งแรง เกิดความเมตตา^{๑๒๗}

๘) การท่องเที่ยวเชิงสุขภาพก่อให้เกิดสภาวะจิตใจที่ดี มีการผ่อนคลาย^{๑๒๘}

สรุป จากการสัมภาษณ์เชิงลึกผู้ให้ข้อมูลสำคัญต่างได้แสดงทัศนคติ สุขภาวะทางด้าน
จิตใจ การท่องเที่ยวเชิงสุขภาพ ทางด้านจิตใจเป็นการท่องเที่ยวที่ทำให้มีสภาวะจิตใจที่แจ่มใส ปลอด
โปร่ง ไม่มีความกังวล มีความสุข มีความเมตตา มีจิตใจที่ดีงาม มีความดี ความงามความสงบ อารมณ์
แจ่มใส ไม่ซึมเศร้ามีความสุข จิตเป็นอิสระไม่ผูกติดกับอารมณ์

๔. สุขภาวะทางด้านปัญญา

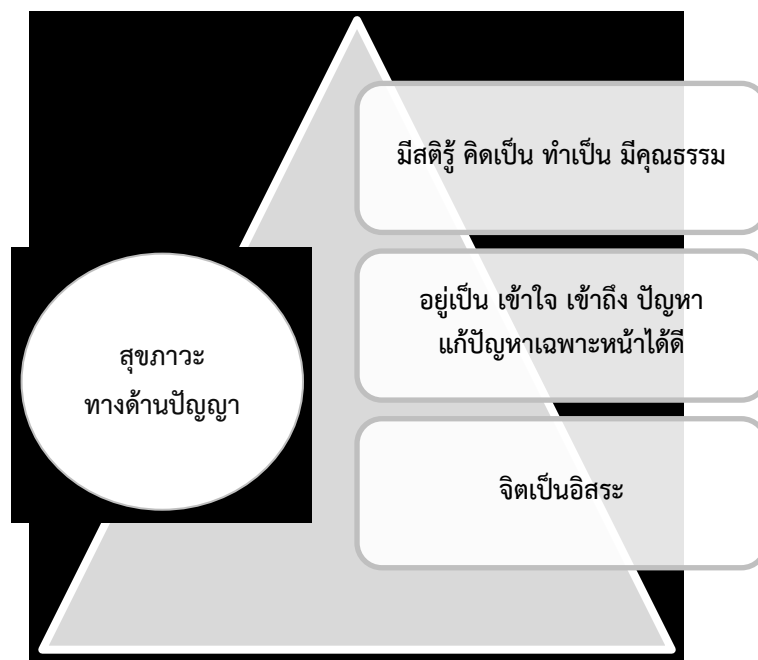

แผนภาพที่ ๔.๒๔ แสดงสุขภาวะทางด้านปัญญา

^{๑๒๕} สัมภาษณ์ ผู้ให้ข้อมูลสำคัญลำดับที่ ๖ วันที่ ๒๘ ธันวาคม ๒๕๖๓.

^{๑๒๖} สัมภาษณ์ ผู้ให้ข้อมูลสำคัญลำดับที่ ๑๒ วันที่ ๒๔ ธันวาคม ๒๕๖๓.

^{๑๒๗} สัมภาษณ์ ผู้ให้ข้อมูลสำคัญลำดับที่ ๕ วันที่ ๓๐ ธันวาคม ๒๕๖๓.

^{๑๒๘} สัมภาษณ์ ผู้ให้ข้อมูลสำคัญลำดับที่ ๑๘ วันที่ ๒๕ ธันวาคม ๒๕๖๓.

จากการสัมภาษณ์เชิงลึกผู้ให้ข้อมูลสำคัญต่างได้แสดงทัศนคติโดยภาพรวมดังนี้

๑) เป็นต้นทาง และรากฐานสำคัญในการพัฒนาสุขภาวะด้านอื่น ๆ อย่างแท้จริง ทั้งสุขภาวะทางด้านร่างกาย สุขภาวะทางจิตใจ และสุขภาวะทางสังคม เป็นสุขภาวะที่เกิดจากภายในอย่างลึกซึ้งและเกิดปัญญาในการเข้าใจธรรมชาติของชีวิต นำไปสู่ชีวิตที่ตื่นามและสมบูรณ์^{๑๒๙}

๒) ปัญญา หมายถึง ความรู้ความเข้าใจ รู้เท่าทัน สามารถแยกแยะได้ในเหตุผลแห่งความดีความชั่ว ความมีประโยชน์ และความมีโทษ ซึ่งนำไปสู่จิตอันตื่นาม เอื้อเพื่อเอื้อแผ่^{๑๓๐}

๓) สุขภาวะทางปัญญาเป็นปัจจัยที่เชื่อมโยงซึ่งกันและกันกับสุขภาวะในมิติอื่น ๆ แบบองค์รวมมิได้แยกจากกันนำไปสู่การมีชีวิตที่มีความสุข สติรู้ตื่น นำไปสู่การมีสุขภาวะอาชีพ และสุขภาวะทางการเงินได้^{๑๓๑}

๔) ส่งผลสุดท้ายที่ทำให้คนมีชีวิตสุขภาวะที่สมดุลในทุกมิติรวมถึงสุขภาวะทางการเงิน ซึ่งการมีสภาวะทางการเงินที่เหมาะสมแก่การดำรงชีวิต เพียงพอ เป็นรากฐานความมั่นคงทางการเงินในอนาคตด้วย เป็นสิ่งซึ่งต้องดูแลรักษาอย่างดีไม่ต่างจากการดูแลสุขภาพร่างกายและจิตใจ^{๑๓๒}

๕) การท่องเที่ยวเชิงสุขภาพ ทำให้เกิดการพัฒนาด้านสติปัญญา ความคิด ด้านธรรมชาติ ทำให้เกิดสุขภาวะสิ่งแวดล้อม^{๑๓๓}

๖) การได้ทบทวนข้อธรรมะ และแบ่งปันประสบการณ์ชีวิต ได้เห็นความจริงของชีวิต และสรรพสิ่งตามหลักศาสนา ได้ตระหนักรู้ และสัมผัสสุขจากความสงบ เกิดสุขภาวะทางอารมณ์^{๑๓๔}

๗) ทำให้เราสามารถปรับตัวเข้ากับสิ่งแวดล้อมต่าง ๆ ได้ดีขึ้น สามารถฝึกจิตใจให้เข้ากับผู้อื่นได้ดี^{๑๓๕}

สรุป จากการสัมภาษณ์เชิงลึกผู้ให้ข้อมูลสำคัญต่างได้แสดงทัศนคติ สุขภาวะทางด้านปัญญา สุขภาวะทางปัญญาเป็นปัจจัยที่เชื่อมโยงซึ่งกันและกันกับสุขภาวะในมิติอื่น ๆ แบบองค์รวมมิได้แยกจากกันนำไปสู่การมีชีวิตที่มีความสุข สติรู้ตื่น คิดเป็น ทำเป็น มีคุณธรรมอยู่เป็น เข้าใจ เข้าถึง ปัญหา แก้ปัญหาเฉพาะหน้าได้ดี จิตเป็นอิสระ

^{๑๒๙} สัมภาษณ์ ผู้ให้ข้อมูลสำคัญลำดับที่ ๑ วันที่ ๘ ธันวาคม ๒๕๖๓.

^{๑๓๐} สัมภาษณ์ ผู้ให้ข้อมูลสำคัญลำดับที่ ๒ วันที่ ๒๑ ธันวาคม ๒๕๖๓.

^{๑๓๑} สัมภาษณ์ ผู้ให้ข้อมูลสำคัญลำดับที่ ๗ วันที่ ๘ ธันวาคม ๒๕๖๓.

^{๑๓๒} สัมภาษณ์ ผู้ให้ข้อมูลสำคัญลำดับที่ ๘ วันที่ ๒๖ ธันวาคม ๒๕๖๓.

^{๑๓๓} สัมภาษณ์ ผู้ให้ข้อมูลสำคัญลำดับที่ ๔ วันที่ ๒๔ ธันวาคม ๒๕๖๓.

^{๑๓๔} สัมภาษณ์ ผู้ให้ข้อมูลสำคัญลำดับที่ ๑๒ วันที่ ๒๔ ธันวาคม ๒๕๖๓.

^{๑๓๕} สัมภาษณ์ ผู้ให้ข้อมูลสำคัญลำดับที่ ๑๙ วันที่ ๒๑ ธันวาคม ๒๕๖๓.

จากการสัมภาษณ์เชิงลึกทำให้ได้ข้อค้นพบตัวแปรเพิ่มเติมคือสุขภาวะทางการเงิน สุขภาวะทางด้านอาชีพ, สุขภาวะทางด้านสิ่งแวดล้อม, สุขภาวะทางด้านอารมณ์ ดังนั้น สามารถสรุปปัจจัยด้านบุคลากรที่มีคุณภาพได้ดังภาพที่ ๔.๒๔ และตารางที่ ๔.๒๒ ดังนี้

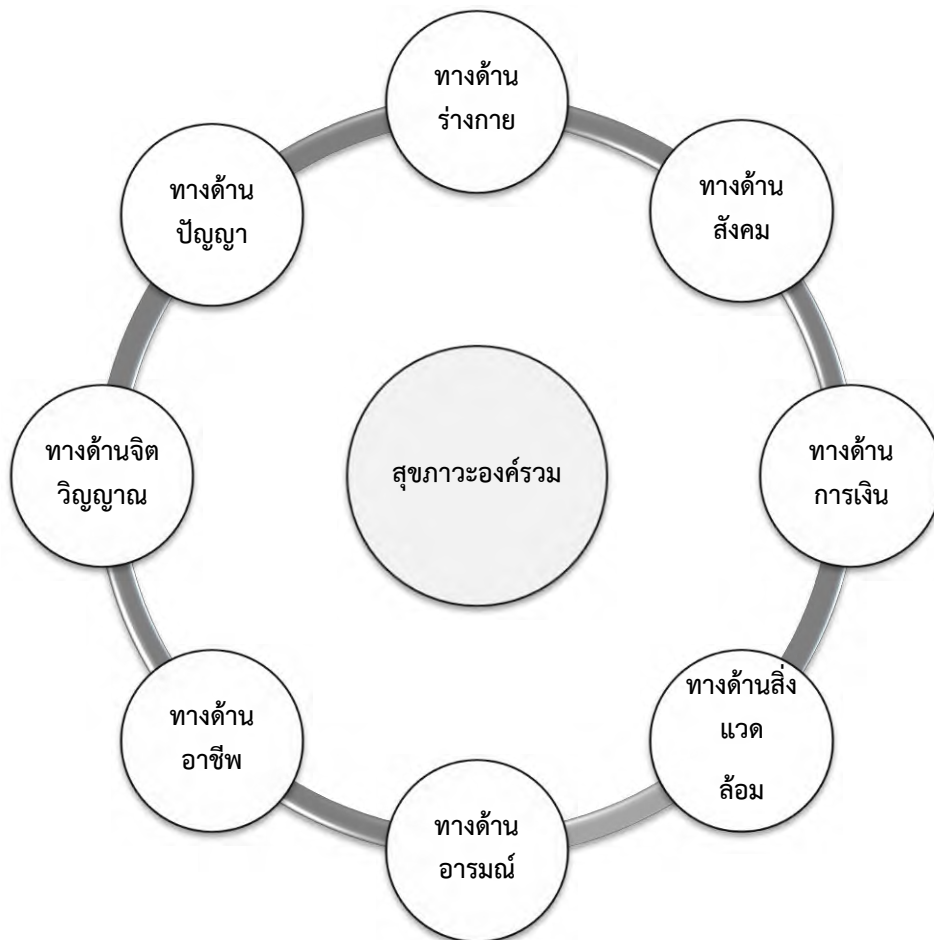

แผนภาพที่ ๔.๒๕ แสดงสุขภาวะองค์รวม

ตารางที่ ๔.๒๒ แสดงสรุปประเด็นสำคัญด้านสุขภาวะองค์รวม

ประเด็น ที่	ประเด็นสำคัญ	ปริมาณ	
		ความถี่	คนที่ให้ข้อมูลสำคัญ
๑.	สุขภาวะทางด้านร่างกาย	๖	๔, ๕, ๗, ๑๒, ๑๖, ๑๘
๒.	สุขภาวะทางด้านสังคม	๘	๔, ๕, ๖, ๗, ๘, ๑๐, ๑๖, ๑๘
๓.	สุขภาวะทางด้านจิตใจ	๘	๒, ๔, ๕, ๖, ๗, ๑๒, ๑๖, ๑๘
๔.	สุขภาวะทางด้านปัญญา	๖	๑, ๔, ๗, ๑๒, ๑๖, ๑๙
๕.	สุขภาวะทางการเงิน	๒	๗, ๘
๖.	สุขภาวะทางด้านอารมณ์	๑	๑๒
๗.	สุขภาวะทางด้านสิ่งแวดล้อม	๑	๔
๘.	สุขภาวะทางด้านอาชีพ	๑	๗

ด้านไตรสิกขา (THREE) ดังที่ได้กล่าวข้างต้นในส่วนของกิจกรรมที่ส่งเสริมด้านไตรสิกขา ในการท่องเที่ยวเชิงสุขภาพ ว่าการท่องเที่ยวเชิงสุขภาพสามารถจัดให้มีการส่งเสริมการเกิดสุขภาวะได้ ทั้งทางกาย ใจและปัญญา ซึ่งในส่วนของสุขภาวะทางด้านสังคมสามารถต่อยอดได้จากกิจกรรมและ สิ่งแวดล้อมที่ส่งเสริมด้านจิตใจและปัญญา การสร้างสภาวะที่ทำให้คนอยู่ร่วมกันอย่างมีความสุข ร่วมกัน มีจุดหมายร่วมกันในการสร้างสุขภาวะทางกาย ใจและปัญญา จะทำให้เกิดความสัมพันธ์ทาง สังคมที่จูนเจือขึ้น มีการช่วยเหลือเป็นที่พึ่งพาสังกันและกัน ทำให้ไม่รู้สึกโดดเดี่ยว เมื่อสิ่งแวดล้อมของ สถานที่ท่องเที่ยว นโยบายภาครัฐ และกิจกรรมที่จัดในระหว่างการท่องเที่ยว เอื้อต่อการเสริมสร้าง ร่างกายให้แข็งแรง ทำให้เกิดความสงบในจิตใจ ทำให้ซาบซึ้งต่อความงามของธรรมชาติ ตระหนักว่า ตนเป็นส่วนเล็กๆ ส่วนหนึ่งของธรรมชาติที่ยิ่งใหญ่และสามารถมีบทบาทในการอนุรักษ์ธรรมชาติให้คง อยู่ได้ ก็จะทำให้การท่องเที่ยวเชิงสุขภาพสามารถส่งผลต่อสุขภาวะทั้ง ๔ ด้านได้ ตัวอย่างของกิจกรรม ที่สามารถผสมผสานทั้ง ๔ ด้านเข้าด้วยกันได้ เช่น การเดิน trekking ไปในป่าหรือสวนป่าที่มีการ จัดการสำหรับรองรับนักท่องเที่ยว การจัดกิจกรรมมีทำเป็นกลุ่มหรือการเดินทางทัศนศึกษาเป็นกลุ่ม เพื่อศึกษาเรื่องราวทางประวัติศาสตร์ การเดินทางเพื่อแสวงบุญ การตามรอยพระพุทธบาท เป็นต้น

จากผลที่ได้รับจากการวิจัยเชิงปริมาณจึงนำไปสู่ประเด็นในการสัมภาษณ์เชิงลึก (In-depth Interview) จากผู้ให้ข้อมูลสำคัญ (Key Informants) เพื่ออธิบายเสริม หรือโต้แย้งถึง ปรากฏการณ์ที่ได้รับ พบว่า ผู้ให้ข้อมูลสำคัญได้แสดงทัศนคติต่อการนำปัจจัยด้าน ไตรสิกขา มีอิทธิพล ต่อท่องเที่ยวเชิงสุขภาพอย่างยั่งยืนในบริเวณอุทยานแห่งชาติเขาใหญ่จังหวัดนครราชสีมา ดังนี้

๑. การฝึกอบรมความประพฤติทางกายและวาจา (ศีล)



แผนภาพที่ ๔.๒๖ แสดงการฝึกอบรมความประพฤติทางกายและวาจา (ศีล)

จากการสัมภาษณ์เชิงลึกผู้ให้ข้อมูลสำคัญต่างได้แสดงทัศนคติโดยภาพรวมดังนี้

๑) การนำปัจจัยด้านไตรสิกขามาใช้นั้นนั้นมีผลต่ออย่างยิ่ง เพราะเป็นปัจจัยนำไปสู่ความยั่งยืนนั้นแท้จริงแล้ว คือ ไตรสิกขา ซึ่งเป็นชุดหลักธรรมที่นำไปสู่ความสำเร็จที่มีความเกี่ยวเนื่องและสัมพันธ์กัน เป็นเหตุเป็นผลซึ่งกันและกัน และสนับสนุนซึ่งกันและกันให้เกิดขบวนการพัฒนามนุษย์^{๑๓๖}

๒) เป็นคุณสมบัติในการเพิ่มคุณค่าให้แก่ตัวบุคคล และเป็นแบบอย่างในการดำเนินชีวิตที่ดีต่อสังคมเป็นการพัฒนาสู่ความยั่งยืนไปในทิศทางที่ดียิ่งขึ้น ประกอบด้วย มีการฝึกอบรมความประพฤติทางกายและวาจา (ศีล) มีการฝึกอบรมจิตให้เกิดคุณธรรม (สมาธิ) และมีการฝึกอบรมปัญญาให้มีสติรู้เท่าทัน (ปัญญา) ซึ่งหลักธรรมทั้ง ๓ นี้ในพระพุทธศาสนาจัดเป็นหลักธรรมในระดับความจิต^{๑๓๗}

๓) เมื่อคิดดีจึงพูดดี คิดดีจึงทำดี ซึ่งไตรสิกขา เปรียบเสมือนเครื่องมือสำคัญอย่างมากต่อการพัฒนาคน^{๑๓๘}

^{๑๓๖} สัมภาษณ์ ผู้ให้ข้อมูลสำคัญลำดับที่ ๑ วันที่ ๘ ธันวาคม ๒๕๖๓.

^{๑๓๗} สัมภาษณ์ ผู้ให้ข้อมูลสำคัญลำดับที่ ๗ วันที่ ๘ ธันวาคม ๒๕๖๓.

^{๑๓๘} สัมภาษณ์ ผู้ให้ข้อมูลสำคัญลำดับที่ ๘ วันที่ ๒๖ ธันวาคม ๒๕๖๓.

๔) ที่ส่งเสริม สนับสนุน เกื้อกูลซึ่งกันและกันเป็นอย่างดี ทำให้เป็นการเพิ่มการท่องเที่ยวเชิงสุขภาพอย่างยั่งยืนในบริเวณอุทยานแห่งชาติเขาใหญ่จังหวัดนครราชสีมาโดยมีรายละเอียดดังนี้

๕) มีการพัฒนาความสัมพันธ์กับสิ่งแวดล้อมทางสังคมอยู่ร่วมกับเพื่อนมนุษย์ด้วยความสัมพันธ์ที่ดีงามเกื้อกูล หนุนซึ่งกันและกัน ศิลเป็นสภาพหรือคุณสมบัติของตัวบุคคล^{๑๓๙}

๖) เป็นเรื่องการที่บุคคลนั้นมีระเบียบในการดำเนินชีวิตและในการอยู่ร่วมกับผู้อื่นได้ดี มีระเบียบวินัย ทั้งการจัดระเบียบชีวิตของตนเองและการจัดระเบียบในการอยู่ร่วมกับผู้อื่น^{๑๔๐}

๗) มุ่งเน้นการพัฒนากาย ตลอดจนการจัดระบบสังคมทั้งหมด ศิลกับวินัยจึงเป็นของคู่กัน วินัยทำให้เกิดศิลปะ^{๑๔๑}

๘) มีอาชีพที่สุจริต เลี้ยงชีพชอบ พัฒนาค้นให้อยู่ร่วมกับผู้อื่นในสังคมมีหลายระดับ มีระบบระเบียบในการดำเนินชีวิต โดยไม่เบียดเบียนกัน ในทางชีวิตร่างกาย ทรัพย์สิน คู่ครอง วาจา ตลอดจนไม่เบียดเบียนตนเองและผู้อื่น มีการช่วยเหลือเกื้อกูลกัน มีการฝึกฝนควบคุมตนในทางกาย วาจา^{๑๔๒}

สรุป จากการสัมภาษณ์เชิงลึกผู้ให้ข้อมูลสำคัญต่างได้แสดงทัศนคติ ด้านการฝึกอบรมความประพฤติทางกายและวาจา (ศิลปะ) เป็นคุณสมบัติในการเพิ่มคุณค่าให้แก่ตัวบุคคล และเป็นแบบอย่างในการดำเนินชีวิตที่ดีต่อสังคมเป็นการพัฒนาสู่ความยั่งยืนไปในทิศทางที่ดียิ่งขึ้น ตั้งอยู่ในระเบียบวินัย พุดถูกต้อง มีการกระทำที่ถูกต้อง

^{๑๓๙} สัมภาษณ์ ผู้ให้ข้อมูลสำคัญลำดับที่ ๙ วันที่ ๘ ธันวาคม ๒๕๖๓.

^{๑๔๐} สัมภาษณ์ ผู้ให้ข้อมูลสำคัญลำดับที่ ๑๐ วันที่ ๒๔ ธันวาคม ๒๕๖๓.

^{๑๔๑} สัมภาษณ์ ผู้ให้ข้อมูลสำคัญลำดับที่ ๑๑ วันที่ ๒๔ ธันวาคม ๒๕๖๓.

^{๑๔๒} สัมภาษณ์ ผู้ให้ข้อมูลสำคัญลำดับที่ ๑๕ วันที่ ๑๗ ธันวาคม ๒๕๖๓.

๒) การฝึกอบรมจิตให้เกิดคุณธรรม (สมาธิ)



แผนภาพที่ ๔.๒๗ แสดงการฝึกอบรมจิตให้เกิดคุณธรรม (สมาธิ)

จากการสัมภาษณ์เชิงลึกผู้ให้ข้อมูลสำคัญต่างได้แสดงทัศนคติโดยภาพรวมดังนี้

- ๑) มีจิตที่พัฒนาแล้ว ทั้งด้านคุณธรรมความดีงาม สมรรถภาพ และประสิทธิภาพของจิต ภาวะจิตใจที่มีความสุขสดชื่น เบิกบาน เพราะจิตรับรู้อารมณ์อย่างมีสติ^{๑๔๓}
- ๒) มุ่งเน้นการพัฒนาจิตใจ ไม่หวั่นไหว ไปตามสภาวะของอารมณ์ทั้งภายนอก และภายใน การพัฒนาจิต เริ่มตั้งแต่มีคุณธรรมต่าง ๆ ที่ทำให้จิตตั้งงาม^{๑๔๔}
- ๓) ความมีเมตตากรุณา มีศรัทธา มีความกตัญญูทวาทะ การพัฒนาจิตให้เข้มแข็งที่จะเอาไปใช้ในการงานได้ดี^{๑๔๕}
- ๔) การมีสมาธิ มีสติ มีวิริยะ มีความเพียรพยายาม ความกล้าหาญในการต่อสู้ ความเอาใจใส่^{๑๔๖}

^{๑๔๓} สัมภาษณ์ ผู้ให้ข้อมูลสำคัญลำดับที่ ๑๓ วันที่ ๑๘ ธันวาคม ๒๕๖๓.

^{๑๔๔} สัมภาษณ์ ผู้ให้ข้อมูลสำคัญลำดับที่ ๒ วันที่ ๒๑ ธันวาคม ๒๕๖๓.

^{๑๔๕} สัมภาษณ์ ผู้ให้ข้อมูลสำคัญลำดับที่ ๓ วันที่ ๒๔ ธันวาคม ๒๕๖๓.

^{๑๔๖} สัมภาษณ์ ผู้ให้ข้อมูลสำคัญลำดับที่ ๔ วันที่ ๒๔ ธันวาคม ๒๕๖๓.

๕) ความรับผิดชอบ ความอดทน การพัฒนาจิตให้มีคุณธรรม มีคุณภาพ มีสมรรถภาพ แล้วจิตใจนั้นต้องมีความสุข เป็นจิตที่เบิกบาน มีปีติ อิ่มใจ มีความร่าเริง บันเทิงใจด้วย^{๑๔๗}

สรุป จากการสัมภาษณ์เชิงลึกผู้ให้ข้อมูลสำคัญต่างได้แสดงทัศนคติ ด้านการฝึกอบรมจิตให้เกิดคุณธรรม (สมาธิ) มุ่งเน้นการพัฒนาจิตใจ ไม่หวั่นไหว ไปตามสภาวะของอารมณ์ทั้งภายนอกและภายใน การพัฒนาจิต เริ่มตั้งแต่มีคุณธรรมต่าง ๆ ที่ทำให้จิตตั้งงาม มีจิตมั่นคงชอบ จิตใจที่ตั้งงาม เข้มแข็ง มั่นคงระลึกชอบ เมตตากรุณา ใจสงบนิ่ง ผ่องใส พยายามชอบ ขยัน อดทน แน่วแน่ จดจ่อในงานมีสติมั่นคงและกระทำในสิ่งที่ตั้งงาม

๓. การฝึกอบรมปัญญาให้มีสติรู้เท่าทัน (ปัญญา)

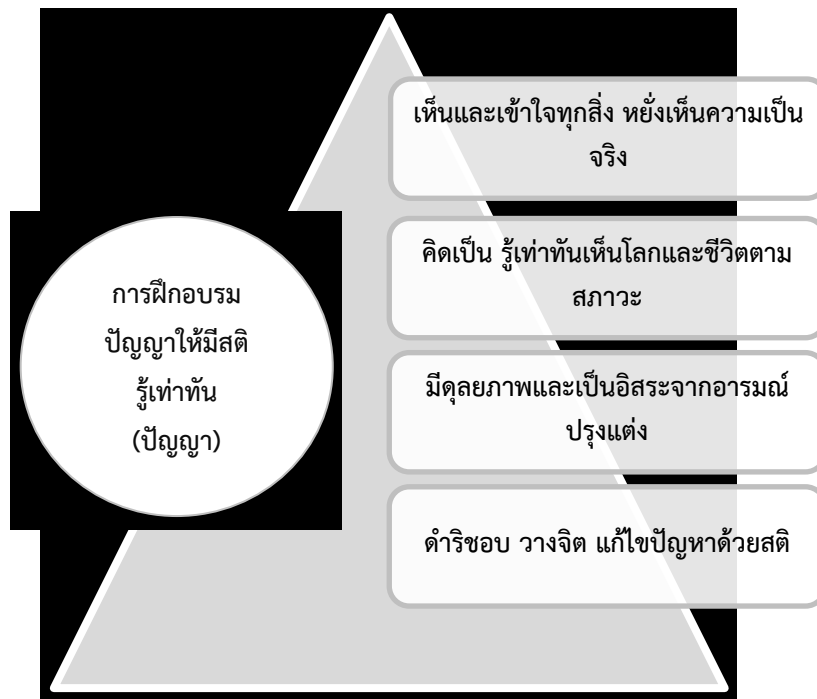

แผนภาพที่ ๔.๒๘ แสดงการฝึกอบรมปัญญาให้มีสติรู้เท่าทัน (ปัญญา)

^{๑๔๗} สัมภาษณ์ ผู้ให้ข้อมูลสำคัญลำดับที่ ๑ วันที่ ๘ ธันวาคม ๒๕๖๓.

จากการสัมภาษณ์เชิงลึกผู้ให้ข้อมูลสำคัญต่างได้แสดงทัศนคติโดยภาพรวมดังนี้

- ๑) มีปัญหาที่พัฒนาแล้ว รู้เข้าใจยังเห็นความจริงของโลกและชีวิต จนวางจิต มีท่าทีต่อชีวิตและสิ่งแวดล้อมได้เป็นอย่างดี^{๑๔๘}
- ๒) มีคุณภาพและเป็นอิสระจากอารมณ์ปรุงแต่งทั้งปวง มุ่งเน้นการพัฒนาปัญญา ในระดับต่างๆ
- ๓) การรับรู้เข้ามาเป็นประสบการณ์ตามสภาพของมัน รับรู้ตามความเป็นจริง ไม่บิดเบือนปรุงแต่ง คลาดเคลื่อนจากความเป็นจริง ได้ความรู้ที่ถูกต้อง^{๑๔๙}
- ๔) การคิดวินิจฉัยหรือวางแผนต่าง ๆ อย่างถูกต้อง ตรงตามสภาพโดยบริสุทธิ์ ไม่ตกอยู่ในอำนาจครอบงำของอคติ เป็นปัญหาที่บริสุทธิ์อิสระ^{๑๕๐}
- ๕) เป็นความสามารถที่จะนำความรู้มาใช้ จัดการ ดำเนินการต่าง ๆ ให้สำเร็จตามที่ต้องการ สามารถแก้ปัญหาต่าง ๆ ได้สำเร็จ สามารถสืบค้นหาเหตุปัจจัย แยกแยะ วิเคราะห์สิ่งต่าง ๆ ที่อำนวยในการแก้ปัญหา^{๑๕๑}
- ๖) มีความรู้เท่าทันโลกและชีวิตตามเป็นจริง ซึ่งส่งผลย้อนกลับมาช่วยจิตใจ ทำให้จิตเป็นอิสระ^{๑๕๒}
- ๗) ไม่หลงวิ่งตามอำนาจชักจูงของสิ่งต่าง ๆ ซึ่งเข้ามากระทบจากโลกภายนอกด้วยความยินดียินร้าย^{๑๕๓}
- ๘) ทำให้เกิดทุกข์กับปัญหาต่าง ๆ ยึดติดกับความคิดปรุงแต่ง ก่อให้เกิดปัญหาแก่ตนเอง เหตุปัจจัยที่ไม่เป็นไปตามความอยากปรารถนาของเรา ใจก็จะถูกขัดถูกฝืน เกิดความขัดแย้ง เกิดปัญหา เป็นทุกข์ แต่ถ้ามีปัญญา รู้เข้าใจโลกและชีวิตตามความเป็นจริง^{๑๕๔}
- ๑๐) ปัญญาจะทำให้จิตเป็นอิสระออกมาจากสิ่งต่าง ๆ ไม่ยึดติด ถ้ามั่นเข้ามาบีบคั้นตัวเอง ก็ทำให้ไม่เกิดทุกข์ จิตใจก็เป็นอิสระ การรับรู้ต่าง ๆ ก็บริสุทธิ์ไปด้วย รับรู้สิ่งที่เข้ามาตามสภาพที่เป็นจริงจะต้องระมัดระวังไม่ให้เกิดสิ่งไม่ดีตามมา และอาจนำไปสู่ความเดือดร้อนแก่ผู้อื่นได้ ^{๑๕๕}

^{๑๔๘} สัมภาษณ์ ผู้ให้ข้อมูลสำคัญลำดับที่ ๑๖ วันที่ ๑๐ ธันวาคม ๒๕๖๓.

^{๑๔๙} สัมภาษณ์ ผู้ให้ข้อมูลสำคัญลำดับที่ ๑๓ วันที่ ๑๘ ธันวาคม ๒๕๖๓.

^{๑๕๐} สัมภาษณ์ ผู้ให้ข้อมูลสำคัญลำดับที่ ๒ วันที่ ๒๑ ธันวาคม ๒๕๖๓.

^{๑๕๑} สัมภาษณ์ ผู้ให้ข้อมูลสำคัญลำดับที่ ๓ วันที่ ๒๔ ธันวาคม ๒๕๖๓.

^{๑๕๒} สัมภาษณ์ ผู้ให้ข้อมูลสำคัญลำดับที่ ๔ วันที่ ๒๔ ธันวาคม ๒๕๖๓.

^{๑๕๓} สัมภาษณ์ ผู้ให้ข้อมูลสำคัญลำดับที่ ๙ วันที่ ๘ ธันวาคม ๒๕๖๓.

^{๑๕๔} สัมภาษณ์ ผู้ให้ข้อมูลสำคัญลำดับที่ ๖ วันที่ ๒๘ ธันวาคม ๒๕๖๓.

^{๑๕๕} สัมภาษณ์ ผู้ให้ข้อมูลสำคัญลำดับที่ ๑๓ วันที่ ๑๘ ธันวาคม ๒๕๖๓.

๑๓) การเห็นคุณค่าของเพื่อนมนุษย์ด้วยกัน และทรัพยากรธรรมชาติที่บุคคลใช้สอยอย่างคุ้มค่า ทั้งในส่วนของตนและของคนอื่น ย่อมก่อให้เกิดประโยชน์ในปัจจุบัน และได้ประโยชน์ในภายภาคหน้า ประโยชน์ส่วนตน คือ การบรรลุจุดหมายแห่งชีวิตของตนที่พึงได้ ประโยชน์ของผู้อื่น คือ การได้ช่วยเหลือสนับสนุนให้บุคคลอื่นบรรลุจุดหมายแห่งชีวิตของเขา และประโยชน์ทั้งสองฝ่าย^{๑๕๖}

๑๔) การสร้างสรรค์ปัจจัยที่เอื้ออำนวยให้บุคคลทุกฝ่ายทั้งสังคมได้บรรลุถึงจุดหมายแห่งชีวิตโดยทั่วกัน ผู้ที่ได้ผ่าน วิธีการ กระบวนการฝึกอบรม พัฒนามาตามลำดับ การดำเนินชีวิตย่อมเข้าใจในหลักที่เป็นสิ่งภายนอก มีการควบคุมกาย คือพฤติกรรมที่ดี มีศีลคือการปฏิบัติที่ดี^{๑๕๗}

๑๕) ภายใน มีจิตที่อ่อนโยนแต่เข้มแข็ง มั่นคง ไม่หวั่นไปตามอารมณ์ที่มากระทบ มีปัญญา คือ เข้าใจสิ่งทั้งหลายตามความเป็นจริงการฝึกอบรมศีล สมาธิ และปัญญาในการท่องเที่ยวเชิงสุขภาพนั้น หากจะพิจารณาในแง่ของการทำให้เกิดสุขภาวะองค์รวมคิดว่าคงต้องผสมผสานกัน^{๑๕๘}

๑๖) ในกิจกรรมต่างๆหรือการสร้างสิ่งแวดล้อมต่างๆที่เอื้อต่อการดำรงชีวิตที่เป็นปกติ (ศีล) ไม่มีสิ่งมีนเมา ไม่มีสิ่งแวดล้อมหรือกิจกรรมที่เป็นปัจจัยกระตุ้นยั่วยู่ให้มีการละเมิดศีล มีกิจกรรมที่ช่วยเสริมสร้างความแข็งแรงของร่างกายที่สามารถไปทำต่อเมื่อได้เดินทางกลับไปใช้ชีวิตตามปกติ สร้างการเรียนรู้ที่ทำให้คนมีความไว รับรู้ต่อการเปลี่ยนแปลงอารมณ์ของตนได้และมีการตอบสนองที่เหมาะสม^{๑๕๙}

๑๗) มีกิจกรรมที่ส่งเสริมให้เกิดความสงบในจิตใจ (สมาธิ) ควบคุมไปกับการสร้างความแข็งแรงทางกาย เช่น โยคะ ไทเก๊ก กิจกรรมกลุ่มที่ต้องใช้สมาธิ มีสภาพแวดล้อมที่ไม่มีเสียงรบกวนจนเกินไป กิจกรรมที่ส่งเสริมให้คนเข้าใจได้ว่าตนเป็นส่วนหนึ่งในการสร้างหรือทำลายธรรมชาติและจะเป็นผู้ที่ได้รับผลจากการกระทำต่างๆเหล่านั้นทั้งด้านที่ดีและไม่ดี^{๑๖๐}

๑๘) ในส่วนของปัญญาก็น่าจะเป็นส่วนช่วยให้เกิดสุขภาวะทั้งทางกาย ใจและปัญญาจากการท่องเที่ยวเชิงสุขภาพได้ แต่จะยังยืนหรือไม่ขึ้นอยู่กับว่า กิจกรรมต่างๆเหล่านั้นสามารถให้แง่คิดและแนวทางการปฏิบัติที่นักท่องเที่ยวสามารถนำไปทำต่อเมื่อกลับไปใช้ชีวิตตามปกติได้หรือไม่ ซึ่งเป็นปัจจัยนำไปสู่ความความยั่งยืน^{๑๖๑}

สรุป จากการสัมภาษณ์เชิงลึกผู้ให้ข้อมูลสำคัญต่างได้แสดงทัศนคติ ด้านการฝึกอบรม ปัญญาให้มีสติรู้เท่าทัน (ปัญญา) ปัญญาจะทำให้จิตเป็นอิสระออกมาจากสิ่งต่าง ๆ ไม่ยึดติด ถือนั้น

^{๑๕๖} สัมภาษณ์ ผู้ให้ข้อมูลสำคัญลำดับที่ ๘ วันที่ ๒๖ ธันวาคม ๒๕๖๓.

^{๑๕๗} สัมภาษณ์ ผู้ให้ข้อมูลสำคัญลำดับที่ ๑๐ วันที่ ๒๔ ธันวาคม ๒๕๖๓.

^{๑๕๘} สัมภาษณ์ ผู้ให้ข้อมูลสำคัญลำดับที่ ๑๑ วันที่ ๒๔ ธันวาคม ๒๕๖๓.

^{๑๕๙} สัมภาษณ์ ผู้ให้ข้อมูลสำคัญลำดับที่ ๑๒ วันที่ ๒๔ ธันวาคม ๒๕๖๓.

^{๑๖๐} สัมภาษณ์ ผู้ให้ข้อมูลสำคัญลำดับที่ ๕ วันที่ ๓๐ ธันวาคม ๒๕๖๓.

^{๑๖๑} สัมภาษณ์ ผู้ให้ข้อมูลสำคัญลำดับที่ ๑๘ วันที่ ๒๕ ธันวาคม ๒๕๖๓.

เข้ามาบีบคั้นตัวเอง ก็ทำให้ไม่เกิดทุกข์ จิตใจก็เป็นอิสระ การรับรู้ต่าง ๆ ก็บริสุทธิ์ไปด้วย รับรู้สิ่งที่เข้ามาตามสภาพที่เป็นจริงจะต้องระมัดระวังไม่ให้เกิดสิ่งไม่ดีตามมา เห็นและเข้าใจทุกสิ่ง หยั่งเห็นความเป็นจริงคิดเป็น รู้เท่าทันเห็นโลกและชีวิตตามสภาวะมีคุณภาพและเป็นอิสระจากอารมณ์ปรุงแต่งดำรงชอบ แก้ไขปัญหาได้ด้วยสติ

จากการสัมภาษณ์เชิงลึก พบว่า ขบวนการพัฒนาฝึกอบรมในแต่ละด้านของไตรสิกขา จะเป็นขบวนการฝึกอบรมขัดเกลาภายในของบุคคลในการดำเนินชีวิต ที่มีความสัมพันธ์กับกระบวนการภายนอกของบุคคล ในการดำเนินชีวิตประจำวันมีการควบคุมภายในที่ดี ถือว่าสำคัญ โดยเฉพาะการพัฒนาอินทรีย์ทั้ง ๕ มี ตา หู จมูก ลิ้น กาย ตามหลักไตรสิกขา ประกอบด้วย ๑) มุ่งเน้นการพัฒนาภายใน มีการฝึกอบรมความประพฤติทางกายและวาจา (ศีล) ๒) มุ่งเน้นการพัฒนาจิตใจ มีการฝึกอบรมจิตให้เกิดคุณธรรม (สมาธิ) ๓) มุ่งเน้นการพัฒนาปัญญา มีการฝึกอบรมปัญญาให้มีสติรู้เท่าทัน (ปัญญา) ซึ่งปัจจัยด้านไตรสิกขามีอิทธิพลต่อการท่องเที่ยวเชิงสุขภาพอย่างยั่งยืนในบริเวณอุทยานแห่งชาติเขาใหญ่ ระดับมาก สามารถสรุปได้ดังภาพที่ ๔.๒๘ และตารางที่ ๔.๒๓ ดังนี้

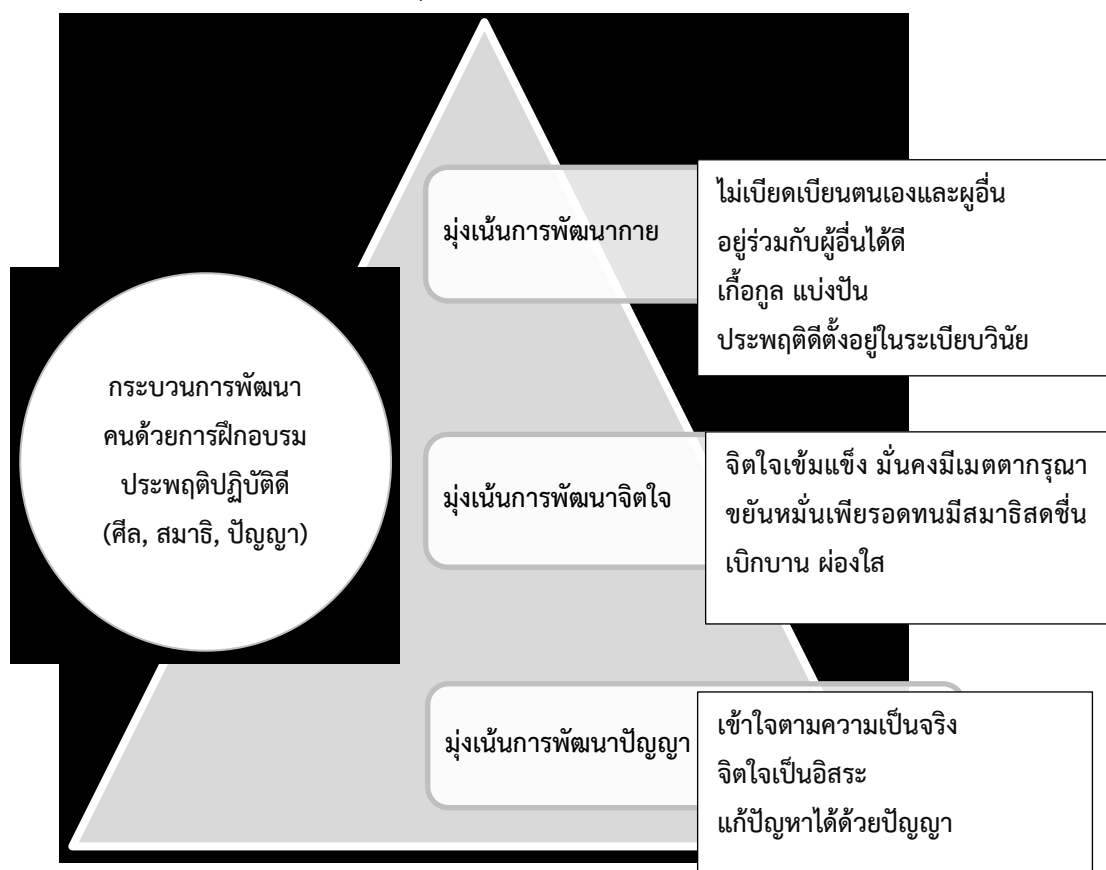

แผนภาพที่ ๔.๒๙ แสดงกระบวนกรพัฒนาคนด้วยการฝึกอบรมด้านความประพฤติปฏิบัติดี (ศีล, สมาธิ, ปัญญา)

ตารางที่ ๔.๒๓ แสดงสรุปประเด็นสำคัญปัจจัยด้านไตรสิกขา (ศีล, สมาธิ, ปัญญา)

ประเด็น ที่	ประเด็นสำคัญ	ปริมาณ	
		ความถี่	คนที่ให้ข้อมูลสำคัญ
๑.	มุ่งเน้นการพัฒนาการฝึกสมาธิ ประพจน์ทางกายและวาจา (ศีล: สุขภาพกายดี)	๘	๑, ๗, ๘, ๙, ๑๐, ๑๑, ๑๕, ๑๖
๒.	มุ่งเน้นการพัฒนาจิตใจ มีการฝึกสมาธิให้เกิด คุณธรรม (สมาธิ: สุขภาพจิตเยี่ยม)	๖	๑, ๒, ๓, ๔, ๑๓, ๑๖
๓.	มุ่งเน้นการพัฒนาปัญญา มีการฝึกสมาธิ ให้มีสติรู้เท่าทัน (ปัญญา: การพัฒนาปัญญา)	๑๕	๒, ๓, ๔, ๕, ๖, ๗, ๘, ๙, ๑๐, ๑๑, ๑๒, ๑๓, ๑๕, ๑๘, ๑๙

การทอ่งเกี่ยวเชิงสุขภาพอย่างยั่งยืนบริเวณอุทยานแห่งชาติเขาใหญ่จังหวัดนครราชสีมา (SUSWEL) จากผลที่ได้รับจากการวิจัยเชิงปริมาณได้นำไปสู่ประเด็นในการสัมภาษณ์เชิงลึก (In-depth Interview) จากผู้ให้ข้อมูลสำคัญ (Key Informants) เพื่ออธิบายเสริมถึงปรากฏการณ์ที่ได้รับ

๑. การสร้างสุขภาพและความเป็นอยู่ที่ดี (Wellness Health and good living)

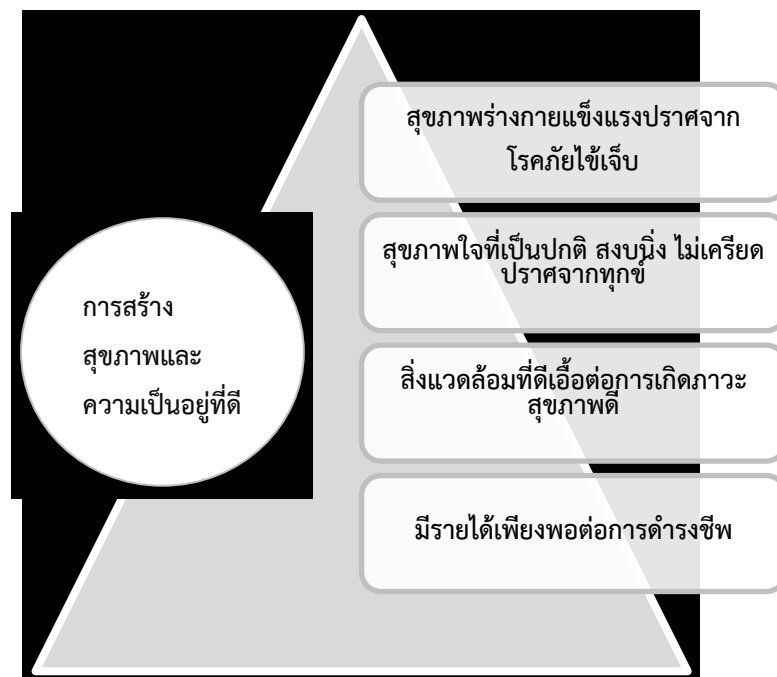

แผนภาพที่ ๔.๓๐ แสดงการสร้างสุขภาพและความเป็นอยู่ที่ดี

ผู้ให้ข้อมูลสำคัญต่างได้แสดงทัศนคติโดยภาพรวมว่า

๑) ลักษณะการสร้างสุขภาพและความเป็นอยู่ที่ดี จะมีสองเรื่อง คือ สุขภาพ และความเป็นอยู่ เวลากล่าวถึงคำว่า สุขภาพ เราควรจะต้องนึกถึงทั้งสุขภาพกายและสุขภาพใจไปพร้อมๆกัน ในวันข้างหน้าจะมีอีกมิติหนึ่งที่จะต้องนำมาคิดร่วมกันด้วย^{๑๖๒}

๒) สุขภาพด้านจิตวิญญาณ (spiritual) ซึ่งจะรวมความหมายถึง สุขภาพกาย คือ การที่มีร่างกายที่แข็งแรงปราศจากโรค สุขภาพใจ คือ มีจิตใจที่เป็นปกติ ไม่เครียด ไม่กังวล ไม่กระวนกระวาย^{๑๖๓}

๓) ส่วนสุขภาพด้านจิตวิญญาณนั้นแยกออกมาจากด้านสุขภาพใจให้เด่นชัดขึ้น คือ เป็นภาวะที่ปราศจากทุกข์ เข้าใจสิ่งต่างๆตามความเป็นจริง เป็นภาวะที่สงบหรืออาจจะเรียกว่ามีใจนิ่งก็ได้^{๑๖๔}

๔) ความเป็นอยู่ที่ดี อันนี้หมายถึงตัวเราอยู่ในสิ่งแวดล้อมที่ดี ที่เอื้อต่อการเกิดภาวะสุขภาพที่ดี ซึ่งสิ่งแวดล้อมที่ว่านี้จะมากกระทบหรือมีผลต่อตัวเราผ่านทางประสาทสัมผัสทั้งหลาย ไม่ว่าจะเป็นการสัมผัสทางตา หู จมูก ลิ้น กาย ใจ และธรรมารมณ์^{๑๖๕}

๕) พอพิจารณาถึงความเป็นอยู่ที่ดี หากจะมองในมุมของการท่องเที่ยวก็คือ เรานำตัวเราไปอยู่ในที่ที่ส่งผลต่อสัมผัสทั้ง ๖ ในทางที่ดี เช่น มีทัศนียภาพที่ดี อากาศบริสุทธิ์ เสียงที่ก่อให้เกิดความสงบ อาหารที่เป็นประโยชน์ต่อสุขภาพ สถานที่ที่เอื้อต่อการออกกำลังกาย พอนำทั้งสองประเด็นมาประกอบกันจะเห็นได้ว่าเป็นสิ่งที่เกื้อหนุนกันอย่างชัดเจนว่าการมีความเป็นอยู่ที่ดีจะทำให้เกิดการสร้างสุขภาพที่ดีได้ง่าย^{๑๖๖}

๖) มีรายได้เพียงพอต่อการดำรงชีพ ^{๑๖๗}

สรุป จากการสัมภาษณ์เชิงลึกผู้ให้ข้อมูลสำคัญต่างได้แสดงทัศนคติ ด้านการสร้างสุขภาพและความเป็นอยู่ที่ดี จะมีสองเรื่อง คือ สุขภาพ และความเป็นอยู่ เวลากล่าวถึงคำว่า สุขภาพ เราควรจะต้องนึกถึงทั้งสุขภาพกายและสุขภาพใจไปพร้อมๆกัน สุขภาพร่างกายแข็งแรงปราศจากโรคภัยไข้เจ็บสุขภาพใจที่เป็นปกติ สงบนิ่ง ไม่เครียด ปราศจากทุกข์สิ่งแวดล้อมที่ดีเอื้อต่อการเกิดภาวะสุขภาพดีมีรายได้เพียงพอต่อการดำรงชีพ

^{๑๖๒} สัมภาษณ์ ผู้ให้ข้อมูลสำคัญลำดับที่ ๑ วันที่ ๘ ธันวาคม ๒๕๖๓.

^{๑๖๓} สัมภาษณ์ ผู้ให้ข้อมูลสำคัญลำดับที่ ๗ วันที่ ๘ ธันวาคม ๒๕๖๓.

^{๑๖๔} สัมภาษณ์ ผู้ให้ข้อมูลสำคัญลำดับที่ ๙ วันที่ ๘ ธันวาคม ๒๕๖๓.

^{๑๖๕} สัมภาษณ์ ผู้ให้ข้อมูลสำคัญลำดับที่ ๑๔ วันที่ ๒๔ ธันวาคม ๒๕๖๓.

^{๑๖๖} สัมภาษณ์ ผู้ให้ข้อมูลสำคัญลำดับที่ ๑๕ วันที่ ๑๗ ธันวาคม ๒๕๖๓.

^{๑๖๗} สัมภาษณ์ ผู้ให้ข้อมูลสำคัญลำดับที่ ๑๙ วันที่ ๒๑ ธันวาคม ๒๕๖๓.

๒. การสร้างความร่วมมือของนักท่องเที่ยวเชิงสุขภาพ (Participation for sustainable development)



แผนภาพที่ ๔.๓๑ แสดงการสร้างความร่วมมือของนักท่องเที่ยวเชิงสุขภาพ

จากผู้ให้ข้อมูลสำคัญ (Key Informants) เพื่ออธิบายเสริม ถึงปรากฏการณ์ที่ได้รับ ผู้ให้ข้อมูลสำคัญต่างได้แสดงทัศนคติโดยภาพรวมว่า

- ๑) รูปแบบการสร้างความร่วมมือของนักท่องเที่ยวเชิงสุขภาพ ดังที่ได้กล่าวมาแล้วว่าการสร้างสิ่งแวดล้อมที่ดีจะมีผลต่อการสร้างภาวะสุขภาพที่ดี^{๑๖๘}
- ๒) หากนักท่องเที่ยวเชิงสุขภาพได้นำตนเองไปอยู่ในสถานที่หรือสิ่งแวดล้อมที่ดีแล้ว สิ่งแรกที่ต้องทำคือ ต้องไม่ทำลายภาวะนั้นๆหรือไม่ทำให้สิ่งแวดล้อมนั้นๆเสียหาย^{๑๖๙}
- ๓) เพื่อให้สิ่งแวดล้อมที่เอื้อต่อการสร้างสุขภาพยังคงสภาพนั้นไว้ได้อย่างต่อเนื่อง อันจะเป็นประโยชน์ต่อผู้อื่นที่จะมาใช้สภาวะแวดล้อมนั้นด้วยเช่นกัน^{๑๗๐}
- ๔) ในภาคปฏิบัติอาจทำได้โดย ไม่ทิ้งขยะไม่เป็นที่ ไม่สร้างเสียงที่รบกวนผู้อื่นจนเกินไป^{๑๗๑}

^{๑๖๘} สัมภาษณ์ ผู้ให้ข้อมูลสำคัญลำดับที่ ๑ วันที่ ๘ ธันวาคม ๒๕๖๓.

^{๑๖๙} สัมภาษณ์ ผู้ให้ข้อมูลสำคัญลำดับที่ ๘ วันที่ ๒๖ ธันวาคม ๒๕๖๓.

^{๑๗๐} สัมภาษณ์ ผู้ให้ข้อมูลสำคัญลำดับที่ ๙ วันที่ ๘ ธันวาคม ๒๕๖๓.

^{๑๗๑} สัมภาษณ์ ผู้ให้ข้อมูลสำคัญลำดับที่ ๖ วันที่ ๒๘ ธันวาคม ๒๕๖๓.

๕) บางคนนำรถยนต์ไปเปิดเพลงในป่าบริเวณที่คนพักกางเต็นท์ ทำให้รบกวนต่อทั้งผู้อื่นที่พักอยู่บริเวณนั้นและรบกวนสัตว์ที่อาศัยอยู่ในป่าด้วย การไม่ไปขีดเขียนหรือทำลายสภาพธรรมชาติที่ไปท่องเที่ยว^{๑๗๒}

๖) รูปแบบทำได้ทั้งโดยการให้ความรู้สาธารณะ ให้ความรู้แก่นักท่องเที่ยว การมีกฎระเบียบที่ชัดเจนในการเข้าใช้สถานที่^{๑๗๓}

๗) การกำหนดโทษเมื่อมีการละเมิดกฎ ระเบียบ และการสร้างกระบวนการให้นักท่องเที่ยวเป็นส่วนหนึ่งในการบำรุง รักษา ดูแลสถานที่ท่องเที่ยว^{๑๗๔}

สรุป จากการสัมภาษณ์เชิงลึกผู้ให้ข้อมูลสำคัญต่างได้แสดงทัศนคติ การสร้างความร่วมมือของนักท่องเที่ยวเชิงสุขภาพ ต้องไม่ทำลายภาวะนั้นๆหรือไม่ทำให้สิ่งแวดล้อมนั้นๆเสียหาย รักษา กฎระเบียบ มีจิตอาสามีส่วนร่วม ช่วยพัฒนาค่านึงถึงมลพิษทางเสียง ที่ขยะในที่จัดไว้ ไม่รบกวนต่อทั้งผู้อื่นที่พักอยู่บริเวณนั้น และรบกวนสัตว์ที่อาศัยอยู่ในป่าด้วย

๓. การสร้างจิตสำนึกในการดูแลสิ่งแวดล้อม (Environment awareness)

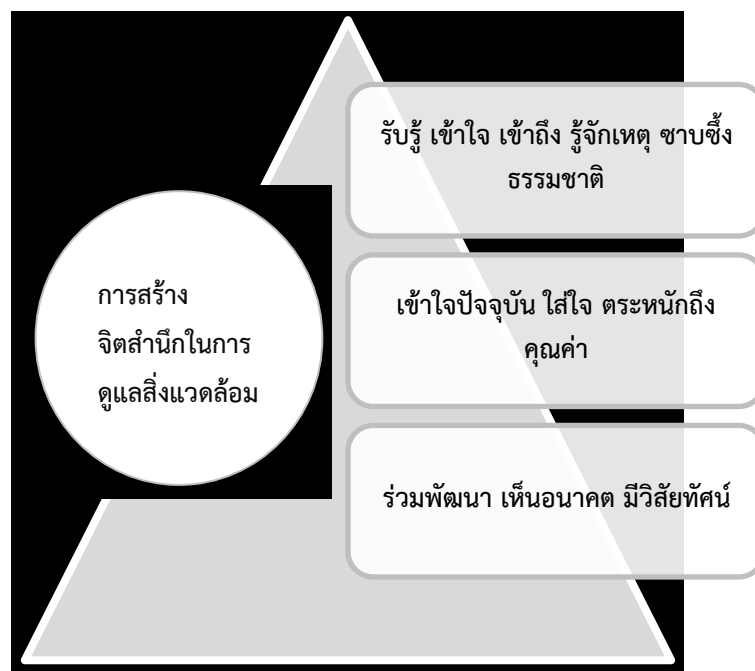

แผนภาพที่ ๔.๓๒ แสดงการสร้างจิตสำนึกในการดูแลสิ่งแวดล้อม

^{๑๗๒} สัมภาษณ์ ผู้ให้ข้อมูลสำคัญลำดับที่ ๕ วันที่ ๓๐ ธันวาคม ๒๕๖๓.

^{๑๗๓} สัมภาษณ์ ผู้ให้ข้อมูลสำคัญลำดับที่ ๑๘ วันที่ ๒๕ ธันวาคม ๒๕๖๓.

^{๑๗๔} สัมภาษณ์ ผู้ให้ข้อมูลสำคัญลำดับที่ ๑๙ วันที่ ๕ มกราคม ๒๕๖๔.

จากผู้ให้ข้อมูลสำคัญ (Key Informants) เพื่ออธิบายเสริม ถึงปรากฏการณ์ที่ได้รับ ผู้ให้ข้อมูลสำคัญต่างได้แสดงทัศนคติโดยภาพรวมว่า

๑) กระบวนการในการสร้างจิตสำนึกในการดูแลสิ่งแวดล้อมนั้น คงทำได้โดยการทำให้คนตระหนักได้ว่าสิ่งแวดล้อมมีผลต่อสุขภาพของพวกเขาอย่างไร และอะไรบ้างที่ผลกระทบต่อการเปลี่ยนแปลงของสิ่งแวดล้อม^{๑๗๕}

๒) ซึ่งกระบวนการสร้างนี้ต้องทำทุกช่วงอายุ เริ่มตั้งแต่เด็กที่ผู้ปกครองต้องสอนให้เด็กรู้จักรักษาสิ่งแวดล้อม เช่น การคัดแยกขยะ การทิ้งขยะให้เป็นที่ การเคารพในสิทธิของผู้อื่น^{๑๗๖}

๓) ในโรงเรียนก็ควรมีการเรียนการสอนที่ทำให้เด็กตระหนักถึงเรื่องเหล่านี้ รวมทั้งการสร้างควมมีวินัยและควมมีระเบียบ เคารพในกฎเกณฑ์ของสังคม รู้จักการใช้ทรัพยากรอย่างประหยัดและมีประสิทธิภาพ ซึ่งจะติดตัวไปจนถึงวัยทำงาน^{๑๗๗}

๔) ในด้านของสังคมก็ควรที่จะมีกฎระเบียบที่เกี่ยวข้องกับการดูแลรักษาสิ่งแวดล้อม มีผู้รับผิดชอบที่ชัดเจนซึ่งควรต้องทำงานประสานกันให้ได้ เนื่องจากอาจมีหลายหน่วยงานที่เกี่ยวข้อง บทกำหนดโทษสำหรับผู้ทำลายสิ่งแวดล้อม มีบทที่ให้ประโยชน์สำหรับคนหรือองค์กรที่มีส่วนช่วยรักษาสิ่งแวดล้อม มีการใช้กฎหมายอย่างจริงจังและเข้มงวด^{๑๗๘}

๕) สื่อมวลชนก็ควรจะมีการให้ความรู้หรือมีการสื่อสารในประเด็นของการรักษาสิ่งแวดล้อมและธรรมชาติอย่างสม่ำเสมอ เช่น มีรายการที่ให้ความรู้และความบันเทิงที่ส่งเสริมการอนุรักษ์สิ่งแวดล้อม^{๑๗๙}

๖) ด้านโครงสร้างต่างๆ ควรมีการกำหนดเรื่องการรักษาสภาพแวดล้อมอย่างเป็นระบบ เช่น การจัดการจราจรเพื่อลดการสร้างมลพิษในอากาศ การรณรงค์ให้ใช้การเดินทางด้วยขนส่งสาธารณะ การลดการใช้เชื้อเพลิงฟอสซิล การลดการใช้พลาสติก การสร้างระบบบำบัดน้ำเสียที่มีประสิทธิภาพก่อนปล่อยลงสู่สาธารณะ การกำหนดเป้าหมายให้มีพื้นที่สีเขียวถาวรเป็นจำนวนเท่าไร ทั้งในระดับท้องถิ่นและระดับประเทศ^{๑๘๐} ฯลฯ

^{๑๗๕} สัมภาษณ์ ผู้ให้ข้อมูลสำคัญลำดับที่ ๑ วันที่ ๘ ธันวาคม ๒๕๖๓.

^{๑๗๖} สัมภาษณ์ ผู้ให้ข้อมูลสำคัญลำดับที่ ๘ วันที่ ๒๖ ธันวาคม ๒๕๖๓.

^{๑๗๗} สัมภาษณ์ ผู้ให้ข้อมูลสำคัญลำดับที่ ๙ วันที่ ๘ ธันวาคม ๒๕๖๓.

^{๑๗๘} สัมภาษณ์ ผู้ให้ข้อมูลสำคัญลำดับที่ ๕ วันที่ ๓๐ ธันวาคม ๒๕๖๓.

^{๑๗๙} สัมภาษณ์ ผู้ให้ข้อมูลสำคัญลำดับที่ ๘ วันที่ ๒๖ ธันวาคม ๒๕๖๓.

^{๑๘๐} สัมภาษณ์ ผู้ให้ข้อมูลสำคัญลำดับที่ ๙ วันที่ ๘ ธันวาคม ๒๕๖๓.

๗) กระบวนการเหล่านี้จึงต้องทำในทุกระดับ ตั้งแต่ ระดับครอบครัว ระดับองค์กรและระดับประเทศ โดยมีการกำหนดเป้าหมายที่จะบรรลุในแต่ละเรื่องให้ชัดเจนและมีการปฏิบัติอย่างจริงจัง^{๑๘๑}

สรุป จากการสัมภาษณ์เชิงลึกผู้ให้ข้อมูลสำคัญต่างได้แสดงทัศนคติ ด้านการสร้างจิตสำนึกในการดูแลสิ่งแวดล้อม กระบวนการสร้างจิตสำนึกต้องทำทุกช่วงอายุ เริ่มตั้งแต่เด็กที่ผู้ปกครองต้องสอนให้เด็กรู้จักรักษาสิ่งแวดล้อม รับรู้ เข้าใจ เข้าถึง รู้จักเหตุ ชำบซึ่งธรรมชาติเข้าใจ ปัจจุบัน ใส่ใจ ตระหนักถึงคุณค่าร่วมพัฒนา เห็นอนาคต มีวิสัยทัศน์

๔. การสร้างคุณค่าร่วมการท่องเที่ยวเชิงสุขภาพ

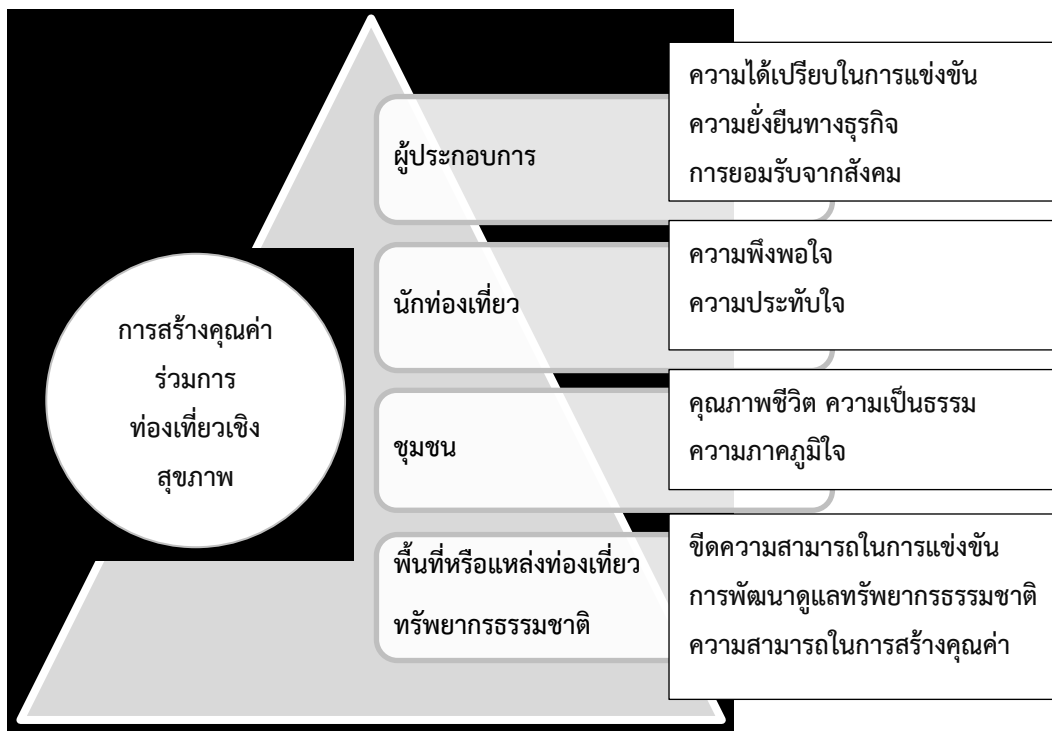

แผนภาพที่ ๔.๓๓ แสดงการสร้างคุณค่าร่วมการท่องเที่ยวเชิงสุขภาพ

จากผู้ให้ข้อมูลสำคัญ (Key Informants) เพื่ออธิบายเสริม ถึงปรากฏการณ์ที่ได้รับ ผู้ให้ข้อมูลสำคัญต่างได้แสดงทัศนคติโดยภาพรวมว่า

๑) ความสามารถ คุณภาพของประชาชนในประเทศ สำหรับประเทศไทยมีเอกลักษณ์ที่โดดเด่นที่อยู่ในตัวคนไทย เป็นสิ่งที่ทำให้เกิดความ ความสำเร็จ สิ่งที่ต้องคำนึงถึง บุคลิกของความเป็น

^{๑๘๑} สัมภาษณ์ ผู้ให้ข้อมูลสำคัญลำดับที่ ๑๘ วันที่ ๒๕ ธันวาคม ๒๕๖๓.

คนไทย เป็นสิ่งที่สร้างคุณค่าและถือเป็นความแข็งแกร่งโดดเด่น เป็นสิ่งที่ได้รับการยอมรับจากสังคมต่างชาติทั่วโลกยกย่อง สร้างความพึงพอใจ ความประทับใจ ให้แก่นักท่องเที่ยว^{๑๘๒}

๒) การท่องเที่ยวเชิงสุขภาพ ต้องคำนึงถึงชุมชนให้มีคุณภาพชีวิตที่ดี สนับสนุนการถ่ายทอดวิธีการภูมิปัญญาไทย การบริหารจัดการกระบวนการองค์ความรู้ต่างๆ มีกระจายรายได้อย่างเป็นธรรม สร้างความยั่งยืนทางธุรกิจ และความภาคภูมิใจในท้องถิ่น^{๑๘๓}

๓) ในพื้นที่แหล่งท่องเที่ยว ต้องพัฒนาคนให้มี ความรู้จริงในวิชาชีพมีความเป็นมืออาชีพ ในด้านสุขภาพและความงาม ให้มีความรู้ความสามารถในการบริการให้มีมาตรฐานสากลระดับโลก และพัฒนาภาษาอังกฤษให้สามารถใช้งานได้จริง เพื่อสร้างขีดความสามารถในการแข่งขัน เกิดการพัฒนาที่ยั่งยืน^{๑๘๔}

สรุป จากการสัมภาษณ์เชิงลึกผู้ให้ข้อมูลสำคัญต่างได้แสดงทัศนคติ ด้านการสร้างคุณค่าร่วมการท่องเที่ยวเชิงสุขภาพ การท่องเที่ยวเชิงสุขภาพ ต้องคำนึงถึงชุมชนให้มีคุณภาพชีวิตที่ดี สนับสนุนผู้ประกอบการความได้เปรียบในการแข่งขัน ความยั่งยืนทางธุรกิจ การยอมรับจากสังคม นักท่องเที่ยวความพึงพอใจเกิดความประทับใจ สนับสนุนชุมชนให้มีคุณภาพชีวิต ได้รับความเป็นธรรม มีความภาคภูมิใจ สนับสนุนพื้นที่หรือแหล่งท่องเที่ยวทรัพยากรธรรมชาติขีดความสามารถในการแข่งขัน มีการพัฒนาดูแลทรัพยากรธรรมชาติสามารถในการสร้างคุณค่า

การท่องเที่ยวเชิงสุขภาพอย่างยั่งยืนในบริเวณอุทยานแห่งชาติเขาใหญ่จังหวัดนครราชสีมาประเด็นเพิ่มเติมคือ คุณค่าร่วมการท่องเที่ยวเชิงสุขภาพ สามารถสรุปได้ดังภาพที่ ๔.๓๓ และตารางที่ ๔.๒๔ ดังนี้

^{๑๘๒} สัมภาษณ์ ผู้ให้ข้อมูลสำคัญลำดับที่ ๗ วันที่ ๘ ธันวาคม ๒๕๖๓.

^{๑๘๓} สัมภาษณ์ ผู้ให้ข้อมูลสำคัญลำดับที่ ๘ วันที่ ๒๖ ธันวาคม ๒๕๖๓.

^{๑๘๔} สัมภาษณ์ ผู้ให้ข้อมูลสำคัญลำดับที่ ๑๖ วันที่ ๑๐ ธันวาคม ๒๕๖๓.

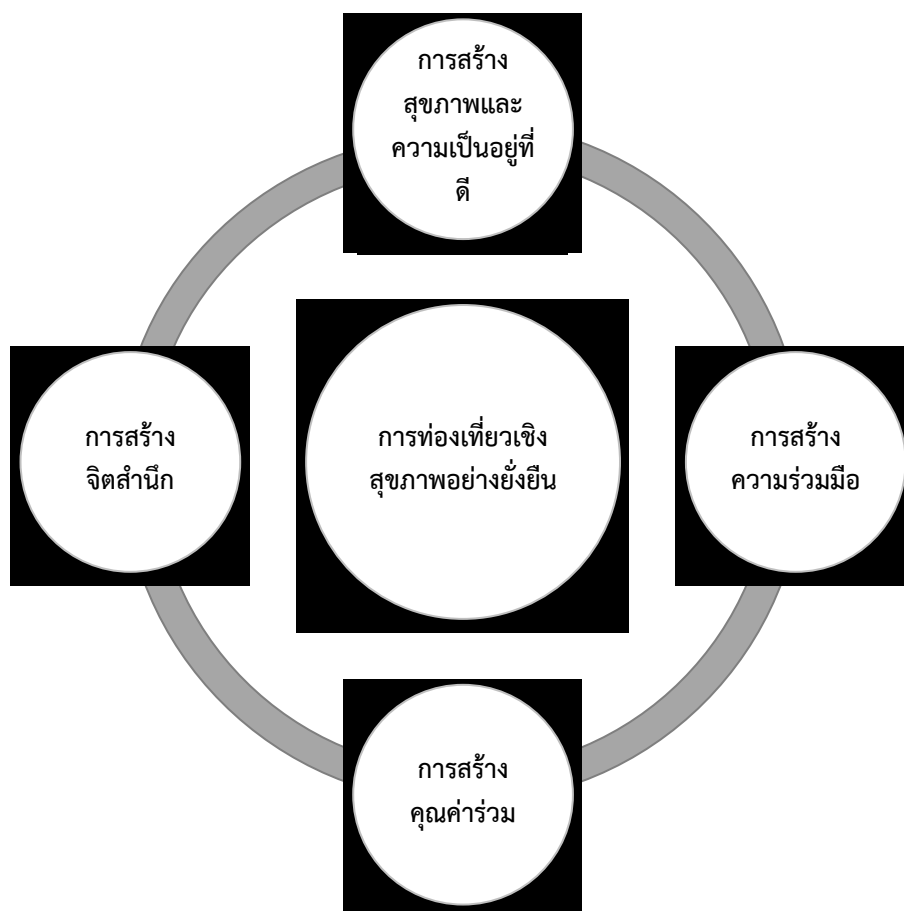

แผนภาพที่ ๔.๓๔ แสดงการท่องเที่ยวเชิงสุขภาพอย่างยั่งยืน

ตารางที่ ๔.๒๔ แสดงสรุปประเด็นสำคัญการท่องเที่ยวเชิงสุขภาพอย่างยั่งยืนในบริเวณอุทยานแห่งชาติเขาใหญ่จังหวัดนครราชสีมา

ประเด็น ที่	ประเด็นสำคัญ	ปริมาณ	
		ความถี่	คนที่ให้ข้อมูลสำคัญ
๑.	การสร้างสุขภาพและความเป็นอยู่ที่ดี	๘	๑, ๓, ๔, ๗, ๙, ๑๓, ๑๕, ๑๖
๒.	การสร้างความร่วมมือ	๖	๑, ๕, ๘, ๙, ๑๘, ๑๙
๓.	การสร้างจิตสำนึกในการดูแลสิ่งแวดล้อม	๖	๑, ๗, ๘, ๙, ๑๖, ๑๘
๔.	การสร้างคุณค่าร่วมการท่องเที่ยวเชิงสุขภาพ	๓	๗, ๘, ๑๖

๔.๓ การสนทนากลุ่มเฉพาะ (FOCUS GROUP DISCUSSION)

ผลการสนทนากลุ่มเฉพาะ (FOCUS GROUP DISCUSSION) องค์กรความรู้จากการวิจัยเรื่อง “พุทธบูรณาการส่งเสริมนโยบายการท่องเที่ยวเชิงสุขภาพอย่างยั่งยืนในบริเวณอุทยานแห่งชาติเขาใหญ่จังหวัดนครราชสีมา” ซึ่งสังเคราะห์จากวัตถุประสงค์ ๓ ประการ คือ ๑) เพื่อศึกษาปัจจัยที่ส่งผลกระทบต่อการท่องเที่ยวเชิงสุขภาพอย่างยั่งยืนในบริเวณอุทยานแห่งชาติเขาใหญ่จังหวัดนครราชสีมา ๒) เพื่อศึกษาโมเดลความสัมพันธ์เชิงสาเหตุที่ส่งผลกระทบต่อการท่องเที่ยวเชิงสุขภาพอย่างยั่งยืนในบริเวณอุทยานแห่งชาติเขาใหญ่จังหวัดนครราชสีมา ๓) เพื่อนำเสนอโมเดลการส่งเสริมนโยบายการท่องเที่ยวเชิงสุขภาพอย่างยั่งยืนในบริเวณอุทยานแห่งชาติเขาใหญ่จังหวัดนครราชสีมา

ผู้ทรงคุณวุฒิจำนวน ๙ รูปหรือคน ได้ประเมินความเหมาะสมของรูปแบบและให้ข้อคิดเห็นต่อองค์กรความรู้สามารถสรุปได้ดังต่อไปนี้

ตารางที่ ๔.๒๕ แสดงผลการประเมินความเหมาะสมด้านการส่งเสริมนโยบายการท่องเที่ยวภาครัฐ (N=๙)

การส่งเสริมและพัฒนาการท่องเที่ยว	ระดับความเหมาะสม		
	μ	σ	แปลผล
๑. พัฒนาแหล่งท่องเที่ยวเดิม และเปิดแหล่งท่องเที่ยวใหม่	๔.๗๘	๐.๔๔๑	มากที่สุด
๒. ส่งเสริมให้ชุมชนและภาคีเครือข่ายภาคเอกชนร่วมวางแผนดำเนินการ	๔.๘๙	๐.๓๓๓	มากที่สุด
๓. วางแผนส่งเสริมให้ความรู้เกี่ยวกับการท่องเที่ยวเชิงสุขภาพ	๔.๘๙	๐.๓๓๓	มากที่สุด
ภาพรวม	๔.๘๕	๐.๓๓๘	มากที่สุด

จากตารางที่ ๔.๒๕ พบว่า ผลการประเมินความเหมาะสมของด้านการส่งเสริมนโยบายการท่องเที่ยวภาครัฐ ตามความคิดเห็นของผู้ทรงคุณวุฒิ โดยภาพรวมอยู่ในระดับมากที่สุด ค่าเฉลี่ยเท่ากับ ๔.๘๙ และค่าเบี่ยงเบนมาตรฐานเท่ากับ ๐.๓๓๓ เมื่อพิจารณาเป็นรายด้านพบว่ามีความเหมาะสมมากที่สุดทุกด้าน

ข้อคิดเห็นเพิ่มเติมของผู้ทรงคุณวุฒิในด้านการส่งเสริมนโยบายการท่องเที่ยวภาครัฐ จากการสนทนากลุ่มเฉพาะ พบว่า ผู้ทรงคุณวุฒิส่วนใหญ่เห็นด้วยกับรูปแบบที่นำเสนอ แต่มีผู้ทรงคุณวุฒิบางท่านให้ข้อคิดเห็นเพิ่มเติม เพื่อการปรับแก้ขององค์กรความรู้ให้สมบูรณ์ยิ่งขึ้นในประเด็น

ของผู้ประกอบการ ซึ่งมีบทบาทสำคัญต่อการท่องเที่ยวเชิงสุขภาพ ต้องใช้หลักกรรมด้านต่าง ๆ มาบริหารกิจการด้วย เช่น ด้านกัลยาณมิตร เข้ามาใช้ร่วมด้วย^{๑๘๕}

ตารางที่ ๔.๒๖ แสดงผลการประเมินความเหมาะสมด้านการส่งเสริมการลงทุน

(N=๙)

ด้านการส่งเสริมการลงทุน	ระดับความเหมาะสม		
	μ	σ	แปลผล
๑. สนับสนุนการลงทุน ปลอดภัยให้กับผู้ประกอบการท่องเที่ยวเชิงสุขภาพ	๔.๖๗	๐.๕๐๐	มากที่สุด
๒. สนับสนุนด้านภาษี ค่าใช้จ่ายให้กับนักท่องเที่ยวเชิงสุขภาพ	๔.๖๗	๐.๕๐๐	มากที่สุด
๓. พัฒนาทักษะ แลกเปลี่ยนองค์ความรู้ เน้นดูแลสุขภาพกายและใจ	๔.๗๘	๐.๔๔๑	มากที่สุด
ภาพรวม	๔.๗๐	๐.๓๘๙	มากที่สุด

จากตารางที่ ๔.๒๖ พบว่า ผลการประเมินความเหมาะสมด้านการส่งเสริมการลงทุน ตามความคิดเห็นของผู้ทรงคุณวุฒิ โดยภาพรวมอยู่ในระดับมากที่สุด ค่าเฉลี่ยเท่ากับ ๔.๗๐ และค่าเบี่ยงเบนมาตรฐานเท่ากับ ๐.๓๘๙ เมื่อพิจารณาเป็นรายด้านพบว่ามีความเหมาะสมมากที่สุดทุกด้าน

ข้อคิดเห็นเพิ่มเติมของผู้ทรงคุณวุฒิในด้านการส่งเสริมการลงทุน จากการสนทนากลุ่มเฉพาะ พบว่า ผู้ทรงคุณวุฒิส่วนใหญ่เห็นด้วยกับรูปแบบที่นำเสนอ แต่มีผู้ทรงคุณวุฒิบางท่านให้ข้อคิดเห็นเพิ่มเติม เพื่อการปรับแก้ขององค์ความรู้ให้สมบูรณ์ยิ่งขึ้นในประเด็นต่อไปนี้ คือ

๑. ควรพิจารณาใช้คำว่า สนับสนุนเงินทุนปลอดภัย หรือ ลดอัตราดอกเบี้ย
๒. ควรปรับคำให้อ่านแล้วเข้าใจทันที ว่าสนับสนุนภาษีด้วยวิธีการอย่างไร เช่น ปรับลดภาษีหรือยกเว้นภาษีสำหรับผู้ประกอบการและผู้บริโภค ควรมีกิจกรรม หรือโครงการนำร่อง ฯลฯ ที่เกี่ยวกับการส่งเสริมการลงทุน^{๑๘๖}

^{๑๘๕} สนทนากลุ่มเฉพาะ ผู้ทรงคุณวุฒิลำดับที่ ๘ วันที่ ๒๐ พฤษภาคม ๒๕๖๔.

^{๑๘๖} สนทนากลุ่มเฉพาะ ผู้ทรงคุณวุฒิลำดับที่ ๕ วันที่ ๒๐ พฤษภาคม ๒๕๖๔.

ตารางที่ ๔.๒๗ แสดงผลการประเมินความเหมาะสมด้านการพัฒนาปัจจัยพื้นฐานด้านบริการ
ท่องเที่ยว

(N=๙)

การพัฒนาปัจจัยพื้นฐานด้านบริการท่องเที่ยว	ระดับความเหมาะสม		
	μ	σ	แปลผล
๑. สนับสนุนงบประมาณในการท่องเที่ยวเชิง สุขภาพในชุมชน	๔.๗๘	๐.๔๔๑	มากที่สุด
๒. สนับสนุนงบประมาณการซ่อมบำรุงโครงสร้าง พื้นฐานด้านสาธารณูปโภคและอินเทอร์เน็ต	๔.๖๗	๐.๕๐๐	มากที่สุด
๓. สนับสนุนงบประมาณให้กับกองทุนสวัสดิการ ชุมชน	๔.๖๗	๐.๕๐๐	มากที่สุด
ภาพรวม	๔.๗๐	๐.๔๕๕	มากที่สุด

จากตารางที่ ๔.๒๗ พบว่า ผลการประเมินความเหมาะสมด้านการพัฒนาปัจจัยพื้นฐานด้านบริการท่องเที่ยว ตามความคิดเห็นของผู้ทรงคุณวุฒิ โดยภาพรวมอยู่ในระดับมากที่สุด ค่าเฉลี่ยเท่ากับ ๔.๗๐ และค่าเบี่ยงเบนมาตรฐานเท่ากับ ๐.๔๕๕ เมื่อพิจารณาเป็นรายด้านพบว่ามีเหมาะสมมากที่สุดทุกด้าน

ข้อคิดเห็นเพิ่มเติมของผู้ทรงคุณวุฒิในด้านการพัฒนาปัจจัยพื้นฐานด้านบริการท่องเที่ยว จากการสนทนากลุ่มเฉพาะ พบว่า ผู้ทรงคุณวุฒิส่วนใหญ่เห็นด้วยกับรูปแบบที่นำเสนอ แต่มีผู้ทรงคุณวุฒิบางท่านให้ข้อคิดเห็นเพิ่มเติม เพื่อการปรับแก้ของค้ความรู้ให้สมบูรณ์ยิ่งขึ้นในประเด็นต่อไปนี้ คือ ควรสังเคราะห์หรืออธิบาย การสนับสนุนงบประมาณการซ่อมบำรุงโครงสร้างพื้นฐานด้านสาธารณูปโภคและอินเทอร์เน็ต ให้เป็น ควรมีการพัฒนาหรือสร้าง ปัจจัยหรือโครงสร้างพื้นฐาน เช่น สิ่งอำนวยความสะดวก สิ่งอำนวยความสะดวกพื้นฐาน และสิ่งอำนวยความสะดวกสำหรับผู้สูงอายุหรือคนพิการ^{๑๘๗}

^{๑๘๗} สนทนากลุ่มเฉพาะ ผู้ทรงคุณวุฒิลำดับที่ ๕ วันที่ ๒๐ พฤษภาคม ๒๕๖๔.

ตารางที่ ๔.๒๘ แสดงผลการประเมินความเหมาะสมด้านส่งเสริมการตลาดและประชาสัมพันธ์

(N=๙)

ส่งเสริมการตลาดและประชาสัมพันธ์	ระดับความเหมาะสม		
	μ	σ	แปลผล
๑. ติดต่อสื่อสารการตลาดและประชาสัมพันธ์ ด้วยภาษาที่เข้าใจง่าย	๔.๕๖	๐.๕๒๗	มากที่สุด
๒. ถ่ายทอดความรู้และแบ่งปันประสบการณ์การ พัฒนาสุขภาพกายและใจ	๔.๗๘	๐.๔๔๑	มากที่สุด
๓. ให้ผู้บริหาร หน่วยงานอปท. อบจ. อบต. ช่วยกันทำการตลาด และประชาสัมพันธ์	๔.๗๘	๐.๔๔๑	มากที่สุด
ภาพรวม	๔.๗๐	๐.๓๘๙	มากที่สุด

จากตารางที่ ๔.๒๘ พบว่า ผลการประเมินความเหมาะสมด้านส่งเสริมการตลาดและประชาสัมพันธ์ตามความคิดเห็นของผู้ทรงคุณวุฒิ โดยภาพรวมอยู่ในระดับมากที่สุด ค่าเฉลี่ยเท่ากับ ๔.๗๐ และค่าเบี่ยงเบนมาตรฐานเท่ากับ ๐.๓๘๙ เมื่อพิจารณาเป็นรายด้านพบว่ามีความเหมาะสมมากที่สุดทุกด้าน

ข้อคิดเห็นเพิ่มเติมของผู้ทรงคุณวุฒิในด้านการส่งเสริมการตลาดและประชาสัมพันธ์

จากการสนทนากลุ่มเฉพาะ พบว่า ผู้ทรงคุณวุฒิส่วนใหญ่เห็นด้วยกับรูปแบบที่นำเสนอ แต่มีผู้ทรงคุณวุฒิบางท่านให้ข้อคิดเห็นเพิ่มเติม เพื่อการปรับแก้ไของค์ความรู้ให้สมบูรณ์ยิ่งขึ้นในประเด็นต่อไปนี้ คือ การติดต่อสื่อสารและประสานงานด้วยภาษาที่เข้าใจง่าย และการถ่ายทอดความรู้และแบ่งปันประสบการณ์การพัฒนาสุขภาพกายใจ ควรปรับเปลี่ยนข้อความให้มีความชัดเจนตรงประเด็นกว่านี้^{๑๘๘}

^{๑๘๘} สนทนากลุ่มเฉพาะ ผู้ทรงคุณวุฒิลำดับที่ ๖ วันที่ ๒๐ พฤษภาคม ๒๕๖๔.

ตารางที่ ๔.๒๙ แสดงผลการประเมินความเหมาะสมปัจจัยที่ส่งผลต่อการท่องเที่ยวเชิงสุขภาพ
ด้านการเข้าถึงแหล่งท่องเที่ยว (N=๙)

ปัจจัยที่ส่งผลการท่องเที่ยวเชิงสุขภาพ ด้านการเข้าถึงแหล่งท่องเที่ยว	ระดับความเหมาะสม		
	μ	σ	แปลผล
๑. การคมนาคมครบ สะดวกสบาย	๔.๗๘	๐.๔๔๑	มากที่สุด
๒. มีความปลอดภัย เข้าถึงง่าย	๔.๘๙	๐.๓๓๓	มากที่สุด
๓. มีข้อมูลข่าวสาร แผนที่ ที่เป็นประโยชน์ไปยัง แหล่งท่องเที่ยว หลากๆช่องทาง	๔.๗๘	๐.๔๔๑	มากที่สุด
ภาพรวม	๔.๘๑	๐.๓๗๗	มากที่สุด

จากตารางที่ ๔.๒๙ พบว่า ผลการประเมินความเหมาะสมด้านการเข้าถึงแหล่งท่องเที่ยวตามความคิดเห็นของผู้ทรงคุณวุฒิ โดยภาพรวมอยู่ในระดับมากที่สุด ค่าเฉลี่ยเท่ากับ ๔.๗๐ และค่าเบี่ยงเบนมาตรฐานเท่ากับ ๐.๓๘๙ เมื่อพิจารณาเป็นรายด้านพบว่ามีความเหมาะสมมากที่สุดทุกด้าน

ข้อคิดเห็นเพิ่มเติมของผู้ทรงคุณวุฒิในด้านการเข้าถึงแหล่งท่องเที่ยว จากการสนทนากลุ่มเฉพาะ พบว่า ผู้ทรงคุณวุฒิทุกท่านเห็นด้วยกับรูปแบบที่นำเสนอ

ตารางที่ ๔.๓๐ แสดงผลการประเมินความเหมาะสมปัจจัยที่ส่งผลต่อการท่องเที่ยวเชิงสุขภาพด้านกิจกรรมการท่องเที่ยว (N=๙)

ปัจจัยที่ส่งผลการท่องเที่ยวเชิงสุขภาพ ด้านกิจกรรมการท่องเที่ยว	ระดับความเหมาะสม		
	μ	σ	แปลผล
๑. กิจกรรมเสริมสร้างความแข็งแรงของร่างกาย กิน นอน เที่ยว ปลอดภัย ราคาสมเหตุสมผล	๔.๘๙	๐.๓๓๓	มากที่สุด
๒. ใช้ศิลปะเชื่อมโยงกิจกรรมส่งเสริมสุขภาพกาย และใจ	๔.๗๘	๐.๔๔๑	มากที่สุด
๓. รูปแบบกิจกรรมหลากหลายที่เหมาะสมแต่ละ ช่วงอายุวัย	๔.๗๘	๐.๔๔๑	มากที่สุด
ภาพรวม	๔.๘๑	๐.๓๗๗	มากที่สุด

จากตารางที่ ๔.๓๐ พบว่า ผลการประเมินความเหมาะสมด้านกิจกรรมการท่องเที่ยว ตามความคิดเห็นของผู้ทรงคุณวุฒิ โดยภาพรวมอยู่ในระดับมากที่สุด ค่าเฉลี่ยเท่ากับ ๔.๗๐ และค่าเบี่ยงเบนมาตรฐานเท่ากับ ๐.๓๗๗ เมื่อพิจารณาเป็นรายด้านพบว่ามีความเหมาะสมมากที่สุดทุกด้าน

ข้อคิดเห็นเพิ่มเติมของผู้ทรงคุณวุฒิในด้านกิจกรรมการท่องเที่ยว จากการสนทนากลุ่มเฉพาะ พบว่า ผู้ทรงคุณวุฒิส่วนใหญ่เห็นด้วยกับรูปแบบที่นำเสนอ แต่มีผู้ทรงคุณวุฒิบางท่านให้ข้อคิดเห็นเพิ่มเติม เพื่อการปรับแก้ขององค์ความรู้ให้สมบูรณ์ยิ่งขึ้นในประเด็นต่อไปนี้

๑. ควรสังเคราะห์หรืออธิบายให้เห็นว่ากิจกรรมเสริมสร้างความแข็งแรงของร่างกาย กินนอน เที่ยวปลอดภัย ที่สามารถส่งเสริมกิจกรรมการท่องเที่ยวเชิงสุขภาพได้^{๑๘๙}

๒. ควรสังเคราะห์หรืออธิบายให้เห็นว่า การใช้ศิลปะเชื่อมโยงกิจกรรมส่งเสริมสุขภาพกายและใจ ที่สามารถส่งเสริมกิจกรรมการท่องเที่ยวเชิงสุขภาพได้^{๑๙๐}

๓. ควรสังเคราะห์หรืออธิบายให้เห็นว่า รูปแบบกิจกรรมหลากหลายที่เหมาะสมแต่ละช่วงวัยที่สามารถส่งเสริมกิจกรรมการท่องเที่ยวเชิงสุขภาพได้^{๑๙๑}

ตารางที่ ๔.๓๑ แสดงผลการประเมินความเหมาะสมปัจจัยที่ส่งผลต่อการท่องเที่ยวเชิงสุขภาพด้านสิ่งดึงดูดใจในการท่องเที่ยว (N=๙)

ปัจจัยที่ส่งผลต่อการท่องเที่ยวเชิงสุขภาพ ด้านสิ่งดึงดูดใจในการท่องเที่ยว	ระดับความเหมาะสม		
	μ	σ	แปลผล
๑. บริการด้วยใจ ร่วมทำรู้จัก รักในสิ่งที่ทำ พัฒนา ตลอดเวลา	๔.๖๗	๐.๕๐๐	มากที่สุด
๒. สร้างภาพลักษณ์ ใช้เทคโนโลยี	๔.๗๘	๐.๔๔๑	มากที่สุด
๓. กิจกรรมใหม่ๆที่ดีมีคุณค่า เสริมสร้างสุขภาพ กาย ใจ	๔.๗๘	๐.๔๔๑	มากที่สุด
๔. แลกเปลี่ยนความรู้ พัฒนาต่อยอด แหล่ง ท่องเที่ยวใหม่	๔.๗๘	๐.๔๔๑	มากที่สุด
ภาพรวม	๔.๗๕	๐.๔๓๓	มากที่สุด

จากตารางที่ ๔.๓๑ พบว่า ผลการประเมินความเหมาะสมด้านสิ่งดึงดูดใจในการท่องเที่ยว ตามความคิดเห็นของผู้ทรงคุณวุฒิ โดยภาพรวมอยู่ในระดับมากที่สุด ค่าเฉลี่ยเท่ากับ ๔.๗๐ และค่าเบี่ยงเบนมาตรฐานเท่ากับ ๐.๔๓๓ เมื่อพิจารณาเป็นรายด้านพบว่ามีความเหมาะสมมากที่สุดทุกด้าน

^{๑๘๙} สนทนากลุ่มเฉพาะ ผู้ทรงคุณวุฒิลำดับที่ ๕ วันที่ ๒๐ พฤษภาคม ๒๕๖๔.

^{๑๙๐} สนทนากลุ่มเฉพาะ ผู้ทรงคุณวุฒิลำดับที่ ๖ วันที่ ๒๐ พฤษภาคม ๒๕๖๔.

^{๑๙๑} สนทนากลุ่มเฉพาะ ผู้ทรงคุณวุฒิลำดับที่ ๗ วันที่ ๒๐ พฤษภาคม ๒๕๖๔.

ข้อคิดเห็นเพิ่มเติมของผู้ทรงคุณวุฒิในด้านสิ่งดึงดูดใจในการท่องเที่ยว จากการสนทนากลุ่มเฉพาะ พบว่า ผู้ทรงคุณวุฒิส่วนใหญ่เห็นด้วยกับรูปแบบที่นำเสนอ แต่มีผู้ทรงคุณวุฒิบางท่านให้ข้อคิดเห็นเพิ่มเติม เพื่อการปรับแก้ขององค์ความรู้ให้สมบูรณ์ยิ่งขึ้นในประเด็นต่อไปนี้

๑. ควรสังเคราะห์หรืออธิบายให้เห็นว่า บริการด้วยใจ ร่วมทำรู้จัก รักในสิ่งที่ทำ พัฒนาตลอดเวลา ให้มีความชัดเจนว่าจะเป็นสิ่งดึงดูดใจในการท่องเที่ยวได้^{๑๙๒}

๒. ควรสังเคราะห์หรืออธิบายให้เห็นว่า สร้างภาพลักษณ์ ใช้เทคโนโลยี ให้มีความชัดเจนว่าจะเป็นสิ่งดึงดูดใจในการท่องเที่ยวได้^{๑๙๓}

๓. ควรสังเคราะห์หรืออธิบายให้เห็นว่า กิจกรรมใหม่ๆที่มีคุณค่า เสริมสร้างสุขภาพกาย ใจ ให้มีความชัดเจนว่าจะเป็นสิ่งดึงดูดใจในการท่องเที่ยวได้^{๑๙๔}

๔. ควรสังเคราะห์หรืออธิบายให้เห็นว่า แลกเปลี่ยนความรู้พัฒนาต่อยอด แหล่งท่องเที่ยวใหม่ ให้มีความชัดเจนว่าจะเป็นสิ่งดึงดูดใจในการท่องเที่ยวได้

ตารางที่ ๔.๓๒ แสดงผลการประเมินความเหมาะสมปัจจัยที่ส่งผลต่อการท่องเที่ยวเชิงสุขภาพ ด้านสิ่งอำนวยความสะดวก (N=๙)

ปัจจัยที่ส่งผลต่อการท่องเที่ยวเชิงสุขภาพ ด้านสิ่งอำนวยความสะดวก	ระดับความเหมาะสม		
	μ	σ	แปลผล
๑. เน้นให้บริการนักท่องเที่ยวเชิงสุขภาพ เชื่อมโยงกับหน่วยงานต่างๆที่เกี่ยวข้องกับการท่องเที่ยวและด้านสุขภาพกาย สุขภาพใจ	๔.๗๘	๐.๔๔๑	มากที่สุด
๒. ให้บริการนักท่องเที่ยวเชิงสุขภาพได้อย่างทั่วถึง	๔.๗๘	๐.๔๔๑	มากที่สุด
๓. มีศูนย์บริการนักท่องเที่ยวที่จะอำนวยความสะดวกด้านข้อมูลต่างๆ	๔.๗๘	๐.๔๔๑	มากที่สุด
ภาพรวม	๔.๗๘	๐.๔๔๑	มากที่สุด

จากตารางที่ ๔.๓๒ พบว่า ผลการประเมินความเหมาะสมด้านสิ่งอำนวยความสะดวกตามความคิดเห็นของผู้ทรงคุณวุฒิ โดยภาพรวมอยู่ในระดับมากที่สุด ค่าเฉลี่ยเท่ากับ ๔.๗๘ และค่าเบี่ยงเบนมาตรฐานเท่ากับ ๐.๔๔๑ เมื่อพิจารณาเป็นรายด้านพบว่ามีความเหมาะสมมากที่สุดทุกด้าน

^{๑๙๒} สนทนากลุ่มเฉพาะ ผู้ทรงคุณวุฒิลำดับที่ ๕ วันที่ ๒๐ พฤษภาคม ๒๕๖๔.

^{๑๙๓} สนทนากลุ่มเฉพาะ ผู้ทรงคุณวุฒิลำดับที่ ๖ วันที่ ๒๐ พฤษภาคม ๒๕๖๔.

^{๑๙๔} สนทนากลุ่มเฉพาะ ผู้ทรงคุณวุฒิลำดับที่ ๗ วันที่ ๒๐ พฤษภาคม ๒๕๖๔.

ข้อคิดเห็นเพิ่มเติมของผู้ทรงคุณวุฒิในด้านสิ่งอำนวยความสะดวก จากการสนทนากลุ่มเฉพาะ พบว่า ผู้ทรงคุณวุฒิส่วนใหญ่เห็นด้วยกับรูปแบบที่นำเสนอ แต่มีผู้ทรงคุณวุฒิบางท่านให้ข้อคิดเห็นเพิ่มเติม เพื่อการปรับแก้ของค์ความรู้ให้สมบูรณ์ยิ่งขึ้นในประเด็นต่อไปนี้

๑. ควรสังเคราะห์หรืออธิบายให้เห็นว่า เน้นให้บริการนักท่องเที่ยวเชิงสุขภาพ เชื่อมโยงกับหน่วยงานต่างๆที่เกี่ยวข้องกับการท่องเที่ยว และด้านสุขภาพกาย สุขภาพใจ ที่สามารถส่งเสริมสิ่งอำนวยความสะดวกในการท่องเที่ยวเชิงสุขภาพได้^{๑๙๕}

๒. ควรสังเคราะห์หรืออธิบายให้เห็นว่า ให้บริการนักท่องเที่ยวเชิงสุขภาพได้อย่างทั่วถึงที่สามารถส่งเสริมที่สามารถส่งเสริมสิ่งอำนวยความสะดวกที่สามารถส่งเสริมสิ่งอำนวยความสะดวกได้^{๑๙๖}

ตารางที่ ๔.๓๓ แสดงผลการประเมินความเหมาะสมปัจจัยที่ส่งผลต่อการท่องเที่ยวเชิงสุขภาพ ด้านพื้นที่ในการท่องเที่ยว (N=๙)

ปัจจัยที่ส่งผลการท่องเที่ยวเชิงสุขภาพ ด้านพื้นที่ในการท่องเที่ยว	ระดับความเหมาะสม		
	μ	σ	แปลผล
๑. เน้นคุณภาพของแหล่งท่องเที่ยว	๔.๗๘	๐.๔๔๑	มากที่สุด
๒. เน้นการใส่ใจมลภาวะ และ ชยะ	๔.๗๘	๐.๔๔๑	มากที่สุด
๓. เน้นการบริหารจัดการพื้นที่แหล่งท่องเที่ยว รองรับนักท่องเที่ยวอย่างเพียงพอ	๔.๗๘	๐.๔๔๑	มากที่สุด
ภาพรวม	๔.๗๘	๐.๔๔๑	มากที่สุด

จากตารางที่ ๔.๓๓ พบว่า ผลการประเมินความเหมาะสมด้านพื้นที่ในการท่องเที่ยว ตามความคิดเห็นของผู้ทรงคุณวุฒิ โดยภาพรวมอยู่ในระดับมากที่สุด ค่าเฉลี่ยเท่ากับ ๔.๗๘ และค่าเบี่ยงเบนมาตรฐานเท่ากับ ๐.๔๔๑ เมื่อพิจารณาเป็นรายด้านพบว่ามีความเหมาะสมมากที่สุดทุกด้าน

ข้อคิดเห็นเพิ่มเติมของผู้ทรงคุณวุฒิในด้านพื้นที่ในการท่องเที่ยว จากการสนทนากลุ่มเฉพาะ พบว่า ผู้ทรงคุณวุฒิทุกท่านเห็นด้วยกับรูปแบบที่นำเสนอ

^{๑๙๕} สนทนากลุ่มเฉพาะ ผู้ทรงคุณวุฒิลำดับที่ ๕ วันที่ ๒๐ พฤษภาคม ๒๕๖๔.

^{๑๙๖} สนทนากลุ่มเฉพาะ ผู้ทรงคุณวุฒิลำดับที่ ๖ วันที่ ๒๐ พฤษภาคม ๒๕๖๔.

ตารางที่ ๔.๓๔ แสดงผลการประเมินความเหมาะสมปัจจัยที่ส่งผลต่อการท่องเที่ยวเชิงสุขภาพด้าน ไตรสิกขา ด้านศีล (N=๙)

ไตรสิกขา ด้านศีล	ระดับความเหมาะสม		
	μ	σ	แปลผล
๑. รู้คุณค่าของตน	๔.๔๔	๐.๗๒๖	มากที่สุด
๒. มีระเบียบวินัย เกื้อกูล	๔.๖๗	๐.๕๐๐	มากที่สุด
๓. มีจริยธรรม จรรยาบรรณ	๔.๖๗	๐.๕๐๐	มากที่สุด
๔. ใช้คุณธรรมนำความรู้	๔.๖๗	๐.๕๐๐	มากที่สุด
ภาพรวม	๔.๖๑	๐.๔๘๖	มากที่สุด

จากตารางที่ ๔.๓๔ พบว่า ผลการประเมินความเหมาะสมด้านศีล ตามความคิดเห็นของผู้ทรงคุณวุฒิ โดยภาพรวมอยู่ในระดับมากที่สุด ค่าเฉลี่ยเท่ากับ ๔.๖๑ และค่าเบี่ยงเบนมาตรฐานเท่ากับ ๐.๔๘๖ เมื่อพิจารณาเป็นรายด้านพบว่ามีค่าความเหมาะสมมากที่สุดทุกด้าน

ข้อคิดเห็นเพิ่มเติมของผู้ทรงคุณวุฒิในด้านศีล จากการสนทนากลุ่มเฉพาะ พบว่า ผู้ทรงคุณวุฒิส่วนใหญ่เห็นด้วยกับรูปแบบที่นำเสนอ แต่มีผู้ทรงคุณวุฒิบางท่านให้ข้อคิดเห็นเพิ่มเติมเพื่อการปรับแก้ของคําคำรู้ให้สมบูรณ์ยิ่งขึ้นในประเด็นต่อไปนี้

๑. ควรปรับคำ รู้คุณค่าของตน ด้านศีล จะเกี่ยวกับ ระเบียบข้อบังคับ คุณธรรม จริยธรรม ระเบียบวินัย ^{๑๔๗}

๒. พระธรรมปิฎก (ป.อ.ปยุตโต) กล่าวถึงความสำคัญของไตรสิกขาไว้พอสรุปได้ว่า ไตรสิกขา นี้เมื่อนำมาแสดงเป็นคำสอนในภาคปฏิบัติทั่ว ๆ ไป ได้ปรากฏในหลักที่เรียกว่าโอวาทปติโมกข์ (พุทธโอวาท) ที่เป็นหลักใหญ่ คือ การไม่ทำชั่วทั้งปวง ทั้งทางกาย ทางวาจา จัดเป็นศีล ^{๑๔๘}

^{๑๔๗} สนทนากลุ่มเฉพาะ ผู้ทรงคุณวุฒิลำดับที่ ๕ วันที่ ๒๐ พฤษภาคม ๒๕๖๔.

^{๑๔๘} สนทนากลุ่มเฉพาะ ผู้ทรงคุณวุฒิลำดับที่ ๖ วันที่ ๒๐ พฤษภาคม ๒๕๖๔.

ตารางที่ ๔.๓๕ แสดงผลการประเมินความเหมาะสมปัจจัยที่ส่งผลต่อการท่องเที่ยวเชิงสุขภาพด้าน
ไตรสิกขา ด้านสมาธิ (N=๙)

ไตรสิกขา สมาธิ	ระดับความเหมาะสม		
	μ	σ	แปลผล
๑. อบรมจิต ประพฤติตามศีล ๕	๔.๔๔	๐.๗๒๖	มากที่สุด
๒. มีค่านิยม และเจตคติที่ดี	๔.๖๗	๐.๕๐๐	มากที่สุด
๓. จิตใจผ่องใส สงบนิ่ง	๔.๖๗	๐.๕๐๐	มากที่สุด
๔. รับฟังความคิดเห็นผู้อื่น	๔.๕๖	๐.๗๒๖	มากที่สุด
ภาพรวม	๔.๕๘	๐.๕๐๐	มากที่สุด

จากตารางที่ ๔.๓๕ พบว่า ผลการประเมินความเหมาะสมด้านสมาธิ ตามความคิดเห็นของผู้ทรงคุณวุฒิ โดยภาพรวมอยู่ในระดับมากที่สุด ค่าเฉลี่ยเท่ากับ ๔.๕๘ และค่าเบี่ยงเบนมาตรฐานเท่ากับ ๐.๕๐๐ เมื่อพิจารณาเป็นรายด้านพบว่ามีความเหมาะสมมากที่สุดทุกด้าน

ข้อคิดเห็นเพิ่มเติมของผู้ทรงคุณวุฒิในด้านสมาธิ จากการสนทนากลุ่มเฉพาะ พบว่าผู้ทรงคุณวุฒิส่วนใหญ่เห็นด้วยกับรูปแบบที่นำเสนอ แต่มีผู้ทรงคุณวุฒิบางท่านให้ข้อคิดเห็นเพิ่มเติมเพื่อการปรับแก้ของคําศัพท์ให้สมบูรณ์ยิ่งขึ้นในประเด็นต่อไปนี้

๑. ควรปรับคำว่าศีล ๕ และ รับฟังความคิดเห็นจากผู้อื่น สมาธิจะเกี่ยวกับ ความแน่วแน่ เอาใจใส่ จดจ่อ มีสติหนักแน่น^{๑๙๙}

๒. พระธรรมปิฎก (ป.อ.ปยุตโต) กล่าวถึงความสำคัญของไตรสิกขาไว้พอสรุปได้ว่า ไตรสิกขา นี้เมื่อนำมาแสดงเป็นคำสอนในภาคปฏิบัติทั่ว ๆ ไป ได้ปรากฏในหลักที่เรียกว่าโอวาทปติโมกข์ (พุทธโอวาท) ที่เป็นหลักใหญ่ คือ การบำเพ็ญความดีให้เพียบพร้อม จัดอยู่ในการปฏิบัติจิตขั้นที่เรียกว่า สมาธิ^{๒๐๐}

^{๑๙๙} สนทนากลุ่มเฉพาะ ผู้ทรงคุณวุฒิลำดับที่ ๕ วันที่ ๒๐ พฤษภาคม ๒๕๖๔.

^{๒๐๐} สนทนากลุ่มเฉพาะ ผู้ทรงคุณวุฒิลำดับที่ ๖ วันที่ ๒๐ พฤษภาคม ๒๕๖๔.

ตารางที่ ๔.๓๖ แสดงผลการประเมินความเหมาะสม ไตรสิกขา ด้านปัญญา

(N=๙)

ไตรสิกขา ปัญญา	ระดับความเหมาะสม		
	μ	σ	แปลผล
๑. อบรมจิต ประพฤติตามศีล ๕	๔.๗๘	๐.๔๔๑	มากที่สุด
๒. มีค่านิยม และเจตคติที่ดี	๔.๖๗	๐.๕๐๐	มากที่สุด
๓. จิตใจผ่องใส สงบนิ่ง	๔.๗๘	๐.๔๔๑	มากที่สุด
ภาพรวม	๔.๗๔	๐.๔๓๔	มากที่สุด

จากตารางที่ ๔.๓๖ พบว่า ผลการประเมินความเหมาะสมด้านปัญญา ตามความคิดเห็นของผู้ทรงคุณวุฒิ โดยภาพรวมอยู่ในระดับมากที่สุด ค่าเฉลี่ยเท่ากับ ๔.๗๔ และค่าเบี่ยงเบนมาตรฐานเท่ากับ ๐.๔๓๔ เมื่อพิจารณาเป็นรายด้านพบว่ามีความเหมาะสมมากที่สุดทุกด้าน

ข้อคิดเห็นเพิ่มเติมของผู้ทรงคุณวุฒิในด้านปัญญา จากการสนทนากลุ่มเฉพาะ พบว่าผู้ทรงคุณวุฒิส่วนใหญ่เห็นด้วยกับรูปแบบที่นำเสนอ แต่มีผู้ทรงคุณวุฒิบางท่านให้ข้อคิดเห็นเพิ่มเติมเพื่อการปรับแก้ของคําศัพท์ให้สมบูรณ์ยิ่งขึ้นในประเด็นต่อไปนี้

๑. พระธรรมปิฎก (ป.อ.ปยุตฺโต) กล่าวถึงความสำคัญของไตรสิกขาไว้พอสรุปได้ว่า ไตรสิกขา นี้เมื่อนำมาแสดงเป็นคำสอนในภาคปฏิบัติทั่ว ๆ ไป ได้ปรากฏในหลักที่เรียกว่าโอวาทปติโมกข์ (พุทธโอวาท) ที่เป็นหลักใหญ่ คือ การทำจิตของตนให้ผ่องใส จัดเป็นการฝึกปฏิบัติในขั้นสูงสุด เรียกว่า ปัญญา^{๒๐๑}

ตารางที่ ๔.๓๗ แสดงผลการประเมินความเหมาะสม สุขภาวะองค์รวม ด้านสุขภาวะทางกาย

(N=๙)

สุขภาวะองค์รวม ด้านสุขภาวะทางกาย	ระดับความเหมาะสม		
	μ	σ	แปลผล
๑. เข้าใจ เข้าถึง ปัญหา	๔.๗๘	๐.๔๔๑	มากที่สุด
๒. สรรหากิจกรรมสร้างความแข็งแรงให้กับ ร่างกาย	๔.๗๘	๐.๔๔๑	มากที่สุด
๓. พักผ่อน นอนหลับ มีโภชนาการที่ดี	๔.๖๗	๐.๕๐๐	มากที่สุด
ภาพรวม	๔.๗๔	๐.๔๓๔	มากที่สุด

^{๒๐๑} สนทนากลุ่มเฉพาะ ผู้ทรงคุณวุฒิลำดับที่ ๖ วันที่ ๒๐ พฤษภาคม ๒๕๖๔.

จากตารางที่ ๔.๓๗ พบว่า ผลการประเมินความเหมาะสมด้านสุขภาวะทางกาย ตามความคิดเห็นของผู้ทรงคุณวุฒิ โดยภาพรวมอยู่ในระดับมากที่สุด ค่าเฉลี่ยเท่ากับ ๔.๗๔ และค่าเบี่ยงเบนมาตรฐานเท่ากับ ๐.๔๓๔ เมื่อพิจารณาเป็นรายด้านพบว่ามีความเหมาะสมมากที่สุดทุกด้าน

ข้อคิดเห็นเพิ่มเติมของผู้ทรงคุณวุฒิในด้านสุขภาวะทางกาย จากการสนทนากลุ่มเฉพาะ พบว่า ผู้ทรงคุณวุฒิทุกท่านเห็นด้วยกับรูปแบบที่นำเสนอ

ตารางที่ ๔.๓๘ แสดงผลการประเมินความเหมาะสม สุขภาวะองค์กรรวม ด้านสุขภาวะทางจิต

(N=๙)

สุขภาวะองค์กรรวม ด้านสุขภาวะทางจิต	ระดับความเหมาะสม		
	μ	σ	แปลผล
๑. เข้าใจ เข้าถึง ปัญหา	๔.๗๘	๐.๔๕๑	มากที่สุด
๒. สรรหากิจกรรมสร้างความแข็งแรงให้กับร่างกาย	๔.๗๘	๐.๔๕๑	มากที่สุด
๓. พักผ่อน นอนหลับ มีโภชนาการที่ดี	๔.๖๗	๐.๕๐๐	มากที่สุด
ภาพรวม	๔.๗๔	๐.๔๓๔	มากที่สุด

จากตารางที่ ๔.๓๘ พบว่า ผลการประเมินความเหมาะสมด้านสุขภาวะทางจิต ตามความคิดเห็นของผู้ทรงคุณวุฒิ โดยภาพรวมอยู่ในระดับมากที่สุด ค่าเฉลี่ยเท่ากับ ๔.๗๔ และค่าเบี่ยงเบนมาตรฐานเท่ากับ ๐.๔๓๔ เมื่อพิจารณาเป็นรายด้านพบว่ามีความเหมาะสมมากที่สุดทุกด้าน

ข้อคิดเห็นเพิ่มเติมของผู้ทรงคุณวุฒิในด้านสุขภาวะทางจิต จากการสนทนากลุ่มเฉพาะ พบว่า ผู้ทรงคุณวุฒิทุกท่านเห็นด้วยกับรูปแบบที่นำเสนอ

ตารางที่ ๔.๓๙ แสดงผลการประเมินความเหมาะสม สุขภาวะองค์กรรวม ด้านสุขภาวะทางสังคม

(N=๙)

สุขภาวะองค์กรรวม ด้านสุขภาวะทางสังคม	ระดับความเหมาะสม		
	μ	σ	แปลผล
๑. เสริมสร้างคุณค่า	๔.๖๗	๐.๕๐๐	มากที่สุด
๒. อารมณ์แจ่มใส ไม่ซึมเศร้า	๔.๗๘	๐.๔๕๑	มากที่สุด
๓. จิตที่เป็นอิสระไม่ผูกติดกับอารมณ์	๔.๖๗	๐.๕๐๐	มากที่สุด
ภาพรวม	๔.๗๐	๐.๔๕๕	มากที่สุด

จากตารางที่ ๔.๓๙ พบว่า ผลการประเมินความเหมาะสมด้านสุขภาวะทางสังคม ตามความคิดเห็นของผู้ทรงคุณวุฒิ โดยภาพรวมอยู่ในระดับมากที่สุด ค่าเฉลี่ยเท่ากับ ๔.๗๐ และค่าเบี่ยงเบนมาตรฐานเท่ากับ ๐.๔๕๕ เมื่อพิจารณาเป็นรายด้านพบว่ามีความเหมาะสมมากที่สุดทุกด้าน

ข้อคิดเห็นเพิ่มเติมของผู้ทรงคุณวุฒิในด้านสุขภาวะทางสังคม จากการสนทนากลุ่มเฉพาะ พบว่า ผู้ทรงคุณวุฒิทุกท่านเห็นด้วยกับรูปแบบที่นำเสนอ

ตารางที่ ๔.๔๐ แสดงผลการประเมินความเหมาะสม สุขภาวะองค์กรรวม ด้านสุขภาวะทางปัญญา

(N=๙)

สุขภาวะองค์กรรวม ด้านสุขภาวะทางปัญญา	ระดับความเหมาะสม		
	μ	σ	แปลผล
๑. เสริมสร้างคุณค่า	๔.๗๘	๐.๔๔๑	มากที่สุด
๒. อารมณ์แจ่มใส ไม่ซึมเศร้า	๔.๖๗	๐.๕๐๐	มากที่สุด
๓. จิตที่เป็นอิสระไม่ผูกติดกับอารมณ์	๔.๗๘	๐.๔๔๑	มากที่สุด
ภาพรวม	๔.๗๔	๐.๔๓๔	มากที่สุด

จากตารางที่ ๔.๔๐ พบว่า ผลการประเมินความเหมาะสมด้านสุขภาวะทางปัญญา ตามความคิดเห็นของผู้ทรงคุณวุฒิ โดยภาพรวมอยู่ในระดับมากที่สุด ค่าเฉลี่ยเท่ากับ ๔.๗๔ และค่าเบี่ยงเบนมาตรฐานเท่ากับ ๐.๔๓๔ เมื่อพิจารณาเป็นรายด้านพบว่ามีความเหมาะสมมากที่สุดทุกด้าน

ข้อคิดเห็นเพิ่มเติมของผู้ทรงคุณวุฒิในด้านสุขภาวะทางปัญญา จากการสนทนากลุ่มเฉพาะ พบว่า ผู้ทรงคุณวุฒิทุกท่านเห็นด้วยกับรูปแบบที่นำเสนอ

ตารางที่ ๔.๔๑ แสดงผลการประเมินความเหมาะสม การพัฒนาการท่องเที่ยวเชิงสุขภาพอย่างยั่งยืน ด้านการมีสุขภาพและความเป็นอยู่ที่ดี

(N=๙)

การพัฒนาการท่องเที่ยวเชิงสุขภาพอย่างยั่งยืน ด้านการมีสุขภาพและความเป็นอยู่ที่ดี	ระดับความเหมาะสม		
	μ	σ	แปลผล
๑. ร่างกายแข็งแรง	๔.๘๙	๐.๓๓๓	มากที่สุด
๒. แฝงด้วยคุณธรรม	๔.๘๙	๐.๓๓๓	มากที่สุด
๓. นำใจที่ดีสู่ร่างกายที่สมบูรณ์	๔.๘๙	๐.๓๓๓	มากที่สุด
ภาพรวม	๔.๘๙	๐.๓๓๓	มากที่สุด

จากตารางที่ ๔.๔๑ พบว่า ผลการประเมินความเหมาะสมด้านการมีสุขภาพและความเป็นอยู่ที่ดีตามความคิดเห็นของผู้ทรงคุณวุฒิ โดยภาพรวมอยู่ในระดับมากที่สุด ค่าเฉลี่ยเท่ากับ ๔.๘๙ และค่าเบี่ยงเบนมาตรฐานเท่ากับ ๐.๓๓๓ เมื่อพิจารณาเป็นรายด้านพบว่ามีความเหมาะสมมากที่สุดทุกด้าน

ข้อคิดเห็นเพิ่มเติมของผู้ทรงคุณวุฒิในการมีสุขภาพและความเป็นอยู่ที่ดี จากการสนทนากลุ่มเฉพาะ พบว่า ผู้ทรงคุณวุฒิทุกท่านเห็นด้วยกับรูปแบบที่นำเสนอ

ตารางที่ ๔.๔๒ แสดงผลการประเมินความเหมาะสม การพัฒนาการท่องเที่ยวเชิงสุขภาพอย่างยั่งยืน ด้านความร่วมมือเพื่อพัฒนาที่ยั่งยืน

การพัฒนาการท่องเที่ยวเชิงสุขภาพอย่างยั่งยืน ด้านความร่วมมือเพื่อพัฒนาที่ยั่งยืน	ระดับความเหมาะสม (N=๙)		
	μ	σ	แปลผล
๑. ศรัทธาเชื่อมั่น	๔.๘๙	๐.๓๓๓	มากที่สุด
๒. หมั่นทำจิตอาสา	๔.๘๙	๐.๓๓๓	มากที่สุด
๓. พัฒนาเครือข่าย	๔.๘๙	๐.๓๓๓	มากที่สุด
ภาพรวม	๔.๘๙	๐.๓๓๓	มากที่สุด

จากตารางที่ ๔.๔๒ พบว่า ผลการประเมินความเหมาะสมด้านความร่วมมือเพื่อพัฒนาที่ยั่งยืนตามความคิดเห็นของผู้ทรงคุณวุฒิ โดยภาพรวมอยู่ในระดับมากที่สุด ค่าเฉลี่ยเท่ากับ ๔.๘๙ และค่าเบี่ยงเบนมาตรฐานเท่ากับ ๐.๓๓๓ เมื่อพิจารณาเป็นรายด้านพบว่ามีความเหมาะสมมากที่สุดทุกด้าน

ข้อคิดเห็นเพิ่มเติมของผู้ทรงคุณวุฒิในด้านความร่วมมือเพื่อพัฒนาที่ยั่งยืน จากการสนทนากลุ่มเฉพาะ พบว่า ผู้ทรงคุณวุฒิทุกท่านเห็นด้วยกับรูปแบบที่นำเสนอ

ตารางที่ ๔.๔๓ แสดงผลการประเมินความเหมาะสม การพัฒนาการท่องเที่ยวเชิงสุขภาพอย่างยั่งยืน ด้านจิตสำนึกในการดูแลสิ่งแวดล้อม (N=๙)

การพัฒนาการท่องเที่ยวเชิงสุขภาพอย่างยั่งยืน ด้านจิตสำนึกในการดูแลสิ่งแวดล้อม	ระดับความเหมาะสม (N=๙)		
	μ	σ	แปลผล
๑. ศรัทธาเชื่อมั่น	๔.๗๘	๐.๔๔๑	มากที่สุด
๒. หมั่นทำจิตอาสา	๔.๗๘	๐.๔๔๑	มากที่สุด
๓. พัฒนาเครือข่าย	๔.๗๘	๐.๔๔๑	มากที่สุด
ภาพรวม	๔.๗๘	๐.๔๔๑	มากที่สุด

จากตารางที่ ๔.๔๓ พบว่า ผลการประเมินความเหมาะสมด้านจิตสำนึกในการดูแลสิ่งแวดล้อมตามความคิดเห็นของผู้ทรงคุณวุฒิ โดยภาพรวมอยู่ในระดับมากที่สุด ค่าเฉลี่ยเท่ากับ ๔.๗๘ และค่าเบี่ยงเบนมาตรฐานเท่ากับ ๐.๔๔๑ เมื่อพิจารณาเป็นรายด้านพบว่ามีความเหมาะสมมากที่สุดทุกด้าน

ข้อคิดเห็นเพิ่มเติมของผู้ทรงคุณวุฒิในด้านจิตสำนึกในการดูแลสิ่งแวดล้อม จากการสนทนากลุ่มเฉพาะ พบว่า ผู้ทรงคุณวุฒิทุกท่านเห็นด้วยกับรูปแบบที่นำเสนอ

๔.๔ องค์ความรู้

๔.๔.๑ องค์ความรู้ที่ได้รับจากการวิจัย

จากการวิจัยเรื่อง “พุทธบูรณาการส่งเสริมนโยบายการท่องเที่ยวเชิงสุขภาพอย่างยั่งยืนในบริเวณอุทยานแห่งชาติเขาใหญ่จังหวัดนครราชสีมา” มีวัตถุประสงค์คือ ๑) เพื่อศึกษาปัจจัยที่ส่งผลต่อการท่องเที่ยวเชิงสุขภาพอย่างยั่งยืนในบริเวณอุทยานแห่งชาติเขาใหญ่จังหวัดนครราชสีมา ๒) เพื่อศึกษาโมเดลความสัมพันธ์เชิงสาเหตุที่ส่งผลต่อการท่องเที่ยวเชิงสุขภาพอย่างยั่งยืนในบริเวณอุทยานแห่งชาติเขาใหญ่จังหวัดนครราชสีมาและ ๓) เพื่อนำเสนอโมเดลการส่งเสริมนโยบายการท่องเที่ยวเชิงสุขภาพอย่างยั่งยืนในบริเวณอุทยานแห่งชาติเขาใหญ่จังหวัดนครราชสีมา

โดยสรุปโมเดลสมการโครงสร้างพุทธบูรณาการส่งเสริมนโยบายการท่องเที่ยวเชิงสุขภาพอย่างยั่งยืนในบริเวณอุทยานแห่งชาติเขาใหญ่จังหวัดนครราชสีมา ได้รับการยืนยันจากกลุ่มผู้ทรงคุณวุฒิ ๖ กลุ่ม ได้แก่ กลุ่มผู้บริหารภาคเอกชน (เจ้าของ นักธุรกิจเกี่ยวกับการท่องเที่ยว) กลุ่มผู้บริหาร (ข้าราชการประจำ) กลุ่มแพทย์และผู้บริหารในกระทรวงสาธารณสุข กลุ่มผู้บริหารการท่องเที่ยวเชิงสุขภาพ กลุ่มนักวิชาการในสาขารัฐประศาสนศาสตร์ กลุ่มนักวิชาการด้านพระพุทธศาสนา ทำให้โมเดลได้รับการยืนยันอย่างรอบด้านจากผู้ทรงคุณวุฒิทุกท่าน ดังภาพต่อไปนี้

ดังนั้น ผู้วิจัยได้ปรับโมเดลตามประเด็นข้อเสนอแนะที่ได้รับคือ โมเดลสมการโครงสร้างพุทธบูรณาการส่งเสริมนโยบายการท่องเที่ยวเชิงสุขภาพอย่างยั่งยืนในบริเวณอุทยานแห่งชาติเขาใหญ่จังหวัดนครราชสีมา เป็นแผนภาพที่แสดงการเชื่อมโยงระหว่างตัวแปรโดยมีตัวแปรเหตุและตัวแปรผลพร้อมทั้งตัวแปรส่งผ่านคือ สุขภาวะองค์กรวม และหลักไตรสิกขา ในทางพระพุทธศาสนาเพื่อส่งเสริมให้เกิดการท่องเที่ยวเชิงสุขภาพอย่างยั่งยืนในบริเวณอุทยานแห่งชาติเขาใหญ่จังหวัดนครราชสีมา ไตรสิกขา จะเป็นตัวแปรส่งผ่านระหว่างตัวแปรนโยบายการท่องเที่ยวภาครัฐ และ ปัจจัยที่ส่งผลต่อการท่องเที่ยวเชิงสุขภาพ

อย่างไรก็ตามในการพัฒนาการท่องเที่ยวเชิงสุขภาพอย่างยั่งยืน นั้นยังปรากฏว่ามีตัวแปรปัจจัยด้านคนที่พุดดี คิดดี ทำดี มีคุณภาพเข้ามาสนับสนุน โดยจะเป็นคนที่มีสติปัญญาดี มีความฉลาด และมีไหวพริบ มีความมุ่งมั่นตั้งใจและรับผิดชอบสูง มีความเชี่ยวชาญ ชำนาญ และมีทักษะ มีสุขภาพอนามัยสมบูรณ์แข็งแรง มีพฤติกรรมที่ดี ไม่ทำความชั่วทั้งปวง ทั้งทางกาย ทางวาจา เป็นผู้บำเพ็ญความดีให้เพียบพร้อม การทำจิตของตนให้ผ่องใส และมีความกตัญญู ฉะนั้น คนที่มีคุณภาพ

กล่าวโดยสรุปได้ว่า ความยั่งยืนของการท่องเที่ยวเชิงสุขภาพ ต้องอาศัยนโยบายการท่องเที่ยวที่ภาครัฐ ปล่อยให้ส่งผลต่อการท่องเที่ยวเชิงสุขภาพ สุขภาวะองค์กรวม และหลักธรรมที่ค้นพบจากการสัมภาษณ์เชิงลึกกับผู้ให้ข้อมูลสำคัญที่มีความเชี่ยวชาญ และมีความเกี่ยวข้องโดยตรงกับการท่องเที่ยวเชิงสุขภาพในบริเวณอุทยานแห่งชาติเขาใหญ่ จำนวน ๑๙ รูปหรือคน และผู้ทรงคุณวุฒิจากสนทนากลุ่มเฉพาะ จำนวน ๙ รูปหรือคน สามารถสรุปได้ว่ามีความสัมพันธ์เชิงสาเหตุของการส่งเสริมนโยบายการท่องเที่ยวเชิงสุขภาพอย่างยั่งยืนในบริเวณอุทยานแห่งชาติเขาใหญ่จังหวัดนครราชสีมา ดังนี้

๑. ด้านนโยบายการท่องเที่ยวภาครัฐ ประกอบด้วย ๑) มีการส่งเสริมและพัฒนากการท่องเที่ยวเชิงสุขภาพ ประกอบด้วย พัฒนาแหล่งท่องเที่ยวเดิม และเปิดแหล่งท่องเที่ยวใหม่ ส่งเสริมให้ชุมชนมีภาคีเครือข่าย ภาคเอกชนร่วมกันวางแผนดำเนินงาน ๒) มีการส่งเสริมการลงทุน ประกอบด้วย จัดตั้งกองทุนธุรกิจการท่องเที่ยวเชิงสุขภาพ สนับสนุนส่งเสริมพัฒนาทักษะ สร้างมาตรฐาน องค์ความรู้ด้านการท่องเที่ยวเชิงสุขภาพ สนับสนุนนักท่องเที่ยว ปรับลดภาษีเพื่อการท่องเที่ยว สนับสนุนเงินลงทุนประกอบการท่องเที่ยวเชิงสุขภาพ ๓) มีการพัฒนาปัจจัยพื้นฐานด้านบริการท่องเที่ยว ประกอบด้วย สนับสนุนงบประมาณการท่องเที่ยวเชิงสุขภาพในชุมชน สิ่งอำนวยความสะดวกพื้นฐาน ความปลอดภัยและความสะอาด เชื่อมต่อการคมนาคมขนส่ง พัฒนาระบบข้อมูล และ ๔) มีการส่งเสริมการตลาดและประชาสัมพันธ์ ประกอบด้วย จัดทำนโยบายหลักส่งเสริมการตลาดและประชาสัมพันธ์ ด้านการท่องเที่ยวเชิงสุขภาพโดยเฉพาะ การส่งเสริมการตลาดและการประชาสัมพันธ์ให้เข้าถึงแหล่งท่องเที่ยวได้ง่ายขึ้น พัฒนาระบบข้อมูลการสื่อสารที่มีคุณภาพน่าเชื่อถือ เข้าถึงและเข้าใจง่าย ส่งเสริมและพัฒนาบริการนำเที่ยวให้มีมาตรฐานระดับสากล

๒. ด้านปัจจัยที่ส่งผลต่อการท่องเที่ยวเชิงสุขภาพ ประกอบด้วย ๑) การเข้าถึงแหล่งท่องเที่ยว ประกอบด้วย เข้าถึงแหล่งท่องเที่ยวได้ง่าย เชื่อมโยงคมนาคม การคมนาคมความสะดวก ความปลอดภัย จัดทำแผนที่ ข้อมูลเส้นทางที่ชัดเจนและเข้าใจง่าย หลาย ๆ ช่องทาง มีการบริหารจัดการคมนาคมที่ดี ค่าใช้จ่ายในการเดินทาง ที่คุ้มค่าเงิน คุ้มค่าเวลา ๒) กิจกรรมการท่องเที่ยวเชิงสุขภาพ ประกอบด้วย กิจกรรมที่เหมาะสมสำหรับแต่ละช่วงอายุวัย กิจกรรมที่ส่งเสริมสุขภาพกาย สุขภาพใจ กิจกรรมที่เป็นประโยชน์ต่อตนเอง สังคม เป็นมิตรกับสิ่งแวดล้อม กิจกรรมที่ตอบสนองความต้องการของนักท่องเที่ยว กิจกรรมที่ได้แนวคิดกลับไปประยุกต์ใช้ในชีวิตประจำวัน ๓) สิ่งดึงดูดใจในการท่องเที่ยวเชิงสุขภาพ ประกอบด้วย ร่วมทำรู้จัก รักในสิ่งที่ทำ พัฒนาตลอดเวลา มีนวัตกรรมใหม่ ใช้เทคโนโลยี บริการด้วยเครื่องมือดูแลสุขภาพที่ทันสมัย สร้างสรรค์กิจกรรมใหม่ๆที่ดี มีคุณค่า เสริมสร้างสุขภาพทางร่างกาย และจิตใจ ๔) พื้นที่ในการท่องเที่ยวเชิงสุขภาพ ประกอบด้วย บริการด้วยใจ การบริหารจัดการพื้นที่ ปรับธรรมชาติให้ทันสมัย รองรับนักท่องเที่ยวให้เพียงพอ ทัวถึง เน้นคุณภาพของแหล่งท่องเที่ยวสิ่งแวดล้อมดี ธรรมชาติดี ลดมลพิษ ลดขยะ และ ๕) สิ่งอำนวยความสะดวกการท่องเที่ยวเชิงสุขภาพ ประกอบด้วย มีศักยภาพในการให้บริการท่องเที่ยว

สะดวก สบาย ปลอดภัย ทั้งถึง พัฒนาระบบ เชื่อมโยงหน่วยงานต่างๆ ของภาครัฐในทุกกระดับ มีศูนย์บริการอำนวยความสะดวกด้านข้อมูลการท่องเที่ยวเชิงสุขภาพแก่นักท่องเที่ยว ๖) ชุมชนท้องถิ่นเป็นเจ้าบ้านที่ดี ประกอบด้วย การบริการด้วยความใส่ใจและเต็มใจ มีทัศนคติที่ดีเชื่อมั่น และศรัทธาในการดูแลสุขภาพกาย สุขภาพใจ ให้มีความสำคัญกับการต้อนรับ ยิ้มทักทายด้วยความยินดี ตระหนักถึงความสำคัญสิ่งแวดล้อม

๓. ด้านสุขภาวะองค์รวม ประกอบด้วย ๑) มีสุขภาวะทางด้านร่างกาย ประกอบด้วย เสริมสร้างความแข็งแรงให้กับร่างกาย ท่องเที่ยวอย่างปลอดภัย ปลอดภัยพิช พักผ่อน นอนหลับ มีโภชนาการที่ดี ๒) มีสุขภาวะทางด้านสังคม ประกอบด้วย ๓) มีสุขภาวะทางด้านจิตใจ ประกอบด้วย มีความดี ความงาม มีความสงบ ความมีสติ จิตเป็นอิสระไม่ผูกติดกับอารมณ์ และ ๔) มีสุขภาวะทางด้านปัญญา ประกอบด้วย มีสติรู้ คิดเป็น ทำเป็น มีคุณธรรม อยู่เป็น เข้าใจ เข้าถึง ปัญหา แก้ปัญหาเฉพาะหน้าได้ดี จิตเป็นอิสระภาพ ๕) มีสุขภาวะทางการเงิน ประกอบด้วย มีเงินใช้จ่ายอย่างเพียงพอ ๖) มีสุขภาวะทางอาชีพ ประกอบด้วย อาชีพสุจริต มีความสุขในงานที่ทำ ๗) มีสุขภาวะทางสิ่งแวดล้อม ประกอบด้วย อากาศดี ไร้มลพิษ ๘) มีสุขภาวะทางอารมณ์ ประกอบด้วย อารมณ์แจ่มใส ไม่ซึมเศร้า

๔. ด้านไตรสิกขา ประกอบด้วย ๑) มุ่งเน้นการพัฒนากาย มีการฝึกอบรมความประพฤติทางกาย และวาจา (ศีล) ประกอบด้วย การไม่ทำความชั่วทั้งปวง ทั้งทางกาย ทางวาจา ๒) มุ่งเน้นการพัฒนาจิตใจ มีการฝึกอบรมจิตให้เกิดคุณธรรม (สมาธิ) ประกอบด้วย การบำเพ็ญความดีให้เพียบพร้อม ๓) มุ่งเน้นการพัฒนาปัญญา มีการฝึกอบรมปัญญาให้มีสติรู้เท่าทัน (ปัญญา) ประกอบด้วย การทำจิตของตนให้ผ่องใส

๕. ด้านปัจจัยนำไปสู่การท่องเที่ยวเชิงสุขภาพอย่างยั่งยืน ประกอบด้วย ๑) การสร้างสุขภาพ และความเป็นอยู่ที่ดี ประกอบด้วย ร่างกายแข็งแรง แผงด้วยคุณธรรม นำใจที่ดีสู่ร่างกายที่สมบูรณ์ ๒) การสร้างความร่วมมือของนักท่องเที่ยวเชิงสุขภาพ ประกอบด้วย ศรัทธา เชื่อมั่น หมั่นทำจิตอาสา พัฒนาเครือข่าย ๓) การสร้างจิตสำนึกในการดูแลสิ่งแวดล้อม ประกอบด้วย รับรู้ เข้าใจ เข้าถึง รู้จัก เหตุ ซาบซึ้งธรรมชาติ เข้าใจปัจจุบัน ใฝ่ใจ ตระหนักถึงคุณค่า พัฒนา เห็นอนาคต มีวิสัยทัศน์ ๔) การสร้างคุณค่าร่วมกับการท่องเที่ยวเชิงสุขภาพ

๔.๓.๒ องค์ความรู้ที่ได้สังเคราะห์จากการวิจัย

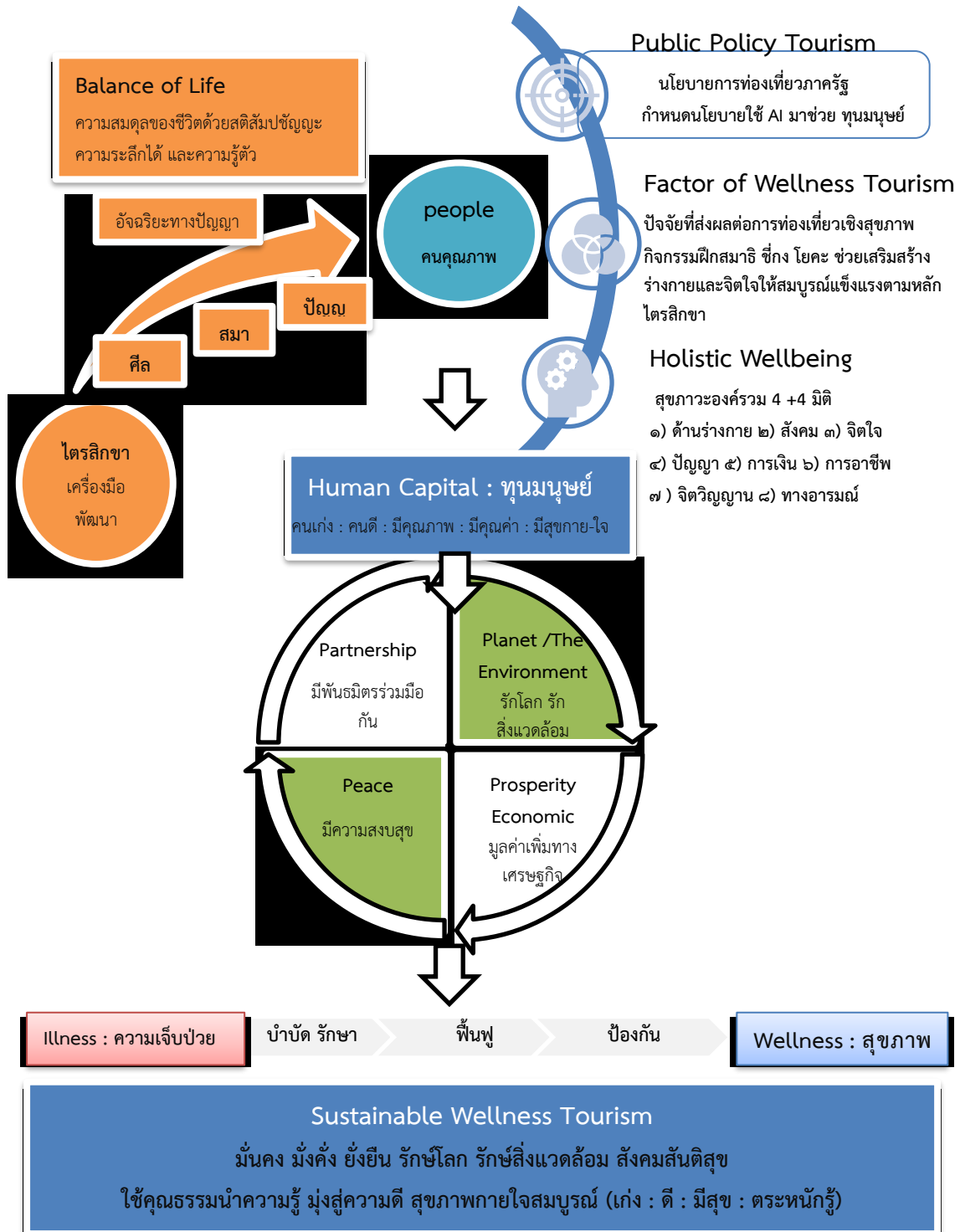

แผนภาพที่ ๔.๓๖ องค์ความรู้ที่ได้สังเคราะห์จากการวิจัย

จากแผนภาพที่ ๔.๓๕ อธิบายได้ดังนี้ ในการท่องเที่ยวเชิงสุขภาพอย่างยั่งยืนในบริเวณอุทยานแห่งชาติเขาใหญ่จังหวัดนครราชสีมาให้มีความยั่งยืนจำเป็นต้องมีปัจจัยที่เอื้อต่อการท่องเที่ยวเชิงสุขภาพอย่างยั่งยืนในบริเวณอุทยานแห่งชาติเขาใหญ่จังหวัดนครราชสีมาโดยจากข้อค้นพบของการวิจัยที่ได้รับจากการวิจัยเชิงปริมาณได้แสดงให้เห็นว่าโมเดลสมการโครงสร้างการท่องเที่ยวเชิงสุขภาพอย่างยั่งยืนในบริเวณอุทยานแห่งชาติเขาใหญ่จังหวัดนครราชสีมาสอดคล้องกับข้อมูลเชิงประจักษ์ รวมทั้งมีข้อค้นพบที่น่าสนใจคือ ไตรสิกขา ที่ปรากฏในโมเดลนั้นเป็นตัวแปรส่งผ่าน (mediator) นโยบายการท่องเที่ยวภาครัฐ และ ปัจจัยการท่องเที่ยวเชิงสุขภาพ กับการท่องเที่ยวเชิงสุขภาพอย่างยั่งยืนในบริเวณอุทยานแห่งชาติเขาใหญ่จังหวัดนครราชสีมา แสดงให้เห็นว่าหลักธรรมทางพระพุทธศาสนามีบทบาทสำคัญในการขับเคลื่อนการท่องเที่ยวเชิงสุขภาพอย่างยั่งยืนในบริเวณอุทยานแห่งชาติเขาใหญ่จังหวัดนครราชสีมา นอกจากนี้ในการสัมภาษณ์เชิงลึกยังพบตัวแปรที่น่าสนใจที่มีบทบาทในการขับเคลื่อนการท่องเที่ยวเชิงสุขภาพอย่างยั่งยืน ให้ดำเนินไปได้คือการมีบุคลากรที่มีคุณภาพ ที่มีสติปัญญาดี มีความฉลาด มีไหวพริบ มีพฤติกรรมที่ดี มีความกตัญญู มีความเชี่ยวชาญชำนาญและมีทักษะที่จำเป็นในการท่องเที่ยวเชิงสุขภาพอย่างยั่งยืน โดยมีเป้าหมายสำคัญคือ การใช้กิจกรรมและศิลป์ (ART) มาเชื่อมโยง นโยบายการส่งเสริมการท่องเที่ยวเชิงสุขภาพของภาครัฐ กับปัจจัยการท่องเที่ยวเชิงสุขภาพทั้ง ๕ ด้าน ส่งผ่าน Balance of Life (สติ) กำกับ ก็จะเกิดการพัฒนาก่อให้เกิดปัญญา ปัจจัยที่สำคัญและจำเป็นสำหรับการจัดการการท่องเที่ยวเชิงสุขภาพที่ การนำนโยบายการท่องเที่ยวเชิงสุขภาพไปปฏิบัติอย่างเป็นรูปธรรม ผ่านศรัทธา ความเชื่อมั่น จิตอาสา พร้อมเข้าใจ เข้าถึง มุ่งพัฒนาและต่อยอด ก็ จะ นำไปสู่การท่องเที่ยวเชิงสุขภาพอย่างยั่งยืนในบริเวณอุทยานแห่งชาติเขาใหญ่จังหวัดนครราชสีมา สามารถสรุปเป็นโมเดลองค์ความรู้การวิจัย

กลยุทธ์ส่วนประสมทางการตลาด ๑) การพัฒนาผลิตภัณฑ์การท่องเที่ยวเชิงสุขภาพ ๒) พัฒนาระดับมาตรฐานราคาสินค้าและบริการการท่องเที่ยว ๓) พัฒนาช่องทางการจัดจำหน่ายการท่องเที่ยว ๔) พัฒนารูปแบบการส่งเสริมการตลาดการท่องเที่ยว ๕) พัฒนาศักยภาพด้านการท่องเที่ยว ๖) พัฒนาการสร้างพันธมิตรการท่องเที่ยว ๗) พัฒนาโปรแกรมและกิจกรรมการท่องเที่ยวเชิงสุขภาพให้มีความหลากหลาย ๘) พัฒนาระดับมาตรฐานแหล่งท่องเที่ยวเชิงสุขภาพ

การพัฒนาในด้านต่าง ๆ ๑) การพัฒนาพื้นที่ดั้งเดิมเป็นหลัก ๒) การจัดการการท่องเที่ยวควรมีมาตรฐานเพิ่มสูงขึ้น ๓) การพัฒนากิจกรรมการท่องเที่ยว ที่มุ่งสร้างความหลากหลายและเพิ่มคุณภาพของกิจกรรม ๔) การจัดการด้านผลกระทบต่อสิ่งแวดล้อม จากการพัฒนาที่เกิดขึ้น ๕) การสร้างที่ส่วนร่วมเพื่อสร้างรูปแบบการจัดการที่เน้นการมีส่วนร่วมของทุกฝ่าย ๖) การเพิ่มขีดความสามารถในการรองรับของพื้นที่ เพื่อรองรับนักท่องเที่ยวที่จะเพิ่มขึ้นในอนาคต ๗) การพัฒนามาตรฐานในการให้บริการเพื่อสร้างความประทับใจแก่นักท่องเที่ยว ๘) การพัฒนาประชาสัมพันธ์และ

การตลาดในเชิงรุกให้มากขึ้น ๙) การสร้างมูลค่าเพิ่มจากกิจกรรมต่าง ๆ ที่เกิดขึ้น ๑๐) การพัฒนาด้านความรู้และสื่อความหมาย เพื่อสร้างประสบการณ์ที่มีคุณภาพแก่นักท่องเที่ยว

การจัดการเป็นระบบที่มีคุณภาพในทุก ๆ ด้าน ในเรื่องการประชาสัมพันธ์ต่าง ๆ การรักษาความสะอาดในแหล่งท่องเที่ยว สิ่งอำนวยความสะดวกที่ให้บริการแก่นักท่องเที่ยว สาธารณูปโภคพื้นฐาน การรักษาความปลอดภัยที่ได้มาตรฐาน การสร้างการมีส่วนร่วมระหว่างนักท่องเที่ยวกับคนในชุมชนในการร่วมกิจกรรมต่าง ๆ เพื่อสร้างความประทับใจให้แก่ผู้มาเยือน การทำให้เยาวชนเห็นคุณค่าของแหล่งท่องเที่ยวในชุมชนของตนเองมากยิ่งขึ้น ควรมีป้ายแสดงจุดรับบริการนักท่องเที่ยวภายในแหล่งท่องเที่ยวอย่างชัดเจน จุดศูนย์การในการติดต่อขอใช้บริการแหล่งท่องเที่ยว ขยายพื้นที่ในการจัดกิจกรรมของแหล่งท่องเที่ยว

กิจกรรมการท่องเที่ยวในบริเวณอุทยานแห่งชาติเขาใหญ่ มีความหลากหลายในทุกมิติของการท่องเที่ยวทั่วไป และการท่องเที่ยวเชิงสุขภาพ ล้วนแล้วแต่เป็นกิจกรรมการท่องเที่ยวที่น่าสนใจ ดึงดูดนักท่องเที่ยวทั้งชาวไทย และชาวต่างประเทศได้เป็นอย่างดี ผนวกกับแหล่งธรรมชาติที่สวยงาม และมีอากาศดีที่สุดในอันดับของโลก มีการจัดกิจกรรมการท่องเที่ยวด้านกีฬา วิ่ง ขี่จักรยาน โยคะ, การจัดกิจกรรมกอล์ฟ, การจัดกิจกรรมทางด้านอนุรักษ์สิ่งแวดล้อม, การจัดกิจกรรมทางด้านศาสนา นั่งสมาธิ วิปัสสนากรรมฐาน, การจัดกิจกรรมทางด้านเกษตร ผัก ผลไม้ปลอดสารพิษ, การจัดกิจกรรมทางด้านศิลปะ ภาพวาด, การจัดกิจกรรมทางการท่องเที่ยวเชิงสุขภาพ, การจัดกิจกรรม Adventure เดินป่า ส่องสัตว์, การจัดกิจกรรมถ่ายรูป ส่องนก, การจัดกิจกรรมทางด้านบันเทิง คอนเสิร์ตศิลปะชั้นนำของประเทศ ซึ่งกิจกรรมการท่องเที่ยวในบริเวณอุทยานแห่งชาติเขาใหญ่ สามารถท่องเที่ยวได้ตลอดปีครบทุกรส ตอบโจทย์นักท่องเที่ยวได้ทุกกลุ่ม ไม่ว่าจะเป็นคู่รัก กลุ่มเพื่อน หรือครอบครัว มาพักผ่อนท่ามกลางธรรมชาติ

ปัจจุบันภาคเอกชนกลุ่มผู้ประกอบการรายย่อย มีการรวมตัวและร่วมมือกันเป็นเครือข่ายจัดตั้งกลุ่ม “หุบเขาแห่งความสุข” คณะทำงานเขาใหญ่หุบเขาแห่งความสุข ร่วมกับ โครงการวิจัยการประเมินและพัฒนาศักยภาพในการสร้างนวัตกรรมบริการท่องเที่ยว การท่องเที่ยวเชิงสุขภาพของธุรกิจบริการไรภาคตะวันออกเฉียงเหนือตอนล่าง (นครชัยบุรีรินทร์) มหาวิทยาลัยเทคโนโลยีสุรนารีซึ่งถือว่าเป็นแนวคิดท่องเที่ยววิถีใหม่ ที่ต้องการสร้างความสุขให้นักท่องเที่ยว และผู้ให้บริการ มีวัตถุประสงค์แนวคิดด้านการดูแลสิ่งแวดล้อม ท่องเที่ยวกับธรรมชาติอย่างเกื้อกูลกัน นักท่องเที่ยวที่เดินทางมาเขาใหญ่ ส่วนใหญ่จะเป็นคนรักธรรมชาติ และเป็นจุดหมายปลายทางที่จะมาพักผ่อน อาจเป็นเพราะตลอดเส้นทางที่มายังเขาใหญ่ จังหวัดนครราชสีมา เต็มไปด้วยความหลากหลายเรื่องของธรรมชาติ สถาปัตยกรรม ศิลปวัฒนธรรม ตลอดจนที่พัก ที่กิน ที่เที่ยว ที่ช้อปปิ้งในสไตล์ยุโรป ซึ่งมีให้เลือกอย่างครบถ้วน จึงเป็นเหตุผลหนึ่งที่ใครหลายคนหลีกเลี่ยงความวุ่นวาย มาสัมผัสความสงบ ชาร์จพลังธรรมชาติและมีความสุขในช่วงวันหยุด

การพัฒนาการท่องเที่ยวเชิงสุขภาพอย่างยั่งยืน ต้องผ่านกระบวนการบริหารจัดการที่ดี และ บุคคลที่มีคุณภาพ ในทุกปัจจัย ทุกด้านที่เกี่ยวกับการท่องเที่ยวเชิงสุขภาพ การที่ประชาชนมีสุขภาพที่ดีถือเป็นหัวใจสำคัญของการพัฒนายุทธศาสตร์ประเทศ สุขภาพไม่สามารถซื้อได้ด้วยความมั่งคั่ง แต่สุขภาพที่ดีสามารถทำให้เกิดความมั่งคั่งได้

บทที่ ๕

สรุป อภิปรายผลและข้อเสนอแนะ

การศึกษาการวิจัยเรื่อง “พุทธบูรณาการส่งเสริมนโยบายการท่องเที่ยวเชิงสุขภาพอย่างยั่งยืนในบริเวณอุทยานแห่งชาติเขาใหญ่ จังหวัดนครราชสีมา” มีวัตถุประสงค์เพื่อ ๑. เพื่อศึกษาปัจจัยที่ส่งผลกระทบต่อการท่องเที่ยวเชิงสุขภาพอย่างยั่งยืนในบริเวณอุทยานแห่งชาติเขาใหญ่ จังหวัดนครราชสีมา ๒. เพื่อศึกษาโมเดลความสัมพันธ์เชิงสาเหตุที่ส่งผลกระทบต่อการท่องเที่ยวเชิงสุขภาพอย่างยั่งยืนในบริเวณอุทยานแห่งชาติเขาใหญ่ จังหวัดนครราชสีมา ๓. เพื่อนำเสนอโมเดลการส่งเสริมนโยบายการท่องเที่ยวเชิงสุขภาพอย่างยั่งยืนในบริเวณอุทยานแห่งชาติเขาใหญ่ จังหวัดนครราชสีมา การวิจัยในครั้งนี้เป็นการวิจัยแบบผสมวิธี (Mixed Methods Research) คือ

ผู้วิจัยได้กำหนดระเบียบวิธีวิจัยครั้งนี้เป็นการวิจัยแบบผสมวิธี (Mixed Methods Research) ผู้วิจัยได้สำรวจกลุ่มตัวอย่างจากนักท่องเที่ยวที่เดินทางมาเที่ยวบริเวณอุทยานแห่งชาติเขาใหญ่จังหวัดนครราชสีมา จำนวน ๕๕๐ ตัวอย่าง โดยวิธีนับเส้นพารามิเตอร์ ๔๙ เส้นคูณด้วย ๑๐ เท่า และชดเชยข้อมูลที่ตอบกลับไม่สมบูรณ์ ซึ่งเป็นขนาดที่เหมาะสมในการวิเคราะห์โมเดลสมการโครงสร้าง เก็บรวบรวมข้อมูลโดยใช้แบบสอบถามซึ่งมีความเชื่อมั่น (Reliability) ทั้งฉบับเท่ากับ ๐.๘๗๘ วิเคราะห์ข้อมูลโดยใช้โปรแกรมสำเร็จรูปเพื่อการวิจัยทางสังคมศาสตร์ สถิติพรรณนาที่ใช้ได้แก่ ค่าความถี่ ค่าร้อยละ ค่าเฉลี่ย (\bar{X}) ส่วนเบี่ยงเบนมาตรฐาน (S.D.) และทดสอบสมมติฐานโดยการวิเคราะห์โมเดลสมการโครงสร้าง การออกแบบการวิจัยเชิงคุณภาพด้วยการสัมภาษณ์เชิงลึก จำนวน ๑๙ รูปหรือคน และผู้ให้ข้อมูลสำคัญซึ่งเป็นผู้ทรงคุณวุฒิ จำนวน ๙ รูปหรือคน วิเคราะห์ข้อมูลโดยการวิเคราะห์เนื้อหาเชิงพรรณนา เพื่อยืนยันโมเดลหลังการวิเคราะห์ข้อมูล สามารถสรุปผลการวิจัย อภิปรายผลการวิจัยและข้อเสนอแนะ ดังนี้

๕.๑ สรุปผลการวิจัย

๕.๒ อภิปรายผลการวิจัย

๕.๓ ข้อเสนอแนะ

๕.๑ สรุปผลการวิจัย

การสรุปผลการวิจัยครั้งนี้ แบ่งเป็น ๒ ส่วนคือ ส่วนที่ ๑ เป็นการสรุปผลการวิเคราะห์ข้อมูลเบื้องต้น และส่วนที่ ๒ เป็นการสรุปผลการวิเคราะห์ข้อมูลตามวัตถุประสงค์ของการวิจัย และสามารถสรุปผลการวิจัยได้ดังต่อไปนี้

๕.๑.๑ สรุปผลการวิเคราะห์ข้อมูลเบื้องต้น

ผลการวิเคราะห์ค่าสถิติพื้นฐานข้อมูลทั่วไปของกลุ่มตัวอย่างที่ตอบแบบสอบถามจำแนกได้ดังนี้ เพศของผู้ตอบแบบสอบถามส่วนใหญ่ คือ เพศหญิง จำนวน ๓๖๑ ราย คิดเป็นร้อยละ ๖๕.๖๐ อายุของผู้ตอบแบบสอบถามส่วนใหญ่ คือ ๔๑ ปีขึ้นไป จำนวน ๓๑๗ ราย คิดเป็นร้อยละ ๕๗.๖๐ ระดับการศึกษาของผู้ตอบแบบสอบถามส่วนใหญ่ คือ ปริญญาตรี จำนวน ๒๕๖ ราย คิดเป็นร้อยละ ๔๖.๕๐ อาชีพของผู้ตอบแบบสอบถามส่วนใหญ่ คือ ธุรกิจส่วนตัว จำนวน ๒๐๕ ราย คิดเป็นร้อยละ ๓๗.๓๐ รายได้ของผู้ตอบแบบสอบถามส่วนใหญ่ คือ ๓๐,๐๐๐ บาทขึ้นไป จำนวน ๓๘๕ ราย คิดเป็นร้อยละ ๗๐.๐๐

การวิเคราะห์ค่าสถิติพื้นฐานของตัวแปรที่ใช้ในโมเดล มีตัวบ่งชี้ทั้งหมด ๑๙ ตัวแปร ที่ใช้วัดตัวแปรแฝง ๕ ตัวแปร คือ ๑) นโยบายการท่องเที่ยวภาครัฐ (Tourism Public Policy) ๒) ปัจจัยที่ส่งผลต่อการท่องเที่ยวเชิงสุขภาพ (Factor affecting wellness) ๓) สุขภาวะองค์รวม (Holistic Well-being) ๔) ฝึกอบรม (Training in higher) ๕) การท่องเที่ยวเชิงสุขภาพอย่างยั่งยืน (Sustainable Wellness Tourism) โดยมีจุดมุ่งหมายเพื่อศึกษาลักษณะการกระจายและการแจกแจงของตัวแปรสังเกตได้แต่ละตัว ค่าสถิติที่ใช้ ได้แก่ ค่าเฉลี่ย (\bar{X}) ส่วนเบี่ยงเบนมาตรฐาน (S.D.) ผลการวิเคราะห์พบว่า

ด้านนโยบายการท่องเที่ยวภาครัฐ (Tourism Public Policy) พบว่า ภาพรวมอยู่ในระดับมาก ($\bar{X} = ๓.๗๕$, S.D. = ๐.๘๖) ซึ่งเมื่อพิจารณาเป็นรายด้านพบว่า ด้านส่งเสริมการพัฒนาการท่องเที่ยว มีค่าเฉลี่ยสูงที่สุด ($\bar{X} = ๓.๙๕$, S.D. = ๐.๗๗) รองลงมาคือ การส่งเสริมด้านการลงทุน มีค่าเฉลี่ย ($\bar{X} = ๓.๗๕$, S.D. = ๐.๙๐) การพัฒนาปัจจัยพื้นฐานด้านการบริการท่องเที่ยว มีค่าเฉลี่ย ($\bar{X} = ๓.๗๐$, S.D. = ๐.๙๙) และส่งเสริมด้านการตลาดและประชาสัมพันธ์ มีค่าเฉลี่ย ($\bar{X} = ๓.๖๑$, S.D. = ๐.๘๘) ตามลำดับ

ด้านปัจจัยที่ส่งผลต่อการท่องเที่ยวเชิงสุขภาพ (Factor Affecting Wellness) พบว่า ภาพรวมอยู่ในระดับมาก ($\bar{X} = ๓.๗๔$, S.D. = ๐.๘๔) ซึ่งเมื่อพิจารณาเป็นรายด้านพบว่า ด้านสิ่งดึงดูดใจในการท่องเที่ยว มีค่าเฉลี่ยสูงที่สุด ($\bar{X} = ๔.๐๑$, S.D. = ๐.๘๐) รองลงมาคือ ด้านพื้นที่ในการท่องเที่ยว มีค่าเฉลี่ย ($\bar{X} = ๓.๗๔$, S.D. = ๐.๘๙)

ด้านสุขภาวะองค์รวม (Holistic Well-being) พบว่า ภาพรวมอยู่ในระดับมาก ($\bar{X} = 3.98$, S.D. = 0.71) ซึ่งเมื่อพิจารณาเป็นรายด้านพบว่า สุขภาวะทางด้านร่างกาย (Physical Health) มีค่าเฉลี่ยสูงสุด ($\bar{X} = 4.08$, S.D. = 0.82) รองลงมาคือ สุขภาวะทางด้านสังคม (Social Health) มีค่าเฉลี่ย ($\bar{X} = 4.07$, S.D. = 0.53) สุขภาวะทางด้านปัญญา (Intellectual Health) มีค่าเฉลี่ย ($\bar{X} = 3.88$, S.D. = 0.80) และสุขภาวะทางด้านจิตใจ (Mental Health) ($\bar{X} = 3.87$, S.D. = 0.68) ตามลำดับ

ด้านไตรสิกขา (Training in higher) พบว่า ภาพรวมอยู่ในระดับมาก ($\bar{X} = 3.76$, S.D. = 0.80) ซึ่งเมื่อพิจารณาเป็นรายด้าน พบว่าด้านฝึกอบรมความประพฤติทางกายและวาจา (ศีล) มีค่าเฉลี่ยสูงสุด ($\bar{X} = 3.79$, S.D. = 0.74) รองลงมาคือ ด้านฝึกอบรมปัญญาให้มีสติรู้เท่าทัน (ปัญญา) มีค่าเฉลี่ย ($\bar{X} = 3.76$, S.D. = 0.81) และด้านฝึกอบรมจิตให้เกิดคุณธรรม (สมาธิ) มีค่าเฉลี่ย ($\bar{X} = 3.75$, S.D. = 0.85)

ด้านการท่องเที่ยวเชิงสุขภาพอย่างยั่งยืน (Sustainable Wellness Tourism) พบว่า ภาพรวมอยู่ในระดับมาก ($\bar{X} = 3.94$, S.D. = 0.76) ซึ่งเมื่อพิจารณาเป็นรายด้านพบว่า ด้านความร่วมมือเพื่อการพัฒนาที่ยั่งยืน มีค่าเฉลี่ยสูงสุด ($\bar{X} = 4.02$, S.D. = 0.74) รองลงมาคือ ด้านจิตสำนึกในการดูแลสิ่งแวดล้อม มีค่าเฉลี่ย ($\bar{X} = 3.94$, S.D. = 0.76) และ ด้านการมีสุขภาพและความเป็นอยู่ที่ดี มีค่าเฉลี่ย ($\bar{X} = 3.87$, S.D. = 0.77)

๕.๑.๒ สรุปผลการวิเคราะห์ข้อมูลตามวัตถุประสงค์ของการวิจัย

การเสนอผลการวิเคราะห์ข้อมูลในตอนนี้ ผู้วิจัยนำเสนอสาระจากวิธีการเชิงปริมาณและเชิงคุณภาพ แยกตามวัตถุประสงค์การวิจัยเป็น ๓ ด้านคือ มีวัตถุประสงค์เพื่อ ๑. เพื่อศึกษาปัจจัยที่ส่งผลต่อการท่องเที่ยวเชิงสุขภาพอย่างยั่งยืนในบริเวณอุทยานแห่งชาติเขาใหญ่จังหวัดนครราชสีมา ๒. เพื่อศึกษาโมเดลความสัมพันธ์เชิงสาเหตุที่ส่งผลต่อการท่องเที่ยวเชิงสุขภาพอย่างยั่งยืนในบริเวณอุทยานแห่งชาติเขาใหญ่จังหวัดนครราชสีมา ๓. เพื่อนำเสนอโมเดลการส่งเสริมนโยบายการท่องเที่ยวเชิงสุขภาพอย่างความยั่งยืนในบริเวณอุทยานแห่งชาติเขาใหญ่จังหวัดนครราชสีมา

๑) เพื่อศึกษาปัจจัยที่ส่งผลต่อการท่องเที่ยวเชิงสุขภาพอย่างยั่งยืนในบริเวณอุทยานแห่งชาติเขาใหญ่จังหวัดนครราชสีมาจากผลการศึกษาสภาพทั่วไปของการท่องเที่ยวเชิงสุขภาพในบริเวณอุทยานแห่งชาติเขาใหญ่จังหวัดนครราชสีมาพบว่า

นโยบายการท่องเที่ยวภาครัฐ (Tourism Public Policy) ประกอบด้วย

(๑) ส่งเสริมและพัฒนาการท่องเที่ยว ได้แก่ ภาครัฐมีนโยบายในการส่งเสริมเอกลักษณ์ในการท่องเที่ยวเชิงสุขภาพ บริเวณอุทยานแห่งชาติเขาใหญ่มีสถานที่ท่องเที่ยวที่มีคุณภาพ และให้ความสำคัญ

เรื่องความปลอดภัยและสุขอนามัยที่ดี ชุมชนท้องถิ่นมีการร่วมมือกันเป็นเครือข่ายในการจัดการการท่องเที่ยวเชิงสุขภาพซึ่งถือว่าเป็นหัวใจสำคัญของการสร้างรายได้ในชุมชนท้องถิ่น

(๒) การส่งเสริมการลงทุน ได้แก่ ภาครัฐมีการส่งเสริมให้ชุมชนสร้างผลิตภัณฑ์ของชุมชนท้องถิ่น มีการจัดตั้งสถาบันพัฒนาศักยภาพบุคลากรที่ส่งเสริมอุตสาหกรรมการท่องเที่ยว มีการริเริ่มร่วมมือกันสร้างภาคีเครือข่ายทุกภาคส่วนในอุตสาหกรรมการท่องเที่ยว

(๓) การพัฒนาปัจจัยพื้นฐานด้านบริการท่องเที่ยว ได้แก่ มีการพัฒนาเส้นทางคมนาคมกับบริการพื้นฐานด้านการท่องเที่ยว มีโครงการการขนส่งและเทคโนโลยีสารสนเทศกับการเชื่อมโยงเครือข่ายในทุกระดับชั้น มีการพัฒนาการสื่อสารและพลังงานกับการพัฒนาระบบการท่องเที่ยวร่วมกับภาคเอกชนและชุมชนท้องถิ่น

(๔) ส่งเสริมการตลาดและประชาสัมพันธ์ ได้แก่ มีการกำหนดความต้องการของสินค้าบริการเพื่อตอบสนองความต้องการของนักท่องเที่ยว มีการกำหนดราคาตามอัตราการแข่งขันของตลาดไปสู่นักท่องเที่ยวกลุ่มเป้าหมาย มีการประชาสัมพันธ์ผ่านการจัดแสดงสินค้ากับพัฒนาระบบการตลาดออนไลน์ร่วมกับภาคเอกชนผู้ประกอบการที่เกี่ยวข้องกับการท่องเที่ยว

ปัจจัยที่ส่งผลต่อการท่องเที่ยวเชิงสุขภาพ (Factor affecting wellness) ประกอบด้วย

(๑) ปัจจัยด้านการเข้าถึง (Accessibility) แหล่งท่องเที่ยวในบริเวณอุทยานแห่งชาติเขาใหญ่ มีความสะดวก และมีความปลอดภัยในการเข้าถึงแหล่งท่องเที่ยวกับการท่องเที่ยวเชิงสุขภาพ ในแหล่งท่องเที่ยวเชิงสุขภาพมีระบบการรักษาความสะอาดอย่างเพียงพอ และทั่วถึง

(๒) ปัจจัยด้านกิจกรรม (Activity) การท่องเที่ยวในบริเวณอุทยานแห่งชาติเขาใหญ่ มีกิจกรรมการบำบัดดูแลสุขภาพกาย กับการท่องเที่ยวเชิงสุขภาพ เช่น สปา การนวดแผนไทย การวาดภาพ โยคะ กิจกรรมการปรุงอาหารผักผลไม้ปลอดสารพิษ กิจกรรมดูแลด้านจิตใจที่ก่อให้เกิดความสงบ ความสบายใจ สอดคล้องกับผู้สูงอายุมีความสัมพันธ์กับการท่องเที่ยวเชิงสุขภาพ เช่น การนั่งสมาธิ กิจกรรมการออกกำลังกายมีความสำคัญต่อการท่องเที่ยวเชิงสุขภาพ เช่น กิจกรรมการวิ่ง การขี่จักรยาน

(๓) ปัจจัยด้านสิ่งดึงดูดใจ (Attraction) การท่องเที่ยวในบริเวณอุทยานแห่งชาติเขาใหญ่ มีแหล่งท่องเที่ยวธรรมชาติที่สวยงามเป็นสิ่งดึงดูดนักท่องเที่ยวเป็นอันดับต้นๆ มีวัด สถานที่ปฏิบัติธรรม ที่สวยงาม สงบ สะอาด สว่างช่วยดึงดูดนักท่องเที่ยวเชิงวัฒนธรรม และมีการทำสวนเกษตรผัก ผลไม้ไร้สารพิษ เป็นจุดดึงดูดนักท่องเที่ยวเชิงสุขภาพ

(๔) ปัจจัยด้านพื้นที่ หรือที่พัก (Area) ในบริเวณอุทยานแห่งชาติเขาใหญ่ มีความเพียงพอของที่พักรับรองกับการอำนวยความสะดวกนักท่องเที่ยว มีสวนสุขภาพ สถานที่บำบัดรักษาสุขภาพ มีพื้นที่ออกกำลังกาย พื้นที่ปฏิบัติธรรมมีความจำเป็นต่อการท่องเที่ยวเชิงสุขภาพ

(๕) ปัจจัยด้านสิ่งอำนวยความสะดวก (Amenities) ในบริเวณอุทยานแห่งชาติเขาใหญ่ สาธารณูปโภคพื้นฐานน้ำ ไฟฟ้าอินเทอร์เน็ตมีความจำเป็นต่อการท่องเที่ยวเชิงสุขภาพ มีร้านค้าและธนาคารมีความสำคัญกับการท่องเที่ยวเชิงสุขภาพ มีสถานที่ท่องเที่ยวมีสถานพยาบาลและการบำบัดรักษา สำหรับนักท่องเที่ยวเชิงสุขภาพ

หลักไตรสิกขา (Training in higher) ประกอบด้วย

(๑) ศีล คือการฝึกอบรมความประพฤติทางกายและวาจา ได้แก่ การสำรวมกายและวาจา กับ ความมีระเบียบวินัย การไม่รังแกผู้อื่นและกับประพฤติดนตามกตिका การไม่ยุ่งเกี่ยวกับสารเสพติดกับ ประพฤติดนตามกฎหมาย

(๒) สมาธิ คือการฝึกอบรมจิตให้เกิดคุณธรรม ได้แก่ การตั้งใจและมุ่งมั่นในการทำงานกับการ ทำความดี การมีจิตใจตั้งมั่นจดจ่อในการทำงาน กับจิตใจสุขุม การมีสติสัมปชัญญะขณะที่คิด พูด ทำ

(๓) ปัญญา คือการฝึกอบรมปัญญาให้มีสติรู้เท่าทัน ได้แก่ การรู้ตามความเป็นจริงกับแนวทาง ที่ปฏิบัติถูกต้อง การหมั่นแสวงหาความรู้อยู่เสมอกับการพัฒนาปัญญา การแก้ปัญหาต่างๆได้ กับการรู้จัก ใช้เหตุผล

สุขภาวะองค์รวม ประกอบด้วย

(๑) สุขภาวะทางด้านกาย (Physical Health) ได้แก่ สมรรถภาพทางด้านร่างกายเคลื่อนไหวได้ เป็นปกติ มีร่างกายสมบูรณ์แข็งแรง อวัยวะทุกส่วนทำงานเป็นปกติ มีการพักผ่อนที่เพียงพอ สามารถพึ่งตนเอง และเดินทางไปยังสถานที่ต่าง ๆ ด้วยตนเอง

(๒) สุขภาวะทางสังคม (Social Health) ได้แก่ อุทิศเวลาส่วนตนสร้างประโยชน์ในการพัฒนา ชุมชน ไม่เบียดเบียนหรือสร้างความเดือดร้อนให้แก่ผู้อื่น มีสัมพันธภาพที่ดีต่อกันระหว่างตนเองกับผู้อื่น และสามารถอยู่ร่วมกับผู้อื่นได้อย่างมีความสุข มีความเอื้ออาทรต่อกัน

(๓) สุขภาวะทางจิต (Mental Health) ได้แก่ สามารถตัดสินใจหรือทำการสิ่งใดอันเป็นประโยชน์ ต่อตนเองและครอบครัวได้อย่างมีเหตุมีผล มีสภาวะทางจิตใจที่อ่อนโยน เมตตาต่อผู้อื่น สามารถควบคุม อารมณ์และจัดการพฤติกรรมของตนเองได้เมื่อต้องเผชิญกับปัญหาหรือภาวะที่เกิดความกดดัน และสามารถ ปรับตัวเข้าสังคมและสิ่งแวดล้อมได้และเข้าใจลักษณะการให้และรับในความสัมพันธ์กับผู้อื่น

๔. สุขภาวะทางปัญญา (Intellectual Health) ได้แก่ มีความรู้จึ้นกึ้นคิดที่เป็นเหตุเป็นผล มีความ เข้าใจ แยกเหตุผลแห่งความมีประโยชน์และโทษ ในสิ่งที่เกิดขึ้นในชีวิตประจำวัน มีทัศนคติที่รับรู้เท่าทันความ จริงของชีวิต และเมื่อเกิดโรคร้ายไข้เจ็บสามารถแก้ไขปัญหาเบื้องต้นหรือพึ่งพาตนเองได้

การพัฒนาการท่องเที่ยวอย่างยั่งยืน ประกอบด้วย

(๑) การสร้างสุขภาพและความเป็นอยู่ที่ดี ได้แก่ การส่งเสริมสุขภาพด้านร่างกายด้วยการออกกำลังกาย และเสริมสร้างโภชนาการที่ดี ความเป็นอยู่ที่ดีด้านจิตใจ ด้านอารมณ์ ความเป็นอยู่ที่ดีด้านสังคม และความมั่นคงทางอาชีพและการเงิน

(๒) การสร้างความร่วมมือ ได้แก่ ความสัมพันธ์ทางด้านสังคมที่ดีกับชุมชนที่เข้มแข็ง การเสริมสร้างเครือข่ายสุขภาพเพื่อสร้างคุณค่าเป็นประโยชน์ต่อสังคม การมีจิตอาสา เกื้อกูลเพื่อนมนุษย์กับสังคมสงบสุขและเกิดการพัฒนายั่งยืน

(๓) จิตสำนึกในการดูแลสิ่งแวดล้อม ได้แก่ การตระหนักรู้ ที่เกิดขึ้นภายในจิตใจ ด้วยความรู้ ประสบการณ์ ปัจจัยและสิ่งเร้าต่าง ๆ ต่อจิตสำนึกในการดูแลสิ่งแวดล้อม จิตสำนึกในระดับตนเอง ระดับบุคคลอื่น ระดับสิ่งแวดล้อมกับการเปลี่ยนแปลงพฤติกรรม การซื้อสินค้า

๒) เพื่อศึกษาโมเดลความสัมพันธ์เชิงสาเหตุที่ส่งผลต่อการท่องเที่ยวเชิงสุขภาพอย่างยั่งยืนในบริเวณอุทยานแห่งชาติเขาใหญ่จังหวัดนครราชสีมา

อิทธิพลทางตรงและอิทธิพลทางอ้อมของตัวแปรที่ส่งผลต่อการท่องเที่ยวเชิงสุขภาพอย่างยั่งยืนในบริเวณอุทยานแห่งชาติเขาใหญ่จังหวัดนครราชสีมา เมื่อพิจารณาอิทธิพลทางตรงและอิทธิพลทางอ้อมระหว่างตัวแปรในโมเดล พบว่า

(๑) ความสัมพันธ์ระหว่างตัวแปรนโยบายการท่องเที่ยวภาครัฐ กับการท่องเที่ยวเชิงสุขภาพอย่างยั่งยืนในบริเวณอุทยานแห่งชาติเขาใหญ่จังหวัดนครราชสีมา ขนาดความสัมพันธ์ .๖๖๒ แยกเป็นอิทธิพลทางตรง -.๐๒๙ และอิทธิพลทางอ้อม .๔๒๖ เป็นอิทธิพลรวม .๓๙๗ ทั้งอิทธิพลทางตรง อิทธิพลทางอ้อมและอิทธิพลรวมส่งผลต่อการท่องเที่ยวเชิงสุขภาพอย่างยั่งยืนในบริเวณอุทยานแห่งชาติเขาใหญ่จังหวัดนครราชสีมา อย่างมีนัยสำคัญทางสถิติ

(๒) ความสัมพันธ์ระหว่างตัวแปรปัจจัยที่ส่งผลต่อการท่องเที่ยวเชิงสุขภาพ กับการท่องเที่ยวเชิงสุขภาพอย่างยั่งยืนในบริเวณอุทยานแห่งชาติเขาใหญ่จังหวัดนครราชสีมา ขนาดความสัมพันธ์ = .๗๖๔ แยกเป็นอิทธิพลทางตรง -.๒๖๓ และอิทธิพลทางอ้อม .๗๘๙ เป็นอิทธิพลรวม .๕๒๖ อิทธิพลทางอ้อมและอิทธิพลรวมส่งผลต่อการท่องเที่ยวเชิงสุขภาพอย่างยั่งยืนในบริเวณอุทยานแห่งชาติเขาใหญ่จังหวัดนครราชสีมา อย่างมีนัยสำคัญทางสถิติ ทั้งอิทธิพลทางอ้อมและอิทธิพลรวมส่งผลต่อการท่องเที่ยวเชิงสุขภาพอย่างยั่งยืนในบริเวณอุทยานแห่งชาติเขาใหญ่จังหวัดนครราชสีมา อย่างมีนัยสำคัญทางสถิติ ในขณะที่อิทธิพลทางตรงส่งผลต่อการท่องเที่ยวเชิงสุขภาพอย่างยั่งยืนในบริเวณอุทยานแห่งชาติเขาใหญ่จังหวัดนครราชสีมา อย่างไม่มีนัยสำคัญทางสถิติ เป็นที่น่าสังเกตว่าขนาดอิทธิพลทางอ้อมของนโยบายการท่องเที่ยวภาครัฐ และปัจจัยที่ส่งผลต่อการท่องเที่ยวเชิงสุขภาพ เป็นปัจจัยที่มีต่อการท่องเที่ยวเชิงสุขภาพ

อย่างยั่งยืนในบริเวณอุทยานแห่งชาติเขาใหญ่จังหวัดนครราชสีมา สูงกว่าอิทธิพลทางตรงอย่างมีนัยสำคัญทางสถิติ โดยส่งผ่านตัวแปรไตรสิกขา (THREE) ดังนั้น ไตรสิกขา และสุขภาวะองค์กรรวม จึงเป็นตัวแปรส่งผ่าน (Mediator) ในโมเดลสมการโครงสร้างการทอ้งเกี่ยวเชิงสุขภาพอย่างยั่งยืนในบริเวณอุทยานแห่งชาติเขาใหญ่จังหวัดนครราชสีมา

๓) เพื่อนำเสนอโมเดลการส่งเสริมนโยบายการทอ้งเกี่ยวเชิงสุขภาพอย่างความยั่งยืนในบริเวณอุทยานแห่งชาติเขาใหญ่จังหวัดนครราชสีมา

การวิจัยนี้มี ๕ ตัวแปรแฝง อันประกอบด้วย ตัวแปรภายนอกแฝง ๒ ตัวแปร คือ (๑) นโยบายการทอ้งเกี่ยวภาครัฐ และ (๒) ปัจจัยที่ส่งผลต่อการทอ้งเกี่ยวเชิงสุขภาพ ตัวแปรภายในแฝง ๓ ตัวแปร คือ (๑) สุขภาวะองค์กรรวม (๒) หลักไตรสิกขา (๓) การพัฒนาการทอ้งเกี่ยวเชิงสุขภาพอย่างยั่งยืน ผลการวิเคราะห์โมเดลพบว่า โมเดลมีความสอดคล้องกลมกลืนกับข้อมูลเชิงประจักษ์ดี พิจารณาได้จากค่าไค - สแควร์ ($\chi^2 = ๔.๕๐$, $df=๒$, $p=.๑๑$) ซึ่งแตกต่างจากศูนย์อย่างไม่มีนัยสำคัญ ค่าดัชนีวัดระดับความกลมกลืน (GFI) มีค่าเท่ากับ .๙๗ ค่าดัชนีวัดระดับความกลมกลืนที่ปรับแก้แล้ว (AGFI) มีค่าเท่ากับ .๙๑ และค่าดัชนีรากของกำลังสองเฉลี่ยของส่วนที่เหลือ (RMSEA) มีค่าเท่ากับ .๐๖๖ แสดงว่า โมเดลมีความสอดคล้องกับข้อมูลเชิงประจักษ์

ค่าน้ำหนักองค์ประกอบของตัวแปรทั้งหมดมีค่าเป็นบวก มีขนาดตั้งแต่ .๙๐ ถึง .๙๓ และมีนัยสำคัญทางสถิติที่ระดับ .๐๑ ทุกตัว ตัวแปรที่มีน้ำหนักความสำคัญมากที่สุด คือ การมีสุขภาพและความเป็นอย่างยู่ที่ดี มีค่าน้ำหนักองค์ประกอบเท่ากับ .๙๓ และมีความแปรผันร่วมกับการทอ้งเกี่ยวเชิงสุขภาพอย่างยั่งยืนบริเวณอุทยานแห่งชาติเขาใหญ่จังหวัดนครราชสีมา ร้อยละ ๘๖.๐๐ รองลงมาคือ ความร่วมมือเพื่อการพัฒนาที่ยั่งยืน มีค่าน้ำหนักองค์ประกอบ เท่ากับ .๙๑ มีความแปรผันร่วมกับการทอ้งเกี่ยวเชิงสุขภาพอย่างยั่งยืนบริเวณอุทยานแห่งชาติเขาใหญ่จังหวัดนครราชสีมา ร้อยละ ๘๓.๐๐ และตัวแปรที่มีน้ำหนักความสำคัญน้อยที่สุด คือ จิตสำนึกในการดูแลสิ่งแวดล้อม มีค่าน้ำหนักองค์ประกอบ เท่ากับ .๙๐ และมีความแปรผันร่วมกับการทอ้งเกี่ยวเชิงสุขภาพอย่างยั่งยืนบริเวณอุทยานแห่งชาติเขาใหญ่จังหวัดนครราชสีมา ร้อยละ ๘๑.๐๐ แสดงให้เห็นว่าตัวแปรเหล่านี้เป็นตัวแปรที่สำคัญของการทอ้งเกี่ยวเชิงสุขภาพอย่างยั่งยืนบริเวณอุทยานแห่งชาติเขาใหญ่จังหวัดนครราชสีมา

๕.๒ อภิปรายผลการวิจัย

ในการวิจัยครั้งนี้ผู้วิจัยอภิปรายผลตามวัตถุประสงค์ของการวิจัย ๓ ส่วนคือ ๑) เพื่อศึกษาปัจจัยที่ส่งผลต่อการทอ้งเกี่ยวเชิงสุขภาพอย่างยั่งยืนในบริเวณอุทยานแห่งชาติเขาใหญ่จังหวัดนครราชสีมา

๒) เพื่อศึกษาโมเดลความสัมพันธ์เชิงสาเหตุที่ส่งผลกระทบต่อการท่องเที่ยวเชิงสุขภาพอย่างยั่งยืนในบริเวณอุทยานแห่งชาติเขาใหญ่จังหวัดนครราชสีมา ๓) เพื่อนำเสนอโมเดลการส่งเสริมนโยบายการท่องเที่ยวเชิงสุขภาพอย่างยั่งยืนในบริเวณอุทยานแห่งชาติเขาใหญ่จังหวัดนครราชสีมา โดยยกข้อค้นพบจากผลการวิจัยที่น่าสนใจมาอภิปรายผล ดังนี้

๕.๒.๑ ปัจจัยที่ส่งผลกระทบต่อการท่องเที่ยวเชิงสุขภาพอย่างยั่งยืนในบริเวณอุทยานแห่งชาติเขาใหญ่จังหวัดนครราชสีมา

นโยบายการท่องเที่ยวภาครัฐ (Tourism Public Policy) ประกอบด้วย ๑. ส่งเสริมและพัฒนากการท่องเที่ยว ๒. การส่งเสริมการลงทุน ๓. การพัฒนาปัจจัยพื้นฐานด้านบริการท่องเที่ยว ๔. ส่งเสริมการตลาดและประชาสัมพันธ์ ผลการวิจัยภาพรวมอยู่ในระดับมาก แต่ด้านที่มีค่าเฉลี่ยสูงสุด คือ ด้านส่งเสริมการพัฒนาการท่องเที่ยว แสดงให้เห็นว่า การส่งเสริมการพัฒนาการท่องเที่ยวจากหน่วยงานภาครัฐมีความสำคัญมาก เกิดการพัฒนาอย่างต่อเนื่องจนสามารถแข่งขันในระดับสากลได้อย่างมีประสิทธิภาพ และมีอาชีพ สอดคล้องกับงานวิจัยของ **สุทธิชัย โสฬ์นารายณ์ และคณะ**^๑ ได้ศึกษาวิจัยเรื่อง ยุทธศาสตร์การบริหารจัดการท่องเที่ยวอย่างยั่งยืนของจังหวัดกำแพงเพชร ผลการวิจัยพบว่า นโยบายของรัฐที่เกี่ยวกับการท่องเที่ยว มีผลสำคัญในการผลักดันการท่องเที่ยวของประเทศไทยหลายประการ เช่น การพัฒนาการท่องเที่ยวคุณภาพ การกระจายรายได้การท่องเที่ยวสู่ท้องถิ่น การพัฒนาการท่องเที่ยวอย่างเป็นมิตรกับสิ่งแวดล้อม และการยกระดับภาพลักษณ์ของการท่องเที่ยวในสายตาทั่วโลก การใช้ประโยชน์จากเทคโนโลยีในการส่งเสริมการท่องเที่ยวตามนโยบายและยุทธศาสตร์ที่เกี่ยวข้องจากเป้าหมายการพัฒนาตามยุทธศาสตร์ชาติ ๒๐ ปี และยังมีสอดคล้องกับงานวิจัยของ **วารินทร์ ชูศรีและวรลักษณ์ ลลิตศศิวิมล**^๒ ผลการวิจัยพบว่า การส่งเสริมของภาครัฐที่มีส่วนช่วยให้การท่องเที่ยวเชิงสุขภาพในไทยเจริญเติบโตไปด้วยดี คือ การที่ภาครัฐเข้ามากำหนดนโยบายเพื่อผลักดันและส่งเสริมให้ประเทศไทยก้าวสู่การเป็นศูนย์กลางด้านการท่องเที่ยวเชิงสุขภาพ ความได้เปรียบทางการแข่งขันของการท่องเที่ยวเชิงสุขภาพ มีปัจจัยสภาพแวดล้อมภายนอกประเทศที่เอื้อต่อการท่องเที่ยวเชิงสุขภาพ เช่น การเปลี่ยนแปลงโครงสร้างประชากร ของโลกที่เข้าสู่สังคม

^๑ สุทธิชัย โสฬ์นารายณ์ และคณะ, “ยุทธศาสตร์การบริหารจัดการท่องเที่ยวอย่างยั่งยืนของจังหวัดกำแพงเพชร”, *ดัชนีพิมพ์ปรัชญาดุสิตบัณฑิต สาขาวิชารัฐประศาสนศาสตร์*, (บัณฑิตวิทยาลัย : มหาวิทยาลัยราชภัฏวไลยอลงกรณ์ ในพระบรมราชูปถัมภ์, ๒๕๕๘).

^๒ วารินทร์ ชูศรี และวรลักษณ์ ลลิตศศิวิมล, “การท่องเที่ยวเชิงสุขภาพ : ความสามารถในการแข่งขันของประเทศไทย”, *วารสารมหาวิทยาลัยนราธิวาสราชนครินทร์ สาขามนุษย์ศาสตร์และสังคม*, ปีที่ ๗ ฉบับที่ ๒ (กรกฎาคม – ธันวาคม ๒๕๖๓) : ๒๐๙.

ผู้สูงอายุ หน่วยงานภาครัฐต้องสนับสนุนส่งเสริมการท่องเที่ยว ซึ่งการท่องเที่ยวก่อให้เกิดรายได้ การจ้างงาน ทั้งในระดับท้องถิ่นและระดับประเทศ ระบบการท่องเที่ยว เป็นกระบวนการทางสังคมและเศรษฐกิจ ซึ่งมีองค์ประกอบ ๓ ด้าน คือ แหล่งท่องเที่ยว ตลาดการท่องเที่ยว และบริการการท่องเที่ยว สอดคล้องกับงานวิจัยของ **บุษบา สิทธิการ**^๓ ได้ศึกษาเรื่อง การศึกษาเพื่อกำหนดรูปแบบการท่องเที่ยวเชิงวัฒนธรรมในอำเภอเชียงแสนจังหวัดเชียงราย ผลการวิจัยพบว่า การบริหารจัดการการท่องเที่ยวแต่ละประเภท ต้องตระหนักถึงการมีส่วนร่วมระหว่างภาคที่เกี่ยวข้องกับการท่องเที่ยวทุกภาคส่วนในการพัฒนาส่งเสริมการท่องเที่ยว คือ นักท่องเที่ยว เจ้าของแหล่งท่องเที่ยว ผู้ประกอบการธุรกิจท่องเที่ยว ชุมชนท้องถิ่นในแหล่งท่องเที่ยว เจ้าหน้าที่ของรัฐที่เกี่ยวข้อง และนักวิชาการในพื้นที่ รวมถึงสื่อสารต่าง ๆ ที่สามารถช่วยโฆษณาประชาสัมพันธ์แหล่งท่องเที่ยวให้เป็นที่รู้จักทั้งในประเทศและนานาชาติ

ปัจจัยที่ส่งผลต่อการท่องเที่ยวเชิงสุขภาพ (Factor affecting wellness tourism) ประกอบด้วย ๑. การเข้าถึงแหล่งท่องเที่ยว (Accessibility) ๒. กิจกรรมการท่องเที่ยว (Activities) ๓. สิ่งดึงดูดใจ (Attraction) ๔. พื้นที่ หรือที่พัก (Area or Accommodation) ผลการวิจัยภาพรวมอยู่ในระดับมาก แต่ด้านที่มีค่าเฉลี่ยสูงสุด คือ ด้านสิ่งดึงดูดใจในการท่องเที่ยว แสดงให้เห็นว่า นักท่องเที่ยวให้ความสนใจสิ่งดึงดูดใจในการท่องเที่ยว เช่น กิจกรรมการท่องเที่ยว รูปแบบการท่องเที่ยว แหล่งธรรมชาติที่สวยงาม การเข้าถึงแหล่งท่องเที่ยว สิ่งอำนวยความสะดวก ความปลอดภัย สอดคล้องกับงานวิจัยของ **วรัชต์ มัธยมบุรุษ**^๔ ได้ศึกษาเรื่องแนวทางการพัฒนาเส้นทางท่องเที่ยวสำหรับนักท่องเที่ยวผู้สูงอายุกรณีศึกษาพื้นที่รอบการไฟฟ้าฝ่ายผลิตแม่เมาะจังหวัดลำปาง ผลการวิจัยพบว่า สิ่งดึงดูดใจแยกออกเป็น สิ่งดึงดูดใจเชิงธรรมชาติ สิ่งดึงดูดใจเชิงวัฒนธรรม สิ่งดึงดูดใจเชิงสังคม ซึ่งสถานที่ท่องเที่ยวควรมีบริการข้อมูลตลอดเส้นทาง มีป้ายบอกทางที่ชัดเจน มีข้อมูลรายละเอียดแหล่งท่องเที่ยวครบถ้วน มีมัคคุเทศก์ที่มีความรู้เชิงลึกมีทักษะในการนำเที่ยวชมสถานที่ท่องเที่ยวต่าง ๆ และสิ่งอำนวยความสะดวกแก่นักท่องเที่ยวผู้สูงอายุ โดยเฉพาะห้องน้ำ สถานที่พัก เส้นทางเดินศึกษาธรรมชาติ ข้อมูลที่มีความเหมาะสม มีองค์ความรู้ ย่อมส่งผลให้สถานที่ท่องเที่ยวกลายเป็นแหล่งเรียนรู้ เป็นแนวทางการพัฒนาการท่องเที่ยวแบบองค์รวมได้ความรู้พร้อมการพักผ่อนสิ่งอำนวยความสะดวกจึง

^๓ บุษบา สิทธิการ, “รูปแบบและกิจกรรมที่เหมาะสมกับการท่องเที่ยวในเขตเกษตรอย่างมีส่วนร่วมของชุมชนสามเรือนจังหวัดพระนครศรีอยุธยา”, **วารสารวิจัยเพื่อการพัฒนาเชิงพื้นที่**, ปีที่ ๙ ฉบับที่ ๔ (๒๕๖๐) : ๓๑๔ – ๓๒๖.

^๔ วรัชต์ มัธยมบุรุษ, “แนวทางการพัฒนาเส้นทางท่องเที่ยวสำหรับนักท่องเที่ยวผู้สูงอายุกรณีศึกษาพื้นที่รอบการไฟฟ้าฝ่ายผลิตแม่เมาะจังหวัดลำปาง”, **วารสารการประชุมวิชาการระดับชาติและนานาชาติ พะเยาวิจัย**, ครั้งที่ ๑ มหาวิทยาลัยพะเยา, (๑๒-๑๓ มกราคม ๒๕๕๕) : ๑๙๑-๑๙๒.

เป็นสิ่งดึงดูดในการท่องเที่ยว สอดคล้องกับงานวิจัยของ **วิทศน์ ศรีสุวรรณเกศ**^๕ ได้ศึกษาเรื่อง แบบจำลอง ปัจจัยเชิงสาเหตุที่มีอิทธิพลต่อความภักดีของนักท่องเที่ยวเชิงวัฒนธรรมล้านนาตะวันออก ผลการวิจัยพบว่า ที่สิ่งดึงดูดใจให้กลับมาเที่ยวซ้ำ คือประสบการณ์การท่องเที่ยว ได้แก่ ๑) ความพึงพอใจที่นักท่องเที่ยวมีต่อการบริการ โดยคำนึงถึงคุณภาพ ราคา ความคุ้มค่าของเงิน ๒) คุณค่าที่นักท่องเที่ยวได้รับและมีส่วนร่วม เช่น การอนุรักษ์สิ่งแวดล้อม ปลูกป่า ๓) ความรู้สึกและคุณค่าที่นักท่องเที่ยวได้รับความแตกต่างจากกิจกรรมที่เคยสัมผัสมา สอดคล้องกับงานวิจัยของ **ยุพิน อุณแก้ว และโชคชัย สุเวชวัฒนกุล**^๖ ได้ศึกษาเรื่อง การพัฒนาตัวบ่งชี้ความเป็นแหล่งท่องเที่ยวเชิงสร้างสรรค์ ผลการวิจัยพบว่า กิจกรรมการท่องเที่ยวที่สร้างความประทับใจ ทำให้นักท่องเที่ยวอยากมาเที่ยวซ้ำ ความตระหนักรู้ในคุณค่าวัฒนธรรมของชุมชน การให้ความสำคัญต่อพื้นที่นั้น ๆ ความห่วงเหวมถึงความเข้าใจอย่างลึกซึ้งของคนในชุมชน บอกเล่าเรื่องราวความน่าภาคภูมิใจแก่ผู้มาเยือน เป็นกลไกสำคัญในการขับเคลื่อนการท่องเที่ยวเชิงสร้างสรรค์ และวิถีชีวิต

๒) โมเดลความสัมพันธ์เชิงสาเหตุที่ส่งผลต่อการท่องเที่ยวเชิงสุขภาพอย่างยั่งยืนในบริเวณอุทยานแห่งชาติเขาใหญ่จังหวัดนครราชสีมา

ผลการวิจัยพบว่า นโยบายการท่องเที่ยวภาครัฐ กับการท่องเที่ยวเชิงสุขภาพอย่างยั่งยืนในบริเวณอุทยานแห่งชาติเขาใหญ่จังหวัดนครราชสีมา มีขนาดความสัมพันธ์เท่ากับ ๐.๖๖๒ แยกเป็นอิทธิพลทางตรง - ๐.๒๙ และอิทธิพลทางอ้อม ๐.๔๖๖ เป็นอิทธิพลรวม .๓๙๗ โดยมีค่าอิทธิพลทางตรง อิทธิพลทางอ้อม และอิทธิพลรวมส่งผลต่อการท่องเที่ยวเชิงสุขภาพอย่างยั่งยืนในบริเวณอุทยานแห่งชาติเขาใหญ่จังหวัดนครราชสีมาอย่างมีนัยสำคัญทางสถิติที่ระดับ ๐.๐๑ หมายความว่า นโยบายการท่องเที่ยวภาครัฐ ประกอบด้วย การส่งเสริมและพัฒนากิจกรรมท่องเที่ยว การส่งเสริมการลงทุน การพัฒนาปัจจัยพื้นฐานด้านบริการท่องเที่ยว การส่งเสริมการตลาดและประชาสัมพันธ์ ทำให้เกิดการท่องเที่ยวเชิงสุขภาพอย่างยั่งยืนในบริเวณอุทยานแห่งชาติเขาใหญ่จังหวัดนครราชสีมา มีอิทธิพลทางลบ แต่เมื่อส่งผ่านหลักไตรสิกขา พบว่า มีขนาดอิทธิพลทางตรงส่งผลต่อการท่องเที่ยวเชิงสุขภาพอย่างยั่งยืนในบริเวณอุทยานแห่งชาติเขาใหญ่จังหวัดนครราชสีมา เป็นบวกอย่างมีนัยสำคัญทางสถิติที่ระดับ ๐.๐๑ หมายความว่า นโยบายการ

^๕ วิทศน์ ศรีสุวรรณเกศ, “แบบจำลองปัจจัยเชิงสาเหตุที่มีอิทธิพลต่อความภักดีของนักท่องเที่ยวเชิงวัฒนธรรมล้านนาตะวันออก”, **ดุสิตนิพนธ์สาขาวิชาการบริหารธุรกิจ**, (บัณฑิตวิทยาลัย : มหาวิทยาลัยเทคโนโลยีราชมงคลพระนคร, ๒๕๖๑), หน้า ๔๗.

^๖ ยุพิน อุณแก้ว และโชคชัย สุเวชวัฒนกุล, “การพัฒนาตัวบ่งชี้ความเป็นแหล่งท่องเที่ยวเชิงสร้างสรรค์”, **วารสารวิทยาลัยดุสิตธานี**, ปีที่ ๑๑ ฉบับที่ ๑ (มกราคม-เมษายน ๒๕๖๐) : ๑๐.

ท่องเที่ยวภาครัฐตามหลักไตรสิกขา จะทำให้เกิดการท่องเที่ยวเชิงสุขภาพอย่างยั่งยืนในบริเวณอุทยานแห่งชาติเขาใหญ่จังหวัดนครราชสีมายิ่งขึ้น

ปัจจัยที่ส่งผลต่อการท่องเที่ยวเชิงสุขภาพกับการท่องเที่ยวเชิงสุขภาพอย่างยั่งยืนในบริเวณอุทยานแห่งชาติเขาใหญ่จังหวัดนครราชสีมา มีขนาดความสัมพันธ์เท่ากับ ๐.๗๖๔ แยกเป็นอิทธิพลทางตรง - ๐.๒๖๓ และอิทธิพลทางอ้อม ๐.๗๘๙ เป็นอิทธิพลรวม .๕๒๖ โดยมีค่าอิทธิพลทางตรง อิทธิพลทางอ้อม และอิทธิพลรวมส่งผลต่อการท่องเที่ยวเชิงสุขภาพอย่างยั่งยืนในบริเวณอุทยานแห่งชาติเขาใหญ่จังหวัดนครราชสีมาอย่างมีนัยสำคัญทางสถิติที่ระดับ ๐.๐๑ หมายความว่า ปัจจัยที่ส่งผลต่อการท่องเที่ยวเชิงสุขภาพ ประกอบด้วย การเข้าถึงแหล่งท่องเที่ยว (Accessibility) กิจกรรมการท่องเที่ยว (Activities) สิ่งดึงดูดใจ (Attraction) พื้นที่ หรือที่พัก (Area or Accommodation) ทำให้เกิดการท่องเที่ยวเชิงสุขภาพอย่างยั่งยืนในบริเวณอุทยานแห่งชาติเขาใหญ่จังหวัดนครราชสีมา มีอิทธิพลทางลบ แต่เมื่อส่องผ่านหลักไตรสิกขา พบว่า มีขนาดอิทธิพลทางตรงส่งผลต่อการท่องเที่ยวเชิงสุขภาพอย่างยั่งยืนในบริเวณอุทยานแห่งชาติเขาใหญ่จังหวัดนครราชสีมา เป็นบวกอย่างมีนัยสำคัญทางสถิติที่ระดับ ๐.๐๑ หมายความว่า ปัจจัยที่ส่งผลต่อการท่องเที่ยวเชิงสุขภาพ ตามหลักไตรสิกขา จะทำให้เกิดการท่องเที่ยวเชิงสุขภาพอย่างยั่งยืนในบริเวณอุทยานแห่งชาติเขาใหญ่จังหวัดนครราชสีมาดีขึ้น

๓) โมเดลการส่งเสริมนโยบายการท่องเที่ยวเชิงสุขภาพอย่างความยั่งยืนในบริเวณอุทยานแห่งชาติเขาใหญ่จังหวัดนครราชสีมาการท่องเที่ยวเชิงสุขภาพอย่างความยั่งยืนในบริเวณอุทยานแห่งชาติเขาใหญ่จังหวัดนครราชสีมา เกิดจากการดำเนินการพื้นฐาน ประกอบด้วย นโยบายการท่องเที่ยวภาครัฐ และปัจจัยที่ส่งผลต่อการท่องเที่ยวเชิงสุขภาพบูรณาการหลักธรรม อันได้แก่ หลักไตรสิกขา นำมาสู่สุขภาพะที่องค์รวมสร้างความเชื่อมโยงกันอย่างสมดุล ครอบคลุมทั้งทางกาย จิต สังคม และปัญญา มีความสัมพันธ์กับปัจจัยด้านบุคคล สภาพแวดล้อม ระบบสังคม และเศรษฐกิจ จะเห็นได้ว่า การท่องเที่ยวเชิงสุขภาพอย่างความยั่งยืน ต้องดำเนินการภายใต้ความร่วมมือจากภาคีเครือข่าย ส่งเสริมสนับสนุนผ่านนโยบายการท่องเที่ยวภาครัฐ โดยมีหน่วยงานที่เกี่ยวข้องกับการท่องเที่ยวภาครัฐ (กก. อพท. สส.ป.น. มท. วธ. สธ. อพท. และทุกหน่วยงานที่เกี่ยวข้อง) เป็นแกนนำ ภาคเอกชนได้แก่ ผู้ประกอบการการท่องเที่ยวเชิงสุขภาพ ผู้นำชุมชนท้องถิ่น โรงพยาบาลส่งเสริมสุขภาพ เจ้าหน้าที่ตำรวจประสานด้านความปลอดภัย เป็นกลไกสำคัญในการขับเคลื่อนการท่องเที่ยวเชิงสุขภาพอย่างยั่งยืน โดยข้อค้นพบที่สำคัญ คือ

การท่องเที่ยวเชิงสุขภาพอย่างความยั่งยืนในบริเวณอุทยานแห่งชาติเขาใหญ่จังหวัดนครราชสีมา เกิดจากการประพฤติปฏิบัติทางกายและวาจา (ศีล) เป็นอันดับที่ ๑ แสดงให้เห็นว่า ระเบียบวินัย กฎระเบียบข้อบังคับ เป็นปัจจัยสำคัญที่ส่งผลต่อการท่องเที่ยวเชิงสุขภาพ ด้านความร่วมมือเพื่อการพัฒนาที่ยั่งยืน เนื่องจากปัญหาเรื่องทรัพยากรธรรมชาติและสิ่งแวดล้อม การมีส่วนร่วมของประชาชนและ

จิตสาธารณะ การควบคุมและรักษาระดับมาตรฐานการให้บริการ การพึงพิงแรงงานต่างด้าว ปัญหา
มลภาวะจากการท่องเที่ยว ขยะ น้ำเสีย ดังนั้น การฝึกอบรมประพจน์ทางกายและวาจา (ศีล) เป็นการ
รักษาภาวะเยียบวินัยในการท่องเที่ยว ภาวะเยียบของบังคับของสถานที่ท่องเที่ยวจึงมีบทบาทสำคัญ ช่วย
ให้ผู้ที่เกี่ยวข้องกับการท่องเที่ยว และนักท่องเที่ยวตระหนักถึงความสำคัญ และร่วมมือกันเพื่อให้การ
ท่องเที่ยวเชิงสุขภาพในบริเวณอุทยานแห่งชาติเขาใหญ่เกิดความยั่งยืนได้ดี

ศีล ในไตรสิกขา ครอบคลุมความสัมพันธ์กับสิ่งแวดล้อม สังคม ความประพจน์ติงามใน
ความสัมพันธ์กับเพื่อนมนุษย์ โดยตั้งอยู่ในระเบียบวินัยอยู่ร่วมกับผู้อื่นได้ดี มีอาชีพสุจริต ไม่ใช้กายวาจา
และอาชีพในทางที่เบียดเบียนหรือก่อให้เกิดความเดือดร้อนเสียหายในการดำเนินชีวิต กายกรรม ๓
(การกระทำทางกาย) ได้แก่ ๑) ละการฆ่าการเบียดเบียน มีเมตตากรุณาช่วยเหลือเกื้อกูลกัน ๒) เคารพ
กรรมสิทธิ์ในทรัพย์สินของผู้อื่น ๓) ละการประพจน์ผิดในกาม ไม่ล่วงละเมิดทางเพศ, วชิกรรม ๔ (การ
กระทำทางวาจา) ได้แก่ ๑) ละการพูดเท็จ ไม่กล่าวเท็จด้วยเหตุผลของตนเองหรือผู้อื่นโดยเห็นแก่
ผลประโยชน์ ๒) ละการพูดคำส่อเสียด กล่าวแต่ถ้อยคำที่ส่งเสริมคนให้สมัคสมานสร้างความสามัคคี ๓)
ละคำหยาบ พูดแต่คำสุภาพอ่อนหวาน ๔) ละการพูดเพ้อเจ้อ พูดแต่คำจริงมีเหตุผล, มโนกรรม ๓ (การ
กระทำทางใจ) ได้แก่ ๑) ไม่เพ่งเล็งอยากได้ของผู้อื่น ๒) ไม่มีจิตคิดร้าย ๓) มีความเห็นชอบว่าผลวิบาก
กรรมดีกรรมชั่วมีจริง สอดคล้องกับผลงานวิจัยของ **บรรยวีสต์ ผางคำ**^๗ เรื่องการปฏิบัติตามหลักไตรสิกขา
สร้างคุณภาพชีวิตให้กับผู้สูงวัย พบว่า ๑) การประพจน์ปฏิบัติที่แสดงออกด้าน ศีล ๕ (มัชฌิมศีล) เป็น
บุคคลที่อยู่ภายใต้ข้อกำหนด กติกาของสังคมที่ยอมรับกฎกติกาด้วยความเต็มใจ มีความพร้อมด้าน ความ
ประพจน์ วินัย และความสัมพันธ์ทางสังคม มีพื้นฐานของการสร้างเสริมคุณภาพกาย สุขภาพจิตดี ๒) การ
ประพจน์ปฏิบัติที่แสดงออกด้าน สมาธิ มีสภาวะการอบรมจิตใจให้สงบมั่นคงเป็นสมาธิ การปฏิบัติสื่อถึง
ขั้นตอนที่ฝึกให้เกิดมี สัมมาวายะ และสัมมาสติ สัมมาสมาธิ เจริญงอกงามขึ้น ส่งผลถึงการมีความพร้อม
ทางคุณธรรม มีคุณภาพจิตที่เข้มแข็ง มีสมรรถภาพจิต ๓) การประพจน์ปฏิบัติที่แสดงออกด้านปัญญา จาก
การปฏิบัติสมาธิส่งผลให้เกิดปัญญา ในการอบรมตนให้เกิดปัญญาแจ่มใส ควบคุมอารมณ์ได้ดี มีการ
พิจารณา มีเหตุผลประกอบการตัดสินใจ เป็นที่ไว้วางใจและสามารถให้คำปรึกษาได้เป็นที่นับถือ สอดคล้อง

^๗ บรรยวีสต์ ผางคำ, “ชุมชนไตรสิกขา : รูปแบบและการเสริมสร้างคุณภาพชีวิต ในสังคมผู้สูงอายุจังหวัด
อุบลราชธานี”, **รายงานวิจัย**, (สถาบันวิจัยพุทธศาสตร์ : มหาวิทยาลัยมหาจุฬาลงกรณราชวิทยาลัย, ๒๕๖๑).

กับผลงานวิจัยของ **พระมหาไกรวรรณ ชินทตติโย (ปุ่นขันธ) และคณะ**^๘ เรื่องการบูรณาการหลักพุทธธรรมในการเสริมสร้างสุขภาวะผู้สูงอายุขององค์กรชุมชน อำเภอสามพราน จังหวัดนครปฐม พุทธธรรมไตรสิกขา (ศีล สมาธิ ปัญญา) ประยุกต์ใช้ในการเสริมสร้างสุขภาวะของต้นและผู้รอบข้าง พบว่า ศีลเป็นการฝึกฝนพัฒนาด้านพฤติกรรม การสังคมสงเคราะห์ การศึกษา อาชีพ การดำเนินชีวิตแบบพอเพียง การจัดกิจกรรมสุขภาวะแบบองค์รวม การถือศีลปฏิบัติธรรม ในโอกาสต่าง ๆ ร่วมกัน พบว่า สมาธิ เป็นการพัฒนาจิต ให้เป็นจิตใจที่ตั้งงาม เข้มแข็ง มีความสุข มีเจตจำนงที่เป็นกุศล การจัดดอกไม้ การดักไหมพรม การอ่านหนังสือ การเย็บปักถักร้อย การทำขนมไทย การร้อยพวงมาลัย การซ่อมแซมเสื้อผ้า และพบว่า ปัญญาเป็นการพัฒนาในขั้นสูงสุด นำภูมิปัญญาท้องถิ่น ประชาชนชาวบ้าน วิทยากรมาจัดกิจกรรมให้ความรู้เกี่ยวกับสุขภาพกาย และจิตใจ จัดตั้งศูนย์ดูแลสุขภาพ การจัดกิจกรรมศูนย์สามวัยใจเกินร้อย ให้ผู้สูงอายุ พึ่งพาตนเองจนเป็นที่พึ่งของคนอื่น ซึ่งการบูรณาการหลักไตรสิกขา (ศีล สมาธิ ปัญญา) ทั้ง ๓ ด้านมีความสัมพันธ์และเชื่อมโยงถึงกันอย่างต่อเนื่อง ย่อมส่งผลให้มีความสุขได้อย่างแท้จริง สอดคล้องกับผลงานวิจัยของ **สมเกียรติ เหลืองศักดิ์ชัย**^๙ เรื่องกระบวนการทัศน์ใหม่เพื่อการสร้างแบรนด์อย่างยั่งยืนตามศาสตร์พระราชา กระบวนทัศน์ใหม่ตามแนวพุทธวิธี (ไตรสิกขา) พุทธวิธี (ไตรสิกขา) เป็นการทวนกระแสกิเลสนิยม (ความโลภ ความโกรธ ความหลง) ที่ไม่มีความพอประมาณในการเสพบริโภค คือ ๑) พออยู่พอกิน ตามหลักเศรษฐกิจพอเพียง ๒) รู้รักสามัคคี ได้แก่ ความรัก ความเมตตา การให้ทาน และการเสียสละที่มีต่อสังคมและระบบนิเวศน์ นำมาสู่ความยั่งยืนอย่างแท้จริง สอดคล้องกับผลงานวิจัยของ **บุญรอด บุญเกิด และคณะ**^{๑๐} เรื่องการพัฒนากิจกรรมส่งเสริมคุณภาพชีวิตด้านสังคมและจิตใจของผู้สูงอายุในจังหวัดชลบุรี การพัฒนากิจกรรมส่งเสริมคุณภาพชีวิตด้านสังคมและจิตใจ โดยใช้หลัก ไตรสิกขา แบ่งกิจกรรมหลักประกอบด้วย กิจกรรมฐานศีล กิจกรรมฐานสมาธิ กิจกรรม ดังนั้นการพัฒนากิจกรรมส่งเสริมคุณภาพชีวิต ต้องมีกิจกรรมพัฒนาศีล สมาธิ ปัญญา จะขาดสิ่งใดสิ่งหนึ่งไม่ได้ ฐานปัญญา เนื่องด้วยไตรสิกขาถือเป็นหลักปฏิบัติใหญ่ ๆ ๓ ประการ ซึ่งทางพระพุทธศาสนาเชื่อว่าหากใครปฏิบัติครบถ้วนสมบูรณ์ ผู้นั้นก็จะสามารถดับทุกข์ในชีวิตได้อย่างหมดสิ้น หลักทั้ง ๓ ได้แก่ ศีล สมาธิ ปัญญา กล่าวคือ ๑) ศีล คือ การ

^๘ พระมหาไกรวรรณ ชินทตติโย (ปุ่นขันธ) และคณะ, “การบูรณาการหลักพุทธธรรมในการเสริมสร้างสุขภาวะผู้สูงอายุขององค์กรชุมชน อำเภอสามพราน จังหวัดนครปฐม”, **รายงานการวิจัย** (สถาบันวิจัยพุทธศาสตร์ มหาวิทยาลัยมหาจุฬาลงกรณราชวิทยาลัย, ๒๕๖๐).

^๙ สมเกียรติ เหลืองศักดิ์ชัย, “พุทธวิธี (ไตรสิกขา) : กระบวนทัศน์ใหม่เพื่อการสร้างแบรนด์อย่างยั่งยืนตามศาสตร์พระราชา”, **วารสารนิเทศศาสตร์ธุรกิจบัณฑิต**, ปีที่ ๑๓ ฉบับที่ ๒ (กรกฎาคม-ธันวาคม ๒๕๖๒) : ๑-๔๙.

^{๑๐} บุญรอด บุญเกิด และคณะ, “การพัฒนากิจกรรมส่งเสริมคุณภาพชีวิตด้านสังคมและจิตใจของผู้สูงอายุในจังหวัดชลบุรี”, **วารสารการวิจัยรำไพพรรณี**, ปีที่ ๑๐ ฉบับที่ ๔ (ตุลาคม-ธันวาคม ๒๕๕๙) : ๑-๑๑.

ฝึกพัฒนาด้านพฤติกรรม หมายถึงพัฒนาพฤติกรรมทางกาย และวาจา ให้มีความสัมพันธ์กับสิ่งแวดล้อมอย่างถูกต้อง มีผลดี สิ่งแวดล้อมทางสังคม ได้แก่เพื่อนมนุษย์ และสิ่งแวดล้อมทางวัตถุ ได้แก่ ปัจจัย ๔ เครื่องใช้วัสดุอุปกรณ์ต่าง ๆ รวมทั้งเทคโนโลยี และสิ่งทั้งหลายที่มีในธรรมชาติ ๒) สมาธิ หมายถึง การฝึกฝนพัฒนาในด้านจิตใจ มีความสำคัญอย่างยิ่ง เพราะจิตใจเป็นรากฐานพฤติกรรม ถ้าจิตใจได้รับการพัฒนาดีแล้วก็จะควบคุมดูแล และนำพฤติกรรมไปในทางที่ดีงามด้วย ๓) ปัญญา หมายถึง การพัฒนาซึ่งมีความสำคัญสูงสุด เพราะปัญญาเป็นตัวนำทางและควบคุมพฤติกรรมทั้งหมด

สุขภาวะองค์รวมของนักท่องเที่ยว และผู้รักสุขภาพในบริเวณอุทยานแห่งชาติเขาใหญ่จังหวัดนครราชสีมา เกิดจากสุขภาวะทางด้านปัญญา เป็นอันดับหนึ่ง แสดงให้เห็นว่าการท่องเที่ยวเชิงสุขภาพอย่างยั่งยืนให้ความสำคัญกับ การเข้าถึงความจริงของชีวิตอย่างมีสติ การพัฒนาทักษะความสามารถในภูมิปัญญา และความงอกงามของจิตในการเปลี่ยนแปลงทุกช่วงวัย ทั้งนี้การมีสติรู้เท่าทันตามความเป็นจริงเป็นแนวทางที่ปฏิบัติถูกต้อง การหมั่นแสวงหาความรู้อยู่เสมอเพื่อพัฒนาปัญญา และการแก้ไขปัญหาต่างๆ ได้ รู้จักใช้เหตุผล ทำให้เกิดการท่องเที่ยวเชิงสุขภาพอย่างยั่งยืน ซึ่งสอดคล้องกับงานวิจัยของ **พระมหาสุทิตย์ อากาศโร^{๑๑}** เรื่องรูปแบบการเสริมสร้างสุขภาวะและการเรียนรู้ของสังคมตามแนวพระพุทธศาสนา พบว่าความสุขอันเป็นวิสัยของโลก แบ่งเป็น ๔ องค์ประกอบ คือ ๑) สุขภาวะทางกาย (Physical well-being) หมายถึง ภาวะของคนที่มีสุขภาพแข็งแรง สมบูรณ์ ปราศจากโรคภัยไข้เจ็บ การดูแลสุขภาพ การบริโภคอาหารแบบพอประมาณ คำนึงถึงสิ่งที่เป็นประโยชน์ต่อร่างกาย การจัดการความสัมพันธ์ต่อสิ่งแวดล้อมทางวัตถุ การรู้จักพิจารณาก่อนการบริโภคใช้สอยสิ่งของในชีวิตประจำวัน การรู้เท่าทันเทคโนโลยี ๒) สุขภาวะทางสังคม (Social well-being) หมายถึง ช่วยเหลือเกื้อกูลกัน สร้างสรรค์สังคม ดำรงอยู่ร่วมกันอย่างสันติสุข ครอบครัวยั่งยืน มีความรักความสามัคคีในสังคม การสงเคราะห์ต่อผู้อื่น การเสริมสร้างความปลอดภัยในชีวิตและทรัพย์สิน ๓) สุขภาวะทางจิต (Mental well-being) หมายถึง การมีสุขภาพจิตที่เข้มแข็ง มีสมรรถภาพแห่งจิตที่ดี การมีคุณภาพแห่งจิตดี ความภาคภูมิใจ และความเชื่อมั่นในศักยภาพของตนเอง ๔) สุขภาวะทางปัญญา (Intellectual well-being) หมายถึง การเห็นคุณค่าในการพัฒนาคุณภาพชีวิต การเสียสละเพื่อความสุขส่วนรวม การรู้เท่าทันการใช้ชีวิต การรู้จักใช้ชีวิตอย่างพอเพียง การมีหลักธรรมในการดำเนินชีวิต การมีความสุขสงบสุข สอดคล้องกับงานวิจัยของ

^{๑๑} พระมหาสุทิตย์ อากาศโร, “รูปแบบการเสริมสร้างสุขภาวะและการเรียนรู้ของสังคมตามแนวพระพุทธศาสนา”, วารสารมหาวิทยาลัยศิลปากร, ปีที่ ๘ ฉบับที่ ๑ (มกราคม-เมษายน ๒๕๕๘) : ๘.

เมธี วงศ์วีระพันธุ์^{๑๒} เรื่องการส่งเสริมสุขภาพจิตสำหรับผู้สูงอายุของชุมชนต้นแบบในจังหวัดเชียงใหม่ พบว่าแนวคิดเกี่ยวกับสุขภาพแบบบูรณาการ จะเน้นถึงการมีสุขภาวะ (Well-Being) คือการมีสุขภาพดี มีความรู้สึกเป็นสุข ความสมดุล ความเป็นองค์รวมของ ๔ มิติ คือ กาย จิต สังคม ปัญญาหรือจิต วิญญาณ ที่บูรณาการอยู่ในการพัฒนามนุษย์ และสังคม เพื่อสร้างความอยู่เย็นเป็นสุข สอดคล้องกับงานวิจัยของ **พระมหาโยธิน โยธิโก**^{๑๓} เรื่องการพัฒนาคุณภาพของมนุษย์ตามหลักศีล ๕ พบว่ากระบวนการพัฒนามนุษย์อย่างเป็นระบบทั้งทางด้านร่างกายจิตใจและจิตวิญญาณ เป็นกระบวนการสร้างเครือข่ายนำไปสู่การขับเคลื่อน ทั้งในมิติของการอยู่ร่วมกัน ประสานงานเพื่อแก้ปัญหาอย่างต่อเนื่องและความยั่งยืนของกิจกรรม ประชาชนมีความร่วมมือในการจัดกิจกรรมทางศาสนาที่สัมพันธ์กับวิถีชีวิตในครอบครัว ได้มีส่วนสำคัญในการนำเยาวชนได้สร้างแรงจูงใจในการสร้างเครือข่ายได้ง่ายรวดเร็วขึ้น

๕.๓ ข้อเสนอแนะ

จากการศึกษาวิจัยเรื่อง “พุทธบูรณาการส่งเสริมนโยบายการท่องเที่ยวเชิงสุขภาพอย่างยั่งยืนในบริเวณอุทยานแห่งชาติเขาใหญ่จังหวัดนครราชสีมา” ผู้วิจัยมีข้อเสนอแนะ ดังต่อไปนี้

๕.๓.๑ ข้อเสนอแนะเชิงนโยบาย

ด้านการบริหารจัดการงานภาครัฐ ความสามารถในการบริหารงานของ รัฐบาล ซึ่งสิ่งที่รัฐบาลคำนึงถึงสำหรับภาพลักษณ์ประเทศด้านการบริหารจัดการเพื่อพัฒนาและส่งเสริม การท่องเที่ยวเชิงสุขภาพและความงามของประเทศไทย คือ

๑) ควรพัฒนาและปรับปรุงโครงสร้างพื้นฐานและสภาพแวดล้อม ให้มีคุณภาพ ได้ มาตรฐาน และมีความปลอดภัยในการเดินทางและการบริการการขนส่งสาธารณะ โดยสามารถ เชื่อมโยงระหว่างแหล่งท่องเที่ยวหลักกับแหล่งท่องเที่ยวรองได้อย่างมีประสิทธิภาพ

๒) ควรมีการพัฒนาสิ่งอำนวยความสะดวกด้านการท่องเที่ยวเชิงสุขภาพ เร่งพัฒนาการอำนวยความสะดวกด้านการท่องเที่ยวเชิงสุขภาพ ผ่านมาตรการพัฒนาสิ่งอำนวยความสะดวกในแหล่งท่องเที่ยวที่สามารถช่วยเพิ่ม รูปแบบการบริการสำหรับนักท่องเที่ยวเชิงสุขภาพ โดยมีแนวทางการพัฒนาที่สำคัญ ได้แก่ การสร้างสิ่งอำนวยความสะดวกในเส้นทางท่องเที่ยวเชิงสุขภาพในวัด ศาสนสถาน และ

^{๑๒} เมธี วงศ์วีระพันธุ์, “การส่งเสริมสุขภาพจิตสำหรับผู้สูงอายุของชุมชนต้นแบบในจังหวัดเชียงใหม่”. วารสารจิตวิทยาคลินิก, ปีที่ ๗ ฉบับที่ ๑ (๒๕๕๙) : ๓๘.

^{๑๓} พระมหาโยธิน โยธิโก, "การพัฒนาคุณภาพมนุษย์ตามหลักศีล ๕", รายงานการวิจัย, (มหาวิทยาลัยมหาจุฬาลงกรณราชวิทยาลัย วิทยาเขตขอนแก่น, ๒๕๕๙), หน้า ๒๒๗.

มรดกโลก เป็นต้น โดยพัฒนาสิ่งอำนวยความสะดวกในแหล่งท่องเที่ยว ที่สอดคล้องกับสภาพแวดล้อมให้มีความปลอดภัยต่อนักท่องเที่ยว และได้มาตรฐานตามหลักสากล สำหรับกลุ่มนักท่องเที่ยวคนพิการ และผู้สูงอายุ เช่น ห้องน้ำ ที่จอดรถ ป้ายบอกทาง ป้ายข้อมูล จุดบริการ WIFI ทางลาด ราวจับ ห้องสวดมนต์ สถานที่ปฏิบัติธรรม หรือห้องละหมาด เป็นต้น

๓) ควรมีการพัฒนากิจกรรมการท่องเที่ยวเชิงสุขภาพ โดยมุ่งเน้นการพัฒนากิจกรรมการท่องเที่ยวเชิงพุทธ เช่น การไหว้พระสวดมนต์การเจริญจิตภาวนา การเข้าคอร์ส การอบรมวิปัสสนาระยะสั้นสำหรับนักท่องเที่ยวเชิงสุขภาพ และผู้สูงอายุ เน้นการบริการท่องเที่ยวเชิงสุขภาพให้มีคุณภาพ ได้มาตรฐาน มีการส่งเสริมการท่องเที่ยวเพื่อสุขภาพแบบองค์รวม โดยมุ่งสู่การเป็นหนึ่งในผู้นำการท่องเที่ยวเชิงสุขภาพระดับภูมิภาคผ่านมาตรการยกระดับการให้บริการด้านการท่องเที่ยวเชิงสุขภาพ ระดับสากล และกิจกรรมการท่องเที่ยวกลุ่มผู้สูงอายุ โดยมุ่งสู่การเป็นศูนย์กลางแห่งการท่องเที่ยวเพื่อสุขภาพผู้สูงอายุ ในภูมิภาคเอเชีย โดยเพิ่มรูปแบบการให้บริการแก่นักท่องเที่ยว เสริมสร้างศักยภาพสถานประกอบการ และบุคลากรภาคบริการในอุตสาหกรรมท่องเที่ยว สร้างภาพลักษณ์ที่ดีให้กับประเทศ การพัฒนามาตรฐานสินค้า และการให้บริการให้สามารถแข่งขันได้อย่างยั่งยืน

๔) ควรมีการพัฒนาเชิงพื้นที่แหล่งท่องเที่ยวเชิงสุขภาพ โดยเป็นการพัฒนา เตรียมความพร้อมเชิงพื้นที่ในการรองรับนักท่องเที่ยว เช่น การพัฒนาพื้นที่ในแหล่งมรดกโลกในอุทยานแห่งชาติเขาใหญ่จังหวัดนครราชสีมา วัด ศาสนสถาน โบราณสถาน เป็นต้น เน้นการพัฒนากิจกรรมและบริการท่องเที่ยวที่สอดคล้องกับศักยภาพและขีดความสามารถในการรองรับนักท่องเที่ยวของพื้นที่ แหล่งท่องเที่ยว และให้ความสำคัญกับมิติของการพัฒนาการท่องเที่ยวด้านจิตใจและปัญญา รวมทั้งด้านเศรษฐกิจ สังคม และสิ่งแวดล้อม ตลอดจนความสมดุลของการพัฒนาการท่องเที่ยว โดยส่งเสริมการจัดการทรัพยากรท้องถิ่นของชุมชน วัด ให้เกิดความเข้มแข็ง และพัฒนา เชื่อมโยงสินค้าทางการเกษตร ผลิตภัณฑ์ชุมชน เข้าสู่ภาคธุรกิจบริการท่องเที่ยว ตลอดจนการพัฒนาอัตลักษณ์ของท้องถิ่น เพื่อให้เกิดความเป็นธรรมในการกระจายรายได้สู่ ท้องถิ่นชุมชนและพัฒนาคุณภาพชีวิตของประชาชน

๕) ภาครัฐควรมีบทบาทหน้าที่เข้ามาช่วยเหลือ รับผิดชอบต่อการจัดการท่องเที่ยวเชิงสุขภาพ ให้เกิดความยั่งยืนด้วยการจัดโครงสร้างพื้นฐาน การวางแผนการใช้ที่ดิน กฎระเบียบด้านสิ่งแวดล้อม การจัดการและกฎระเบียบด้านแรงงาน การบริการสิ่งแวดล้อมและสังคม ภาครัฐทำหน้าที่สนับสนุนการท่องเที่ยวเชิงสุขภาพผ่านการประชาสัมพันธ์ การตลาด การให้บริการข้อมูลในรูปแบบต่าง ๆ ร่วมกับภาคเอกชน ควรมีการพัฒนาตัวชี้วัดขีดความสามารถในการรองรับการท่องเที่ยวเชิงสุขภาพ ตัวชี้วัดทางเศรษฐกิจ ตัวชี้วัดด้านสังคม และตัวชี้วัดด้านโครงสร้างพื้นฐาน ที่คำนึงถึงการพัฒนาที่ยั่งยืน

๖) ควรกำหนดให้การพัฒนาการท่องเที่ยวเชิงสุขภาพเป็นวาระแห่งชาติที่สอดคล้องกับนโยบายการพัฒนาการท่องเที่ยวของประเทศโดยรวม ยึดหลักการพัฒนาแบบบูรณาการองค์ประกอบที่สำคัญของการท่องเที่ยวเชิงสุขภาพ อย่างเป็นระบบที่ชัดเจนและตรวจสอบได้ กำหนดนโยบายในระดับจังหวัด ระดับชุมชนท้องถิ่น ที่มีความโดดเด่นด้านการท่องเที่ยวเชิงสุขภาพ ให้เป็นนโยบายชัดเจน มีแผนงานดำเนินงานการท่องเที่ยวเชิงสุขภาพที่ชัดเจน ต่อเนื่อง และเหมาะสมกับบริบทของพื้นที่ รวมทั้งประสานความร่วมมืออย่างบูรณาการระหว่างหน่วยงานภาครัฐ ภาคเอกชน และภาคประชาชน เพื่อพัฒนาศักยภาพอุตสาหกรรมการท่องเที่ยวเชิงสุขภาพให้เป็นศูนย์กลางการท่องเที่ยวเชิงสุขภาพของเอเชีย ดำเนินงานร่วมมือระหว่าง ภาครัฐ ชุมชนท้องถิ่น และภาคเอกชน ในกระบวนการท่องเที่ยว ในด้านการจัดการอย่างมีส่วนร่วมที่เสมอภาคเป็นธรรมอย่างเป็นระบบ และต่อเนื่อง มีเป้าหมายที่ชัดเจน ในทิศทางเดียวกันเพื่อจัดแผนการท่องเที่ยวเชิงสุขภาพในแต่ละกลุ่มช่วงวัย และการขยายกลุ่มเป้าหมายต่างประเทศ เช่น ให้ขอวีซ่า long stay ฟังก์ชันได้นานขึ้นก็จะนำไปสู่รายได้เข้าประเทศที่เพิ่มมากขึ้น

๗) ควรกำหนดนโยบายด้านการพัฒนาบุคลากรให้มีศักยภาพตามมาตรฐาน นโยบายด้านการพัฒนามาตรฐานแหล่งท่องเที่ยว กำหนดมาตรการดำเนินงานตามนโยบายที่มีผลบังคับใช้ตามกฎหมาย เพื่อดึงดูดนักท่องเที่ยวต่างประเทศเข้ามาท่องเที่ยว พัฒนาการท่องเที่ยวเชิงสุขภาพให้ได้มาตรฐานสากล จัดตั้งหน่วยงานรับผิดชอบโดยตรงด้านการพัฒนาการท่องเที่ยวเชิงสุขภาพโดยตรง ตามนโยบายที่กำหนดไว้ เช่น กำหนดให้สถาบันคุณวุฒิวิชาชีพ (องค์การมหาชน) เป็นหน่วยงานที่รับผิดชอบโดยตรงด้านการพัฒนาบุคลากรการท่องเที่ยวเชิงสุขภาพ

๘) รัฐบาลควรส่งเสริมและสนับสนุนให้ภาคเอกชนเข้ามามีส่วนร่วมอย่างจริงจังในการพัฒนาการท่องเที่ยวเชิงสุขภาพให้ได้มาตรฐานทุกองค์ประกอบ ตามความเชี่ยวชาญและความพร้อมของหน่วยงานหรือองค์กรนั้น รัฐควรทำฐานข้อมูลด้านการท่องเที่ยวเชิงสุขภาพที่สอดคล้องกับแนวโน้มพฤติกรรมของนักท่องเที่ยวต่างประเทศ มีรูปแบบการนำเสนอที่สามารถเข้าถึงได้ง่ายและมีการทำข้อมูลที่หลากหลายภาษา รัฐควรสนับสนุนให้ภาคเอกชนร่วมมือกันทำฐานข้อมูลออนไลน์ด้านการท่องเที่ยวเชิงสุขภาพของไทยที่มีความเฉพาะเจาะจง มีรูปแบบที่ง่ายต่อการสืบค้น และเชื่อมโยงระบบบริการด้านการท่องเที่ยวทั้งหมด

๕.๓.๒ ข้อเสนอแนะเชิงปฏิบัติการ

๑) ควรพัฒนาการท่องเที่ยวเชิงสุขภาพเพื่อธุรกิจให้โดดเด่นยิ่งขึ้น ให้มีมิติการดำเนินการส่งเสริมสุขภาพภายใต้ความสงบและผาสุก ควรคำนึงถึงความสำคัญในมิติต่าง ๆ เช่นมิติด้านกลุ่มบุคคล เป้าหมายที่ทำการส่งเสริมสุขภาพ มิติด้านกิจกรรมที่เน้นการเสริมสุขภาพ โดยเฉพาะเจาะจงมิติด้านกล

ยุทธ์ในการดำเนินการส่งเสริมสุขภาพ การให้ความรู้ด้านสุขภาพ และการประชาสัมพันธ์ โดยเน้นการให้ข้อมูลข่าวสารแก่บุคคล และชุมชนท้องถิ่น

๒) ควรมีการดำเนินงานเพื่อส่งเสริมสุขภาพให้บรรลุเป้าหมาย จำเป็นต้องสร้างมาตรการรองรับ เพื่อสนับสนุนแผนงานด้านต่าง ๆ

(๑) ควรมีการสร้างนโยบายสาธารณะเพื่อส่งเสริมสุขภาพ (Build Healthy Public Policy) จะมีความเกี่ยวข้องกับกฎหมาย มาตรการด้านเศรษฐกิจ งบประมาณ การเก็บภาษีอากร รวมถึงการปรับเปลี่ยนองค์การด้วย

(๒) ควรมีการสร้างสิ่งแวดล้อมสนับสนุน (Create Supportive Environment) จากความซับซ้อนทางสังคมภาวะสุขภาพของประชาชนเป็นเป้าหมายสำคัญ

๓) ควรมีการเพิ่มความสามารถของชุมชน (Strengthen Community Action) กิจกรรมการส่งเสริมสุขภาพต้องเปิดโอกาสให้ชุมชนเข้ามามีส่วนร่วมคิด ร่วมทำ ร่วมวางแผน เกิดการปฏิบัติงานร่วมกันอย่างมีประสิทธิภาพ นับตั้งแต่การเข้าใจ เข้าถึงปัญหา สถานการณ์ของชุมชนเอง การสร้างพลังอำนาจให้กับชุมชน เป็นหัวใจสำคัญที่จะให้การดำเนินงานของชุมชนบรรลุเป้าหมาย แก้ปัญหา และใช้ทรัพยากรในชุมชนได้อย่างมีประสิทธิภาพ สามารถพึ่งพาตนเอง จัดระบบการดำเนินงานได้คล่องตัว ควบคู่กับการระดมพลังให้ประชาชนได้เข้ามามีส่วนร่วมมากขึ้นและต่อเนื่อง นำไปสู่ความสำเร็จ ระบบข้อมูลข่าวสาร จะช่วยสร้างโอกาสในการเรียนรู้แก่ประชาชน ได้อย่างรวดเร็ว ทันเวลา และจงใจให้เป็นค่านิยมภาวะทันสมัยของประชาชน มีจิตอาสาร่วมกัน

๔) ควรมีการพัฒนาทักษะส่วนบุคคล (Develop Personal Skills) ระบบข้อมูลข่าวสารเป็นส่วนหนึ่งของการจัดการเพื่อสุขภาพการสร้างทักษะในการดำรงชีวิต เพื่อช่วยให้ประชาชนมีทางเลือกในการดูแลสุขภาพของตนเอง ควบคู่ไปกับการปลูกฝังความรับผิดชอบในการดูแลสิ่งแวดล้อมให้เกิดผลต่อสุขภาพของบุคคล

๕) ควรมีการปรับปรุงบริการสุขภาพ (Reorient Health Service) การส่งเสริมสุขภาพเป็นบริการขั้นพื้นฐาน จำเป็นต้องประสานงานร่วมกันในการจัดระบบบริการสุขภาพที่มีอยู่ให้ตอบสนองความต้องการของประชาชน ควรมุ่งไปในทางส่งเสริมและป้องกันสุขภาพ ควรจัดให้มีความเหมาะสม สอดคล้องกับกลุ่มเป้าหมาย โดยเฉพาะกลุ่มผู้ด้อยโอกาส กลุ่มผู้สูงอายุ สื่อสารให้เข้าถึงบริการส่งเสริมสุขภาพ ควบคู่กับการวิจัยในระบบสาธารณสุข เพื่อช่วยปรับปรุงการบริหารจัดการและบริการทางสุขภาพอย่างทั่วถึง เท่าเทียมและเป็นธรรม

๖) ควรมีการส่งเสริมกิจกรรมการท่องเที่ยวเชิงสุขภาพบนความหลากหลาย โดยใช้วิถี ชีวิต ความเชื่อ สู่การเรียนรู้ ด้านสุขภาพกาย และสุขภาพจิต

๗) ควรมีการปรับโครงสร้างตลาด โดยขยายฐานนักท่องเที่ยว กลุ่ม High Value ซึ่งเป็นนักท่องเที่ยวระดับกลาง-บน และนักท่องเที่ยวผู้สูงอายุและมีการใช้จ่ายสูง รวมทั้งมีพฤติกรรมเหมาะสมกับสุขภาพกายและใจ เพื่อการพักผ่อนเสริมสร้างร่างกายและจิตใจ จำนวนวันที่ยาวนานขึ้น

๘) ควรมีการส่งเสริมการท่องเที่ยวเชิงสุขภาพในกลุ่มผู้สูงอายุและครอบครัว โดยใช้กิจกรรมการท่องเที่ยวเชิงสุขภาพสร้างความผูกพันในครอบครัวและหมู่คณะ ผู้สูงอายุอันจะเป็นการสร้างรากฐานอันเข้มแข็งของสังคม และส่งเสริมการท่องเที่ยวเชิงสุขภาพอย่างสอดคล้องกับขีดความสามารถในการรองรับ ของแหล่งท่องเที่ยวเพื่อลดผลกระทบต่อสิ่งแวดล้อม

๙) ควรยกระดับแนวทางการบริหารจัดการการท่องเที่ยวเชิงสุขภาพให้ เป็นแหล่งท่องเที่ยวหลักในการดึงดูดนักท่องเที่ยวที่เข้ามาท่องเที่ยวในบริเวณอุทยานแห่งชาติเขาใหญ่จังหวัดนครราชสีมาได้ รวมทั้งการยกระดับความปลอดภัยและกระบวนการอำนวยความสะดวกให้กับนักท่องเที่ยว อย่างครอบคลุมพื้นที่การท่องเที่ยว

๕.๓.๓ ข้อเสนอแนะสำหรับการทำวิจัยครั้งต่อไป

จากการศึกษาการวิจัยเรื่อง “พุทธบูรณาการส่งเสริมการท่องเที่ยวเชิงสุขภาพอย่างยั่งยืนในบริเวณอุทยานแห่งชาติเขาใหญ่ จังหวัดนครราชสีมา” ผู้วิจัยขอเสนอแนะสำหรับการวิจัยครั้งต่อไปดังนี้

๑. ควรมีการวิจัยเกี่ยวกับการพัฒนาผลิตภัณฑ์การท่องเที่ยว สินค้าและบริการ ของที่ระลึกที่สะท้อนอัตลักษณ์ของชุมชนการท่องเที่ยวในบริเวณอุทยานแห่งชาติเขาใหญ่

๒. ควรมีการวิจัยเกี่ยวกับรูปแบบการท่องเที่ยว กิจกรรมการท่องเที่ยว ภายใต้สถานการณ์ปัจจุบัน ที่มีโรคระบาดไวรัส โควิด-๑๙

๓. เพื่อให้งานวิจัยมีคุณภาพมากขึ้น ควรเพิ่มเครื่องมือในการวิจัยด้านการสัมภาษณ์นักท่องเที่ยว ควรเพิ่มประเด็นพฤติกรรม แรงจูงใจ การประชาสัมพันธ์เชิงรุก ความพึงพอใจของนักท่องเที่ยวทั้งชาวไทย และชาวต่างชาติ ส่งเสริมการท่องเที่ยวโดยชุมชนท้องถิ่น ส่งเสริมองค์ความรู้ที่สามารถดึงดูดนักท่องเที่ยว และตอบสนองความต้องการของนักท่องเที่ยวได้หลายกลุ่ม เพื่อให้ผลการวิจัยครอบคลุมในทุกประเด็น

บรรณานุกรม

๑. ภาษาไทย

ก. ข้อมูลปฐมภูมิ

มหาจุฬาลงกรณราชวิทยาลัย. พระไตรปิฎกภาษาบาลีฉบับมหาจุฬาลงกรณราชวิทยาลัย ปี ๒๕๐๐. กรุงเทพมหานคร :

โรงพิมพ์มหาจุฬาลงกรณราชวิทยาลัย, ๒๕๓๕.

_____ . พระไตรปิฎกภาษาไทยฉบับมหาจุฬาลงกรณราชวิทยาลัย. กรุงเทพมหานคร :

โรงพิมพ์มหาจุฬาลงกรณราชวิทยาลัย, ๒๕๓๙.

มหามกุฏราชวิทยาลัย. พระไตรปิฎกภาษาบาลี ฉบับสยามรัฐฉบับปี ๒๕๒๕. กรุงเทพมหานคร :

โรงพิมพ์มหามกุฏราชวิทยาลัย, ๒๕๒๕.

_____ . พระไตรปิฎกพร้อมอรรถกถา แปล ชุด ๙๑ เล่ม. กรุงเทพมหานคร : โรงพิมพ์มหามกุฏ

ราชวิทยาลัย, ๒๕๓๔.

มหาจุฬาลงกรณราชวิทยาลัย. ปกรณวิเสศภาษาบาลี ฉบับมหาจุฬาปกรณ์เสโส. กรุงเทพมหานคร :

โรงพิมพ์วิญญาน, ๒๕๓๙.

_____ . อรรถกถาภาษาบาลี ฉบับมหาจุฬาปกรณ์เสโส. กรุงเทพมหานคร : โรงพิมพ์มหาจุฬา

ลงกรณราชวิทยาลัย, ๒๕๓๒.

_____ . ฎีกาภาษาบาลี ฉบับมหาจุฬาฎีกา. กรุงเทพมหานคร : โรงพิมพ์มหาจุฬาลงกรณ

ราชวิทยาลัย, ๒๕๓๙.

ข. ข้อมูลทุติยภูมิ

(๑) หนังสือ :

กรมการท่องเที่ยว. “แผนยุทธศาสตร์พัฒนาการท่องเที่ยว พ.ศ. ๒๕๖๑-๒๕๖๔”. กรุงเทพมหานคร

: VIP COPY PRINT (วีไอพี ก๊อปปีปรินต์), ๒๕๖๑.

ศราวุธ ผิวแดง. “การพัฒนาการท่องเที่ยวอย่างยั่งยืน”. ในเอกสารประกอบการสอน บทที่ ๒

องค์ประกอบของการพัฒนาการท่องเที่ยวอย่างยั่งยืน. (อุดรธานี : โรงพิมพ์มหาวิทยาลัย

ราชภัฏอุดรธานี, ๒๕๕๘). หน้า ๑๓.

ดร.ชนันท์ เอ็มพันธ์ และเรณูภา กลับสุข. “การจัดการทรัพยากรการท่องเที่ยวโดยชุมชน” ในเอกสาร

การสอนชุดวิชา การจัดการทรัพยากรการท่องเที่ยวไทยอย่างยั่งยืน หน้าที่ ๙-๑๕.

นนทบุรี : โรงพิมพ์มหาวิทยาลัยสุโขทัยธรรมมาธิราช, ๒๕๕๔.

ธีระ บุรีกุล. การมีส่วนร่วม แนวคิด ทฤษฎีและกระบวนการ. กรุงเทพมหานคร : สถาบัน

พระปกเกล้า, ๒๕๔๘.

บรรณานุกรม (ต่อ)

- ธีระ สนิเดชาวัฑฒ์ และนาฬิกาอติภักดิ์ แสงสนิท. การท่องเที่ยวเชิงสร้างสรรค์ : การรับรู้ของนักท่องเที่ยว ความพร้อมของเจ้าของกิจกรรม และความเป็นไปได้ของการท่องเที่ยวเชิงสร้างสรรค์ในประเทศไทย. กรุงเทพมหานคร : คณะสังคมวิทยาและมานุษยวิทยา มหาวิทยาลัยธรรมศาสตร์, ๒๕๕๖.
- ฐิรชญา มณีเนตร. ไทยศึกษาเพื่อการท่องเที่ยว. คณะวิทยาการจัดการ มหาวิทยาลัยขอนแก่น, ขอนแก่น : คลังนานาวิทยา, ๒๕๕๒.
- นงลักษณ์ วิรัชชัย. โมเดลลิสเรล : สถิติวิเคราะห์สำหรับการวิจัย. พิมพ์ครั้งที่ ๓, กรุงเทพมหานคร : โรงพิมพ์แห่งจุฬาลงกรณ์มหาวิทยาลัย, ๒๕๔๒.
- นงลักษณ์ วิรัชชัย. วิจัยและสถิติ : คำถามชวนตอบ. กรุงเทพมหานคร : ภาควิชาวิจัยและจิตวิทยาการศึกษา คณะครุศาสตร์ จุฬาลงกรณ์มหาวิทยาลัย, ๒๕๕๒.
- พรศักดิ์ ผ่องแผ้ว. ศาสตร์แห่งการวิจัย. กรุงเทพมหานคร : สำนักพิมพ์ไทยวัฒนาพานิช, ๒๕๒๙. พระธรรมโกศาจารย์ (ประยูร ธมฺมจิตฺโต). พุทธวิธีการบริหาร. กรุงเทพมหานคร : มหาวิทยาลัยมหาจุฬาลงกรณราชวิทยาลัย, ๒๕๔๙.
- พระพรหมคุณาภรณ์ (ป.อ.ปยุตฺโต). สุขภาวะองค์รวมแนวพุทธ. พิมพ์ครั้งที่ ๓. กรุงเทพมหานคร : โรงพิมพ์สหธรรมิก, ๒๕๔๘.
- _____ . สุขภาวะองค์รวมแนวพุทธ. พิมพ์ครั้งที่ ๓๔. กรุงเทพมหานคร : สถาบันวิจัยระบบสาธารณสุข กระทรวงสาธารณสุข, ๒๕๕๗.
- พินิจ ลาภธนานนท์. สุขภาวะของพระสงฆ์ ปี ๒๕๕๕. กรุงเทพมหานคร : โรงพิมพ์จรัสสิทวงศ์การพิมพ์จำกัด, ๒๕๕๖.
- เศกสรรค์ ยวงวิชัย. การท่องเที่ยวเชิงนิเวศที่ยั่งยืน แนวคิดหลักการและการจัดการ. ขอนแก่น : โรงพิมพ์มหาวิทยาลัยขอนแก่น, ๒๕๕๕.
- สำนักพัฒนาแหล่งท่องเที่ยว สำนักงานพัฒนาการท่องเที่ยว กระทรวงการท่องเที่ยวและกีฬา. คู่มือเครือข่ายการท่องเที่ยวโดยชุมชน. กรุงเทพมหานคร : กระทรวงการท่องเที่ยวและกีฬา, ๒๕๕๐.
- สำนักสถิติเศรษฐกิจและสังคม สำนักงานสถิติแห่งชาติ. การสำรวจพฤติกรรมการเดินทางท่องเที่ยวของชาวไทย พ.ศ.๒๕๖๐ ในรอบปี ๒๕๕๙. กรุงเทพมหานคร : สำนักสถิติพยากรณ์ สำนักงานสถิติแห่งชาติ, ๒๕๖๐.

บรรณานุกรม (ต่อ)

สุดแดน วิสุทธิลักษณ์. **องค์ความรู้ว่าด้วยการท่องเที่ยวเชิงสร้างสรรค์: คู่มือและแนวทางปฏิบัติ.** องค์การบริหารการพัฒนาพื้นที่พิเศษเพื่อการท่องเที่ยวอย่างยั่งยืน องค์การมหาชน : มหาวิทยาลัยธรรมศาสตร์, ๒๕๕๘.

สุภมาส อังศุโชติ สมถวิล วิจิตรวรรณ และรัชณีกุล ภิญโญภาณุวัฒน์. **สถิติวิเคราะห์สำหรับการวิจัยทางสังคมศาสตร์และพฤติกรรมศาสตร์ : เทคนิคการใช้โปรแกรม LISREL.** กรุงเทพมหานคร : เจริญมั่นคงดีการพิมพ์, ๒๕๕๔.

สุภางค์ จันทวานิช. **การวิเคราะห์ข้อมูลเชิงคุณภาพ.** กรุงเทพมหานคร : สำนักพิมพ์จุฬาลงกรณ์มหาวิทยาลัย, ๒๕๕๓.

(๒) ดุษฎีนิพนธ์/วิทยานิพนธ์/สารนิพนธ์ :

นราวดี บัวขวัญ. “รูปแบบการจัดการตลาดน้ำเพื่อการท่องเที่ยวทางวัฒนธรรม กรณีศึกษา ตลาดน้ำคลอง อำเภอลำลูกกา จังหวัดสิงขลลา”. **ดุษฎีนิพนธ์ปริญญาดุษฎีบัณฑิต สาขาวิชาการจัดการสิ่งแวดล้อม.** มหาวิทยาลัยสงขลานครินทร์, ๒๕๕๖.

พระศรีสังข์ม ขยานุชโท (ธนาวงษ์). “การท่องเที่ยวเชิงพุทธศาสนา : รูปแบบและเครือข่ายการจัดการท่องเที่ยวของวัดในสังคมไทย”. **ดุษฎีนิพนธ์ปริญญาพุทธศาสตรดุษฎีบัณฑิต สาขาวิชาการพัฒนาสังคม.** บัณฑิตวิทยาลัย : มหาวิทยาลัย มหาจุฬาลงกรณราชวิทยาลัย, ๒๕๖๑.

รัตติยา เหนืออำนาจ. “การพัฒนาตัวแบบการจัดการท่องเที่ยวโดยชุมชนเชิงสร้างสรรค์ในจังหวัดนครสวรรค์”. **ดุษฎีนิพนธ์ปริญญาปรัชญาดุษฎีบัณฑิต สาขาวิชารัฐประศาสนศาสตร์.** บัณฑิตวิทยาลัย : มหาวิทยาลัยมหาจุฬาลงกรณราชวิทยาลัย, ๒๕๖๒.

ลักษณา เกตุราพันธ์ และคณะ. “การพัฒนาตัวแบบการท่องเที่ยวสำหรับการเรียนรู้วิถีเกษตรเพื่อยกระดับศักยภาพทางการท่องเที่ยวเชิงสร้างสรรค์ในจังหวัดกาญจนบุรี”. **ปรัชญาดุษฎีบัณฑิต สาขาวิชาพัฒนศึกษา.** บัณฑิตวิทยาลัย : มหาวิทยาลัยศิลปากร, ๒๕๕๘.

วิทัศน์ ศรีสุวรรณเกศ. “แบบจำลองปัจจัยเชิงสาเหตุที่มีอิทธิพลต่อความภักดีของนักท่องเที่ยวเชิงวัฒนธรรมล้านนาตะวันออก”. **ดุษฎีนิพนธ์สาขาวิชาบริหารธุรกิจ.** บัณฑิตวิทยาลัย : มหาวิทยาลัยเทคโนโลยีราชมงคลพระนคร, ๒๕๖๑.

บรรณานุกรม (ต่อ)

สมรทิพย์ วิภาวนิช. “การพัฒนารูปแบบ การสร้างเสริมสุขภาพตามปรัชญาของเศรษฐกิจพอเพียงเพื่อ สุขภาวะชุมชน”. **ดุชนิพนธ์สาขาวิชาพัฒนศึกษา ภาควิชาพื้นฐานทางการศึกษา. บัณฑิตวิทยาลัย : มหาวิทยาลัยศิลปากร, ๒๕๕๘.**

อรนภา ทศนัยนา. “รูปแบบการจัดการการท่องเที่ยวเชิงสุขภาพและกีฬาสำหรับผู้สูงอายุโดย มหาวิทยาลัย”. **ดุชนิพนธ์คณะวิทยาศาสตร์การกีฬา. บัณฑิตวิทยาลัย : มหาวิทยาลัย บูรพา, ๒๕๕๙.**

(๓) รายงานวิจัย :

บรรยวีสต์ ผางคำ. “ชุมชนไตรสิกขา : รูปแบบและการเสริมสร้างคุณภาพชีวิต ในสังคมผู้สูงอายุ จังหวัดอุบลราชธานี”. **รายงานการวิจัย. สถาบันวิจัยพุทธศาสตร์ : มหาวิทยาลัยมหา จุฬาลงกรณราชวิทยาลัย, ๒๕๖๑.**

พระครูสิริรัตนาวุฒิ์ และคณะ. “พุทธจิตวิทยาบูรณาการ : รูปแบบกระบวนการเสริมสร้างสุขภาวะ องค์กรรวมของครอบครัวและสังคม”. **รายงานการวิจัย. วิทยาลัยสงฆ์พุทธชินราช : มหาวิทยาลัยมหาจุฬาลงกรณราชวิทยาลัย, ๒๕๕๙.**

พระมหาไกรวรรณ ชินทตติโย (ปุ่นจันทร์) และคณะ. “การบูรณาการหลักพุทธธรรมในการเสริมสร้าง สุขภาวะผู้สูงอายุขององค์กรชุมชน อำเภอสามพราน จังหวัดนครปฐม”. **รายงานการ วิจัย. สถาบันวิจัยพุทธศาสตร์ : มหาวิทยาลัยมหาจุฬาลงกรณราชวิทยาลัย, ๒๕๖๐.**

พระมหาโยธิน โยธโก. “การพัฒนาคุณภาพมนุษย์ตามหลักศีล ๕”. **รายงานการวิจัย. มหาวิทยาลัย มหาจุฬาลงกรณราชวิทยาลัย วิทยาเขตขอนแก่น, ๒๕๕๙.**

พระมหาสุทิตย์ อากาศโร และคณะ. “การพัฒนารูปแบบและกระบวนการจัดการท่องเที่ยวทางพุทธ ศาสนาในประเทศไทย”. **รายงานวิจัยฉบับสมบูรณ์. สถาบันวิจัยพุทธศาสตร์ : มหาวิทยาลัยมหาจุฬาลงกรณราชวิทยาลัย, ๒๕๕๕.**

สมาคมไทยท่องเที่ยวเชิงอนุรักษ์และผจญภัย (สทอ.). “โครงการศึกษาแนวทางการพัฒนาบริการ ท่องเที่ยวเชิงส่งเสริมสุขภาพในที่พักรวม”. **รายงานการวิจัย. กรุงเทพมหานคร, ๒๕๕๖.**

(๔) บทความ :

กาญจนาวดี พวงชื่น และเสกสรรค์ ภูมิสถาน. “พฤติกรรมการท่องเที่ยวและความต้องการของ นักท่องเที่ยวผู้สูงอายุต่อการท่องเที่ยวในอุทยานแห่งชาติเขาใหญ่”. **วารสารการบริการ และการท่องเที่ยวไทย. ปีที่ ๑๕ ฉบับที่ ๒ (กรกฎาคม-ธันวาคม ๒๕๖๓) : ๑-๑๔.**

บรรณานุกรม (ต่อ)

- คมพล สุวรรณภูฏ และคณะ. “การพัฒนาการท่องเที่ยวเชิงสร้างสรรค์บ้านด่านเกวียน อำเภอโชคชัย จังหวัดนครราชสีมา”. **วารสารรัชต์ภาคย์ ฉบับพิเศษ ครบรอบ ๒๓ ปี (๒๕๖๐) : ๑๖๕.**
- คมลสิทธิ์ เกียนวัฒนา. “รูปแบบศูนย์จัดการการท่องเที่ยวเชิงสุขภาพ”. **วารสารมหาวิทยาลัยคริสเตียน**. ปีที่ ๒๓ ฉบับที่ ๔ (ตุลาคม-ธันวาคม ๒๕๖๐) : ๖๐.
- จิรวรรณ โปรดบำรุง. “การดูแลผู้สูงอายุตามหลักพุทธจริยศาสตร์”. **วารสารมหาวิทยาลัยมหาจุฬาลงกรณราชวิทยาลัย วิทยาเขตขอนแก่น**. ปีที่ ๓๓ ฉบับที่ ๒ (๒๕๕๙) : ๒๓๓.
- จิราภรณ์ พรหมมะทา. “แนวทางการพัฒนาเอกลักษณ์และการรับรู้ภาพลักษณ์แบรนด์ประเทศไทยด้านการท่องเที่ยวเชิงสุขภาพและความงาม”. **วารสาร**. ปีที่ ๑๔ ฉบับที่ ๒ (กรกฎาคม-ธันวาคม ๒๕๖๒) : ๑๐-๑๒.
- ธรรณชนก เพชรานนท์. “แรงจูงใจในการเดินทางท่องเที่ยวยังแหล่งท่องเที่ยวเชิงนิเวศในเขตพื้นที่การค้าชายแดนจังหวัดเชียงราย”. **บทความวิจัย วารสารสุทธิปริทัศน์**. ปีที่ ๓๐ ฉบับที่ ๙๔ (เมษายน-มิถุนายน ๒๕๕๙) : ๔๗.
- นพรัตน์ พิภก. “การพัฒนาการประชาสัมพันธ์เพื่อการท่องเที่ยวจังหวัดปทุมธานี”. **บทความวิจัย วารสาร มจร สังคมปริทรรศน์**. ปีที่ ๔ ฉบับที่ ๓ (กันยายน - ธันวาคม ๒๕๕๘) : ๑๗๙ - ๑๘๐.
- บุญรอด บุญเกิด และคณะ. “การพัฒนากิจกรรมส่งเสริมคุณภาพชีวิตด้านสังคมและจิตใจของผู้สูงอายุในจังหวัดชลบุรี”. **วารสารการวิจัยรำไพพรรณี**. ปีที่ ๑๐ ฉบับที่ ๔ (ตุลาคม-ธันวาคม ๒๕๕๙) : ๑-๑๑.
- บุษบา สิทธิการ. “รูปแบบและกิจกรรมที่เหมาะสมกับการท่องเที่ยวเชิงนิเวศเกษตรอย่างมีส่วนร่วมของชุมชนสามเรือนจังหวัดพระนครศรีอยุธยา”. **วารสารวิจัยเพื่อการพัฒนาพื้นที่**. ปีที่ ๙ ฉบับที่ ๔ (๒๕๖๐) : ๓๑๔-๓๒๖.
- ปณิษฐา ตาคำ และคณะ. “เรื่องแนวทางการพัฒนาสมรรถนะของผู้ประกอบธุรกิจนำเที่ยวในจังหวัดเชียงใหม่ เพื่อรองรับการบูรณาการของประชาคมอาเซียน”. **บทความวิจัย มจร สังคมปริทรรศน์**. ปีที่ ๖ ฉบับที่ ๒ (พิเศษ) (เมษายน ๒๕๖๐) : ๑๓๓ - ๑๓๔.
- ปภัสนสร กิมสุวรรณวงศ์. “การดูแลสุขภาพแบบองค์รวมของผู้สูงอายุตามแนวคิดทางพระพุทธศาสนา”. **วารสารแม่ฟ้าหลวง**. ปีที่ ๓ ฉบับที่ ๒ (กรกฎาคม-ธันวาคม ๒๕๕๗) : ๒๐-๔๕.

บรรณานุกรม (ต่อ)

- บุญยวีร์ วิเศษสุนทรสกุล. “แนวทางการพัฒนาศักยภาพการท่องเที่ยวโดยชุมชนจังหวัดนครราชสีมา”, **วารสารการวิจัยการบริหารการพัฒนา วิทยาลัยการจัดการ มหาวิทยาลัยพะเยา**. ปีที่ ๑๐ ฉบับที่ ๓ (กรกฎาคม-กันยายน ๒๕๖๓) : ๑-๑๒.
- พงษ์ศักดิ์ เพชรสถิต. “ยุทธศาสตร์การบริหารจัดการการท่องเที่ยวอย่างยั่งยืนของจังหวัดกำแพงเพชร”. **วารสารวิจัยมหาวิทยาลัยเวสเทิร์น มนุษย์ศาสตร์และสังคมศาสตร์**. ปีที่ ๒ ฉบับที่ ๒ (พฤษภาคม-สิงหาคม ๒๕๕๙) : ๖๔-๖๕.
- พบพร โอทกานนท์, ดร.เยาวภา ปฐมศิริกุล. “รูปแบบคุณภาพการบริการ ภาพลักษณ์แหล่งท่องเที่ยวและความพึงพอใจ ที่ส่งผลต่อความตั้งใจเชิงพฤติกรรมการท่องเที่ยวแบบพำนักระยะยาวของชาวยุโรปและอเมริกัน”. **วารสารธรรมศาสตร์**. ปีที่ ๓๒ ฉบับที่ ๑ (มกราคม-เมษายน ๒๕๕๖) : ๔.
- พระโกศล มณีนटना. “การประยุกต์ใช้หลักไตรสิกขาในการพัฒนาพฤติกรรมด้านคุณธรรม”. **บทความวิจัยวารสาร มจร สังคมศาสตร์ปริทรรศน์**. ปีที่ ๖ ฉบับที่พิเศษ เล่มที่ ๑ (พฤษภาคม ๒๕๖๐) : ๓๘๓-๓๘๗.
- พระสุธีรัตนบัณฑิต (อาภากรโ) และพระใบฎีกาสัญญา อภิวงษ์โณ (สดประเสริฐ). “ยุทธศาสตร์การท่องเที่ยวทางพระพุทธศาสนาและวัฒนธรรมของไทย และอาเซียน”. **วารสาร มจร พุทธปัญญาปริทรรศน์**. ปีที่ ๑ ฉบับที่ ๓ (กันยายน – ธันวาคม ๒๕๕๙) : ๑๖ - ๒๓.
- ภาคภูมิ ศรีถาวร และคณะ. “การจัดการความรู้ในปฏิสัมพันธ์มารรค : มิติไตรสิกขา”. **บทความวิจัยวารสาร มจร.สังคมปริทรรศน์**. ปีที่ ๗ ฉบับที่ ๒ (พิเศษ) เมษายน – มิถุนายน ๒๕๖๑ : ๑ - ๑๒.
- มทณ ยนต์ตัน. “เขาใหญ่ : การเปลี่ยนแปลงการใช้ประโยชน์ที่ดินและกลุ่มทุน”. **บทความวิจัยวารสารมนุษยศาสตร์และสังคมศาสตร์**. ปีที่ ๑๐ ฉบับที่ ๑ (มกราคม-มิถุนายน ๒๕๖๒) : ๑-๑๘.
- เมธี วงศ์วีระพันธุ์. “การส่งเสริมสุขภาพจิตสำหรับผู้สูงอายุของชุมชนต้นแบบในจังหวัดเชียงใหม่”. **วารสารจิตวิทยาคลินิก**. ปีที่ ๗ ฉบับที่ ๑ (๒๕๕๙) : ๓๘.
- ยุพิน อุณแก้ว และโชคชัย สุเวชวัฒนกุล. “การพัฒนาตัวบ่งชี้ความเป็นแหล่งท่องเที่ยวเชิงสร้างสรรค์”. **วารสารวิทยาลัยดุสิตธานี**. ปีที่ ๑๑ ฉบับที่ ๑ (มกราคม-เมษายน ๒๕๖๐) : ๑๐.

บรรณานุกรม (ต่อ)

- วรุณี เขาวนัสสุขุม. “ยุทธศาสตร์เพื่อการพัฒนาอย่างยั่งยืนของแหล่งท่องเที่ยวตลาดน้ำ เขิงวัฒนธรรม : กรณีศึกษาตลาดสามชุก จังหวัดสุพรรณบุรี”. **บทความวิจัย วารสาร มจร สังคมปริทรรศน์**. ปีที่ ๗ ฉบับที่ ๔ (ตุลาคม - ธันวาคม ๒๕๖๑) : ๑๓๐ - ๑๓๓.
- วารัชต์ มัธยมบุรุษ. “แนวทางการพัฒนาเส้นทางท่องเที่ยวสำหรับนักท่องเที่ยวผู้สูงอายุกรณีศึกษาพื้นที่รอบการไฟฟ้าฝ่ายผลิตแม่เมาะจังหวัดลำปาง”. **วารสารการประชุมวิชาการระดับชาติและนานาชาติ พะเยาวิจัย**. ครั้งที่ ๑ มหาวิทยาลัยพะเยา, (๑๒-๑๓ มกราคม ๒๕๕๕) : ๑๙๑-๑๙๒.
- วาริพร ชูศรี และวรลักษณ์ ลลิตศศิวิมล. “การท่องเที่ยวเชิงสุขภาพ : ความสามารถในการแข่งขันของประเทศไทย”. **วารสารมหาวิทยาลัยนราธิวาสราชนครินทร์ สาขามนุษยศาสตร์และสังคมศาสตร์**. ปีที่ ๗ ฉบับที่ ๒ (กรกฎาคม - ธันวาคม ๒๕๖๓) : ๒๐๙.
- โศจิลักษณ์ กมลศักดิ์วิกุล. “การพัฒนาการจัดการท่องเที่ยวเชิงเกษตรทฤษฎีแนวใหม่โดยชุมชนอำเภอเสาไห้ จังหวัดสระบุรี”. **วารสารการพัฒนาชุมชนและคุณภาพชีวิต**. ปีที่ ๑ ฉบับที่ ๑ (มกราคม-เมษายน ๒๕๕๖) : ๕๖.
- สมเกียรติ เหลืองศักดิ์ชัย. “พุทธวิถี (ไตรสิกขา) : กระบวนทัศน์ใหม่เพื่อการสร้างแบรนด์อย่างยั่งยืนตามศาสตร์พระราชา”. **วารสารนิเทศศาสตร์ธุรกิจบัณฑิตย์**. ปีที่ ๑๓ ฉบับที่ ๒ (กรกฎาคม-ธันวาคม ๒๕๖๒) : ๑-๔๙.
- สุทธิชัย โล่ห์นารายณ์ สุพจน์ ทรายแก้ว และสาธิต วงศ์อนันต์. “ยุทธศาสตร์การท่องเที่ยวเชิงบูรณาการของจังหวัดบุรีรัมย์”. **วารสารการวิจัยและพัฒนา วไลยอลงกรณ์ ในพระบรมราชูปถัมภ์**. ปีที่ ๑๓ ฉบับที่ ๓ (กันยายน-ธันวาคม ๒๕๖๑) : ๓๒๑-๓๓๑.
- สุวัฒนา ตั้งสวัสดิ์. “อิทธิพลของพฤติกรรมนักท่องเที่ยวและการบริหารจัดการการท่องเที่ยวต่อความพึงพอใจแหล่งท่องเที่ยวบนเส้นทางอารยธรรมขอม”. **บทความวิจัย วารสาร มจร สังคมศาสตร์ปริทรรศน์**. ปีที่ ๘ ฉบับที่ ๒ (เมษายน - มิถุนายน ๒๕๖๒) : ๑๘๐-๑๘๑.
- อภิสร่า จำเริญญ. “รูปแบบการส่งเสริมการท่องเที่ยวขององค์กรปกครองส่วนท้องถิ่นภาคกลางตอนบน”. **บทความวิจัย วารสาร มจร สังคมปริทรรศน์**. ปีที่ ๖ ฉบับที่ ๒ (ฉบับพิเศษเล่มที่ ๔). (พฤษภาคม ๒๕๖๐) : ๑๒๗ - ๑๔๒.

บรรณานุกรม (ต่อ)

อัจฉรา หล่อตระกูล. “การวิเคราะห์ปัจจัยที่มีอิทธิพลต่อการท่องเที่ยวของนักท่องเที่ยวชาวไทย กรณีศึกษา : พระราชวังบางปะอิน จังหวัดพระนครศรีอยุธยา”. **บทความวิจัย วารสาร มจร สังคมศาสตร์ปริทรรศน์**. ปีที่ ๘ ฉบับที่ ๓ (กรกฎาคม - กันยายน ๒๕๖๒) : ๑๗๘-๑๘๘.

เอี่ยมทิพย์ ศรีทอง. “น้ำพุร้อน (Onsen) : นวัตกรรมจัดการการท่องเที่ยวเพื่อสุขภาพ และบำบัดโดยการมีส่วนร่วมของชุมชน”. **บทความวิจัย วารสาร มจร สังคมศาสตร์ปริทรรศน์**. ปีที่ ๕ ฉบับที่ ๒ (พฤษภาคม-สิงหาคม ๒๕๕๙) : ๑๘๔ – ๑๙๐.

(๕) เอกสารที่ไม่ได้ตีพิมพ์เผยแพร่และเอกสารอื่น ๆ :

กรมการท่องเที่ยว กระทรวงการท่องเที่ยวและกีฬา. “การบริหารจัดการแหล่งท่องเที่ยว”. (อัดสำเนา).

กระทรวงการท่องเที่ยวและกีฬา และองค์การบริหารการพัฒนาพื้นที่พิเศษเพื่อการท่องเที่ยวอย่างยั่งยืน (อพท.). “แผนยุทธศาสตร์การท่องเที่ยวโดยชุมชนอย่างยั่งยืน พ.ศ. ๒๕๕๙-๒๕๖๓”. (อัดสำเนา).

สำนักงานสภาพัฒนาการเศรษฐกิจและสังคมแห่งชาติ. “ประกาศ เรื่อง แผนพัฒนาเศรษฐกิจและสังคมแห่งชาติ ฉบับที่ ๑๒ พ.ศ. ๒๕๖๐-๒๕๖๔”. **ราชกิจจานุเบกษา** ๑๓๓ ธันวาคม ๒๕๕๙: ๙๔.

สำนักงานท่องเที่ยวโดยชุมชน องค์การบริหารการพัฒนาพื้นที่พิเศษเพื่อการท่องเที่ยวอย่างยั่งยืน องค์การมหาชน หรือ (อพท.). “คู่มือเกณฑ์มาตรฐานการบริหารจัดการแหล่งท่องเที่ยวโดยชุมชน”. (อัดสำเนา).

(๖) สื่ออิเล็กทรอนิกส์ :

กรมพัฒนาธุรกิจการค้า. พาณิชย์ ดึงนักรายภาพบำบัด...เอาดีทางธุรกิจบริการสุขภาพ หวัง!!!ดันไทยขึ้นเป็นศูนย์กลางการท่องเที่ยวเชิงสุขภาพ (Medical Tourism) รองรับสังคมผู้สูงอายุในอนาคต. [ออนไลน์]. แหล่งที่มา : https://www.dbd.go.th/mobile/news_view.php?nid=469404293 [๗ มีนาคม ๒๕๖๓].

กรมส่งเสริมการค้าระหว่างประเทศ. **อุตสาหกรรมการท่องเที่ยวเชิงสุขภาพของมาเลเซียในอนาคต สดใส**. [ออนไลน์]. แหล่งที่มา : http://www.ditp.go.th/contents_attach/161821/161821.pdf. [๒๕ กุมภาพันธ์ ๒๕๖๓].

บรรณานุกรม (ต่อ)

- กรมสนับสนุนบริการสุขภาพ. ยุทธศาสตร์การพัฒนาประเทศไทยให้เป็นศูนย์กลางสุขภาพนานาชาติ(MEDICAL HUB) (พ.ศ.๒๕๖๐-๒๕๖๙). [ออนไลน์]. แหล่งที่มา : [hppt//203.157.7.120/fileupload/2560-102.pdf](http://203.157.7.120/fileupload/2560-102.pdf) [๒๕ กุมภาพันธ์ ๒๕๖๓].
- กระทรวงการท่องเที่ยวและกีฬา.สำนักงานปลัดกระทรวงการท่องเที่ยวและกีฬา.(๒๕๖๙). **สถานการณ์การท่องเที่ยวโลกที่สำคัญ.**[ออนไลน์]. แหล่งที่มา : [hppt//www.mots.go.th/ewt_dl_link.php.php?nid=8265](http://www.mots.go.th/ewt_dl_link.php.php?nid=8265)[๑๓ มีนาคม ๒๕๖๓].
- กระทรวงการท่องเที่ยวและกีฬา. **ข้อมูลพัฒนาการท่องเที่ยว.** [ออนไลน์]. แหล่งที่มา : [hppt//www.service.nic.go.th](http://www.service.nic.go.th) [๒๕ กุมภาพันธ์ ๒๕๖๓].
- กระทรวงการท่องเที่ยวและกีฬา. **สถานการณ์การท่องเที่ยวในประเทศไทย รายจังหวัด.** [ออนไลน์]. แหล่งที่มา : https://www.mots.go.th/more_news.php?cid=422&filename=index6 [๑๓ มีนาคม ๒๕๖๓].
- ณัฐพัชร มณีโรจน์ และ นราศรี ไวนิชกุล. **ความสามารถในการแข่งขันการท่องเที่ยวเชิงการแพทย์ของประเทศไทย.** [ออนไลน์]. แหล่งที่มา : <file:///C:/Users/Parliament/Downloads/49544-Article%20Text-114990-1-10-20160302.pdf>. [๕ มีนาคม ๒๕๖๓].
- พรรณี ตั้งใจสถาปัตยกรรม. **การท่องเที่ยวเชิงสุขภาพ.** [ออนไลน์]. แหล่งที่มา : https://www.pdp.go.th/centerweb/news/NewaDetailNT01_NewsID=WNRPT6012070010002 [๕ มีนาคม ๒๕๖๓].
- มหาวิทยาลัยสุโขทัยธรรมมาธิราช สาขาวิชาวิทยาการจัดการ. **การท่องเที่ยวเชิงสุขภาพ (Health Tourism).** [ออนไลน์]. แหล่งที่มา : <https://www.sms-stou.org/archives/2233> [๕ มีนาคม ๒๕๖๓].
- รัฐบาลไทย. **รัฐบาลเน้นย้ำการพัฒนาและส่งเสริมประเทศไทยให้เป็นศูนย์กลางการท่องเที่ยวเชิงสุขภาพ.** [ออนไลน์]. แหล่งที่มา : <https://www.thaigov.go.th/news/contents/details/5160> [๕ มีนาคม ๒๕๖๓].
- ศูนย์วิจัยเศรษฐกิจ ธุรกิจ และเศรษฐกิจฐานราก. **ประเทศไทยกับการพัฒนาเป็น MEDICAL HUB OF ASIA. .** [ออนไลน์]. แหล่งที่มา:[https://www.gsb.or.th/Getattachment/91ea80f0-f62c-43b7-b3d0-fdd2f25b0bae/Medical-hub_Info-Final-\(1\).aspx](https://www.gsb.or.th/Getattachment/91ea80f0-f62c-43b7-b3d0-fdd2f25b0bae/Medical-hub_Info-Final-(1).aspx) [๕ มีนาคม ๒๕๖๓]

บรรณานุกรม (ต่อ)

สถานกงสุลใหญ่ ณ เมืองมุมไบ. การท่องเที่ยวเชิงสุขภาพในอินเดีย. [ออนไลน์], แหล่งที่มา : [https:// www.thaiembassy.org/Mumbai/th/information/1789/65646-การท่องเที่ยวเชิงสุขภาพในอินเดีย.html](https://www.thaiembassy.org/Mumbai/th/information/1789/65646-การท่องเที่ยวเชิงสุขภาพในอินเดีย.html) [๕ มีนาคม ๒๕๖๓].

สมบัติ การอุจน์กิจ และคณะ. รายงานวิจัยฉบับสมบูรณ์ การพัฒนาศักยภาพอุตสาหกรรมการท่องเที่ยวเชิงสุขภาพของไทยเพื่อเป็นศูนย์กลางการท่องเที่ยวเชิงสุขภาพในเอเชีย. [ออนไลน์]. แหล่งที่มา :file:///C:/Users/Parliament/downloads/RDG5850040V01_full.pdf [๕ มีนาคม ๒๕๖๓].

สำนักงานกองทุนสุขภาพสีเขียว. (ม.ป.ป.). การท่องเที่ยวเชิงสุขภาพ. [ออนไลน์], แหล่งที่มา: <https://www.greenhealthfund.org/16071878/การท่องเที่ยวเชิงสุขภาพ> [๕ มีนาคม ๒๕๖๓].

สำนักเลขาธิการนายกรัฐมนตรี. สธ.จับมือ ก.ท่องเที่ยวฯ พัฒนาเป็นศูนย์กลางการท่องเที่ยวอาเซียน ๕ ด้าน ในปี ๒๕๖๐. [ออนไลน์]. แหล่งที่มา : [https://www. thaigov.go.th/news/contents/details/2950](https://www.thaigov.go.th/news/contents/details/2950)[๕ มีนาคม ๒๕๖๓].

สิริกร เลิศลักษณ์ธาร, ไพบุลย์ อ่อนมั่ง และ ไอยเรศ ลิบลับ. ปัจจัยที่มีอิทธิพลต่อการท่องเที่ยวเชิงสุขภาพสำหรับชาวต่างชาติที่มาท่องเที่ยวในประเทศไทย. [ออนไลน์]ใน แหล่งที่มา :file:///C:/Users/Parliament/Downloads/69117-Article%20Text-200483-1-10-20170411.pdf [๕ มีนาคม ๒๕๖๓].

องค์การสหประชาชาติประจำประเทศไทย. เป้าหมายการพัฒนาที่ยั่งยืน. [ออนไลน์]. แหล่งที่มา : <http://saim.edu>[๕ มีนาคม ๒๕๖๓].

(๗) สัมภาษณ์ :

สัมภาษณ์ พระเมธาวิจารย์รส, รศ.ดร. อาจารย์ประจำบัณฑิตวิทยาลัย มหาวิทยาลัยมหามกุฏราชวิทยาลัย, ๘ ธันวาคม ๒๕๖๓.

พระอุดมธีรคุณ, รศ.ดร. ผู้อำนวยการมหาบัณฑิตวิทยาลัย ในสังฆราชูปถัมภ์ มหาวิทยาลัยมหามกุฏราชวิทยาลัย จังหวัดนครราชสีมา, ๒๑ ธันวาคม ๒๕๖๓.

พระสุธีวีรบัณฑิต, รศ.ดร. อาจารย์ประจำหลักสูตรบัณฑิตศึกษา ภาควิชารัฐศาสตร์, ๒๔ ธันวาคม ๒๕๖๓.

บรรณานุกรม (ต่อ)

สัมภาษณ์ พระมหาอำนาจ อจณฺริยเมธี, ดร.เจ้าอาวาสวัดคูบางหลวงอนุกิจวิธูร, ๒๔ ธันวาคม ๒๕๖๓.

นายสุรพันธ์ ศิลปะสุวรรณ. นายอำเภอปากช่อง จังหวัดนครราชสีมา, ๓๐ ธันวาคม ๒๕๖๓.

นายคมกฤษณ์ ลิมป์ปัญญาเลิศ. นายกเทศมนตรีเทศบาลเมืองปากช่อง จังหวัดนครราชสีมา, ๒๘ ธันวาคม ๒๕๖๓.

นพ.นพพร ชื่นกลิ่น. ผู้อำนวยการสถาบันวิจัยระบบสาธารณสุข (สวรส.) จังหวัดนนทบุรี, ๘ ธันวาคม ๒๕๖๓.

นพ.มนตรี ลักษณะ์ สว่างศ์. Head of Allied Health Planning กรุงเทพมหานคร, ๒๖ ธันวาคม ๒๕๖๓.

รศ.ดร.ชมนาท รัตนมณี. ผู้เชี่ยวชาญด้านงานวิจัย อดีตคณบดีคณะครุศาสตร์ มหาวิทยาลัยราชภัฏสวนดุสิต กรุงเทพมหานคร, ๘ ธันวาคม ๒๕๖๓.

นายไพวงษ์ เตชะณรงค์. ประธานบริษัทโบนันชากอล์ฟแอนด์คันทรีคลับจำกัดเขาใหญ่ อำเภอปากช่อง จังหวัดนครราชสีมา, ๒๔ ธันวาคม ๒๕๖๓.

ดร.พวงเพ็ชรชุลละเอียด. ประธานกรรมการบริหาร บริษัท ไอทีลพรีอเพอร์ตี เมนเนจเม้นท์ จำกัด, ประธานผู้เข้าอบรมหลักสูตรการบริหารการท่องเที่ยวสำหรับผู้บริหารระดับสูง TourismManagement Program for Executives กรุงเทพมหานคร, ๒๔ ธันวาคม ๒๕๖๓.

นางดาริกา ปุณณกันต์. อดีตข้าหลวงผู้ใหญ่ประจำองค์วังสุโขทัย, ประธานไร่ปุณณเกษตร ตำบลกลางดง อำเภอปากช่อง จังหวัดนครราชสีมา, ๒๔ ธันวาคม ๒๕๖๓.

นางสาวปภารัฐ สิริรัฐ ชุกกลิน. นายกสมาคมธุรกิจท่องเที่ยวหนองคาย และประธานสภาวัฒนธรรมหนองคาย จังหวัดหนองคาย, ๑๘ ธันวาคม ๒๕๖๓.

นางสุวดี ปาจริยางกูร.เลขาธิการสมาคมการท่องเที่ยวเชิงการแพทย์และสุขภาพไทย กรุงเทพมหานคร, ๒๔ ธันวาคม ๒๕๖๓.

ดร.กัญญานนท์ กมลยะบุตร. กรรมการผู้มีอำนาจบริษัท สุรนครเมืองใหม่ จำกัด จังหวัดนครราชสีมา, ๑๗ ธันวาคม ๒๕๖๓.

บรรณานุกรม (ต่อ)

สัมภาษณ์ นายสุรินทร์ สนธิระติ. ประธานกรรมการบริหารสวนซ่อนศิลป์ Secret Art Garden ไร่สอร์ทเขาใหญ่ ตำบลกลางดง อำเภอปากช่อง จังหวัดนครราชสีมา, ๑๐ ธันวาคม ๒๕๖๓.

ดร.นพดล คำพิทักษ์. ผู้อำนวยการฝ่ายบริหารโรงพยาบาลชัยภูมิรวมแพทย์ และโรงพยาบาลบัวใหญ่รวมแพทย์ จังหวัดชัยภูมิ, ๕ มกราคม ๒๕๖๔.

ดร.จตุรเทพ โควินทวงศ์. ผู้อำนวยการสำนักอุทยานแห่งชาติ กรุงเทพมหานคร, ๕ มกราคม ๒๕๖๔.

ดร.วทีญญา ภูครองนา. อาจารย์ประจำ มหาวิทยาลัยมหามกุฏราชวิทยาลัย ศูนย์การศึกษา จังหวัดนครราชสีมา, ๒๑ ธันวาคม ๒๕๖๓.

(๘) สทนากลุ่ม :

สทนากลุ่มเฉพาะ รศ.ดร.สุรพล สุขะพรหม. รองอธิการบดีฝ่ายกิจการทั่วไป มหาวิทยาลัยมหาจุฬาลงกรณราชวิทยาลัย, ๒๐ พฤษภาคม ๒๕๖๔.

ศ.ดร.บุญทัน ดอกไธสง. อาจารย์ประจำภาควิชารัฐศาสตร์ คณะสังคมศาสตร์ มหาวิทยาลัยมหาจุฬาลงกรณราชวิทยาลัย, ๒๐ พฤษภาคม ๒๕๖๔.

รศ.ดร.เกียรติศักดิ์ สุขเหลือง. รองคณบดีคณะสังคมศาสตร์ ฝ่ายวิชาการ มหาวิทยาลัยมหาจุฬาลงกรณราชวิทยาลัย, ๒๐ พฤษภาคม ๒๕๖๔.

ผศ.ดร.ธิดาภูมิ หมั่นมี. รองหัวหน้าภาควิชารัฐศาสตร์ คณะสังคมศาสตร์ มหาวิทยาลัยมหาจุฬาลงกรณราชวิทยาลัย, ๒๐ พฤษภาคม ๒๕๖๔.

ผศ.ดร.สุรียา รักษาเมือง. อาจารย์ประจำหลักสูตรบัณฑิตศึกษา สาขาวิชารัฐประศาสนศาสตร์ คณะสังคมศาสตร์ มหาวิทยาลัยมหาจุฬาลงกรณราชวิทยาลัย, ๒๐ พฤษภาคม ๒๕๖๔.

ดร.สมบัตินามบุรี. อาจารย์ภาควิชารัฐศาสตร์ คณะสังคมศาสตร์ มหาวิทยาลัยมหาจุฬาลงกรณราชวิทยาลัย, ๒๐ พฤษภาคม ๒๕๖๔.

ดร.อภิญา ฉัตรช่อฟ้า. อาจารย์ภาควิชารัฐศาสตร์ คณะสังคมศาสตร์ มหาวิทยาลัยมหาจุฬาลงกรณราชวิทยาลัย, ๒๐ พฤษภาคม ๒๕๖๔.

ดร.สุภาพรรณ เพิ่มพูน. ประธานบริหารสุภาพรรณคันธีโฮมรีสอร์ท เขาใหญ่, ๒๐ พฤษภาคม ๒๕๖๔.

บรรณานุกรม (ต่อ)

สนทนากลุ่มเฉพาะ ดร.สุทธิพงษ์ สิทธิภัทรประภา. กรรมการผู้จัดการโรงแรมออสการ์&พาลาส,
๒๐ พฤษภาคม ๒๕๖๔.

๒. ภาษาอังกฤษ

1. Secondary Sources

(I) Books:

Adhikary. Mc. Kinsey. “Management of Ecotourism” in **Ecotourism: Concept. Design and Strategy**. Bangkok: Srinakharinwiro,1995.

Alexandr Nikolaevich Dunets. “Health tourism in low mountains: A case study”. **Research Report**. (Entrepreneurship and Sustainability Issues 7(3), 2213). 2020 P. 3.

Bollen.K.A..**Structural Equation with Latent Variables**. New York: Wiley,1989.

Cochran. W.G..**Sampling Techniques**.Third Edition. New York: John Wiley & Sons.Inc,1977.

Denzin.Norman K. and Yvonna S. Lincoln..**Handbook of Qualitative Research**.Thousand Oaks. Calif: Sage Publications, 2000.

Diamantopoulos.A. &Siguaw.A.D..**Introducing LISREL: A guide for the uninitiated**.London: Sage Publication, 2000.

Joreskog.K.G. &Sorborn..**LISREL 8.7 for windows**.Lncolnwood. IL: Scientific Software International. Inc., 2004

Pearce. D. **Tourism Organizations**. New York: Longman Scientific & Technical,1992.

Prem Jagyasi. “Wellness Tourism and Medical Tourism : Where Do Spy Fit?”. **Research Report**. (Global spa summit 2011), P. 3.

Tourism Western Australia..**Five A’s of tourism**. Australia: Tourism Western Australia, 2009.

(II) Articles:

Bushell, R. & Sheldon, P. (2009). Wellness and tourism: Mind, body, spirit, place. New York: Cognizant.

บรรณานุกรม (ต่อ)

Burroughs, J. & Rindfleisch, A. (2002). Materialism and Well-being: A Conflicting Values Perspective. *Journal of Consumer Research*, 29, 348–370.

PhraDhammapitaka (PA Payutto), D.III.220; A.I.299.TEE.PA.11/228/231; Aug.Tik.20/521/294.

Smith, M. & Puczkó, L. (2009). *Health and wellness tourism*. Oxford: ButterworthHeinemann.

(IV) Electronics:

ACT for Youth Center of Excellence, Cornell University: http://www.actforyouth.net/youth_development/professional/self-care.cfm, (retrieved 4.05. 2020).

Dimensions of Holistic Well-being A Model for Achieving Balance in Your Life By Don West, Jr., JD Founder, Knock Out The Stigma, Inc. <https://cpr.bu.edu/well/living-eight-dimensions-of-wellness/> (retrieved 4.05. 2020).

Global, <https://www.globalwellnesssummit.com/2020-global-wellness-trends/>, (retrieved 4.05. 2020).

WHO.(1948) Definition of Health. <http://www.who.int/about/definition/en/print.html>, (retrieved 4.05. 2020).

University at Buffalo School of Social Work: <http://socialwork.buffalo.edu/resources/self-carestarter-kit.html>, (retrieved 4.05. 2020).

University of California, Riverside: http://wellness.ucr.edu/seven_dimensions.html, (retrieved 4.05. 2020).

ภาคผนวก

ภาคผนวก ก
เครื่องมือการวิจัยเชิงปริมาณและเชิงคุณภาพ



แบบสอบถามสำหรับการวิจัยเรื่อง

เรื่อง พุทธบูรณาการส่งเสริมนโยบายการท่องเที่ยวเชิงสุขภาพอย่างยั่งยืนในบริเวณ

อุทยานแห่งชาติเขาใหญ่จังหวัดนครราชสีมา

คำชี้แจง แบบสอบถามนี้มีวัตถุประสงค์เพื่อศึกษาปัจจัยที่ส่งผลต่อการส่งเสริมนโยบายการท่องเที่ยวเชิงสุขภาพอย่างยั่งยืนในบริเวณอุทยานแห่งชาติเขาใหญ่จังหวัดนครราชสีมา ซึ่งผลจากการวิจัยจะเป็นประโยชน์ในการนำไปประยุกต์ด้านพัฒนาการท่องเที่ยวเชิงสุขภาพอย่างยั่งยืน และจะเป็นข้อมูลพื้นฐานสำหรับการศึกษาวิจัยเชิงลึก ดังนั้น ใคร่ขอความกรุณาตอบแบบสอบถามให้ตรงกับความเป็นจริงของท่านให้มากที่สุดและครบทุกข้อ ทั้งนี้คำตอบของท่านจะถือว่าเป็นความลับและไม่มีผลกระทบต่อท่านแต่ประการใด ผู้วิจัยขอขอบคุณท่านที่กรุณาให้ความร่วมมือในการตอบแบบสอบถาม เพื่อเป็นข้อมูลในการวิจัยมา ณ โอกาสนี้ด้วย

แบบสอบถามสำหรับการวิจัยครั้งนี้แบ่งเป็น ๗ ตอน ดังนี้

ตอนที่ ๑ ข้อมูลทั่วไปของผู้ตอบแบบสอบถาม จำนวน ๕ ข้อ

ตอนที่ ๒ ความคิดเห็นเกี่ยวกับนโยบายการท่องเที่ยวภาครัฐ จำนวน ๑๒ ข้อ

ตอนที่ ๓ ความคิดเห็นเกี่ยวกับปัจจัยที่ส่งผลต่อการท่องเที่ยวเชิงสุขภาพ จำนวน ๑๕ ข้อ

ตอนที่ ๔ ความคิดเห็นเกี่ยวกับสุขภาวะองค์รวม จำนวน ๑๒ ข้อ

ตอนที่ ๕ ความคิดเห็นเกี่ยวกับการฝึกอบรมความประพฤติทางกาย วาจา ใจและสติปัญญา จำนวน ๙ ข้อ

ตอนที่ ๖ ความคิดเห็นเกี่ยวกับการท่องเที่ยวเชิงสุขภาพอย่างยั่งยืน จำนวน ๙ ข้อ

ตอนที่ ๗ ปัญหา อุปสรรค และข้อเสนอแนะต่อการท่องเที่ยวเชิงสุขภาพอย่างยั่งยืน เป็นแบบสอบถามปัญหา อุปสรรค และข้อเสนอแนะต่อการพัฒนาการท่องเที่ยวเชิงสุขภาพอย่างยั่งยืนในบริเวณอุทยานแห่งชาติเขาใหญ่จังหวัดนครราชสีมา มีลักษณะเป็นคำถามปลายเปิด (Open – ended Question) เพื่อให้ผู้ตอบแบบสอบถามได้แสดงความคิดเห็นอย่างเป็นอิสระ จำนวน ๓ ข้อ

นางศศิพัชร์ วัฒนรวีวงศ์

นิสิตปริญญาเอก หลักสูตรปรัชญาดุษฎีบัณฑิต สาขาวิชารัฐประศาสนศาสตร์

มหาวิทยาลัยมหาจุฬาลงกรณราชวิทยาลัย

ตอนที่ ๑ ข้อมูลทั่วไปของผู้ตอบแบบสอบถาม

คำชี้แจง โปรดทำเครื่องหมาย ✓ ลงใน ที่ตรงตามข้อมูลของท่าน

๑. เพศ

๑. ชาย ๒. หญิง

๒. อายุ

๑. ต่ำกว่า ๒๐ ปี ๒. ๒๐ - ๓๐ ปี
 ๓. ๓๑ - ๔๐ ปี ๔. ๔๑ ปีขึ้นไป

๓. ระดับการศึกษา

๑. ประถมศึกษา ๒. มัธยมศึกษา
 ๓. อนุปริญญา ๔.ปริญญาตรี
 ๕. ปริญญาโทขึ้นไป

๔. อาชีพ

๑. ทำงานเอกชน ๒. รับราชการ
 ๓. ธุรกิจส่วนตัว ๔. อื่นๆ (ระบุ).....

๕. รายได้

๑. ต่ำกว่า ๑๐,๐๐๐ บาท ๒. ๑๐,๐๐๐-๒๐,๐๐๐ บาท
 ๓. ๒๐,๐๐๑-๓๐,๐๐๐ บาท ๔. ๓๐,๐๐๑ บาทขึ้นไป

คำชี้แจง คำถามในตอนที่ ๒ - ๖ นี้เป็นข้อคำถามที่มีการให้คะแนนแบบมาตรวัดประมาณค่า (Rating Scale) ที่มีระดับการให้คะแนนของผู้ตอบแบบสอบถามเป็น ๕ ระดับ ดังนี้

๕ คะแนน แทน มีระดับความคิดเห็น มากที่สุด

๔ คะแนน แทน มีระดับความคิดเห็น มาก

๓ คะแนน แทน มีระดับความคิดเห็น ปานกลาง

๒ คะแนน แทน มีระดับความคิดเห็น น้อย

๑ คะแนน แทน มีระดับความคิดเห็น น้อยที่สุด

ตอนที่ ๒ ความคิดเห็นเกี่ยวกับนโยบายการท่องเที่ยวภาครัฐ

คำชี้แจง ขอให้ท่านทำเครื่องหมาย ✓ ลงในช่องคะแนนที่ตรงกับระดับความคิดเห็นของตนเอง

ข้อ	นโยบายการท่องเที่ยวภาครัฐ	ระดับความคิดเห็น				
		๕	๔	๓	๒	๑
การส่งเสริมและพัฒนาการท่องเที่ยว (Support tourism development)						
๑	ภาครัฐมีนโยบายในการส่งเสริมเอกลักษณ์ในการท่องเที่ยวเชิงสุขภาพ					
๒	สถานที่ท่องเที่ยวที่มีคุณภาพจะให้ความสำคัญเรื่องความปลอดภัยและสุขอนามัยที่ดี					
๓	การท่องเที่ยวเชิงสุขภาพเป็นหัวใจสำคัญของการสร้างรายได้ในชุมชนท้องถิ่น					
การส่งเสริมการลงทุน (Support investment of entrepreneur)						
๔	ภาครัฐมีการส่งเสริมให้ชุมชนสร้างผลิตภัณฑ์ของชุมชน					
๕	ภาครัฐมีการพัฒนาศักยภาพบุคลากรที่ส่งเสริมอุตสาหกรรมการท่องเที่ยว					
๖	ภาครัฐมีการสร้างภาคีเครือข่ายทุกภาคส่วนในอุตสาหกรรมการท่องเที่ยว					
การพัฒนาปัจจัยพื้นฐานด้านบริการท่องเที่ยว (Support basic factor of tourism service)						
๗	ภาครัฐได้พัฒนาเส้นทางคมนาคมกับบริการพื้นฐานด้านการท่องเที่ยว					
๘	ภาครัฐสนับสนุนการขนส่งและเทคโนโลยีสารสนเทศกับการเชื่อมโยง					
๙	ภาครัฐส่งเสริมการสื่อสารและพลังงานกับการพัฒนาระบบการท่องเที่ยว					
การส่งเสริมการตลาดและประชาสัมพันธ์ (Support marketing and public relations)						
๑๐	ภาครัฐกำหนดความต้องการของสินค้าบริการเพื่อตอบสนองความต้องการของนักท่องเที่ยว					
๑๑	ภาครัฐกำหนดราคาตามอัตราการแข่งขันของตลาดไปสู่นักท่องเที่ยวกลุ่มเป้าหมาย					
๑๒	ภาครัฐมีการประชาสัมพันธ์ผ่านการจัดแสดงสินค้ากับพัฒนาระบบการตลาดออนไลน์					

ตอนที่ ๓ ความคิดเห็นเกี่ยวกับความคิดเห็นเกี่ยวกับปัจจัยที่ส่งผลต่อการท่องเที่ยวเชิงสุขภาพ
(Factor affecting wellness)

คำชี้แจง ขอให้ท่านทำเครื่องหมาย ✓ ลงในช่องคะแนนที่ตรงกับระดับความคิดเห็นของตนเอง

ข้อ	ปัจจัยที่ส่งผลต่อการท่องเที่ยวเชิงสุขภาพ	ระดับความคิดเห็น				
		๕	๔	๓	๒	๑
การเข้าถึงแหล่งท่องเที่ยว (Attraction)						
๑	ท่านได้รับความสะดวกในการเข้าถึงแหล่งท่องเที่ยวกับการท่องเที่ยวเชิงสุขภาพ					
๒	ท่านรู้สึกความปลอดภัยในการเข้าถึงแหล่งท่องเที่ยวกับการท่องเที่ยวเชิงสุขภาพ					
๓	แหล่งท่องเที่ยวเชิงสุขภาพที่ท่านเข้าถึงมีความสัมพันธ์กับมาตรฐานความสะอาดในแหล่งท่องเที่ยว					
กิจกรรม (Activities)						
๔	แหล่งท่องเที่ยวเชิงสุขภาพมีกิจกรรมการบำบัดดูแลสุขภาพกาย					
๕	แหล่งท่องเที่ยวเชิงสุขภาพมีกิจกรรมดูแลด้านจิตใจที่ก่อให้เกิดความสงบ ความสบายใจสอดคล้องกับนักท่องเที่ยวเชิงสุขภาพ					
๖	แหล่งท่องเที่ยวเชิงสุขภาพมีการจัดกิจกรรมการออกกำลังกายเช่น โยคะ					
สิ่งดึงดูดใจ (Accessibility)						
๗	แหล่งท่องเที่ยวธรรมชาติที่สวยงามเป็นสิ่งดึงดูดนักท่องเที่ยวเป็นอันดับต้นๆ					
๘	วัด สถานที่ปฏิบัติธรรม ที่สวยงาม สงบ สะอาด สว่างช่วยดึงดูดนักท่องเที่ยวเชิงสุขภาพ					
๙	การทำสวนเกษตรผัก ผลไม้ไร้สารพิษ เป็นจุดดึงดูดนักท่องเที่ยวเชิงสุขภาพ					
พื้นที่ (Areas)						
๑๐	สถานที่ท่องเที่ยวมีที่พักรับรองเพียงพอและมีสิ่งอำนวยความสะดวกเหมาะสมสำหรับนักท่องเที่ยวเชิงสุขภาพ					
๑๑	สถานที่ท่องเที่ยวมีสวนสุขภาพ และสถานที่บำบัดรักษา สำหรับนักท่องเที่ยวเชิงสุขภาพ					

ข้อ	ปัจจัยที่ส่งผลต่อการท่องเที่ยวเชิงสุขภาพ	ระดับความคิดเห็น				
		๕	๔	๓	๒	๑
๑๒	สถานที่ท่องเที่ยวมีพื้นที่ออกกำลังกาย และพื้นที่พักผ่อนสำหรับนักท่องเที่ยวเชิงสุขภาพ					
สิ่งอำนวยความสะดวก (Amenities)						
๑๓	สถานที่ท่องเที่ยวมีสาธารณูปโภคพื้นฐาน น้ำ ไฟฟ้า อินเทอร์เน็ตสำหรับนักท่องเที่ยวเชิงสุขภาพ					
๑๔	สถานที่ท่องเที่ยวมีร้านค้าและธนาคารสำหรับนักท่องเที่ยวเชิงสุขภาพ					
๑๕	สถานที่ท่องเที่ยวมีสถานพยาบาลและการบำบัดรักษาสำหรับนักท่องเที่ยวเชิงสุขภาพ					

ตอนที่ ๔ ความคิดเห็นเกี่ยวกับสุขภาวะองค์รวม (Holistic Well-being)

คำชี้แจง ขอให้ท่านทำเครื่องหมาย ✓ ลงในช่องคะแนนที่ตรงกับระดับความคิดเห็นของตนเอง

ข้อ	สุขภาวะองค์รวม	ระดับความคิดเห็น				
		๕	๔	๓	๒	๑
สุขภาวะทางด้านกาย (Physical Well-being)						
๑	นักท่องเที่ยวเชิงสุขภาพให้ความสำคัญกับการดูแลสุขภาพร่างกาย					
๒	นักท่องเที่ยวเชิงสุขภาพเน้นการดูแลสุขภาพร่างกายของตนเอง					
๓	นักท่องเที่ยวเชิงสุขภาพเน้นการดูแลสุขภาพร่างกายของครอบครัวและคนใกล้ชิด					
สุขภาวะทางด้านสังคม (Social Well-being)						
๔	นักท่องเที่ยวเชิงสุขภาพมักจะเป็นผู้ที่รู้สึกว่าคุณค่าต่อสังคมมีเมตตาเสียสละเพื่อส่วนรวม					
๕	นักท่องเที่ยวเชิงสุขภาพสนใจทำกิจกรรมจิตอาสาร่วมกับกลุ่มสมาชิกชุมชนด้วยการสังคมสงเคราะห์					
๖	นักท่องเที่ยวเชิงสุขภาพมักจะพัฒนาการเรียนรู้สังคมวิถีใหม่แห่งการแบ่งปัน					
สุขภาวะทางด้านจิตใจ (Mental Well-being)						
๗	นักท่องเที่ยวเชิงสุขภาพใส่ใจกับการพัฒนาสุขภาวะทางจิตใจกับสิ่งแวดล้อมทางธรรมชาติ					

ข้อ	สุขภาวะองค์รวม	ระดับความคิดเห็น				
		๕	๔	๓	๒	๑
๘	นักท่องเที่ยวยังมีความสุขมักจะสนใจการอบรมสมาธิเพื่อให้เกิดความสงบสุขทางจิตใจ และมีสุขภาพจิตที่แข็งแกร่ง					
๙	นักท่องเที่ยวยังมีความสุขให้ความสำคัญกับการพัฒนาจิตใจและการตระหนักรู้ มุ่งสร้างความดี ต่อสังคมและสิ่งแวดล้อม					
สุขภาวะทางด้านปัญญา (Intellectual Well-being)						
๑๐	นักท่องเที่ยวยังมีความสุขสนใจ ศึกษาหาความรู้ความเข้าใจตนเอง					
๑๑	นักท่องเที่ยวยังมีความสุขเป็นผู้ที่มีทักษะความสามารถในการวิเคราะห์แก้ไขปัญหาได้อย่างมีเหตุผล					
๑๒	นักท่องเที่ยวยังมีความสุขสนใจศึกษาอบรมพัฒนาจิตใจ ทำให้เกิดสุขภายในจิต					

ตอนที่ ๕ ความคิดเห็นเกี่ยวกับการฝึกอบรมความประพฤติทางกาย วาจา ใจ และสติปัญญา (Training in higher) : (ไตรสิกขา)

คำชี้แจง ขอให้ท่านทำเครื่องหมาย ✓ ลงในช่องคะแนนที่ตรงกับระดับความคิดเห็นของตนเอง

ข้อ	การฝึกอบรมความประพฤติทางกาย วาจา ใจ และสติปัญญา (ไตรสิกขา)	ระดับความคิดเห็น				
		๕	๔	๓	๒	๑
ฝึกอบรมความประพฤติทางกายและวาจา : ศีล : สุขภาวะทางด้านร่างกาย สุขภาพกายดี (Training in higher morality)						
๑	ท่านได้รับแนวทางการปฏิบัติตนด้านสุขภาพร่างกายให้มีสุขภาพดี ในสถานที่ท่องเที่ยวเชิงสุขภาพ					
๒	ท่านมีแนวทางการปฏิบัติตามกฎระเบียบของสถานที่ท่องเที่ยวเชิงสุขภาพ					
๓	ท่านมีการร่วมกิจกรรมสุขภาพ เพื่อให้ร่างกายแข็งแรง รับรู้ถึงความสดชื่น ร่มเย็นทางธรรมชาติอย่างเต็มที่					
ฝึกอบรมจิตให้เกิดคุณธรรม : สมาธิ : สุขภาวะทางจิตใจ : สุขภาพจิตเยี่ยม (Training in higher concentration)						
๔	ท่านได้รับการส่งเสริมสถานที่เหมาะสมสำหรับเสริมสร้างพัฒนาทางจิตใจ					

ข้อ	การฝึกอบรมความประพฤติทางกาย วาจา ใจ และสติปัญญา (ไตรสิกขา)	ระดับความคิดเห็น				
		๕	๔	๓	๒	๑
๕	ท่านได้รับการส่งเสริมการฝึกสมาธิ เพื่อความสงบสุขร่มเย็น อบอุ่น เบิกบาน ไม่วุ่นวายใจ					
๖	ท่านได้รับการส่งเสริมการจัดกิจกรรมอบรมจิตใจตนเอง เพื่อให้มีความแข็งแกร่ง มุ่งมั่นในการฝึกปฏิบัติด้วยตนเอง					
ฝึกอบรมปัญญาให้มีสติรู้เท่าทัน : ปัญญา : สุขภาวะทางปัญญา (Training in higher wisdom)						
๗	ท่านแสวงหาสถานที่ให้เหมาะสมสำหรับเป็นแหล่งเรียนรู้ทางธรรมชาติ					
๘	ท่านมีการศึกษาการฝึกอบรมปัญญา มีความรอบรู้ตามความเป็นจริง และเห็นแนวทางปฏิบัติที่ถูกต้อง สามารถแก้ปัญหาต่างๆได้อย่างมีประสิทธิภาพ					
๙	ท่านได้รับความรู้จากการศึกษาธรรมชาติอย่างเต็มเข้าใจถึงคุณค่าความงดงามของธรรมชาติ สิ่งมีชีวิต มีปัญญา สติคิดพิจารณาจนเกิดแรงบันดาลใจในการดำรงชีวิตต่อไป					

ตอนที่ ๖ ความคิดเห็นเกี่ยวกับการท่องเที่ยวเชิงสุขภาพอย่างยั่งยืน

คำชี้แจง ขอให้ท่านทำเครื่องหมาย ✓ ลงในช่องคะแนนที่ตรงกับระดับความคิดเห็นของตนเอง

ข้อ	การท่องเที่ยวเชิงสุขภาพอย่างยั่งยืน	ระดับความคิดเห็น				
		๕	๔	๓	๒	๑
การมีสุขภาพและความเป็นอยู่ที่ดี (Wellness health and good living)						
๑	ท่านดูแลสุขภาพด้านร่างกายด้วยการออกกำลังกาย และเสริมสร้างโภชนาการที่ดี					
๒	ท่านได้รับความเป็นอยู่ที่ดีทั้งทางด้านจิตใจและด้านอารมณ์					
๓	ท่านมีความเป็นอยู่ที่ดีด้านสังคมและความมั่นคงทางอาชีพ					
ความร่วมมือเพื่อการพัฒนาที่ยั่งยืน (Participation for sustainable development)						
๔	ท่านมีส่วนร่วมกิจกรรมความสัมพันธ์ที่ดีทางสังคม เพื่อให้เกิดชุมชนเข้มแข็ง					

ข้อ	การท่องเที่ยวเชิงสุขภาพอย่างยั่งยืน	ระดับความคิดเห็น				
		๕	๔	๓	๒	๑
๕	ท่านมีส่วนร่วมเสริมสร้างเครือข่ายสุขภาพเพื่อสร้างคุณค่าที่เป็นประโยชน์ต่อสังคม					
๖	ท่านมีจิตอาสา เกื้อกูลเพื่อนมนุษย์กับสังคมสงบสุขและเกิดการพัฒนายั่งยืน					
จิตสำนึกในการดูแลสิ่งแวดล้อม (Environmental awareness)						
๗	ท่านตระหนักรู้ สิ่งที่เกิดขึ้นภายในจิตใจ จากความรู้และ ประสบการณ์ของตนเอง					
๘	ท่านสนใจปัจจัยดูแลสิ่งแวดล้อมและสิ่งเร้าต่างๆ ที่มีผลต่อแหล่งท่องเที่ยวเชิงสุขภาพ					
๙	ท่านมีจิตสำนึกที่เกิดขึ้นภายในจิตใจ ระดับตนเอง ระดับบุคคลอื่น ระดับสิ่งแวดล้อม					

ตอนที่ ๗ ปัญหา อุปสรรค และข้อเสนอแนะต่อการท่องเที่ยวเชิงสุขภาพอย่างยั่งยืน

๑) ด้านการมีสุขภาพกายและความเป็นอยู่ที่ดี (Wellness health and good living)

.....

.....

.....

๒) ด้านการมีส่วนร่วมเพื่อการพัฒนาที่ยั่งยืน (Participation for sustainable development)

ปัญหาและอุปสรรค

.....

.....

.....

ข้อเสนอแนะ

.....

.....

.....

๓) ด้านจิตสำนึกในการดูแลรักษาสิ่งแวดล้อม (Environment awareness)

ปัญหาและอุปสรรค

.....
.....
.....

ข้อเสนอแนะ

.....
.....
.....

ขอบคุณทุกท่านเป็นอย่างยิ่งที่ให้ความกรุณาสละเวลาอันมีค่าตอบแบบสอบถามนี้



แบบสัมภาษณ์

เรื่อง พุทธบูรณาการส่งเสริมนโยบายการท่องเที่ยวเชิงสุขภาพอย่างยั่งยืนในบริเวณอุทยาน
แห่งชาติเขาใหญ่จังหวัดนครราชสีมา

คำชี้แจง

แบบสัมภาษณ์นี้ จัดทำขึ้นเพื่อเก็บรวบรวมข้อมูลสำหรับการทำวิจัยเรื่อง พุทธบูรณาการส่งเสริมนโยบายการท่องเที่ยวเชิงสุขภาพอย่างยั่งยืนในบริเวณอุทยานแห่งชาติเขาใหญ่จังหวัดนครราชสีมา โดยมี ๑) ศ.ดร.บุญทัน ดอกไธสง ๒) รศ.ดร.เกียรติศักดิ์ สุขเหลือ เป็นที่ปรึกษาและกำกับดูแล ซึ่งผู้วิจัยจะนำเทปบันทึกเสียงสัมภาษณ์ของกลุ่มตัวอย่าง ทำการถอดเทป สรุปประเด็นที่ตรงกัน เพื่อวิเคราะห์ อธิบาย ตีความ และสังเคราะห์ อย่างเป็นระบบ เพื่อจัดทำและนำเสนอเป็นงานวิจัยที่สมบูรณ์ในโอกาสต่อไป

ผู้วิจัยใคร่ขอความอนุเคราะห์จากท่านโปรดตอบคำถามตามความเป็นจริงเพื่อเป็นประโยชน์ต่อการวิจัย ทั้งนี้ ข้อมูลที่ได้รับจากการสัมภาษณ์จะเก็บเป็นความลับและใช้เพื่อประกอบในการทำวิจัยเท่านั้นโดยจะไม่มีผลกระทบใดๆต่อผู้ให้สัมภาษณ์

หวังเป็นอย่างยิ่งว่าจะได้รับความอนุเคราะห์จากท่านในการตอบแบบสัมภาษณ์ครั้งนี้เป็นอย่างดี และขอขอบคุณมา ณ โอกาสนี้

ศศิพัชร์ วัฒนรวีวงศ์

นิสิตหลักสูตรปริญญาปรัชญาดุษฎีบัณฑิต

สาขาวิชารัฐประศาสนศาสตร์

มหาวิทยาลัยมหาจุฬาลงกรณราชวิทยาลัย

พ.ศ.๒๕๖๓



มหาวิทยาลัยมหาจุฬาลงกรณราชวิทยาลัย

แบบสัมภาษณ์เชิงลึก

ดัชนีนิพนธ์เรื่อง พุทธบูรณาการส่งเสริมนโยบายการท่องเที่ยวเชิงสุขภาพอย่างยั่งยืนในบริเวณ

อุทยานแห่งชาติเขาใหญ่จังหวัดนครราชสีมา

ผู้วิจัย ศศิพัชร์ วัฒนรวีวงศ์

หลักสูตรปริญญาปรัชญาดุษฎีบัณฑิต สาขาวิชารัฐประศาสนศาสตร์

มหาวิทยาลัยมหาจุฬาลงกรณราชวิทยาลัย

ตอนที่ ๑ ข้อมูลทั่วไปของผู้ให้สัมภาษณ์

ชื่อผู้ให้สัมภาษณ์ _____

ตำแหน่ง _____ หน่วยงาน _____

สัมภาษณ์เมื่อ วันที่ _____ เดือน _____ พ.ศ. _____

ตอนที่ ๒ แนวคำถามด้านที่ ๑ ท่านคิดว่านโยบายการท่องเที่ยวของภาครัฐ (Tourism Public Policy) มีแนวทางดำเนินการอย่างไร

๑.๑ ด้านการส่งเสริมและพัฒนาการท่องเที่ยว _____

๑.๒ ด้านการส่งเสริมการลงทุน _____

๑.๓ ด้านการพัฒนาปัจจัยพื้นฐานด้านบริการท่องเที่ยว _____

๑.๔ ด้านการส่งเสริมการตลาดและประชาสัมพันธ์ _____

ตอนที่ ๓ แนวคำถามด้านที่ ๒ ท่านคิดว่ามีปัจจัยที่ส่งผลในการท่องเที่ยวเชิงสุขภาพอย่างยั่งยืนใน
บริเวณอุทยานแห่งชาติเขาใหญ่ จังหวัดนครราชสีมา มีแนวทางดำเนินการอย่างไรบ้าง

๒.๑ ด้านการเข้าถึงแหล่งท่องเที่ยว _____

๒.๒ ด้านกิจกรรมการท่องเที่ยว _____

๒.๓ ด้านสิ่งดึงดูดใจในการท่องเที่ยว _____

๒.๔ ด้านพื้นที่ในการท่องเที่ยว _____

๒.๕ ด้านสิ่งอำนวยความสะดวก _____

ตอนที่ ๔ แนวคำถามด้านที่ ๓ หลักสุขภาวะองค์รวม สามารถนำมาประยุกต์ใช้ในการการท่องเที่ยวเชิงสุขภาพอย่างยั่งยืนในบริเวณอุทยานแห่งชาติเขาใหญ่ จังหวัดนครราชสีมา ได้อย่างไรบ้าง

๓.๑ สุขภาวะทางด้านร่างกาย _____

๓.๒ สุขภาวะทางด้านสังคม _____

๓.๓ สุขภาวะทางด้านจิตใจ _____

๓.๔ สุขภาวะทางด้านปัญญา _____

ตอนที่ ๕ แนวคำถามด้านที่ ๔ ไตรสิกขา (ศีล สมาธิ ปัญญา) สามารถนำมาประยุกต์ใช้ในการท่องเที่ยวเชิงสุขภาพอย่างยั่งยืนในบริเวณอุทยานแห่งชาติเขาใหญ่ จังหวัดนครราชสีมา ได้อย่างไรบ้าง

๔.๑ ด้านการฝึกอบรมความประพฤติกายและวาจา (ศีล : สุขภาพกายดี)

๔.๒ ด้านการฝึกอบรมจิตให้เกิดคุณธรรม (สมาธิ : สุขภาพจิตเยี่ยม)

๔.๓ ด้านการฝึกอบรมปัญญาให้มีสติรู้เท่าทัน (ปัญญา : วิเคราะห์ตามเหตุผล)

ตอนที่ ๖ แนวคำถามด้านที่ ๕ ท่านคิดว่า การท่องเที่ยวเชิงสุขภาพอย่างยั่งยืน ต้องส่งเสริมอย่างไรบ้าง

๕.๑ ด้านการมีสุขภาพและความเป็นอยู่ที่ดี

๕.๒ ด้านความร่วมมือเพื่อพัฒนาอย่างยั่งยืน

๕.๓ ด้านจิตสำนึกในการดูแลสิ่งแวดล้อม

ตอนที่ ๗ ปัญหาและอุปสรรค และข้อเสนอแนะอื่นๆ

ขอบคุณทุกท่านเป็นอย่างยิ่งที่ให้ความกรุณาสละเวลาอันมีค่าในการตอบแบบสัมภาษณ์เพื่อประโยชน์
ในการศึกษาวิจัย

ภาคผนวก ข

หนังสือขอความอนุเคราะห์ผู้เชี่ยวชาญในการตรวจสอบเครื่องมือวิจัย

ภาคผนวก ค

ผลการวิเคราะห์ค่า (Index of Item Objective Congruence : IOC)

០៧៥១៣៧៦
S. J. P. O.



ក្រសួងអប់រំ យុវជន និងកីឡា
Ministry of Education, Youth and Sport
(M.E.Y.S.)

សម្រាប់វគ្គបណ្តុះបណ្តាលវិជ្ជាជីវៈ
Index of Item - Objective Compliance (OC)
តុល្យលេខនៃ ប្រសិទ្ធភាពនៃការសម្រេចបាននូវលទ្ធផលដែលបានកំណត់ទុក
ប្រសិទ្ធភាពនៃការសម្រេចបាននូវលទ្ធផលដែលបានកំណត់ទុក
(Index of Item - Objective Compliance)
លេខបញ្ជីប្រតិបត្តិការសម្រេចបាននូវលទ្ធផលដែលបានកំណត់ទុក
លេខបញ្ជីប្រតិបត្តិការសម្រេចបាននូវលទ្ធផលដែលបានកំណត់ទុក

ល.រ	ឈ្មោះលទ្ធផលដែលបានកំណត់ទុក	កំណត់ត្រា				ស្ថានភាព		
		+	=	-	៤	៧៥	៧៥	៧៥
ក្រសួងអប់រំ យុវជន និងកីឡា (M.E.Y.S.)								
១	ប្រព័ន្ធបណ្តុះបណ្តាលវិជ្ជាជីវៈមានគុណភាព	++	++	++	++	៥	៥	៧៥
២	ប្រព័ន្ធបណ្តុះបណ្តាលវិជ្ជាជីវៈមានគុណភាព	++	++	++	++	៥	៥	៧៥
៣	ប្រព័ន្ធបណ្តុះបណ្តាលវិជ្ជាជីវៈមានគុណភាព	++	++	++	++	៥	៥	៧៥

ល.រ	ឈ្មោះលទ្ធផលដែលបានកំណត់ទុក	កំណត់ត្រា				ស្ថានភាព		
		+	=	-	៤	៧៥	៧៥	៧៥
ក្រសួងអប់រំ យុវជន និងកីឡា (M.E.Y.S.)								
៤	ប្រព័ន្ធបណ្តុះបណ្តាលវិជ្ជាជីវៈមានគុណភាព	++	++	++	++	៥	៥	៧៥
៥	ប្រព័ន្ធបណ្តុះបណ្តាលវិជ្ជាជីវៈមានគុណភាព	++	++	++	++	៥	៥	៧៥
៦	ប្រព័ន្ធបណ្តុះបណ្តាលវិជ្ជាជីវៈមានគុណភាព	++	++	++	++	៥	៥	៧៥

ល.រ	ឈ្មោះលទ្ធផលដែលបានកំណត់ទុក	កំណត់ត្រា				ស្ថានភាព		
		+	=	-	៤	៧៥	៧៥	៧៥
ក្រសួងអប់រំ យុវជន និងកីឡា (M.E.Y.S.)								
៧	ប្រព័ន្ធបណ្តុះបណ្តាលវិជ្ជាជីវៈមានគុណភាព	++	++	++	++	៥	៥	៧៥
៨	ប្រព័ន្ធបណ្តុះបណ្តាលវិជ្ជាជីវៈមានគុណភាព	++	++	++	++	៥	៥	៧៥
៩	ប្រព័ន្ធបណ្តុះបណ្តាលវិជ្ជាជីវៈមានគុណភាព	++	++	++	++	៥	៥	៧៥

ល.រ	ឈ្មោះលទ្ធផលដែលបានកំណត់ទុក	កំណត់ត្រា				ស្ថានភាព		
		+	=	-	៤	៧៥	៧៥	៧៥
ក្រសួងអប់រំ យុវជន និងកីឡា (M.E.Y.S.)								
១០	ប្រព័ន្ធបណ្តុះបណ្តាលវិជ្ជាជីវៈមានគុណភាព	++	++	++	++	៥	៥	៧៥
១១	ប្រព័ន្ធបណ្តុះបណ្តាលវិជ្ជាជីវៈមានគុណភាព	++	++	++	++	៥	៥	៧៥
១២	ប្រព័ន្ធបណ្តុះបណ្តាលវិជ្ជាជីវៈមានគុណភាព	++	++	++	++	៥	៥	៧៥

គណៈ	ប្រភេទការងារ/កម្មវិធី	ប្រភេទថវិកា				ប្រភេទទុន		
		ក	ខ	គ	ឃ	ក	ខ	គ
១	ការងារប្រចាំថ្ងៃ	១០	១០	១០	១០	៥	១០	១០
គណៈ ០១០១								
១០	ការងារប្រចាំថ្ងៃ	១០	១០	១០	១០	៥	១០	១០
១១	ការងារប្រចាំថ្ងៃ	១០	១០	១០	១០	៥	១០	១០
១២	ការងារប្រចាំថ្ងៃ	១០	១០	១០	១០	៥	១០	១០
គណៈ ០១០២								
១២	ការងារប្រចាំថ្ងៃ	១០	១០	១០	១០	៥	១០	១០

គណៈ	ប្រភេទការងារ/កម្មវិធី	ប្រភេទថវិកា				ប្រភេទទុន		
		ក	ខ	គ	ឃ	ក	ខ	គ
១៣	ការងារប្រចាំថ្ងៃ	១០	១០	១០	១០	៥	១០	១០
១៤	ការងារប្រចាំថ្ងៃ	១០	១០	១០	១០	៥	១០	១០
គណៈ ០១០៣								
ប្រភេទទុន								
ប្រភេទទុន (Physical Net Cost)								
១	ប្រភេទទុន	១០	១០	១០	១០	៥	១០	១០
២	ប្រភេទទុន	១០	១០	១០	១០	៥	១០	១០
៣	ប្រភេទទុន	១០	១០	១០	១០	៥	១០	១០

គណៈ	ប្រភេទការងារ/កម្មវិធី	ប្រភេទថវិកា				ប្រភេទទុន		
		ក	ខ	គ	ឃ	ក	ខ	គ
ប្រភេទទុន (Social Net Cost)								
១	ប្រភេទទុន	១០	១០	១០	១០	៥	១០	១០
២	ប្រភេទទុន	១០	១០	១០	១០	៥	១០	១០
៣	ប្រភេទទុន	១០	១០	១០	១០	៥	១០	១០
ប្រភេទទុន (Social Net Cost)								
១	ប្រភេទទុន	១០	១០	១០	១០	៥	១០	១០
២	ប្រភេទទុន	១០	១០	១០	១០	៥	១០	១០

គណៈ	ប្រភេទការងារ/កម្មវិធី	ប្រភេទថវិកា				ប្រភេទទុន		
		ក	ខ	គ	ឃ	ក	ខ	គ
១	ប្រភេទទុន	១០	១០	១០	១០	៥	១០	១០
ប្រភេទទុន								
១០	ប្រភេទទុន	១០	១០	១០	១០	៥	១០	១០
១១	ប្រភេទទុន	១០	១០	១០	១០	៥	១០	១០
១២	ប្រភេទទុន	១០	១០	១០	១០	៥	១០	១០

ภาคผนวก ง
หนังสือขอความอนุเคราะห์เก็บข้อมูลเพื่อตรวจสอบค่าความเชื่อมั่นของแบบสอบถาม
(Try Out)

ที่ อว ๘๐๐๕.๒/๓๕๓



หลักสูตรบัณฑิตศึกษา ภาควิชารัฐศาสตร์ คณะสังคมศาสตร์
มหาวิทยาลัยมหาจุฬาลงกรณราชวิทยาลัย
อาคารเรียนรวม โซนบี ชั้น 5 ห้อง B 504
เลขที่ 79 หมู่ 1 ตำบลลำไทร อำเภอรังน้อย
จังหวัดพระนครศรีอยุธยา 13170
โทร. 035 - 248 - 000 ต่อ 8202, 8203
Fax : 035 - 248 - 000 ต่อ 8203
Website : ggs.mcu.ac.th
E-mail : ggs@mcu.ac.th

ธันวาคม ๒๕๖๓

เรื่อง ขอความอนุเคราะห์เก็บข้อมูลเพื่อตรวจสอบความเที่ยงตรงของแบบสอบถาม
เรียน นายกษมาคมส่งเสริมการท่องเที่ยวจังหวัดสมุทรสาคร
สิ่งที่ส่งมาด้วย เครื่องมือที่ใช้ในการเก็บข้อมูล จำนวน ๑ ชุด

เนื่องด้วย นางศศิพัชร นามสกุล วัฒนรวิวงศ์ รหัสประจำตัวนิสิต ๖๒๐๑๑๐๔๒๑๕
นิสิตหลักสูตรปรัชญาดุษฎีบัณฑิต สาขาวิชารัฐประศาสนศาสตร์ มหาวิทยาลัยมหาจุฬาลงกรณราชวิทยาลัย
ได้ทำการศึกษาวิจัยเรื่อง "พุทธบูรณาการส่งเสริมนโยบายการท่องเที่ยวเชิงสุขภาพอย่างยั่งยืนใน
บริเวณอุทยานแห่งชาติเขาใหญ่จังหวัดนครราชสีมา" เพื่อเป็นส่วนหนึ่งของการศึกษาดำเนินการตามหลักสูตร
ดังกล่าว

ในการศึกษาวิจัยเกี่ยวกับเรื่องนี้จำเป็นต้องเก็บข้อมูลจากบุคลากรภายในหน่วยงานของท่าน
จึงขอความอนุเคราะห์จากท่านเพื่อโปรดพิจารณาอนุญาตให้นิสิตดำเนินการเก็บรวบรวมข้อมูลเพื่อ
ตรวจสอบความเที่ยงตรงของแบบสอบถามในการวิจัย ซึ่งจะประโยชน์ทางวิชาการต่อไป หลักสูตร
ปรัชญาดุษฎีบัณฑิต สาขาวิชารัฐประศาสนศาสตร์ มหาวิทยาลัยมหาจุฬาลงกรณราชวิทยาลัย หวังเป็น
อย่างยิ่งว่าจักได้รับความอนุเคราะห์จากท่านด้วยดี และขอขอบคุณในความเอื้อเฟื้อทางวิชาการมา ณ
โอกาสนี้

จึงเรียนมาเพื่อโปรดพิจารณาให้ความอนุเคราะห์

ขอแสดงความนับถือ

(รองศาสตราจารย์ ดร.เมียรดีศักดิ์ สุขเหลือง)

ผู้อำนวยการหลักสูตรบัณฑิตศึกษา
สาขาวิชารัฐประศาสนศาสตร์ผู้ประสานงาน: นางศศิพัชร วัฒนรวิวงศ์
โทรศัพท์: ๐๘๕-๒๕๖๖-๗๗๗๗

(นางสาวกชนิภา อินทสุวรรณ)

นายกสมาคมส่งเสริมการท่องเที่ยวจังหวัดสมุทรสาคร

ภาคผนวก จ

ผลการวิเคราะห์ค่าความเชื่อมั่นของแบบสอบถาม (Reliability)



ตรวจแล้ว
S. J. V.
 (รศ.ดร.เกียรติศักดิ์ สุขเหลือง)
 ๒๗ มี.ค. ๒๕

ผลหาค่าความเชื่อมั่น (Reliability) ของแบบสอบถาม

เรื่อง พหุผลของการส่งเสริมนโยบายการท่องเที่ยวเชิงสุขภาพอย่างยั่งยืนในบริเวณอุทยานแห่งชาติเขาใหญ่จังหวัดนครราชสีมา

ผู้วิจัย ศศิพัชร์ วิมลวีรวงศ์

หลักสูตรปริญญาปรัชญาดุษฎีบัณฑิต สาขาวิชารัฐประศาสนศาสตร์

มหาวิทยาลัยมหาจุฬาลงกรณราชวิทยาลัย

.....

Case Processing Summary

		N	%
Cases	Valid	30	100.0
	Excluded ^a	0	.0
	Total	30	100.0

a. Listwise deletion based on all variables in the procedure.

Reliability Statistics

Cronbach's Alpha	N of Items
.981	57

Item-Total Statistics				
	Scale Mean if Item Deleted	Scale Variance if Item Deleted	Corrected Item-Total Correlation	Cronbach's Alpha if Item Deleted
GOVPOL1	222.03	772.723	0.584	0.980
GOVPOL2	222.90	774.714	0.527	0.980
GOVPOL3	222.00	766.000	0.689	0.980
GOVPOL4	222.00	761.103	0.763	0.980
GOVPOL5	222.00	762.759	0.772	0.980
GOVPOL6	222.97	764.102	0.712	0.980
GOVPOL7	222.90	766.231	0.662	0.980
GOVPOL8	222.00	766.069	0.643	0.980
GOVPOL9	222.17	760.971	0.770	0.980
GOVPOL10	222.03	767.826	0.668	0.980
GOVPOL11	222.07	756.547	0.719	0.980
GOVPOL12	222.10	755.541	0.885	0.980
FACTOU1	222.17	762.902	0.723	0.980
FACTOU2	222.00	765.931	0.690	0.980
FACTOU3	222.17	765.040	0.717	0.980
FACTOU4	222.03	769.757	0.617	0.980
FACTOU5	222.00	774.621	0.506	0.980
FACTOU6	222.20	760.648	0.765	0.980
FACTOU7	222.97	764.792	0.695	0.980
FACTOU8	222.03	766.999	0.604	0.980
FACTOU9	222.03	761.551	0.732	0.980
FACTOU10	222.00	771.448	0.646	0.980
FACTOU11	222.00	752.690	0.828	0.980
FACTOU12	222.10	771.679	0.625	0.980
FACTOU13	222.17	766.557	0.678	0.980
FACTOU14	222.20	763.959	0.785	0.980
FACTOU15	222.23	762.461	0.756	0.980
HOLIST1	221.80	776.303	0.585	0.980
HOLIST2	221.80	776.579	0.468	0.980
HOLIST3	221.83	769.385	0.636	0.980
HOLIST4	221.87	782.533	0.361	0.980
Item-Total Statistics				

	Scale Mean if Item Deleted	Scale Variance if Item Deleted	Corrected Item-Total Correlation	Cronbach's Alpha if Item Deleted
HOLIST5	222.00	768.621	0.670	0.980
HOLIST6	222.07	769.995	0.592	0.980
HOLIST7	221.83	767.040	0.651	0.980
HOLIST8	221.90	771.266	0.688	0.980
HOLIST9	221.87	761.361	0.763	0.980
HOLIST10	221.77	775.357	0.535	0.980
HOLIST11	221.97	764.792	0.695	0.980
HOLIST12	222.07	770.754	0.618	0.980
THREE1	222.17	773.730	0.648	0.980
THREE2	222.10	758.162	0.777	0.980
THREE3	222.03	756.309	0.811	0.980
THREE4	222.03	758.861	0.796	0.980
THREE5	222.23	757.840	0.820	0.980
THREE6	222.13	761.844	0.764	0.980
THREE7	222.03	766.033	0.627	0.980
THREE8	222.13	770.189	0.648	0.980
THREE9	222.00	755.931	0.839	0.980
SUSWEL1	221.93	779.306	0.460	0.980
SUSWEL2	221.73	771.375	0.636	0.980
SUSWEL3	222.00	772.759	0.607	0.980
SUSWEL4	221.73	763.926	0.687	0.980
SUSWEL5	222.00	762.828	0.721	0.980
SUSWEL6	221.87	768.740	0.674	0.980
SUSWEL7	221.97	771.551	0.528	0.980
SUSWEL8	221.93	762.754	0.772	0.980
SUSWEL9	221.87	771.637	0.649	0.980

ภาคผนวก ฉ

หนังสือขอความอนุเคราะห์ในการเก็บรวบรวมข้อมูลเชิงปริมาณ

ที่ ยว ๘๐๐๕๒/ ๐๐๕



หลักสูตรบัณฑิตศึกษา ภาควิชารัฐศาสตร คณะสังคมศาสตร์
มหาวิทยาลัยมหาจุฬาลงกรณราชวิทยาลัย
อาคารเรียนรวม โขนบี่ ชั้น 5 ห้อง B 504
เลขที่ 79 หมู่ 1 ตำบลลำไทร อำเภอวังน้อย
จังหวัดพระนครศรีอยุธยา 13170
โทร.035 - 248 - 000 ต่อ 8202, 8203
Fax : 035 - 248 - 000 ต่อ 8203
Website : gds.mcu.ac.th
E-mail: gds@mcu.ac.th

๕ มกราคม ๒๕๖๓

ที่ทำการปกครองอำเภอปากช่อง
รับที่ ๐๓๑๐ / ๕๑
วันที่ 02 มี.ค. 2563
เวลา.....น.

เรื่อง ขออนุญาตเผยแพร่ให้ผลิตเก็บข้อมูลเพื่อการวิจัย
เรียน นายอำเภอปากช่อง จังหวัดนครราชสีมา
สิ่งที่ส่งมาด้วย แบบสอบถามที่ใช้ในการเก็บข้อมูล จำนวน ๑ ชุด

เบื้องต้น นางศศิพัชร นามสกุล วัฒนวิวัฒน์ รหัสประจำตัวนิสิต ๒๒๐๑๐๐๒๒๐๕ นิสิตหลักสูตร
ปรัชญาคุษฎีบัณฑิต สาขาวิชารัฐประศาสนศาสตร์ มหาวิทยาลัยมหาจุฬาลงกรณราชวิทยาลัย
ได้ทำการศึกษาวิจัยเรื่อง "พุทธบูรณาการส่งเสริมนโยบายการท่องเที่ยวเชิงสุขภาพอย่างยั่งยืนในบริเวณ
อุทยานแห่งชาติเขาใหญ่จังหวัดนครราชสีมา" เพื่อเป็นส่วนหนึ่งของการศึกษาตามหลักสูตรดังกล่าว

การศึกษาค้นคว้าเกี่ยวกับเรื่องนี้มีความจำเป็นต้องเก็บข้อมูลจากบุคลากรในหน่วยงานของท่าน
เพื่อการนี้จึงใคร่ขออนุญาตให้โปรดพิจารณาอนุญาตให้นิสิตดำเนินการเก็บรวบรวมข้อมูลในการวิจัย
ซึ่งจะเป็นประโยชน์ทางวิชาการต่อไป หลักสูตรปรัชญาคุษฎีบัณฑิต สาขาวิชารัฐประศาสนศาสตร์
มหาวิทยาลัยมหาจุฬาลงกรณราชวิทยาลัย หวังเป็นอย่างยิ่งว่าจักได้รับความอนุเคราะห์จากท่านด้วยดี และ
และขอขอบคุณในความเอื้อเฟื้อทางวิชาการมา ณ โอกาสนี้

จึงเรียนมาเพื่อโปรดพิจารณาให้ความอนุเคราะห์

ศ.น. นายอำเภอปากช่อง
- เพลินใจ สอน
- นางสาวนิชานันท์ วัฒนวิวัฒน์

ขอแสดงความนับถือ

(รองศาสตราจารย์ ดร.เกียรติศักดิ์ สุขเหลือง)
ผู้อำนวยการหลักสูตรบัณฑิตศึกษา
สาขาวิชารัฐประศาสนศาสตร์

(นางสาวศศิพัชร นามสกุล)

ผู้ประสานงาน: นางศศิพัชร วัฒนวิวัฒน์
โทรศัพท์: ๐๘๕-๒๒๕-๓๓๓๓

(นายสุรพันธ์ ศิลปสุวรรณ)
นายอำเภอปากช่อง

ภาคผนวก ข

หนังสือขอความอนุเคราะห์ในการเก็บรวบรวมข้อมูลเชิงคุณภาพ



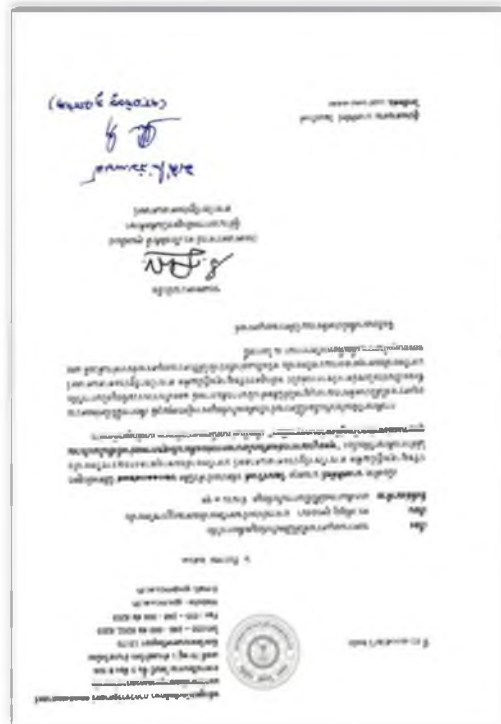

ภาคผนวก ซ
ประมวลภาพจากการสัมภาษณ์ผู้ให้ข้อมูลสำคัญ



ลำดับที่ ๑ สัมภาษณ์

ท่านเจ้าคุณพระเมธาวิเชียรสร,รศ.ดร.
ตำแหน่ง อาจารย์ประจำบัณฑิตวิทยาลัย
มหาวิทยาลัยมหามกุฏราชวิทยาลัย
วันอาทิตย์ที่ ๒๐ ธันวาคม ๒๕๖๓



ลำดับที่ ๒ สัมภาษณ์

ท่านเจ้าคุณพระอุดมธีรคุณ,รศ.ดร.
ตำแหน่ง ผู้อำนวยการมหาบัณฑิตเถรวิทยาลัย
ในสังฆราชูปถัมภ์ มหาวิทยาลัย
วันจันทร์ที่ ๒๑ พฤศจิกายน ๒๕๖๓



ลำดับที่ ๓ สัมภาษณ์

ท่านเจ้าคุณพระสุธีวีรบัณฑิต,รศ.ดร.
ตำแหน่ง ผู้อำนวยการสำนักส่งเสริม
พระพุทธศาสนาและบริการสังคม
มหาวิทยาลัยมหาจุฬาลงกรณราชวิทยาลัย
อำเภอวังน้อย จังหวัดพระนครศรีอยุธยา
วันพฤหัสบดีที่ ๒๔ ธันวาคม ๒๕๖๓



ลำดับที่ ๔ สัมภาษณ์

พระมหาอำนาจ อจฉริยเมธี,ดร.
ตำแหน่ง อาจารย์ประจำภาควิชารัฐศาสตร์
คณะสังคมศาสตร์ มหาวิทยาลัยมหาจุฬาลง
กรณราชวิทยาลัย อำเภอวังน้อย จังหวัด
พระนครศรีอยุธยา
วันพฤหัสบดีที่ ๒๔ ธันวาคม ๒๕๖๓



ลำดับที่ ๕ สัมภาษณ์
 นายสุรพันธ์ ศิลปสุวรรณ
 นายอำเภอปากช่อง จังหวัดนครราชสีมา
 วันพุธที่ ๓๐ ธันวาคม ๒๕๖๓



ลำดับที่ ๖ สัมภาษณ์
 นายคมกฤษณ์ ลิ้มปัญญาเลิศ
 นายกเทศมนตรีเทศบาลเมืองปากช่อง
 อำเภอปากช่อง จังหวัดนครราชสีมา
 วันจันทร์ที่ ๒๔ พฤศจิกายน ๒๕๖๓



ลำดับที่ ๗ สัมภาษณ์
 นายแพทย์ นพพร ชื่นกลิ่น
 ตำแหน่ง ผู้อำนวยการสถาบันวิจัยระบบสาธารณสุข
 (สวรส.)
 วันอังคารที่ ๘ ธันวาคม ๒๕๖๓



ลำดับที่ ๘ สัมภาษณ์
 นายแพทย์ มนตรี ลิขพันธ์สุวรรณ PhD.
 ตำแหน่ง MD. Head of Allied Health Planning
 วันเสาร์ที่ ๒๖ ธันวาคม ๒๕๖๓



ลำดับที่ ๙ สัมภาษณ์
 รศ.ดร.ชมนาท รัตนมณี (อดีตคณบดี)
 ตำแหน่ง ผู้เชี่ยวชาญด้านงานวิจัย คณะครุศาสตร์
 มหาวิทยาลัยราชภัฏสวนดุสิต
 วันอังคารที่ ๘ ธันวาคม ๒๕๖๓



ลำดับที่ ๑๐ สัมภาษณ์
 นายไพวงษ์ เตชะณรงค์
 ตำแหน่ง ประธานกรรมการบริษัท โมนันซ่า รี
 สอร์ทเขาใหญ่ อำเภอปากช่อง จังหวัด
 นครราชสีมา
 วันพฤหัสบดีที่ ๒๔ ธันวาคม ๒๕๖๓



ลำดับที่ ๑๑ สัมภาษณ์
 ดร.พวงเพ็ชร ชุณหะเอียต
 ตำแหน่ง ประธานผู้เข้าอบรมหลักสูตรการ
 บริหารการท่องเที่ยวผู้บริหารระดับสูง
 วันพฤหัสบดีที่ ๒๔ ธันวาคม ๒๕๖๓



ลำดับที่ ๑๒ สัมภาษณ์
 นางดาริกา ปุณณกันต์
 ตำแหน่ง ประธานบริหารไร่เกษตรปุณณกันต์
 ตำบลกลางดง อำเภอปากช่อง จังหวัด
 นครราชสีมา
 วันพฤหัสบดีที่ ๒๔ ธันวาคม ๒๕๖๓



ลำดับที่ ๑๓ สัมภาษณ์
นางสาวปภารัฐ สิริรัฐ ชุกลิ่น
ตำแหน่ง นายกสมาคมธุรกิจท่องเที่ยวหนองคาย
วันศุกร์ที่ ๑๘ ธันวาคม ๒๕๖๓



ลำดับที่ ๑๔ สัมภาษณ์
นางสุวดี ปาจริยางกูร
ตำแหน่ง เลขาธิการสมาคมการท่องเที่ยวเชิง
การแพทย์และสุขภาพไทย
วันพฤหัสบดีที่ ๒๔ ธันวาคม ๒๕๖๓



ลำดับที่ ๑๕ สัมภาษณ์
ดร.กัญญานนท์ กมลยะบุตร
ตำแหน่ง กรรมการผู้มีอำนาจบริษัทสุรนครเมือง
ใหม่ จำกัด จังหวัดนครราชสีมา
วันพฤหัสบดีที่ ๑๗ ธันวาคม ๒๕๖๓



ลำดับที่ ๑๖ สัมภาษณ์
นายสุรินทร์ สนธิระติ
ตำแหน่ง ประธานกรรมการบริหารสวนซ่อน
ศิลป์ Secret Art Garden รีสอร์ทเขาใหญ่
วันพฤหัสบดีที่ ๑๐ ธันวาคม ๒๕๖๓



ลำดับที่ ๑๗ สัมภาษณ์
 ดร.นพดล คำพิทักษ์
 ตำแหน่ง ผู้อำนวยการฝ่ายบริหาร โรงพยาบาลชัยภูมิรวมแพทย์ และ
 โรงพยาบาลบัวใหญ่รวมแพทย์
 วันอังคารที่ ๕ มกราคม ๒๕๖๔



ลำดับที่ ๑๘ สัมภาษณ์
 ดร.จตุรเทพ โควินทวงศ์
 ตำแหน่ง ผู้อำนวยการส่วนจัดการอุทยาน
 แห่งชาติทางทะเล กรมอุทยานแห่งชาติสัตว์ป่า
 และพืชพันธุ์
 วันอังคารที่ ๕ มกราคม ๒๕๖๔



ลำดับที่ ๑๙ สัมภาษณ์
 ดร.วทัตญญ ภูครองนา
 ตำแหน่ง อาจารย์ประจำ มหาวิทยาลัยมหามกุฏ
 ราชวิทยาลัย ศูนย์การศึกษาจังหวัดนครราชสีมา
 วันจันทร์ที่ ๒๑ ธันวาคม ๒๕๖๓

ภาคผนวก ฅ
หนังสือขอความอนุเคราะห์ในการเข้าร่วมสนทนากลุ่ม
(FOCUS GROUP DISCUSSION)

ภาคผนวก ญ
ประมวลภาพจากการสนทนากลุ่มเฉพาะ
(FOCUS GROUP DISCUSSION)



รศ.ดร.สุรพล สุยะพรหม
ตำแหน่ง ผู้อำนวยการหลักสูตรบัณฑิตศึกษา
ภาควิชารัฐศาสตร์ คณะสังคมศาสตร์
มหาวิทยาลัยมหาจุฬาลงกรณราชวิทยาลัย

สนทนากลุ่มเฉพาะ (Focus Group Discussion)
วันพฤหัสบดี ที่ ๒๐ พฤษภาคม ๒๕๖๔
ห้อง ZOOM

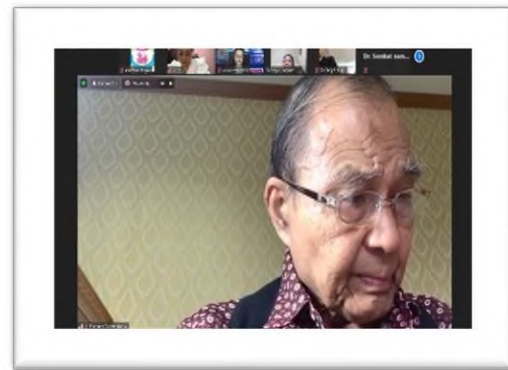

ศ.ดร.บุญทัน ดอกไธสง
ตำแหน่ง ประธานหลักสูตรรัฐประศาสนศาสตร์
ดุสิตบัณฑิต ภาควิชารัฐประศาสนศาสตร์ คณะ
สังคมศาสตร์
มหาวิทยาลัยมหาจุฬาลงกรณราชวิทยาลัย

สนทนากลุ่มเฉพาะ (Focus Group Discussion)
วันพฤหัสบดี ที่ ๒๐ พฤษภาคม ๒๕๖๔
ห้อง ZOOM

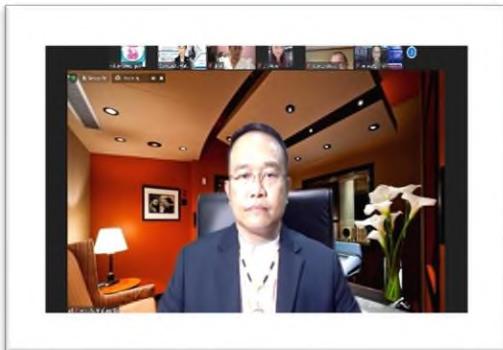

รศ.ดร.เกียรติศักดิ์ สุขเหลือง
ตำแหน่ง รองคณบดีคณะสังคมศาสตร์
ฝ่ายวิชาการ มหาวิทยาลัยมหาจุฬาลงกรณ-
ราชวิทยาลัย

สนทนากลุ่มเฉพาะ (Focus Group Discussion)
วันพฤหัสบดี ที่ ๒๐ พฤษภาคม ๒๕๖๔
ห้อง ZOOM

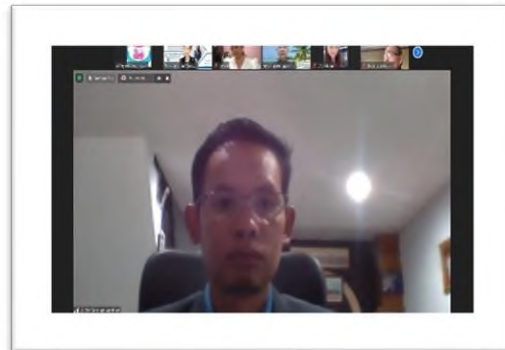

อาจารย์ ดร.สมบัติ นามบุรี
ตำแหน่ง อาจารย์ประจำภาควิชารัฐศาสตร์
คณะสังคมศาสตร์ มหาวิทยาลัยมหาจุฬา-
ลกรณราชวิทยาลัย

สนทนากลุ่มเฉพาะ (Focus Group Discussion)
วันพฤหัสบดี ที่ ๒๐ พฤษภาคม ๒๕๖๔
ห้อง ZOOM

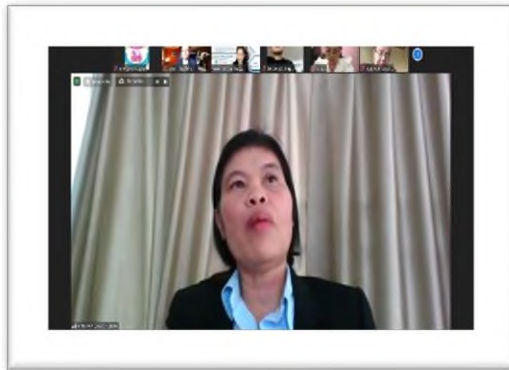

ดร.อภิญา ฉัตรช่อฟ้า
ตำแหน่ง อาจารย์ประจำภาควิชารัฐศาสตร์
คณะสังคมศาสตร์ มหาวิทยาลัยมหาจุฬาลง
กรณราชวิทยาลัย
สนทนากลุ่มเฉพาะ (Focus Group Discussion)
วันพฤหัสบดี ที่ ๒๐ พฤษภาคม ๒๕๖๔
ห้อง ZOOM

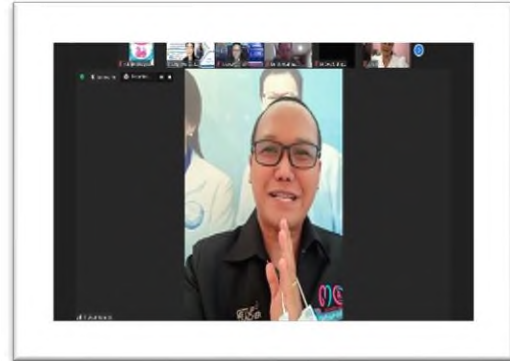

ผศ.ดร.ธิดาฉวี หมั่นมี
ตำแหน่ง ประธานหลักสูตรรัฐประศาสนศาสตร์-
มหาบัณฑิต สาขาวิชารัฐประศาสนศาสตร์
ภาควิชารัฐศาสตร์ คณะสังคมศาสตร์
มหาวิทยาลัยมหาจุฬาลงกรณราชวิทยาลัย
สนทนากลุ่มเฉพาะ (Focus Group Discussion)
วันพฤหัสบดี ที่ ๒๐ พฤษภาคม ๒๕๖๔
ห้อง ZOOM



ผศ.ดร.สุรียา รักษาเมือง
ตำแหน่ง เลขาธิการหลักสูตรบัณฑิตศึกษา
สาขาวิชารัฐประศาสนศาสตร์ (นานาชาติ) ภาควิชารัฐศาสตร์
คณะสังคมศาสตร์ มหาวิทยาลัยมหาจุฬาลงกรณราชวิทยาลัย
สนทนากลุ่มเฉพาะ (Focus Group Discussion)
วันพฤหัสบดี ที่ ๒๐ พฤษภาคม ๒๕๖๔

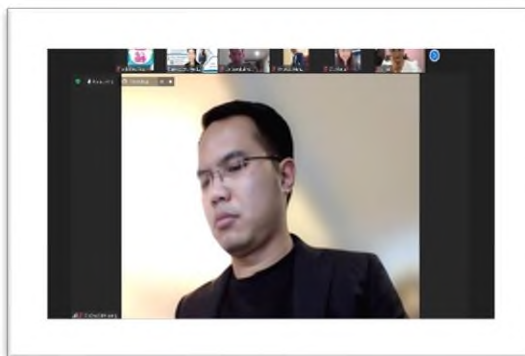

ดร.สิทธิพงษ์ สิทธิภัทรประภา
กรรมการผู้จัดการโรงแรมออสการ์ & พาเลส
อำเภอสะเตา จังหวัดสงขลา
สนทนากลุ่มเฉพาะ (Focus Group Discussion)
วันพฤหัสบดี ที่ ๒๐ พฤษภาคม ๒๕๖๔
ห้อง ZOOM

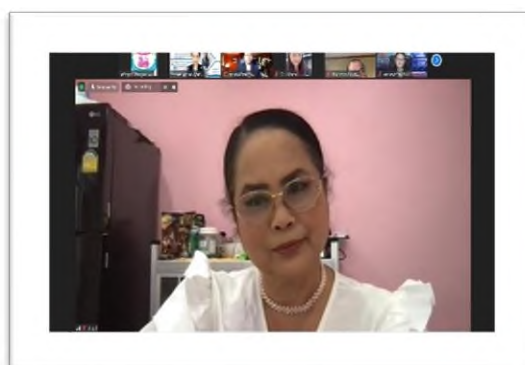

ดร.สุภาพรรณ เพิ่มพูล
ตำแหน่ง ประธานบริหารสุภาพรรณคันทรีโฮมรีสอร์ท (เขาใหญ่)
อำเภอปากช่อง จังหวัดนครราชสีมา
สนทนากลุ่มเฉพาะ (Focus Group Discussion)
วันพฤหัสบดี ที่ ๒๐ พฤษภาคม ๒๕๖๔
ห้อง ZOOM

ประวัติผู้วิจัย



- ชื่อ/นามสกุล : ศศิพัชร์ วัฒนรวีวงศ์
- วัน เดือน ปีเกิด : วันที่ ๑๖ เมษายน ๒๕๐๔
- ภูมิลำเนา : เลขที่ ๒๙๙ ถนนมิตรภาพ ตำบลหนองสาหร่าย อำเภอปากช่อง จังหวัดนครราชสีมา ๓๐๑๓๐
- การศึกษา**
- พ.ศ.๒๕๒๕ : ปริญญาตรี บริหารธุรกิจ มหาวิทยาลัยหอการค้าไทย
- พ.ศ.๒๕๕๐ : ปริญญาตรี การบัญชี มหาวิทยาลัยสุโขทัยธรรมาธิราช
- พ.ศ.๒๕๔๔ : ปริญญาโท การจัดการภาครัฐและเอกชน (สาขาวิชารัฐประศาสนศาสตร์) สถาบันบัณฑิตพัฒนบริหารศาสตร์
- พ.ศ.๒๕๕๑ : ปริญญาโท เศรษฐศาสตร์การเมือง จุฬาลงกรณ์มหาวิทยาลัย
- พ.ศ.๒๕๕๙ : หลักสูตร บริหารเศรษฐกิจสาธารณะสำหรับนักบริหารระดับสูง รุ่นที่ ๓. สถาบันพระปกเกล้า.
- พ.ศ. ๒๕๖๑ : หลักสูตร นวัตกรรมกรรมการบริหารในโลกยุคใหม่สำหรับนักบริหารระดับสูง
- พ.ศ. ๒๕๖๑ : รุ่นที่ ๑. สถาบันบัณฑิตพัฒนบริหารศาสตร์.
W-LAP: WORK LIKE A PRO #1. College of Management
- พ.ศ. ๒๕๖๒ : Mahidol University.
- พ.ศ. ๒๕๖๔ : หลักสูตรสื้อสุขภาพ รุ่นที่ ๒. สถาบันจุฬารณราชวิทยาลัย.
หลักสูตรหลักสูตรการบริหารความมั่นคงสำหรับผู้บริหาร
- พ.ศ. ๒๕๖๔ : ระดับสูง (สวปอ.มส. (SML) รุ่นที่ ๒. วิทยาลัยป้องกันราชอาณาจักร (วปอ.).
ปริญญาเอก หลักสูตรปรัชญาดุษฎีบัณฑิต (สาขาวิชารัฐประศาสนศาสตร์) มหาวิทยาลัยมหาจุฬาลงกรณราชวิทยาลัย
- ประสบการณ์การทำงาน**
- พ.ศ.๒๕๓๒-ปัจจุบัน : กรรมการผู้จัดการ ห้างหุ้นส่วนนี้้องบริการ สถานีบริการน้ำมัน ๒๙๙ ต.หนองสาหร่าย อ.ปากช่อง จ.นครราชสีมา
- กรรมการผู้จัดการ ห้างหุ้นส่วนนี้้องลาดบัวขาว สถานีบริการน้ำมันเอสโซ่ ๒๗๕ หมู่ ๑๕ อ.สีคิ้ว จ.นครราชสีมา

ผลงานทางวิชาการ

ศศิพัชร์ วัฒนรวีวงศ์. (๒๕๖๔). “บริบทใหม่ของการพัฒนาการจัดการท่องเที่ยวเชิงสุขภาพตามหลักภวามา ๔”. วารสารพุทธจักร ฉบับพิเศษเนื่องในงานสัมมนาวิชาการระดับนานาชาติ ณ มหาวิทยาลัยพระพุทธศาสนาสีหนุราช ประเทศราชอาณาจักรกัมพูชา. (International Seminar, Buddhist Sihanouk Raja University Cambodia, March 27, 2021).

ศศิพัชร์ วัฒนรวีวงศ์. (๒๕๖๓). “พุทธบูรณาการส่งเสริมสุขภาวะองค์กรของผู้สูงอายุ”. บทความวิชาการ โครงการสัมมนาวิชาการระดับชาติ ครั้งที่ ๖ (ออนไลน์), บัณฑิตวิทยาลัย มหาวิทยาลัยมหาจุฬาลงกรณราชวิทยาลัย. (๒๗ มิถุนายน ๒๕๖๓).

ศศิพัชร์ วัฒนรวีวงศ์. (๒๕๖๔). “พุทธบูรณาการส่งเสริมการจัดการท่องเที่ยวเชิงสุขภาพ”. บัณฑิตวิทยาลัย มหาวิทยาลัยมหาจุฬาลงกรณราชวิทยาลัย. (๒๗ มีนาคม ๒๕๖๔).

ศศิพัชร์ วัฒนรวีวงศ์. (๒๕๖๔). “พุทธบูรณาการส่งเสริมนโยบายการท่องเที่ยวเชิงสุขภาพอย่างยั่งยืน ในบริเวณอุทยานแห่งชาติเขาใหญ่จังหวัดนครราชสีมา”. วารสาร มจร สังคมศาสตร์ปริทรรศน์.

Saseepacha Wattanaraweewong, Boonton Dockthaisong, Kiettisak Suklueang, Lampong Klomkul. Development Model of Buddhist Integration Enhancing Wellness Tourism Management. 1st International Conference on Multidisciplinary and Current Educational Research (Virtual Conference). Mahachulalongkornrajavidyalaya University Ayutthaya Thailand held on 30th-31st July 2020.

Saseepacha Wattanaraweewong, Apiwat Jata, Buchira Phuchanajita, Pakit Santiniyom, Lampong Klomkul. “Buddhist Integration for Public Management: The Future of Government”. **Solid State Technology**. Volume: 63 Issue: 2s Publication Year: 2020.

Saseepacha Wattanaraweewong, Apiwat Jata, Buchira Phuchanajita, Pakit Santiniyom, Lampong Klomkul. “Buddhist Integration Holistic Health Care for The Elderly In Thai Society”. **Solid State Technology**. Volume: 631 Issue: 6 Publication Year: 2020.

ปีที่เข้าศึกษา : ปีการศึกษา ๒๕๖๒

ปีที่สำเร็จการศึกษา : ปีการศึกษา ๒๕๖๔

ที่อยู่ปัจจุบัน : ๒๙๙ ถนนมิตรภาพ ตำบลหนองสาหร่าย อำเภอปากช่อง จังหวัดนครราชสีมา ๓๐๑๓๐